

***BOSE***

**QUIETCOMFORT** EARBUDS

## الرجاء قراءة جميع التعليمات الخاصة بالسلامة والاستخدام والاحتفاظ بها.

تعلن شركة Bose Corporation بموجب هذا المستند أن هذا المنتج يتوافق مع المتطلبات الأساسية لتوجيه الاتحاد الأوروبي رقم 2014/53/EU وشروطه الأخرى ذات الصلة وجميع متطلبات توجيهات الاتحاد الأوروبي الأخرى المعمول بها. ويمكن العثور على إعلان المطابقة الكامل في الموقع التالي: [www.Bose.com/compliance](http://www.Bose.com/compliance)



يتوافق هذا المنتج مع جميع لوائح التوافق الكهرومغناطيسي المعمول بها لعام 2016 وجميع لوائح المملكة المتحدة الأخرى المعمول بها. ويمكن العثور على إعلان المطابقة الكامل في الموقع التالي: [www.Bose.com/compliance](http://www.Bose.com/compliance)

تعلن شركة Bose Corporation بموجب هذا المستند أن هذا المنتج يتوافق مع المتطلبات الأساسية التي تنص عليها لوائح الأجهزة اللاسلكية لعام 2017 وجميع لوائح المملكة المتحدة الأخرى المعمول بها. ويمكن العثور على إعلان المطابقة الكامل في الموقع التالي: [www.Bose.com/compliance](http://www.Bose.com/compliance)

## تعليمات مهمة للسلامة

لا تستخدم سوى قطعة قماش جافة في أثناء التنظيف.

لا تستخدم سوى المُلحقات/المرفقات التي تحددها الشركة المُصنعة.

أجل جميع أعمال الصيانة إلى أفراد صيانة مؤهلين. يجب إجراء الصيانة عند تلف الجهاز بأي شكل من الأشكال، مثل تلف سلك التغذية الكهربائية، أو القابس، أو انسكاب سائل أو سقوط أشياء على الجهاز، أو تعرّضه للمطر، أو الرطوبة، أو عدم عمله بصورة طبيعية أو سقوطه.

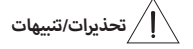

## تحذيرات/تنبيهات

- لتجنب ابتلاع المنتج عن طريق الخطأ، يُرجى الاحتفاظ به بعيدًا عن الأطفال والحيوانات الأليفة. يحتوي المنتج على بطارية، والتي قد تكون خطيرة إذا تم ابتلاعها. في حال ابتلاعها، يُرجى استشارة الطبيب على الفور. في حال عدم الاستخدام، احتفظ بالمنتج بعيدًا عن الأطفال والحيوانات الأليفة.
- المنتج غير مخصص لاستخدام الأطفال.
- لتفادي إلحاق الضرر بالسمع، لا تستخدم سماعات الرأس على مستوى صوت مرتفع. اخفض مستوى الصوت في جهازك قبل وضع سماعات الرأس على/في أذنيك ثم ارفع مستوى الصوت تدريجيًا إلى أن تصل إلى مستوى استماع مريح ومعتمد.
- لا يوصى باستخدام سماعات الرأس هذه في أثناء قيادة مركبة وقد يحظرها القانون في بعض الأماكن. كن حذرًا واتبع القوانين المعمول بها فيما يتعلق باستخدام سماعات الرأس في أثناء قيادة مركبة. توقف عن استخدام سماعات الرأس الخاصة بك على الفور إذا كانت تتداخل مع قدرتك على البقاء متنبهاً أو إذا كانت تتداخل مع قدرتك على سماع الأصوات المحيطة، بما في ذلك الإنذارات وإشارات التحذير، في أثناء قيادة المركبة.
- كن حذرًا في حال استخدام سماعات الرأس هذه في أثناء أداء أي نشاط يتطلب أن تكون متنبهاً. لا تستخدم سماعات الرأس عندما يشكل عدم القدرة على سماع الأصوات المحيطة بوضوح خطرًا على نفسك أو على الآخرين، على سبيل المثال في أثناء ركوب الدراجة أو المشي في أو بالقرب من حركة المرور أو موقع بناء أو سكة حديدية وما إلى ذلك.
- لا تستخدم سماعات الأذن إذا كانت تُصدر أي ضجيج عالٍ غير عادي. إذا حدث ذلك، فانزع سماعات الأذن وتواصل مع خدمة عملاء شركة Bose.
- لا تقم بالمنتج في الماء أو تعرّض المنتج للماء لفترات طويلة.
- انزع المنتج على الفور إذا لاحظت صدور حرارة منه.

<b>⚠ WARNING</b>	
<ul style="list-style-type: none"> <li>• <b>INGESTION HAZARD:</b> This product contains a button cell or coin battery.</li> <li>• <b>DEATH</b> or serious injury can occur if ingested.</li> <li>• A swallowed button cell or coin battery can cause <b>Internal Chemical Burns</b> in as little as <b>2 hours</b>.</li> <li>• <b>KEEP</b> new and used batteries <b>OUT OF REACH</b> of <b>CHILDREN</b></li> <li>• <b>Seek immediate medical attention</b> if a battery is suspected to be swallowed or inserted inside any part of the body.</li> </ul>	

- أزل البطاريات المستعملة وأعد تدويرها أو تخلص منها على الفور وفقًا للوائح المحلية واحفظها بعيدًا عن متناول الأطفال. وتجنّب التخلص من البطاريات في سلة المهملات المنزلية أو حرقها.
- حتى البطاريات المستعملة قد تسبب إصابة خطيرة أو الوفاة.
- اتصل بمركز مكافحة السموم المحلي للحصول على معلومات حول العلاج.
- يجب عدم تفريغ شحنة البطارية بالقوة أو إعادة شحنها أو فكها أو تسخينها فوق 185 درجة فهرنهايت (85 درجة مئوية) أو حرقها. فقد يؤدي القيام بذلك إلى حدوث إصابات بسبب النفيس أو التسرب أو الانفجار الذي قد ينتج عنه حروق كيميائية.
- لا يجوز إعادة شحن البطاريات غير القابلة لإعادة الشحن.
- يحتوي هذا المنتج على بطاريات غير قابلة للاستبدال.
- نوع البطارية: 1254PF4F أو M1254A6 | الجهد الاسمي للبطارية: 3.85 فولت تيار مستمر
- يحتوي المنتج على أجزاء صغيرة قد تسبب في التعرّض لخطر الاختناق، غير مناسب للأطفال دون 3 سنوات. 
- يحتوي هذا المنتج على مادة مغناطيسية، استشر طبيبك فيما إذا كان لهذا تأثيرٌ على أي أجهزة طبية مزروعة لديك أم لا. 
- لا تُجر أي تبديلات غير مصرّح بها لهذا المنتج.
- أبقِ المنتج بعيدًا عن مصادر اللهب والحرارة. لا تضع أي مصادر لهب مكشوف (مثل الشموع المشتعلة) فوق المنتج أو بالقرب منه.
- لا تستخدم سماعات الأذن دون وضع الأطراف المرفقة معها.
- لا تستخدم هذا المنتج إلا مع مصدر طاقة LPS معتمد مستوفٍ للمتطلبات التنظيمية المحلية (مثل UL، أو CSA، أو VDE، أو CCC).
- قد تشكل البطارية المرفقة مع هذا المنتج خطرًا يؤدي إلى اندلاع حريق، أو انفجار، أو قد تُسبب حرقًا كيميائيًا إذا أسيء استخدامها، أو تم استبدالها بطريقة غير صحيحة، أو استبدال نوع غير صحيح بها.
- لا تعرّض المنتجات التي تحتوي على بطاريات لحرارة زائدة (مثل تخزينها تحت أشعة الشمس المباشرة، أو تعريضها للنار أو ما شابه ذلك).
- امسح العرق من فوق سماعات الأذن وعلية الشحن قبل الشحن.
- IPX4 ليست حالة دائمة، وقد تتخض المقاومة نتيجة للاستعمال العادي.
- تجنّب التعرّض للإشعاعات الخطرة الناتجة من المكونات اللزيرية الداخلية، قم باستخدام المنتج فقط على النحو المبين في التعليمات. ويجب عدم ضبط سماعات الأذن أو إصلاحها بواسطة أي شخص باستثناء أفراد الصيانة المؤهلين.
- لا تضع المنتج أو تركيبه بالقرب من أي مصدر للحرارة، مثل المدفئ، أو شبكات التدفئة، أو ممرات الحرارة، أو المواقد، أو أي جهاز آخر (بما في ذلك مكبرات الصوت) تنتج عنه حرارة.
- يتوافق مع CFR 1040.10 و21 و1040.11 ولا يتوافق مع معيار IEC 60825-1 Ed. 3 كما هو موضح في بيان منتجات الميزر رقم 56، المؤرخ بتاريخ 8 مايو 2019.
- يُصنّف هذا المنتج على أنه منتج ليزر استهلاكي من الفئة الأولى CLASS 1 CONSUMER LASER وفقًا لمعيار IEC 60825-1:2014 و EN 50689:2021.



**ملاحظة:** تم اختبار هذا الجهاز وُجِد أنه يتوافق مع حدود جهاز رقمي من الفئة B وفقاً للفقرة رقم 15 من قواعد هيئة الاتصالات الفيدرالية (FCC). وقد وُضعت هذه الحدود لتوفير الحماية المناسبة من التداخل الضار عند تركيب الجهاز في منطقة سكنية. يُولد هذا الجهاز طاقة تردد لاسلكية ويستخدمها ويمكن أن يشعها، وإذا لم يتم تركيبه واستخدامه وفقاً للتعليمات، فيمكن أن يتسبب في حدوث تداخل ضار في الاتصالات اللاسلكية. ومع ذلك، فلا يوجد ضمان لعدم حدوث تداخل بسبب التركيب. إذا تسبب هذا الجهاز في حدوث تداخل ضار للاستقبال اللاسلكي أو التلفزيوني (يمكن التحقق من ذلك عن طريق إطفاء الجهاز وإعادة تشغيله)، يُوصى المستخدم بتصحيح التداخل باستخدام إجراء أو أكثر من الإجراءات التالية:

• غير اتجاه منتج الاستقبال أو هوائي الاستقبال أو موضعهما.

• زيادة المسافة الفاصلة بين الجهاز وجهاز الاستقبال.

• توصيل الجهاز بمأخذ كهربائي في دائرة مختلفة عن الدائرة التي تم توصيل جهاز الاستقبال بها.

• استئجار الموزع المعتمد أو أحد الفنيين من ذوي الخبرة بأجهزة الراديو أو التلفاز لطلب المساعدة.

قد يؤدي القيام بأي تغييرات أو تعديلات دون موافقة صريحة من شركة Bose Corporation إلى إلغاء ترخيص المستخدم لتشغيل هذا الجهاز.

يتوافق هذا الجهاز مع الفقرة 15 من قواعد هيئة الاتصالات الفيدرالية، ومعايير المواصفات القياسية اللاسلكية للأجهزة المعفاة من ترخيص وزارة الابتكار والعلوم والتنمية الاقتصادية في كندا. يخضع التشغيل للشروط التاليين: (1) ألا يتسبب هذا الجهاز في حدوث تداخل ضار، و(2) أن يقلل هذا الجهاز أي تداخل يتم استقباله، بما في ذلك التداخل الذي قد يتسبب في تشغيله على نحو غير مرغوب فيه.

يتوافق هذا الجهاز مع حدود التعرض البشري للإشعاع التي حددها هيئة الاتصالات الفيدرالية، ووزارة الابتكار والعلوم والتنمية الاقتصادية في كندا لعامة السكان. يجب عدم وضع جهاز الإرسال هذا في المكان نفسه مع أي هوائي أو جهاز إرسال آخر أو تشغيله بالتزامن معه.

معرف لجنة الاتصالات الفيدرالية (FCC): A94318 | وزارة الصناعة الكندية (IC): 318-3232A | موديل العلبة: 442318 | موديل سماعة الأذن اليمنى: 318R | موديل سماعة الأذن اليسرى: 318L

020-240145 

CAN ICES-3(B)/NMB-3(B)

بالنسبة إلى أوروبا: نطاق تردد العملية التشغيلية من 2400 إلى 2483.5 ميجا هرتز. | الحد الأقصى لنقل الطاقة أقل من 20 ديسيبل مللي واط من القدرة المشعة المكافئة المتناحية. | نطاق تردد العملية التشغيلية: 111 كيلو هرتز - 148 كيلو هرتز. | الحد الأقصى لطاقة الإرسال أقل من 37.7 ديسيبل ميكروفولت/م.

#### معلومات معدل الامتصاص النوعي وفقاً للاتحاد الأوروبي

سماعة الأذن	تقاس 1 جرم من معدل الامتصاص النوعي وات/كجم	تقاس 10 جرم من معدل الامتصاص النوعي وات/كجم
يسار	0.970	0.190
يمين	0.590	0.150

ويمكن العثور على علامة درجة الامتصاص الكهرومغناطيسي الكورية في موقع: [www.Bose.com/compliance](http://www.Bose.com/compliance)

هذا الرمز يعني أنه يجب عدم التخلص من المنتج مع النفايات المنزلية، بل يجب تسليمه إلى مرفق جمع نفايات مناسب لإعادة تدويره. يساعد التخلص السليم وإعادة التدوير على حماية الموارد الطبيعية، وصحة الإنسان، والبيئة. لمزيد من المعلومات حول طريقة التخلص من هذا المنتج وإعادة تدويره، يُرجى الاتصال بالبلدية المحلية التابعة لك، أو مرفق التخلص من النفايات، أو المتجر الذي اشتريته منه هذا المنتج.



## الوائح الفنية للأجهزة ذات الترددات اللاسلكية منخفضة الطاقة

يُحظر على أي شركة أو مؤسسة أو مستخدم تغيير الترددات أو تعزيز طاقة الإرسال أو تغيير السمة الأصلية أو الأداء في أي جهاز من الأجهزة المعتمدة ذات الترددات اللاسلكية منخفضة الطاقة؛ وذلك دون الحصول على إذن من اللجنة الوطنية الصينية للاتصالات (NCC). لا تؤثر الأجهزة ذات الترددات اللاسلكية منخفضة الطاقة على أمن الطائرات ولا تتداخل مع الاتصالات القانونية، وفي حال حدوث تداخل، يجب على المستخدم إيقاف تشغيلها على الفور حتى إزالة هذا التداخل. الاتصالات القانونية المذكورة تعني أن الاتصالات اللاسلكية تعمل وفقاً لقانون إدارة الاتصالات. يجب أن تكون الأجهزة ذات الترددات اللاسلكية منخفضة الطاقة عرضة للتداخل من قبل الاتصالات القانونية أو الأجهزة الصناعية والعلمية والطبية (ISM) المشعة لموجات الراديو.

لا تحاول إخراج بطارية الليثيوم أيون القابلة لإعادة الشحن من هذا المنتج. تواصل مع موزع Bose المحلي لديك أو بفني مؤهل آخر لإخراجها.

يُرجى التخلص من البطاريات المستخدمة بطريقة سليمة، باتباع اللوائح المحلية. لا تحرقها.

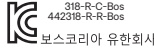

### أسماء المواد أو العناصر السامة أو الخطرة ومحتوياتها

#### المواد والعناصر السامة أو الخطرة

اسم الجزء	الرصاص (Pb)	الزئبق (Hg)	الكاديوم (Cd)	سداسي الكروم (Cr(VI))	ثنائي الفينيل متعدد البروم (PBB)	أثير ثنائي الفينيل المعالج بالبروم (PBDE)
مركبات ثنائي الفينيل متعدد الكلور (PCB)	X	O	O	O	O	O
الأجزاء المعدنية	X	O	O	O	O	O
الأجزاء البلاستيكية	O	O	O	O	O	O
السماعات	X	O	O	O	O	O
الكبلات	X	O	O	O	O	O

تم إعداد هذا الجدول وفقاً لأحكام المعيار SJ/T 11364.

O: يشير إلى أن هذه المادة السامة أو الخطرة الموجودة في كل المواد المتجانسة لهذا الجزء أقل من متطلبات تقييد معيار GB/T 26572.

X: يشير إلى أن هذه المادة السامة أو الخطرة الموجودة في الأقل من إحدى المواد المتجانسة لهذا الجزء أعلى من متطلبات التقييد لمعيار GB/T 26572.



### اسم الجهاز: سماعات الأذن وعلبة الشحن تعيين النوع: 442318

#### المواد المحظورة والرموز الكيميائية لها

الوحدة	الرصاص (Pb)	الزئبق (Hg)	الكاديوم (Cd)	كروم سداسي التكافؤ (Cr+6)	ثنائي الفينيل الفعّال بالبروم (PBB)	إثير ثنائي الفينيل متعدد البروم (PBDE)
مركبات ثنائي الفينيل متعدد الكلور (PCB)	-	O	O	O	O	O
الأجزاء المعدنية	-	O	O	O	O	O
الأجزاء البلاستيكية	O	O	O	O	O	O
السماعات	-	O	O	O	O	O
الكبلات	-	O	O	O	O	O

ملاحظة 1: "O" تشير إلى أن النسبة المئوية لمحتوى المادة المحظورة لا تتجاوز النسبة المئوية للقيمة المرجعية الموجودة.

ملاحظة 2: يشير "-" إلى أن المادة المحظورة تتطابق مع الإعفاء.

تاريخ التصنيع: يشير الرقم الثامن في الرقم المسلسل إلى سنة التصنيع؛ إذ يشير الرقم "4" إلى 2014 أو 2024. | مكان التصنيع: يُشير الرقم السابع في الرقم المسلسل إلى مكان الصُنع.

المستودون: Bose Electronics (Shanghai) Company Limited, Level 6, Tower D, No. 2337 Gudai Rd. Minhang District, Shanghai 201100 | Bose Products B.V., Gorslaan 60, 1441 RG Purmerend, The Netherlands | Bose de México S. de R.L. de C.V., Avenida Prado Sur #150, Piso 2, Interior 222 y 223, Colonia Lomas de Chapultepec V Sección, Bose Limited (H.K.), 7F, No.2, Sec. 3, +5255 (5202) 3545 رقم الهاتف: Miguel Hidalgo, Ciudad de México, C.P. 11000 Minsheng E. Road, Zhongshan Dist., Taipei City 10480, فنتاهلا مقر: 7676 2514-2-886+ | Bose Limited, Bose House, Quayside Chatham Maritime, Chatham, Kent, ME4 4OZ, United Kingdom

القدرة المقنتة للإدخال لعبة الشحن: 5 فولت تيار مستمر، 0.65 أمبير | جهد الخرج: 5 فولت تيار مستمر | التيار الكهربائي للبرق: 75 مللي أمبير | قدرة الخرج: 300 مللي أمبير في الساعة | تصنيف درجة الحماية IPX4: (لسماعات الأذن)

القدرة المقنتة للإدخال للسماعة البصري: 5 فولت تيار مستمر، 0.075 أمبير | القدرة المقنتة للإدخال لسماعة الأذن اليمنى: 5 فولت تيار مستمر، 0.075 أمبير الموديل: 442318. يوجد مُعرّف CMIIT على غلبة الكرتون.

تعرّف شروط استخدام Bose التي تنطبق على هذا المنتج عبر الموقع: [worldwide.Bose.com/termsfuse](https://www.worldwide.Bose.com/termsfuse)

إقرارات الترخيص: لعرض إقرارات الترخيص السارية على مجموعات برامج الطرف الثالث المدمجة بوصفها مكونات منتج سماعات الأذن Bose QuietComfort Earbuds. استخدم تطبيق Bose QCE. يمكنك الوصول إلى هذا الخيار من قائمة الإعدادات.

تُعد Apple، وShعار Apple، وApple Pad، وiPhone، وApple علامات تجارية تابعة لشركة Apple Inc، وتُسجّل في الولايات المتحدة ودولٍ أخرى. تُستخدم العلامة التجارية "iPhone" في اليابان بترخيص من Apple K.K. تُعدّ Iphone ك.ك. علامة خدمة لشركة Apple Inc.

إن استخدام بطاقة "Made for Apple" يعني أنه قد تم تصميم أحد المُلحقات للاتصال بصورة خاصة بمنتج Apple (منتجات) المذكور في البطاقة، وأنه قد تم التصديق عليه من قِبل المُطوّر لاستيفائه معايير أداء Apple. تُعدّ Apple غير مسؤولة عن تشغيل هذا الجهاز أو امتثاله لمعايير السلامة والمعايير التنظيمية.

العلامة التجارية النصية Bluetooth® وشعاراتها هي علامات تجارية مُسجّلة مملوكة لشركة Bluetooth SIG، وأي استخدام لهذه العلامات من قِبل شركة Bose Corporation يكون بموجب ترخيص.

Android، وGoogle Play هي علامات تجارية لشركة Google LLC.

تُعدّ Microsoft Teams علامة تجارية تابعة لمجموعة شركات Microsoft.

USB Type-C® وUSB-C® هما علامتان تجاريتان مسجلتان لدى USB Implementers Forum.

تُعدّ Bose، وشعار B، وQuietComfort هي علامات تجارية مملوكة لشركة Bose Corporation. | المقر الرئيسي لشركة Bose Corporation: 1-877-230-5639 | حقوق الطبع والنشر © لعام 2024 محفوظة لشركة Bose Corporation. لا يجوز نسخ أي جزء من هذا الدليل، أو تعديله، أو توزيعه، أو استخدامه بطريقةٍ أخرى دون إذن كتابي مسبق.

## يُرجى استكمال سجلاتك والاحتفاظ بها

يوجد رمز تاريخ سماعة الأذن على سماعة الأذن تحت الشريط. يوجد الرقم المسلسل الخاص بعلبة الشحن أسفل العلبة. توجد أرقام الموديل أسفل غلبة الشحن.

الرقم المسلسل: \_\_\_\_\_  
رقم الموديل: 442318

يُرجى الاحتفاظ بالإيصال الخاص بك. يمكنك الآن تسجيل منتج Bose الخاص بك. يمكنك القيام بذلك بسهولة من خلال الانتقال إلى [worldwide.Bose.com/ProductRegistration](https://www.worldwide.Bose.com/ProductRegistration)

## المتوفر في العلبة

11 .....المحتويات

## إعداد تطبيق BOSE QCE

12 .....تحميل تطبيق Bose QCE

13 .....مقاومة للعرق وعوامل الطقس

## كيفية الارتداء

14 .....إدخال سماعات الأذن

15 .....تحقق من مدى ملائمتها لك

15 .....سدادات الأذن

16 .....أشرطة التثبيت

17 .....جرب حجمًا آخر

17 .....سدادات الأذن

17 .....أشرطة التثبيت

18 .....تغيير سدادات الأذن

19 .....تغيير أشرطة التثبيت

## الطاقة

21 .....تشغيل الطاقة

21 .....في أثناء استخدام سماعات الأذن

22 .....إيقاف الطاقة

22 .....في أثناء استخدام سماعات الأذن

23 .....وضع الاستعداد

**التحكم باللمس**

24	تشغيل الوسائط
25	مستوى الصوت
25	المكالمات الهاتفية
26	كتم صوت مكالمة
26	إشعارات المكالمات
26	النغمات الجانبية
26	تخصيص خاصية التحكم باللمس

**التحكم الصوتي**

27	استخدام التحكم الصوتي
28	تخصيص التحكم الصوتي
28	تعطيل التحكم الصوتي

**التحكم في الصوت**

29	الصوت المتزامن
29	ضبط الجهير والصوت عالي التردد

**التحقق داخل الأذن**

30	التشغيل/الإيقاف المؤقت التلقائي
30	الرد التلقائي على المكالمات
30	الوضوح التلقائي

**إلغاء الضوضاء**

31	أوضاع إلغاء التشويش
31	تغيير وضع إلغاء الضوضاء
32	استخدام ميزة إلغاء الضوضاء فقط



## البطارية

33	شحن سماعات الأذن.....
34	شحن علبة الشحن.....
34	الشحن لاسلكيًا.....
35	التحقق من مستوى بطارية سماعة الأذن.....
35	في أثناء استخدام سماعات الأذن.....
35	في أثناء شحن سماعات الأذن.....
36	التحقق من مستوى شحن بطارية علبة الشحن.....
37	مدة الشحن.....

## الحالة

38	مستوى شحن البطارية.....
38	علبة الشحن (دون سماعات الأذن).....
38	سماعات الأذن.....
39	حالة الشحن.....
39	علبة الشحن (دون سماعات الأذن).....
39	سماعات الأذن.....

## اتصالات <sup>®</sup>BLUETOOTH

40	الاتصال بجهاز.....
41	توصيل جهاز إضافي.....
41	إعادة الاتصال بجهاز.....
41	التبديل بين جهازين متصلين.....
42	فصل جهاز.....
43	مسح قائمة الأجهزة الخاصة بسماعات الأذن.....

**العناية والصيانة**

44	تخزين سماعات الأذن.....
44	تنظيف سماعات الأذن وعلبة الشحن.....
44	قَطْع الغيار والملحقات.....
44	ضمان محدود.....
45	تحديث سماعات الأذن.....
45	عرض رمز تاريخ سماعة الأذن.....
45	عرض الرقم التسلسلي لعلبة الشحن.....

**استكشاف الأخطاء وإصلاحها**

46	جَرِّب هذه الحلول أولاً.....
46	حلول أخرى.....
55	إعادة تشغيل سماعات الأذن.....
55	استعادة سماعات الأذن.....

## المحتويات

تأكد من إدراج الأجزاء التالية:

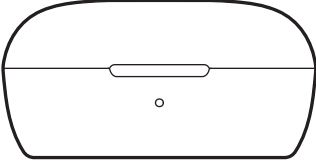

علبة الشحن

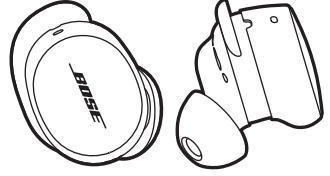

Bose QuietComfort Earbuds



أشرطة التثبيت (الحجمان 2 و3)

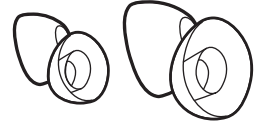

سدادات الأذن (حجمان الصغير والكبير)

**ملاحظة:** تُرفق مع سماعات الأذن أشرطة بحجم 1. للحصول على مساعدة بشأن تحديد حجم الشريط، انظر الصفحة 17.

**ملاحظة:** تم إرفاق سدادات متوسطة الحجم مع سماعات الأذن. للحصول على مساعدة بشأن تحديد حجم سدادات الأذن، انظر الصفحة 17.

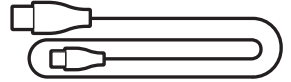

كبل USB من نوع USB-C® متصل بكبل USB-A

**ملاحظة:** لا تستخدم المنتج الخاص بك إذا كان أي جزء منه مفقودًا أو تالفًا. تفضل زيارة [support.Bose.com/QCE](https://support.Bose.com/QCE) للاطلاع على مقالات استكشاف الأخطاء وإصلاحها، ومقاطع الفيديو، وإصلاح المنتج أو استبداله.

يُتيح لك تطبيق Bose QCE إعداد سماعات الأذن والتحكم فيها من هاتفك الذي.

باستخدام التطبيق، يمكنك إدارة اتصالات *Bluetooth* وإدارة إعدادات سماعة الأذن، وضبط الصوت، واختيار لغة المطالبة الصوتية، وضبط سماعات الأذن لاستخدام التحكم الصوتي لكاميرا الهاتف، والحصول على أي تحديثات مستقبلية وميزات جديدة توفرها Bose.

## تنزيل تطبيق BOSE QCE

1. نزل تطبيق Bose QCE على جهازك.



تظهر رسالة تطلب منك الاتصال بسماعات الأذن.

2. توصيل سماعات الأذن باستخدام قائمة *Bluetooth* بجهازك (انظر الصفحة 40).

3. بمجرد توصيل سماعات الأذن، اتبع تعليمات التطبيق لإضافة سماعات الأذن إلى تطبيق Bose QCE.

حصلت سماعات الأذن على تصنيف IPX4 في مقاومتها للمياه، وقد صُممت لتكون مقاومة للعرق وعوامل الطقس ولكن لا يجب غمرها تحت الماء.

#### تنبيهات:

- لا تقم بالسباحة أو الاستحمام وأنت ترتدي سماعات الرأس.
- لا تغمر سماعات الرأس.

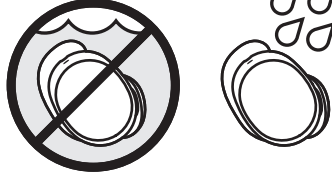

#### ملاحظات:

- لمنع حدوث صدأ، نظّف نقاط تلامس الشحن الموجودة في سماعات الأذن بانتظام وذلك باستخدام ماسحة أذن قطنية جافة وناعمة أو ما يشابهها.
- IPX4 ليست حالة دائمة، وقد تنخفض المقاومة نتيجة للارتداء العادي.

## إدخال سماعات الأذن

1. أدخل سماعة الأذن حتى تستقر سداة الأذن بصورة مريحة في فتحة قناتك السمعية.

**ملاحظة:** تحمل كل سماعة أذن إما حرف **R** (يمين)، وإما حرف **L** (يسار).

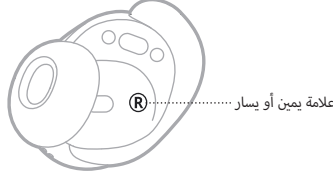

2. أدر سماعة الأذن قليلاً إلى الخلف حتى تُصبح بمثابة سداة مريحة في قناتك السمعية ويستقر شريط التثبيت على حافة أذنك.

**ملاحظة:** قد تحتاج إلى إدارة سماعة الأذن إلى الخلف والأمام لتصبح سداة الأذن مريحة. مع ذلك، قد يؤثر تدويرها إلى الخلف أو إلى الأمام بعيداً جداً على جودة الصوت وصوت الميكروفون.

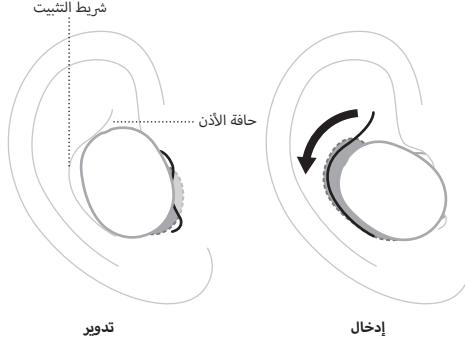

3. للتحقق من ملاءمة وضعها (انظر الصفحة 15).

4. كرر الخطوات من 1 إلى 3 لإدخال سماعة الأذن الأخرى.

## تحقق من مدى ملاءمتها لك

للحصول على أفضل ملاءمة وأداء صوتي وإلغاء التشويش، استخدام مرآة للتأكد من استخدام أشرطة التثبيت وسدادات الأذن ذات الحجم الصحيح. وقد تحتاج إلى تجربة شريط تثبيت أو سدادة أذن ذات حجم مختلف لكل أذن.

### سدادات الأذن

العناصر الواجب التحقق منها	المواءمة
<p>عندما تكون سدادة الأذن مستقرة بصورة مريحة وجيدة في فتحة قناتك السمعية، ينبغي أن يكون صوت الضوضاء الخارجية مكتومًا.</p> <p><b>ملاحظة:</b> قد تؤثر ميزة إلغاء الضوضاء على القدرة على سماع الضوضاء المكتومة.</p>	الوضع المناسب
<p>عندما تكون سدادة الأذن غير مريحة ومضغوطة جدًا داخل قناتك السمعية.</p>	ضغط شديد
<p>عندما تكون السدادة مستقرة في جزء عميق للغاية في قناتك السمعية، وتشعر بأنها غير ثابتة في أذنك وتسقط بمجرد تحريك رأسك.</p>	غير مثبتة بإحكام

أشرطة التثبيت

المواءمة

العناصر الواجب التحقق منها

الوضع المناسب

عندما لا يبرز الشريط أو تشعر بالضغط على حافة أذنك.



كبيرة للغاية

عندما يكون الشريط مهبّياً أو تشعر بضغط أسفل حافة أذنك.



صغيرة للغاية

عندما لا يصل الشريط إلى حافة أذنك.





## جرب حجمًا آخر

ارتد سماعة الأذن لفترة طويلة من الزمن، إذا لم تشعر أن سماعات الأذن مريحة أو ثابتة، أو لم يكن إلغاء التشويش أو جودة الصوت حسب ما هو متوقع، فجرب سماعة أذن أو شريط تثبيت.

قد تحتاج إلى تجربة جميع أحجام سدادات الأذن الثلاثة أو الأشرطة أو استخدام سدادة أو شريط بمقاس مختلف لكل أذن.

## سدادات الأذن

يتم إدراج ثلاثة أحجام من السدادات مع سماعات الأذن: صغيرة ومتوسطة وكبيرة.



وتُرفق سدادات أذن متوسطة الحجم مع سماعات الأذن. لذا إذا كانت صغيرة جدًا، فجرب سدادات أذن كبيرة. وإذا كانت كبيرة جدًا، فجرب سدادات أذن صغيرة.

## أشرطة التثبيت

إن أشرطة التثبيت موضح عليها الحجم **1** (صغير)، أو **2** (متوسط)، أو **3** (كبير) و**حرف R** (يمين) أو **حرف L** (يسار).



تأتي مع سماعات الأذن أشرطة بحجم **1**. فإذا كانت صغيرة جدًا، فجرب أشرطة بحجم **2**.

## تغيير سدادات الأذن

1. أمسك سماعة الأذن، واضغط على سدادة الأذن وأزلها برفق من سماعة الأذن.



**تنبيه:** لتجنب تمزق السماعة، لا تسحبها من حافة سدادة الأذن.

2. اختر حجم سدادة أذن جديدًا (انظر الصفحة 17).

3. قم بمحاذاة فوهة سماعات الأذن البيضاء مع قاعدة سدادة الأذن البيضاء، قم بتمرير سدادة الأذن على الفوهة، واضغط برفق على سدادة الأذن لأسفل حتى تشعر بأنها تستقر بشكل آمن في مكانها.

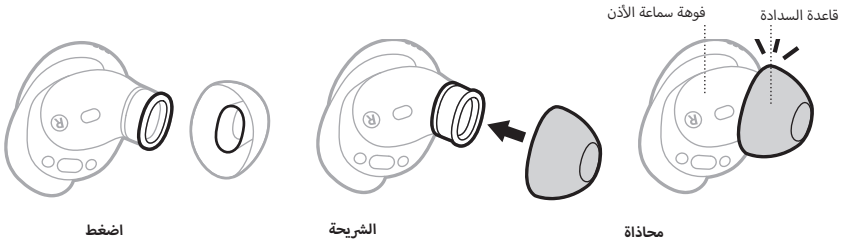

**ملاحظة:** تأكد من محاذاة الفتحات البيضاء الموجودة على سماعة الأذن وسدادة الأذن في الاتجاه نفسه.

4. كرر الخطوات من 1 إلى 3 لسماعة الأذن الأخرى، حسب الحاجة.

**ملاحظة:** قد تحتاج إلى استخدام سدادة أذن ذات حجم مختلف لكل أذن.

5. أدخل سماعات الأذن (انظر الصفحة 14).

6. للتحقق من ملاءمة وضعها (انظر الصفحة 15).

### ملاحظات:

- إذا غيرت سدادة الأذن، فقد تحتاج إلى تغيير شريط التثبيت حتى يستقر الشريط بشكل مريح على حافة أذنك (انظر الصفحة 19).
- لمشاهدة مقاطع فيديو إرشادية حول تغيير سدادات الأذن، تفضل بزيارة: [support.Bose.com/QCE](https://support.Bose.com/QCE)

## تغيير أشرطة التثبيت

1. أمسك سماعة الأذن، واسحب مقبض الشريط التثبيت برفق وأزل الشريط نحوك وفوق سداة الأذن وبعيدًا عن سماعة الأذن.

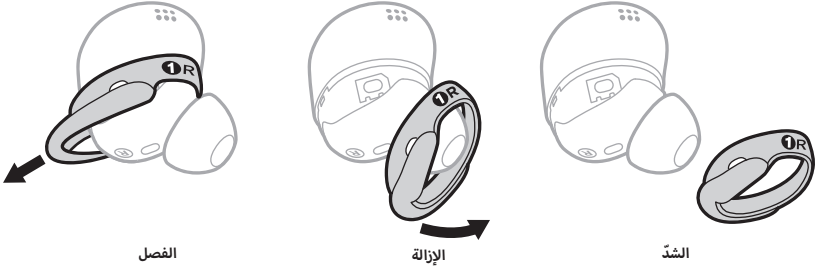

تنبيه: لتجنب التلف، لا تسحب من الجزء الرفيع من الشريط.

2. اختر حجم شريط جديد (انظر الصفحة 17). حدد الشريط الممنى إما بعلامة **R** (يميني) أو **L** (يسار)، حسب سماعة الأذن.

3. مع توجيه علامات الشريط إليك ومقبض الشريط بعيدًا عنك، قم بمحاذاة الفتحة الموجودة على الشريط مع فتحة التهوية الموجودة على سماعة الأذن.

4. قم بتمديد الشريط فوق سداة الأذن، مع التأكد من محاذاة الفتحة الموجودة في الشريط مع فتحة التهوية الموجودة في سماعة الأذن ومن ملائمة اللسان الموجود على الجزء العلوي للشريط مع الشق الموجود في الجزء العلوي في سماعة الأذن.

5. اضغط لأسفل حتى يستقر الشريط بإحكام في مكانه، ثم تحقق من المحاذاة.

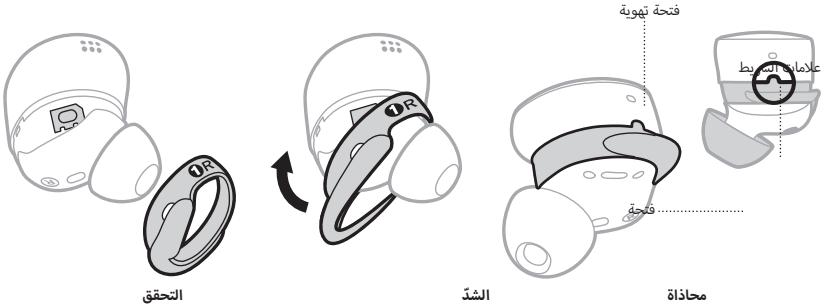

6. كرر الخطوات من 1 إلى 5 لسמاعة الأذن الأخرى، حسب الحاجة.
  - ملاحظة:** قد تحتاج إلى استخدام شريط مختلف الحجم لكل أذن.
  7. أدخل سماعات الأذن (انظر الصفحة 14).
  8. للتحقق من ملاءمة وضعها (انظر الصفحة 15).
- ملاحظة:** لمشاهدة مقاطع فيديو إرشادية حول تغيير الأشرطة، تفضل بزيارة: [support.Bose.com/QCUE](https://support.Bose.com/QCUE)

## تشغيل الطاقة

افتح علبة الشحن.

يتم تشغيل سماعات الأذن. يضيء مصباح الحالة وفقاً لمستوى شحن بطارية سماعات الأذن (انظر الصفحة 38).



### ملاحظات:

- تأتي سماعات الأذن مشحونة جزئياً. إذا كنت تستخدم سماعات الأذن للمرة الأولى، فعليك الانتظار حتى يبدأ مصباح الحالة في التوهج قبل إزالتها من علبة الشحن لتنشيط البطارية. إذا قمت بإدخال سماعات الأذن ولم تسمع صوت أمر صوتي، فضعها في العلبة مرة أخرى ثم أزلها.
- عند إزالة سماعات الأذن من علبة الشحن، أغلق العلبة للمساعدة في الحفاظ على عمر البطارية وإبقاء العلبة خالية من الشوائب.

### في أثناء استخدام سماعات الأذن

إذا كنت ترتدي سماعات الأذن وهي مغلقة، فليس كل سماعة مع الاستمرار لمدة ثانية واحدة. ستسمع نغمة وستعمل سماعات الأذن.



**ملاحظة:** يجب تشغيل كل سماعة أذن بشكل مستقل.

## إيقاف الطاقة

1. ضع سمعتي الأذن في علبة الشحن.

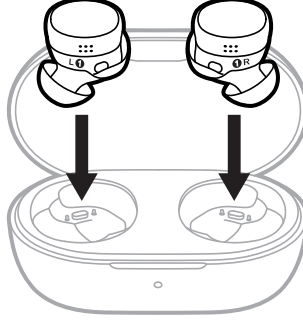

2. أغلق العلبة.

يضيء مصباح الحالة وفقاً لمستوى شحن بطارية سماعات الأذن (انظر الصفحة 38). تفصل سماعات الأذن الاتصال بجهازك وتوقف الطاقة.

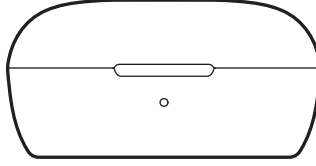

**ملاحظة:** تعمل سماعات الأذن بعد 10 دقائق من فصلها عن جهازك، وتظل خاصة بإلغاء الضوضاء مغلقة، مع عدم استخدام عناصر التحكم.

## في أثناء استخدام سماعات الأذن

بينما ترتدي سماعات الأذن وهي مغلقة، انقر نقرًا مزدوجًا على كل سماعة أذن ثم المس كل سماعة أذن مع الاستمرار حتى تسمع صوت نغمة. يتم إيقاف تشغيل سماعة الأذن.

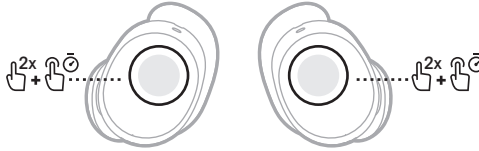

**ملاحظة:** يجب إيقاف تشغيل كل سماعة أذن بشكل مستقل.

## وضع الاستعداد

يُحافظ وضع الاستعداد على بطارية سماعة الأذن عندما تكون خارج العلبة وغير مستخدمة. تتحول سماعات الأذن إلى وضع الاستعداد عند إزالتها من أذنك وعدم تحريكها لمدة 10 دقائق.

لتنشيط سماعة الأذن، أدخل سماعة الأذن في أذنك.

**ملاحظة:** يتم إيقاف تشغيل سماعة الأذن، بعد مرور 30 دقيقة في وضع الاستعداد. للتشغيل، إما أن تضعها في علبة الشحن ومن ثم أدخلها في أذنك أو أدخلها في أذنك والمسها مع الاستمرار لمدة ثانية واحدة.

تقع منطقة اللمس على السطح الخارجي لسماعتي الأذن. وباستخدام خاصية التحكم باللمس، يمكنك تشغيل/إيقاف الصوت مؤقتًا، وتغيير مستوى الصوت، وإجراء وظائف الاتصال الأساسية، وضبط الصوت، وتغيير وضع إلغاء الضوضاء.



#### ملاحظات:

- تحتاج إلى ارتداء سماعات الأذن لاستخدام خاصية التحكم باللمس.
- يمكنك استخدام أي سماعة أذن منهما للتحكم في تشغيل وسائط التحكم ومكالمات الهاتف. عند التحكم في مستوى الصوت، يكون لسماعة الأذن اليسرى وظيفة مختلفة عن سماعة الأذن اليمنى (انظر الصفحة 25).
- يمكنك تعديل بعض خصائص التحكم باللمس لتخصيص عناصر التحكم لتفضيلاتك باستخدام تطبيق Bose QCE (انظر الصفحة 26).

#### تشغيل الوسائط

عنصر التحكم	الوظيفة
تشغيل/إيقاف مؤقت	انقر على إحدى سماعات الأذن.
التخطي إلى المقطوعة التالية	انقر نقرًا مزدوجًا على إحدى سماعات الأذن.
التخطي إلى المقطوعة السابقة	انقر نقرًا ثلاثيًا على إحدى سماعات الأذن ملاحظات: • إذا نقرت نقرًا ثلاثيًا على إحدى سماعات الأذن في بداية المقطوعة الموسيقية، فستمر إعادة تشغيل المقطوعة. • قد يختلف التفاعل باختلاف الأجهزة.

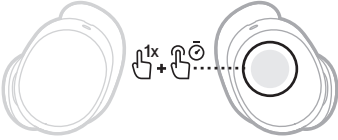
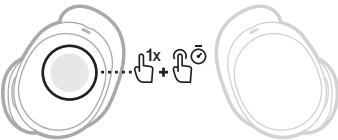

## مستوى الصوت

الوظيفة	عنصر التحكم
	<p>انقر ثمر المس مع الاستمرار سماعة الأذن اليمنى.</p>
	<p>المس مع الاستمرار سماعة الأذن اليسرى.</p>

## المكالمات الهاتفية

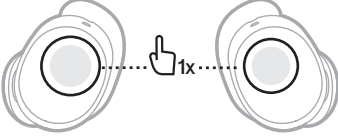
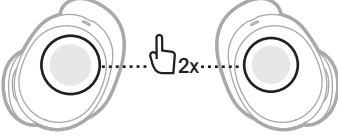
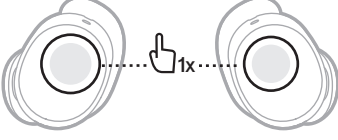
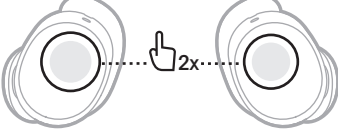
الوظيفة	عنصر التحكم
	<p>انقر على إحدى سماعات الأذن.</p>
	<p>انقر نقرًا مزدوجًا على إحدى سماعات الأذن.</p>
	<p>انقر على إحدى سماعات الأذن.</p>
	<p>انقر نقرًا مزدوجًا على إحدى سماعات الأذن.</p>

## كتم صوت مكالمة

لكتم صوت/إلغاء كتم صوت مكالمة بشكل سريع، استخدم تطبيق Bose QCE. للوصول إلى هذا الخيار، انقر على كتم الصوت سريعًا على شاشة التحكم في المنتج وتعيين عنصر التحكم باللمس.

## إشعارات المكالمات

يمكنك تهيئة جهازك لإعلان المكالمات وحالة المكالمة باستخدام التعليمات الموجودة في تطبيق Bose QCE. للوصول إلى التعليمات، انقر على مكالمات ذكية على شاشة التحكم في المنتج.

**ملاحظة:** تأكد من تفعيل هذه الميزة في قائمة الإعدادات بجهازك.

## النغمات الجانبية

للاستماع إلى نفسك وأنت تتحدث بصوتك الطبيعي في المكالمات أو في محادثات لعبة مع تضخيم الصوت القابل للتعديل، استخدم تطبيق Bose QCE. لإدارة هذا الخيار، انقر على مكالمات ذكية على شاشة التحكم في المنتج.

## تخصيص خاصية التحكم باللمس

يمكنك تعديل بعض خصائص التحكم باللمس لتخصيص عناصر التحكم لتفضيلاتك باستخدام تطبيق Bose QCE. للوصول إلى هذا الخيار، انقر على عناصر التحكم باللمس في شاشة التحكم في المنتج.

**تلميح:** يمكنك تعديل بعض خصائص التحكم باللمس في شاشات الوظائف في تطبيق Bose QCE.

## استخدام التحكم الصوتي

تحتاج إلى التحكم في سماعات الأذن باستخدام صوتك.

**ملاحظة:** أنت تحتاج إلى تشغيل تطبيق Bose QCE على جهازك (مفتوح أو في الخلفية) لاستخدام التحكم الصوتي.

1. قل "Hey headphones"

ستسمع نغمة.

2. قل طلبك.

عنصر التحكم	ما يمكنك قوله
الرد على مكالمة	Accept (قبول) <b>ملاحظة:</b> عند تلقي مكالمة، فلست بحاجة إلى قول "Hey headphones".
رفض مكالمة	Reject (رفض) <b>ملاحظة:</b> عند رفض مكالمة، فلست بحاجة إلى قول "Hey headphones".
تشغيل مقطع صوتي	Play (تشغيل)
إيقاف مؤقت للصوت	Pause (إيقاف مؤقت)
التخطي إلى المقطوعة التالية	Next (التالي)
التخطي إلى المقطوعة السابقة	Previous (السابق) <b>ملاحظات:</b> <ul style="list-style-type: none"> <li>إذا قلت "Hey headphones, previous" (مرجئًا سماعات الرأس، السابق)" في بداية مقطوعة موسيقية، ستم إعادة تشغيل المقطوعة.</li> <li>قد يختلف التفاعل باختلاف الأجهزة.</li> </ul>
رفع مستوى الصوت	Volume up (رفع مستوى الصوت) <b>ملاحظة:</b> لرفع مستوى الصوت بسرعة، قل "Hey headphones, volume <n> plus" (مرجئًا سماعات الرأس، زيادة مستوى الصوت بمقدار) " إذ يشير n إلى 1، 2، أو 3، أو 4، أو 5.
خفض مستوى الصوت	Volume down (خفض مستوى الصوت) <b>ملاحظة:</b> لخفض مستوى الصوت بسرعة، قل "Hey headphones, volume <n> minus" (مرجئًا سماعات الرأس، خفض مستوى الصوت بمقدار) " إذ يشير n إلى 1، 2، أو 3، أو 4، أو 5.

عنصر التحكم	ما يمكنك قوله
تشغيل وضع Aware	Aware on (تشغيل Aware)
Aware off (إيقاف تشغيل Aware)	إيقاف Aware
تشغيل وضع Quiet	Quiet on (تشغيل Quiet)
إيقاف تشغيل وضع Quiet	Quiet off (إيقاف تشغيل Quiet)
التقاط صورة	Take photo (التقاط صورة) ملاحظة: أنت تحتاج إلى فتح تطبيق الكاميرا على جهازك لالتقاط صورة.
الوصول إلى مساعد الهاتف	Assistant (مساعد) <الطلب> إذ يشير الطلب إلى الإجراء المطلوب.

### تخصيص التحكم الصوتي

لتمكين سماعات الأذن للرد على صوتك أنت فقط، استخدم تطبيق Bose QCE. للوصول إلى هذا الخيار، انقر على التحكم الصوتي في شاشة التحكم في المنتج.

### تعطيل التحكم الصوتي

لتعطيل التحكم الصوتي، استخدم تطبيق Bose QCE. للوصول إلى هذا الخيار، انقر على التحكم الصوتي أو الإعدادات في شاشة التحكم في المنتج.

## الصوت المتزامن

يمكنك تمكين الصوت المتزامن عبر الـ *Bluetooth* بين سماعات الأذن وجهازك للاستمتاع بالألعاب والأفلام بصوت متزامن بدرجة مثالية. يمكن تمكينها في كل مرة تكون فيها سماعات الأذن وجهازك متصلين أو لجلسة واحدة فقط.

ولتمكين الصوت المتزامن عبر الـ *Bluetooth*، استخدم تطبيق *Bose QCE*. للوصول إلى هذا الخيار، انقر على الصوت المتزامن في شاشة التحكم في المنتج.

## ضبط الجهير والصوت عالي التردد

لضبط الجهير والصوت عالي التردد لإبراز أفضل ما في صوتك أو تجربة محاكاة أكثر وضوحًا، استخدم تطبيق *Bose QCE*. للوصول إلى هذا الخيار، انقر على موازن الصوت (EQ) الموجود على شاشة التحكم في المنتج.

يستخدم التحقق من الوجود داخل الأذن أجهزة استشعار لتحديد ما إذا كنت ترتدي كلتا سماعتي الأذن أو سماعة أذن واحدة فقط. يمكنك تلقائيًا تشغيل/إيقاف الصوت مؤقتًا، والرد على المكالمات الهاتفية، وضبط ميزة إلغاء الضوضاء عن طريق إدخال سماعة الأذن أو إزالتها.

### التشغيل/الإيقاف المؤقت التلقائي

عند إزالة سماعة الأذن، يتوقف الصوت مؤقتًا في كلتا سماعتي الأذن الصغيرتين. لاستئناف الصوت، أعد إدخال سماعة الأذن.

**ملاحظة:** إذا أردت استخدام سماعة أذن واحدة، فانقر على سماعة الأذن الموجودة في أذنك لاستئناف الصوت.

### الرد التلقائي على المكالمات

يمكنك الرد على المكالمات الهاتفية عن طريق إدخال إحدى سماعتي الأذن.

### الوضوح التلقائي

عند إزالة إحدى سماعتي الأذن، يتم ضبط وضع السماع في أذنك الأخرى على وضع Aware. إذا أعدت إدخال سماعة الأذن، يتم ضبط سماعة الأذن الموجودة داخل أذنك على وضع إلغاء الضوضاء السابق.

**ملاحظة:** يمكنك تغيير وضع إلغاء الضوضاء في سماعة أذن واحدة (انظر الصفحة 31).

تُقلل خاصية إلغاء الضوضاء من الضوضاء غير المرغوبة مما يوفر أداءً صوتيًا أكثر نقاءً وحيوية. يمكنك الاختيار بين وضعي إلغاء الصوت المُعدَّين مسبقًا—Quiet أو Aware—أو إيقاف تشغيل إلغاء الضوضاء.

## أوضاع إلغاء التشويش

الوصف	الوضع
إلغاء الضوضاء الكامل باستخدام الصوت الأمثل الذي تنتجه Bose. يتيح لك الوضع منع عوامل التشويش باستخدام أعلى مستوى من إلغاء الضوضاء.	Quiet (افتراضي)
الوضوح الكامل باستخدام الصوت الأمثل الذي تنتجه Bose. يتيح لك إمكانية الاستماع للأصوات المحيطة بك في أثناء الاستماع بتسجيلك الصوتي.	Aware
تُساعدك في الحفاظ على عمر البطارية.	إيقاف

## تغيير وضع إلغاء الضوضاء

1. المس إحدى سماعتي الأذن مع الاستمرار لمدة ثانية واحدة إلى أن تسمع نغمة.

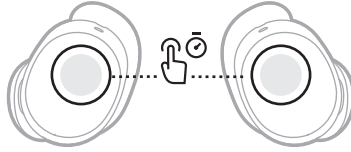

سُخِّرك المطالبة الصوتية بالوضع.

2. كرر ذلك إلى حين سماع اسم وضعك المفضل.

**تلميح:** يمكنك أيضًا تغيير وضع إلغاء الضوضاء باستخدام تطبيق Bose QCE. للوصول إلى هذا الخيار، انقر على التحكم في الضوضاء في شاشة التحكم في المنتج.

## استخدام ميزة إلغاء الضوضاء فقط

يمكنك استخدام ميزة إلغاء التشويش فقط دون صوت أو انقطاعات من المكالمات الهاتفية.

1. نَقُدُّ أحد الإجراءات التالية:

- إذا كنت ترتدي سماعات الأذن، فافصل جهازك (انظر الصفحة 42).
- إذا كانت سماعات الأذن في علبة الشحن، فقم بإيقاف تشغيل ميزة *Bluetooth* على جهازك. بعد ذلك، أخرج سماعات الأذن من العلبة وأدخلها في أذنيك.

2. تغيير وضع إلغاء الضوضاء (انظر الصفحة 31).

**ملاحظة:** لإعادة الاتصال بجهازك، حدد سماعات الأذن من قائمة *Bluetooth* على جهازك.



## شحن سماعات الأذن

**ملاحظة:** قبل الشحن، تأكد من تواجد سماعات الأذن في درجة حرارة الغرفة، بين 46 درجة فهرنهايت (8 درجات مئوية) و102 درجة فهرنهايت (39 درجة مئوية).

1. قم بمحاذاة نقاط تلامس الشحن الموجودة في سماعة الأذن اليسرى مع دبابيس الشحن الموجودة في الجانب الأيسر من علبة الشحن.

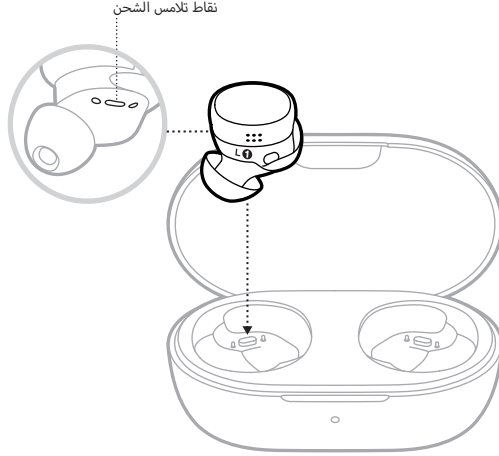

2. ضع سماعة الأذن في العلبة حتى تستقر في مكانها نتيجة الجذب المغناطيسي.

يضيء مصباح الحالة وفقاً لمستوى شحن بطارية سماعة الأذن (انظر الصفحة 38).



3. أعد تكرار الخطوات 1 - 2 لسماعة الأذن اليمنى.

## ملاحظات:

- يتم شحن سماعات الأذن إذا كانت العلبة مفتوحة أو مغلقة.
- إذا قمت بإغلاق علبة الشحن، تفصل سماعات الأذن الاتصال بجهازك وتتوقف عن التشغيل.

## شحن علبة الشحن

**تنبيه:** لا تستخدم هذا المنتج إلا مع مصدر طاقة LPS معتمد مستوفٍ للمتطلبات التنظيمية المحلية (مثل UL، أو CSA، أو VDE، أو CCC).

**ملاحظة:** قبل الشحن، تأكد من أن علبة الشحن موجودة في درجة حرارة الغرفة، بين 46 درجة فهرنهايت (8 درجات مئوية) و102 درجة فهرنهايت (39 درجة مئوية).

1. وصل الطرف الصغير لكبل USB بمنفذ USB-C® الموجود في الجزء الخلفي من علبة الشحن.

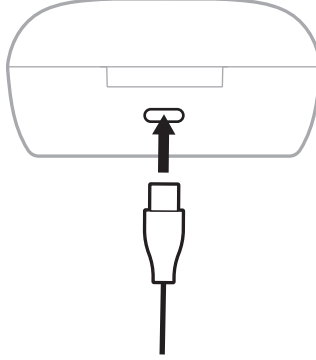

2. وصل الطرف الآخر بشاحن حائط USB-A (غير متوفر) أو جهاز الكمبيوتر.

ويضيء مصباح الحالة وفقًا لحالة علبة الشحن (انظر الصفحة 38).

## الشحن لاسلكيًا

يمكنك استخدام شاحن لاسلكي خاص بطرف آخر متوافق مع (غير متوفر) لشحن العلبة.

ضع علبة الشحن مباشرة في الجزء الأوسط من شاحنك اللاسلكي.

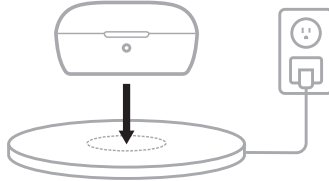

ويضيء مصباح الحالة وفقًا لحالة شحن علبة الشحن (انظر الصفحة 38).

**ملاحظة:** لمزيد من المعلومات، راجع دليل المالك الخاص بشاحنك اللاسلكي.

## التحقق من مستوى بطارية سماعة الأذن

### في أثناء استخدام سماعات الأذن

- عند إزالة سماعات الأذن من علبة الشحن وإدخالها في أذنيك، ستسمع رسالة صوتية لإبلاغك بمستوى بطارية سماعة الأذن.
- استخدم تطبيق Bose QCE. يظهر مستوى شحن بطارية سماعة الأذن على شاشة التحكم بالمنتج.

**ملاحظة:** في حال انخفاض مستوى شحن بطارية إحدى السماعتين عن الأخرى، تُبلغك المطالبة الصوتية بمستوى شحن البطارية المنخفضة. إذا كانت البطارية منخفضة، تسمع "Battery low" (البطارية منخفضة).

**تلميح:** يمكنك أيضاً التنبؤ بمقدار الوقت المتاح لك قبل أن تحتاج سماعات الأذن إلى الشحن. للوصول إلى هذا الخيار، انقر على التنبؤ بحالة البطارية في شاشة التحكم في المنتج.

### في أثناء شحن سماعات الأذن

عند وضع سماعات الأذن في علبة الشحن، فإن مصباح الحالة يضيء وفقاً لمستوى شحن البطارية (انظر الصفحة 38).

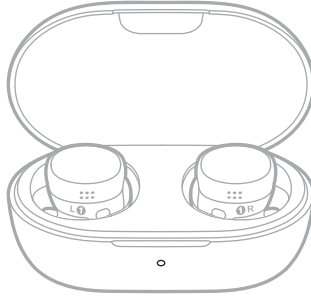

**ملاحظة:** في حال انخفاض مستوى شحن بطارية إحدى سماعتَي الأذن عن الأخرى، فإن مصباح الحالة يعكس انخفاض مستوى البطارية.

## التحقق من مستوى شحن بطارية علبة الشحن

1. افتح علبة الشحن.

يضيء مصباح الحالة وفقاً لمستوى شحن بطارية سماعات الأذن (انظر الصفحة 38).

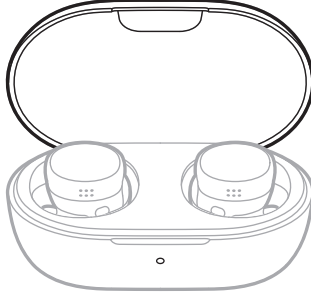

2. أخرج سماعات الأذن من العلبة.

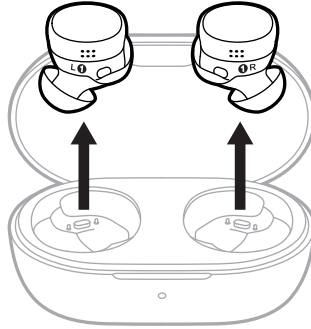

يضيء مصباح الحالة وفقاً لحالة شحن مستوى بطارية العلبة (انظر الصفحة 38).

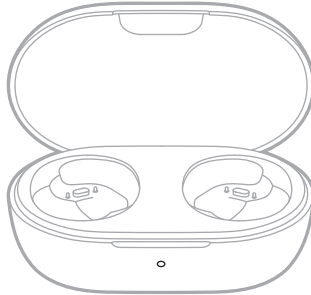

## مدة الشحن

المكوّن	مدة الشحن
سماعات الأذن	تصل إلى 1.5 ساعات <sup>1</sup>
علبة الشحن	تصل إلى ساعتين

## ملاحظات:

- عندما يكون مستوى شحن بطارية سماعة الأذن منخفضًا، يعمل الشحن لمدة 20 دقيقة على تشغيل سماعات الأذن لمدة تصل إلى 3 ساعات.<sup>2</sup>
- إنّ شحن البطارية بالكامل من شأنه أن يتيح لسماعات الأذن العمل لمدة تصل إلى 8.5 ساعات.<sup>3</sup>
- عندما تكون العلبة مشحونة بالكامل، يُمكنك شحن سماعات الأذن بالكامل حتى مرتين ونصف لوقت استماع يصل إلى 30 ساعة.<sup>4</sup>
- عندما تكون سماعات الأذن بداخل العلبة، فإن مدة شحن العلبة تختلف.

1 أجرت Bose اختبارًا في يونيو 2024 باستخدام سماعات الأذن Bose QuietComfort Ultra Earbuds التي تمثل الإنتاج وعلبة شحن سماعات الأذن Bose QuietComfort Earbuds. يتألف اختبار الشحن السريع من إدخال سماعات الأذن عند نفاذ البطارية (إلى حد عدم تشغيل الصوت) في علبة مشحونة بالكامل وشحن سماعات الأذن لمدة 20 دقيقة، ثم استئناف تشغيل الصوت من خلال A2DP مع ضبط مستوى الصوت على 75 ديسيبل/مستوى ضغط الصوت، وضبط موازن الصوت (EQ) ثلاثي الترددات على صفر، في الوضع Quiet (إلغاء الضوضاء بالكامل) ما ينتج عنه مدة تشغيل تصل إلى 3 ساعات قبل نفاذ البطارية. تم تحديد الوقت لتصبح سماعات الأذن مشحونة بالكامل عن طريق إدخال سماعات الأذن مع البطارية المستنفدة (إلى حد عدم تشغيل الصوت) في علبة مشحونة بالكامل ومن ثم شحن سماعات الأذن حتى يصل شحن البطارية إلى 100%. يختلف عمر البطارية باختلاف الإعدادات والاستخدام.

2 انظر 1.

3 أجرت Bose اختبارًا في يونيو 2024 باستخدام سماعات الأذن Bose QuietComfort Earbuds التي تمثل الإنتاج والضوضاء الوردية وفقًا لمعيار IEC 60268-1 باستخدام الصوت عبر A2DP. اضبط مستوى الصوت للتشغيل على 75 ديسيبل/مستوى ضغط الصوت، واضبط موازن الصوت (EQ) ثلاثي الترددات على صفر، في الوضع Quiet (إلغاء الضوضاء بالكامل). زاد وقت التشغيل 8.5 ساعات قبل نفاذ البطارية. يختلف عمر البطارية باختلاف الإعدادات والاستخدام.

4 أجرت Bose اختبارًا في يونيو 2024 عن طريق إدخال سماعات الأذن Bose QuietComfort Earbuds التي تمثل الإنتاج مع البطارية المستنفدة (إلى حد عدم تشغيل الصوت) في علبة شحن سماعات الأذن Bose QuietComfort Earbuds مشحونة بالكامل وشحنها حتى يصل مستوى شحن سماعات الأذن إلى 100%. ثم استئناف تشغيل الصوت حتى نفاذ البطارية. نتج عن الاختبار دورتي شحن ونصف دورة شحن كاملة باستخدام العلبة قبل أن يصبح الشحن الكامل غير ممكن.

يقع مصباح الحالة على الجزء الأمامي من علبة الشحن.

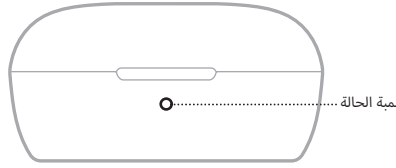

## مستوى شحن البطارية

### علبة الشحن (دون سماعات الأذن)

تعرض مستوى شحن بطارية علبة الشحن في حال عدم اتصال العلبة بالطاقة وعدم وجود سماعات الأذن داخل العلبة.

حالة نظام العلبة	نشاط المصباح
شحن مرتفع (81% - 100%)	أخضر ثابت (لمدة 5 ثوانٍ)
شحن متوسط (30% - 80%)	كهرماني ثابت (لمدة 5 ثوانٍ)
شحن منخفض (1% - 29%)	أحمر ثابت (لمدة 5 ثوانٍ)

### سماعات الأذن

تعرض مستوى شحن بطارية سماعات الأذن في حال عدم اتصال علبة الشحن بالطاقة ومع وجود سماعات الأذن داخل العلبة.

حالة نظام سماعات الأذن	نشاط المصباح
مشحونة بالكامل	أخضر ثابت (لمدة 5 ثوانٍ)
جارٍ الشحن	تومض باللون الكهرماني ببطء (لمدة 5 ثوانٍ)

## حالة الشحن

## علبة الشحن (دون سماعات الأذن)

تعرض حالة شحن علبة الشحن في حال عدم اتصال العلبة بالطاقة (من خلال كبل USB أو شاحن لاسلكي) وعدم وجود سماعات الأذن داخل العلبة.

حالة نظام العلبة	نشاط المصباح
مشحونة بالكامل	أخضر ثابت
جارٍ الشحن	يومض باللون الكهرماني ببطء

## سماعات الأذن

تعرض حالة شحن سماعات الأذن عندما لا تكون سماعات الأذن في العلبة وعدم اتصال العلبة بالطاقة.

حالة نظام سماعات الأذن	حالة نظام العلبة	نشاط المصباح
مشحونة بالكامل	مشحونة بالكامل	أخضر ثابت
جارٍ الشحن	مشحونة بالكامل/جارٍ الشحن	يومض باللون الكهرماني ببطء

يمكنك تخزين ما يصل إلى خمسة أجهزة في قائمة أجهزة سماعات الأذن، ويمكن توصيل سماعات الأذن بجهازين في وقت واحد بفعالية (اتصال متعدد النقاط). يمكنك توصيل الصوت وتشغيله من جهاز واحد فقط في كل مرة.

## الاتصال بجهاز

1. المس إحدى سماعتي الأذن مع الاستمرار لمدة 4 ثوانٍ إلى أن تسمع "جهازًا للاقتراح".

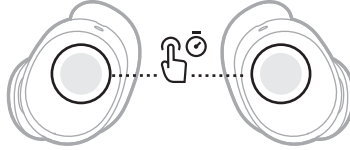

**ملاحظة:** إذا كنت تقوم بتوصيل سماعات الأذن بجهازك للمرة الأولى، فافتح العلبة وانتظر لمدة 3 ثوانٍ قبل إزالة سماعات الأذن. عند إزالتها، تكون جاهزة للاتصال. انتقل إلى الخطوة 2.

2. قم بالوصول إلى إعدادات Bluetooth على جهازك.

3. حدد سماعات الأذن من قائمة المنتجات المتاحة.

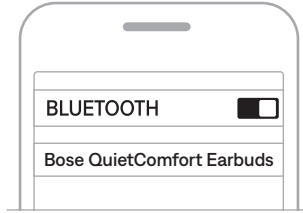

يظهر اسم سماعات الأذن في قائمة المنتجات المتصلة.

**ملاحظة:** للحصول على أفضل تجربة، أضف سماعات الأذن إلى تطبيق Bose QCE (انظر الصفحة 12).



## توصيل جهاز إضافي

يمكن توصيل سماعات الأذن بشكل فعال بجهازين في وقت واحد (اتصال متعدد النقاط).  
لتوصيل جهاز إضافي، انظر الصفحة 40.

### ملاحظات:

- يمكنك تشغيل الصوت من جهاز واحد فقط في كل مرة.
- إذا كان هناك جهازان متصلان بالفعل، فإن الجهاز المتصل حديثاً يحل محل الجهاز الأقدم بين الاتصاليين.
- لتعطيل ميزة الاتصال متعدد النقاط باستخدام تطبيق Bose QCE، انقر على Multi Point (متعدد النقاط) في شاشة التحكم في المنتج.
- يؤدي تعطيل ميزة الاتصال متعدد النقاط إلى قطع الاتصال بالجهاز الثاني المتصل.

## إعادة الاتصال بجهاز

عند إزالة سماعات الأذن من العلبة، ستصل السماعات بأخر جهازين تم الاتصال بهما.

### ملاحظات:

- يجب أن تكون الأجهزة في نطاق (30 قدمًا، أو 9 أمتار) وفي وضع التشغيل.
- تأكد من تمكين ميزة Bluetooth على أجهزتك.
- إذا لم تتمكن سماعات الأذن من الاتصال بأيٍّ من الأجهزة المتصلة سابقًا في غضون 15 ثانية، تكون جاهزة للاتصال بجهاز جديد.

## التبديل بين جهازين متصلين

1. أوقف تشغيل الصوت مؤقتًا على جهازك الأول.
  2. شغل الصوت مؤقتًا على جهازك الثاني.
- تقوم سماعات الأذن بالتبديل إلى المسار الصوتي الخاص بالجهاز الثاني.

## فصل جهاز

1. ضع سماعتَي الأذن في علبة الشحن.

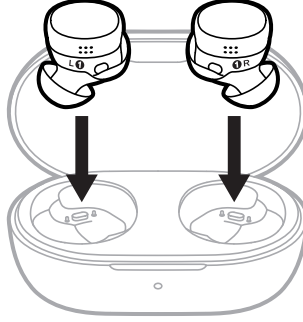

2. أغلق العلبة.

يضيء مصباح الحالة وفقًا لمستوى شحن بطارية سماعات الأذن (انظر الصفحة 38). تفصل سماعات الأذن الاتصال بجهازك وتوقف الطاقة.

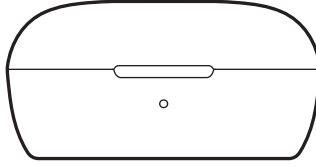

### تلميحات:

- يمكنك أيضًا إلغاء توصيل جهازك الثاني المتصل باستخدام تطبيق Bose QCE. للوصول إلى هذا الخيار، انقر على متعدد النقاط في شاشة التحكم في المنتج.
- يمكنك أيضًا استخدام إعدادات *Bluetooth* الخاصة بجهازك. يؤدي تعطيل ميزة *Bluetooth* على جهازك إلى فصل سماعات الأذن وجميع المنتجات الأخرى المتصلة عبر *Bluetooth*.
- يمكنك أيضًا فصل سماعات الأذن من خلال تطبيق Bose QCE، ولكن يمكنك إبقاؤها متصلة بجهازك. للوصول إلى هذا الخيار، انقر على اسم المنتج في منتصف شاشة التحكم في المنتج أو أيقونة الإعدادات الموجودة على الركن الأسفل العلووي من الشاشة. لا ينطبق هذا الخيار على الأجهزة التي تعمل بنظام *Android™*.

## مسح قائمة الأجهزة الخاصة بسماعات الأذن

1. تأكد من أن سماعات الأذن ليست متصلة بفعالية بأي جهاز (أجهزة).
2. المس مع الاستمرار سماعة الأذن اليمنى لمدة 7 ثوانٍ إلى أن تسمع "جاهرة للاقتران" يعقبها إصدار نغمة. حررها عند سماع النغمة.

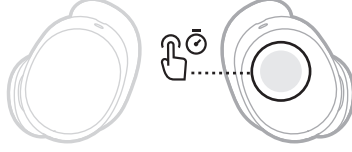

تم مسح جميع الأجهزة، وأصبحت سماعات الأذن جاهزة للاتصال (انظر الصفحة 40).

## تخزين سماعات الأذن

لتخزين سماعات الأذن عند عدم استخدامها، ضعها في علبة الشحن. أغلق علبة الشحن للمساعدة في الحفاظ على عمر البطارية وإبقاء علبة الشحن خالية من الشوائب.

## تنظيف سماعات الأذن وعلبة الشحن

المكوّن	الإجراء
سدادات الأذن وأشرطة التثبيت	أزل سدادات الأذن والأشرطة من سماعات الأذن، ثم اغسلها بمنظف خفيف وماء. <b>ملاحظة:</b> تأكد من شطف سدادات الأذن وأشرطة التثبيت وتجفيفها جيداً قبل إعادة تركيبها في سماعات الأذن.
فوهات سماعات الأذن	امسح بقطعة قماش ناعمة وجافة أو ما يشابهها فقط. <b>تنبيه:</b> ولا تقم مطلقاً بإدخال أي أداة تنظيف في الفوهة.
نقاط تلامس الشحن (الموجودة في سماعات الأذن)	لمنع حدوث صدأ، امسحها بمسحة قطنية ناعمة وجافة أو ما يشابهها.
علبة الشحن	امسح بقطعة قماش ناعمة وجافة أو ما يشابهها فقط.

## قطع الغيار والملحقات

يمكن طلب قطع الغيار أو الملحقات من خلال مركز خدمة عملاء Bose.

تفضل بزيارة: [support.Bose.com/QCE](https://support.Bose.com/QCE)

## ضمان محدود

تتم تغطية سماعة الأذن بضمان محدود. تفضل بزيارة موقعنا على [worldwide.Bose.com/Warranty](https://worldwide.Bose.com/Warranty) للحصول على تفاصيل الضمان المحدود.

لتسجيل المنتج الخاص بك، قم بزيارة [worldwide.Bose.com/ProductRegistration](https://worldwide.Bose.com/ProductRegistration) للحصول على التعليمات. ولن يؤثر عدم التسجيل على الحقوق المكفولة لك بموجب الضمان المحدود.

## تحديث سماعات الأذن

عند توفر تحديث ما، تظهر رسالة في تطبيق Bose QCE في شاشة التحكم في المنتج. لبدء التحديث، انقر على الرسالة واتبع التعليمات الموجودة في التطبيق.

### عرض رمز تاريخ سماعة الأذن

أزل شريط التثبيت من سماعة الأذن (انظر الصفحة 19).

يوجد رمز تاريخ على سماعة الأذن في المنطقة الواسعة.

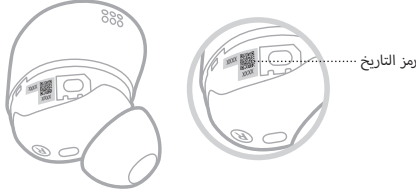

### عرض الرقم التسلسلي لعبلة الشحن

يوجد الرقم التسلسلي الخاص بعلبة الشحن أسفل العلبة.

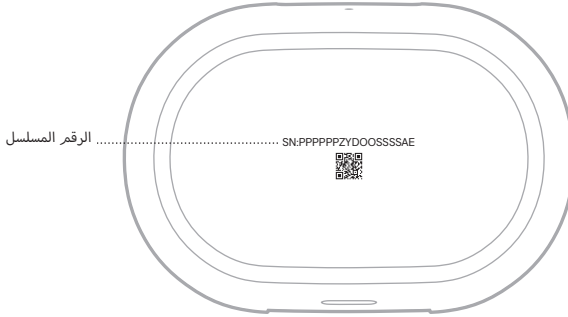

## جرب هذه الحلول أولاً

- إذا واجهت مشكلات مع سماعة الأذن، فجرب هذه الحلول أولاً:
- اشحن سماعات الأذن (انظر الصفحة 33) وعلبة الشحن (انظر الصفحة 34).
- قم بإيقاف تشغيل سماعات الأذن (انظر الصفحة 22) ثم أعد تشغيلها مرة أخرى (انظر الصفحة 21).
- تحقق من مصباح الحالة (انظر الصفحة 38).
- تأكد من أن جهازك يدعم اتصالات *Bluetooth* (انظر الصفحة 40).
- نزل تطبيق *Bose QCE* وشغل تحديثات البرامج المتوفرة (انظر الصفحة 12).
- ضع جهازك في مكان أقرب من سماعات الأذن (30 قدمًا أو 9 أمتار) وأبعدهما عن أي تداخلات أو عوائق.
- ارفع مستوى الصوت في سماعات الأذن، وجهازك، وتطبيق الموسيقى الخاص بك.
- قم بتوصيل جهاز آخر (انظر الصفحة 41).

## حلول أخرى

إذا لم تستطع حل المشكلة لديك، فراجع الجدول أدناه لتحديد الأعراض والحلول للمشكلات الشائعة. يمكنك الوصول أيضًا إلى مقالات استكشاف الأخطاء وإصلاحها، ومقاطع الفيديو الخاصة بها، والمصادر الأخرى عبر: [support.bose.com/QCE](https://support.bose.com/QCE)

وإذا كنت غير قادر على حل هذه المشكلة، فيُرجى الاتصال بخدمة عملاء *Bose*.

تفصّل بزيارة: [worldwide.bose.com/contact](https://worldwide.bose.com/contact)

القرص	الحل
سماعات الأذن لا تعمل	<p>إذا كنت تستخدم سماعات الأذن للمرة الأولى، فعليك الانتظار حتى يبدأ مصباح الحالة في التوهج قبل إزالة سماعات الأذن من علبة الشحن لتنشيط البطارية. ضع سماعتَي الأذن مرة أخرى في العلبة ومن ثم أزلها.</p> <p>ضع سماعات الأذن في علبة الشحن حتى تستقر في مكانها نتيجة الجذب المغناطيسي. أغلق العلبة ثم أعد فتحها. يضيء مصباح الحالة (انظر الصفحة 38).</p> <p>إذا كنت ترتدي سماعات الأذن وهي مغلقة، فتأكد من لمس كل سماعة أذن مع الاستمرار لمدة ثانية واحدة لتشغيلها. يجب تشغيلها بشكل مستقل.</p> <p>إذا تعرضت سماعات الأذن لدرجات حرارة عالية أو منخفضة، فضع سماعات الأذن تستعيد درجة حرارة الغرفة. تأكد من أن سماعات الأذن ليست في وضع الاستعداد. لتنشيط سماعات الأذن، أدخل سماعات الأذن في أذنيك. انظر "سماعات الأذن لا تشحن" في الصفحة 53.</p>

## العرض

## الحل

<p>ضع سماعات الأذن في علبة الشحن حتى تستقر في مكانها نتيجة الجذب المغناطيسي. أغلق العلبة ثم أعد فتحها. يضيء مصباح الحالة (انظر الصفحة 38). أعد توصيله مجددًا (انظر الصفحة 40).</p> <p>عطل ميزة <b>Bluetooth</b> على جهازك ثم أعد تمكينها.</p> <p>امسح قائمة الأجهزة الخاصة بسماعات الأذن (انظر الصفحة 43). احذف سماعات الأذن من قائمة <b>Bluetooth</b> على جهازك، بما في ذلك أي قوائم مكررة تحمل اسم LE (الطاقة المنخفضة). أعد توصيله مجددًا (انظر الصفحة 40).</p> <p>تفضل بزيارة: <a href="http://support.Bose.com/QCE">support.Bose.com/QCE</a> لمشاهدة مقاطع فيديو إرشادية.</p> <p>أعد تشغيل سماعات الأذن (انظر الصفحة 55). إذا لم ينجح ذلك، فأعد سماعات الأذن إلى إعدادات المصنع (انظر الصفحة 55).</p>	<p>سماعات الأذن لا تتصل بالجهاز</p>
<p>تأكد من تعطيل وضع السكون لتطبيق <b>Bose QCE</b> على جهازك. للمزيد من المعلومات، يُرجى الرجوع إلى دليل المالك الخاص بجهازك.</p>	<p>فصل سماعات الأذن من خلال تطبيق <b>Bose QCE</b></p>
<p>تأكد من تفعيل ميزة <b>Bluetooth</b> في قائمة الإعدادات الخاصة بجهازك.</p> <p>تأكد من أنك تستخدم تطبيق <b>Bose QCE</b> (انظر الصفحة 12).</p> <p>تأكد من أنك منحت تطبيق <b>Bose QCE</b> الوصول إلى اتصالات <b>Bluetooth</b> في قائمة الإعدادات الخاصة بجهازك.</p> <p>أغلق تطبيق <b>Bose QCE</b> وأعد تشغيله.</p> <p>ألغ تثبيت تطبيق <b>Bose QCE</b> على جهازك. أعد تثبيت التطبيق (انظر الصفحة 12).</p>	<p>سماعات الأذن لا تستجيب في أثناء إعداد التطبيق</p>
<p>تأكد من أنك تستخدم تطبيق <b>Bose QCE</b> (انظر الصفحة 12).</p> <p>تأكد من أنك منحت تطبيق <b>Bose QCE</b> الوصول إلى اتصالات <b>Bluetooth</b> في قائمة الإعدادات الخاصة بجهازك.</p> <p>ضع سماعات الأذن في علبة الشحن حتى تستقر في مكانها نتيجة الجذب المغناطيسي. أغلق العلبة ثم أعد فتحها. يضيء مصباح الحالة (انظر الصفحة 38). أخرج سماعات الأذن.</p> <p>وصل سماعات الأذن باستخدام قائمة الـ <b>Bluetooth</b> الموجودة في جهازك، ثم افتح تطبيق <b>Bose QCE</b>.</p> <p>إذا كانت سماعات الأذن متصلة مسبقًا بجهاز كمبيوتر شخصي يعمل به حاليًا تطبيق <b>Microsoft Teams</b>، فأوقف التطبيق. إذا لم يقر ذلك بحل المشكلة، فأوقف تشغيل <b>Bluetooth</b> على هذا الكمبيوتر أو ابتعد عن نطاق الـ <b>Bluetooth</b> الخاص به (30 قدمًا أو 9 أمتار).</p> <p>انظر "سماعات الأذن لا تتصل بالجهاز".</p> <p>ألغ تثبيت تطبيق <b>Bose QCE</b> على جهازك. أعد تثبيت التطبيق (انظر الصفحة 12).</p>	<p>لا يستطيع تطبيق <b>Bose QCE</b> العثور على سماعات الأذن</p>

العرض	الحل
لا يعمل تطبيق Bose QCE على الجهاز	تأكد من أنك تستخدم تطبيق Bose QCE (انظر الصفحة 12). تأكد من أن جهازك متوافق مع تطبيق Bose QCE ويلي الحد الأدنى من متطلبات النظام. لمزيد من المعلومات، راجع متجر التطبيقات على جهازك. ألق تثبيت تطبيق Bose QCE على جهازك. أعد تثبيت التطبيق (انظر الصفحة 12).
سدادات الأذن ليست مريحة في القناة السمعية	تأكد من أن سدادة الأذن ليست مستقرة في جزء عميق للغاية من قناتك السمعية (انظر الصفحة 15). جرب سدادة أذن أكبر. إذا لم يقف ذلك، فجرب سدادة أذن أصغر (انظر الصفحة 18). جرب شريط تثبيت أصغر (انظر الصفحة 19). تحقق من ملاءمة سماعة الأذن باستخدام مرة (انظر الصفحة 15). تفضل بزيارة: <a href="http://support.Bose.com/QCE">support.Bose.com/QCE</a> لمشاهدة مقاطع فيديو إرشادية.
شريط التثبيت ليس مريحاً عند حافة الأذن	جرب شريط تثبيت أصغر (انظر الصفحة 19). إذا كنت تستخدم بالفعل شريط تثبيت أصغر، فجرب سدادة أذن أصغر (انظر الصفحة 18). تحقق من ملاءمة سماعة الأذن باستخدام مرة (انظر الصفحة 15). تفضل بزيارة: <a href="http://support.Bose.com/QCE">support.Bose.com/QCE</a> لمشاهدة مقاطع فيديو إرشادية.
سماعات الأذن ليست موضوعة بإحكام	تأكد من أن سدادة الأذن مستقرة بصورة مريحة عند فتحة قناتك السمعية (انظر الصفحة 14). جرب شريط تثبيت أكبر (انظر الصفحة 19). جرب سدادة أذن أكبر (انظر الصفحة 18). تفضل بزيارة: <a href="http://support.Bose.com/QCE">support.Bose.com/QCE</a> لمشاهدة مقاطع فيديو إرشادية.
سدادات الأذن تسقط	تأكد من تثبيت سدادات الأذن بإحكام بسماعات الأذن (انظر الصفحة 18).
أشرطة التثبيت تسقط	تأكد من تثبيت الأشرطة بإحكام بسماعات الأذن (انظر الصفحة 19). تأكد من وضع الأشرطة على سماعات الأذن بشكل صحيح (انظر الصفحة 19).
اتصالات Bluetooth متقطعة	انقل جهازك بالقرب من سماعات الأذن. امسح قائمة الأجهزة الخاصة بسماعات الأذن (انظر الصفحة 43). احذف سماعات الأذن من قائمة Bluetooth على جهازك، بما في ذلك أي قوائم مكررة تحمل اسم LE (الطاقة المنخفضة). أعد توصيله مجدداً (انظر الصفحة 40). أعد تشغيل سماعات الأذن (انظر الصفحة 55). إذا لم ينجح ذلك، فأعد سماعات الأذن إلى إعدادات المصنع (انظر الصفحة 55).



## الغرض

## الحل

## لا يصدر أي صوت

تحقق من ملاءمة سماعة الأذن باستخدام مرة (انظر الصفحة 15).

تأكد من استخدام الحجم المناسب لسدادة الأذن والشريط لكل أذن (انظر الصفحة 17).

تأكد من أن سدادتي الأذن ثلاثان أدنك بإحكام وأنهما لا يدوران للخلف كثيرًا (انظر الصفحة 14).

تأكد من أن رأسك في وضع مستقيم عند إدخال سماعات الأذن.

تأكد من رفع مستوى الصوت (انظر الصفحة 24).

اضغط على تشغيل على جهازك للتأكد من تشغيل المقطع الصوتي.

شغل الصوت من تطبيق مختلف أو خدمة موسيقى مختلفة.

شغل الصوت من المحتوى المُخزن مباشرةً على جهازك.

إذا تم توصيل جهازين، فأوقف الصوت على جهازك الثاني.

في حال الاتصال بجهازين، أفضل جهاز الثاني وقرم بتشغيل الصوت من جهازك الأول.

قرم بإزالة أي مخلفات أو تراكم للشمع من سدادات الأذن وفوهات سماعات الأذن.

تأكد من شحن سماعات الأذن وعدم تراكم أي أوساخ أو مخلفات تؤدي إلى تغطية نقاط تلامس الشحن على سماعات الأذن أو دبابيس الشحن الموجودة داخل العلبة.

تفضل بزيارة: [support.bose.com/QCE](https://support.bose.com/QCE) لمشاهدة مقاطع فيديو إرشادية.

أعد تشغيل جهازك.

## عدم خروج صوت من سماعة أذن واحدة

تحقق من ملاءمة سماعة الأذن باستخدام مرة (انظر الصفحة 15).

تأكد من استخدام الحجم المناسب لسدادة الأذن والشريط لكل أذن (انظر الصفحة 17).

تأكد من أن سدادتي الأذن ثلاثان أدنك بإحكام وأنهما لا يدوران للخلف كثيرًا (انظر الصفحة 14).

تأكد من أن رأسك في وضع مستقيم عند إدخال سماعات الأذن. تحقق من ملاءمة سماعة الأذن باستخدام مرة (انظر الصفحة 15).

تأكد من تحديث البرنامج الموجود في تطبيق Bose QCE (انظر الصفحة 45).

قرم بإزالة أي مخلفات أو تراكم للشمع من سدادات الأذن وفوهات سماعات الأذن.

تأكد من شحن سماعة الأذن وعدم تراكم أي أوساخ أو مخلفات تؤدي إلى تغطية نقاط تلامس الشحن على سماعات الأذن أو دبابيس الشحن الموجودة داخل العلبة.

ضع سماعات الأذن في علبة الشحن حتى تستقر في مكانها نتيجة الجذب المغناطيسي. أغلق العلبة ثم أعد فتحها. يضيء مصباح الحالة (انظر الصفحة 38). أخرج سماعات الأذن.

تفضل بزيارة: [support.bose.com/QCE](https://support.bose.com/QCE) لمشاهدة مقاطع فيديو إرشادية.

<p>تحقق من ملاءمة سماعة الأذن باستخدام مرة (انظر الصفحة 15).</p> <p>تأكد من استخدام الحجم المناسب لسدادة الأذن والشريط لكل أذن (انظر الصفحة 17).</p> <p>تأكد من استخدامك لتطبيق <b>Bose QCE</b> للإعداد (انظر الصفحة 12).</p> <p>جرب مسارًا صوتيًا مختلفًا.</p> <p>شغل الصوت من تطبيق مختلف أو خدمة موسيقى مختلفة.</p> <p>قم بإزالة أي مخلفات أو تراكم للشمع من سدادات الأذن وفوهات سماعات الأذن.</p> <p>في حال اتصال جهازين، أفضل جهازك التالي.</p> <p>قم بإيقاف أي ميزات لتحسين الصوت في الجهاز أو تطبيق الموسيقى.</p> <p>تأكد من توصيل سماعات الأذن الخاصة بك عبر ملف تعريف <b>Bluetooth</b> الصحيح: <b>Stereo A2DP</b>.</p> <p>تحقق من قائمة إعدادات <b>Bluetooth</b>/الصوت بجهازك للتأكد من تحديد ملف الصوت الصحيح.</p> <p>عطل ميزة <b>Bluetooth</b> على جهازك ثم أعد تمكينها.</p> <p>امسح قائمة الأجهزة الخاصة بسماعات الأذن (انظر الصفحة 43). احذف سماعات الأذن من قائمة <b>Bluetooth</b> على جهازك، بما في ذلك أي قوائم مكررة تحمل اسم <b>LE</b> (الطاقة المنخفضة). أعد توصيله مجددًا (انظر الصفحة 40).</p> <p>تفضل بزيارة: <a href="http://support.Bose.com/QCE">support.Bose.com/QCE</a> لمشاهدة مقاطع فيديو إرشادية.</p>	<p>جودة الصوت رديئة</p>
<p>تأكد من عدم تدوير سماعات الأذن بعيدًا للخلف أو للأمام (انظر الصفحة 14). للحصول على أفضل جودة صوت للميكروفون، يجب أن تكون سماعات الأذن مائلة بحيث تشير إلى فمك أو ذقنك.</p> <p>تأكد من وضع أشرطة التثبيت على سماعات الأذن بشكل صحيح (انظر الصفحة 19). في حال وضع أسرطة التثبيت بشكل غير صحيح، قد تتداخل مع الميكروفونات.</p> <p>جرب مكالمة هاتفية أخرى.</p> <p>جرب جهازًا متوافقًا آخر.</p> <p>عطل ميزة <b>Bluetooth</b> على جهازك ثم أعد تمكينها.</p> <p>امسح قائمة الأجهزة الخاصة بسماعات الأذن (انظر الصفحة 43). احذف سماعات الأذن من قائمة <b>Bluetooth</b> على جهازك، بما في ذلك أي قوائم مكررة تحمل اسم <b>LE</b> (الطاقة المنخفضة). أعد توصيله مجددًا (انظر الصفحة 40).</p>	<p>يتعذر على الميكروفون التقاط الصوت</p>

الحل	العرض
<p>لم تتم مزامنة الصوت والفيديو</p> <p>قمر بتمكن الصوت المتزامن عبر <b>Bluetooth</b> بين سماعات الأذن وجهازك باستخدام تطبيق <b>Bose QCE</b>. للوصول إلى هذا الخيار، انقر على الصوت المتزامن في شاشة التحكم في المنتج.</p> <p>أغلق التطبيق أو خدمة الموسيقى أو أعد فتح ذلك.</p> <p>شغّل الصوت من تطبيق مختلف أو خدمة موسيقى مختلفة.</p> <p>ضع سماعات الأذن في علبة الشحن حتى تستقر في مكانها نتيجة الجذب المغناطيسي. أغلق العلبة ثم أعد فتحها. يضيء مصباح الحالة (انظر الصفحة 38). أخرج سماعات الأذن.</p> <p>أخرج سماعات الأذن. (انظر الصفحة 38). أخرج سماعات الأذن.</p>	
<p>تعذر ضبط وضع إلغاء التشويش</p> <p>ضع سماعات الأذن في علبة الشحن حتى تستقر في مكانها نتيجة الجذب المغناطيسي. أغلق العلبة ثم أعد فتحها. يضيء مصباح الحالة (انظر الصفحة 38). أخرج سماعات الأذن.</p> <p>انظر "سماعات الأذن لا تستجيب لخاصية التحكم باللمس" في الصفحة 52.</p> <p>استخدم تطبيق <b>Bose QCE</b> لضبط وضع إلغاء الضوضاء. للوصول إلى هذا الخيار، انقر على التحكم في الضوضاء في شاشة التحكم في المنتج.</p>	
<p>تعذر ضبط الصوت بشقيه منخفض الطبقة وعالي الطبقة</p> <p>في شاشة موازن الصوت (EQ) في تطبيق <b>Bose QCE</b>، تأكد من أن تقوم بالتمرير إلى اليسار لعرض جميع الخيارات، (تنقل خيارات موازن الصوت (EQ) إلى اليمين).</p>	
<p>ضعف إلغاء التشويش</p> <p>تحقق من ملاءمة سماعة الأذن باستخدام مرآة (انظر الصفحة 15).</p> <p>ضع سماعات الأذن في علبة الشحن حتى تستقر في مكانها نتيجة الجذب المغناطيسي. أغلق العلبة ثم أعد فتحها. يضيء مصباح الحالة (انظر الصفحة 38). أخرج سماعات الأذن.</p> <p>تحقق من الوضع (راجع الصفحة 31).</p> <p>أزل سماعات الأذن من أذنيك ثم أعد وضعها.</p> <p>إذا كنت تجري مكالمة هاتفية أو تستخدم التحكم الصوتي على جهازك، فقم بخفض أو إيقاف تشغيل تضخيم الصوت باستخدام تطبيق <b>Bose QCE</b> (انظر الصفحة 26).</p> <p>أعد تشغيل سماعات الأذن (انظر الصفحة 55). إذا لم ينجح ذلك، فأعد سماعات الأذن إلى إعدادات المصنع (انظر الصفحة 55).</p>	
<p>صعوبة سماع المتصل في أثناء إجراء مكالمة هاتفية</p> <p>ارفع مستوى الصوت باستخدام جهازك.</p> <p>استخدم تطبيق <b>Bose QCE</b>، لضبط النغمة الجانبية (انظر الصفحة 26).</p> <p>جرب وضعًا مختلفًا (راجع الصفحة 31).</p>	
<p>صعوبة سماع صوتك في أثناء إجراء مكالمة هاتفية</p> <p>قمر بتغيير الوضع إلى وضع <b>Aware</b> (انظر الصفحة 31).</p> <p>استخدم تطبيق <b>Bose QCE</b> لسماع نفسك تتحدث بصوتك الطبيعي. للوصول إلى هذا الخيار، انقر على مكالمات ذكية على شاشة التحكم في المنتج.</p>	

العرض	الحل
سماعات الأذن لا تستجيب لخاصية التحكم باللمس	<p>تأكد من ارتدائك سماعات الأذن.</p> <p>تأكد من لمس الموضوع الصحيح على سطح التحكم باللمس (انظر الصفحة 25).</p> <p>تأكد من ملائمة إصبعك جيداً لسطح التحكم باللمس (انظر الصفحة 25).</p> <p>تأكد من جفاف أصابعك.</p> <p>إذا كان شعرك مبللاً، فتأكد من عدم وصول الماء إلى منطقة اللمس.</p> <p>في حال ارتداء قفازين، أزلهما قبل لمس سطح التحكم الذي يعمل باللمس.</p> <p>بالنسبة للوظائف متعددة النقر، يمكنك تغيير درجة ضغط النقر.</p> <p>يمكنك تعديل بعض خصائص التحكم باللمس لتخصيص عناصر التحكم لتفضيلاتك باستخدام تطبيق Bose QCE (انظر الصفحة 26).</p> <p>تفضل بزيارة: <a href="https://support.bose.com/QCE">support.bose.com/QCE</a> لمشاهدة مقاطع فيديو إرشادية.</p> <p>ضع سماعات الأذن في علبة الشحن حتى تستقر في مكانها نتيجة الجذب المغناطيسي. أغلق العلبة ثم أعد فتحها. يضيء مصباح الحالة (انظر الصفحة 38). أخرج سماعات الأذن.</p> <p>إذا تعرضت سماعات الأذن لدرجات حرارة عالية أو منخفضة، فضع سماعات الأذن تستعيد درجة حرارة الغرفة.</p> <p>أعد تشغيل سماعات الأذن (انظر الصفحة 55). إذا لم ينجح ذلك، فأعد سماعات الأذن إلى إعدادات المصنع (انظر الصفحة 55).</p>
لا تستجيب سماعات الأذن لخاصية التحكم الصوتي	<p>تأكد من قول طلبك بعد سماع النغمة.</p> <p>تأكد من تشغيل تطبيق Bose QCE على جهازك (مفتوح أو في الخلفية) لاستخدام التحكم الصوتي.</p> <p>تأكد من تعطيل وضع السكون لتطبيق Bose QCE على جهازك. للمزيد من المعلومات، يُرجى الرجوع إلى دليل المالك الخاص بجهازك.</p> <p>تأكد من عدم تحديث سماعات الأذن.</p>
يتعذر التقاط صورة	<p>تأكد من أن جهازك يدعم ملف تعريف جهاز الواجهة البشرية (HID) ومتوافق مع أجهزة التحكم عن بُعد في سماعات رأس HID. للمزيد من المعلومات، يُرجى الرجوع إلى دليل المالك الخاص بجهازك.</p>
يتعذر ضبط مستوى الصوت	<p>تأكد من لمس الموضوع الصحيح على سطح التحكم باللمس (انظر الصفحة 25).</p> <p>تأكد من النقر على سماعة الأذن الصحيحة (انظر الصفحة 25).</p> <p>انظر "سماعات الأذن لا تستجيب لخاصية التحكم باللمس" في الصفحة 52.</p>

## الغرض

## الحل

<p>تأكد من وضع سماعات الأذن بصورة صحيحة في علبة الشحن. للمساعدة في الحفاظ على عمر البطارية، يجب إغلاق العلبة في أثناء شحن سماعات الأذن (انظر الصفحة 33).</p> <p>تأكد من عدم تراكم أي أوساخ أو مخلفات تؤدي إلى تغطية نقاط تلامس الشحن على سماعات الأذن أو دبابيس الشحن الموجودة داخل العلبة.</p> <p>تأكد من وضع أشرطة التثبيت على سماعات الأذن بشكل صحيح (انظر الصفحة 19). في حال وضع الأشرطة بشكل غير صحيح، لن تتم محاذاة نقاط تلامس الشحن على سماعات الأذن مع دبابيس الشحن في العلبة.</p> <p>تأكد من محاذاة كبل USB بصورة صحيحة مع المنفذ الموجود في علبة الشحن.</p> <p>تأكد من توصيل طرفي كبل USB بإحكام.</p> <p>جرب كبل USB، أو شاحن حائط، أو مصدر طاقة آخر.</p> <p>إذا تعرضت سماعات الأذن أو علبة الشحن لدرجات حرارة عالية أو منخفضة، فضع سماعات الأذن أو العلبة تعودا إلى درجة حرارة الغرفة. اشحن مجدداً (انظر الصفحة 33).</p> <p>في حال استخدام شاحن لاسلكي، تأكد من وضع علبة الشحن في الجزء الأوسط من شاحنك اللاسلكي مباشرة للحفاظ على اتصال لاسلكي كامل للشحن.</p>	<p><b>سماعات الأذن لا تشحن</b></p>
<p>تأكد من محاذاة كبل USB بصورة صحيحة مع المنفذ الموجود في علبة الشحن.</p> <p>إذا نفذت بطارية علبة الشحن بالكامل، فتأكد من توصيل كبل USB لفترة كافية حتى تحصل العلبة على الشحن الأولي. إذا أزلت الكبل وانظفأ مصباح حالة علبة الشحن، فأعد توصيل كبل USB.</p> <p>تأكد من توصيل طرفي كبل USB بإحكام.</p> <p>جرب كبل USB، أو شاحن حائط، أو مصدر طاقة آخر.</p> <p>تأكد من إغلاق علبة الشحن. للمساعدة في الحفاظ على عمر البطارية، يجب إغلاق العلبة في أثناء الشحن.</p> <p>إذا تعرضت علبة الشحن لدرجات حرارة عالية أو منخفضة، فضع العلبة تُعد إلى درجة حرارة الغرفة. اشحن مجدداً (انظر الصفحة 34).</p> <p>في حال استخدام شاحن لاسلكي، تأكد من وضع علبة الشحن في الجزء الأوسط من شاحنك اللاسلكي مباشرة للحفاظ على اتصال لاسلكي كامل للشحن.</p>	<p><b>علبة الشحن لا تقوم بالشحن</b></p>

الحل	العرض
<p>غيّر لغة المطالبة الصوتية باستخدام تطبيق Bose QCE. يمكنك الوصول إلى هذا الخيار من قائمة الإعدادات.</p>	<p>لغة المطالبة الصوتية غير صحيحة</p>
<p>تأكد من عدم ضبط جهازك على وضع عدم الإزعاج.</p> <p>تأكد من تمكين خاصية إعلان المكالمات باستخدام تطبيق Bose QCE. للوصول إلى هذا الخيار، انقر على مكالمات ذكية من شاشة التحكم في المنتج.</p> <p>تأكد من منحك لسماعات الأذن إمكانية الوصول إلى جهات الاتصال الخاصة في قائمة <i>Bluetooth</i> الخاصة بجهازك.</p>	<p>عدم تلقي إشعارات المكالمات</p>
<p>تأكد من عدم انسداد فوهة سماعة الأذن (انظر الصفحة 18).</p> <p>تأكد من وضع سدادات الأذن على سماعات الأذن بشكل صحيح (انظر الصفحة 18).</p> <p>تأكد من وضع أشرطة التثبيت على سماعات الأذن بشكل صحيح (انظر الصفحة 19).</p>	<p>تُصدر سماعات الأذن صوت صرير</p>

## إعادة تشغيل سماعات الأذن

إذا كانت سماعات الأذن لا تستجيب، فيمكنك إعادة تشغيلها.

**ملاحظة:** لا تؤدي إعادة تشغيل سماعات الأذن إلى مسح أي إعدادات.

1. المس سماعة الأذن مع الاستمرار لمدة 15 ثانية إلى أن تسمع نغمة. يتم إيقاف تشغيل سماعة الأذن.

**ملاحظة:** يجب إيقاف تشغيل كل سماعة أذن بشكل مستقل.

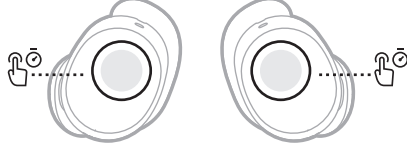

2. المس إحدى سماعتي الأذن مع الاستمرار لمدة ثانية واحدة. ستسمع نغمة وستعمل سماعات الأذن.

**ملاحظة:** يجب تشغيل كل سماعة أذن بشكل مستقل.

## استعادة سماعات الأذن

تؤدي استعادة إعدادات المصنع إلى مسح جميع الإعدادات وإعادة سماعات الأذن إلى حالتها الأصلية عند إخراجها من العلبة. بعد ذلك، يمكن تهيئة سماعات الأذن كما لو كان يتم إعدادها لأول مرة.

يوصى باستعادة إعدادات المصنع فقط إذا كنت تواجه مشكلات مع سماعات الأذن أو تلقيت تعليمات للقيام بذلك من قبل خدمة عملاء Bose.

1. تأكد من أن سماعات الأذن ليست متصلة بفعالية بأي جهاز (أجهزة).

2. المس مع الاستمرار سماعة الأذن اليسرى لمدة 7 ثوانٍ إلى أن تسمع "جهازه للاقتران" يعقبها إصدار نغمة. حررها عند سماع النغمة.

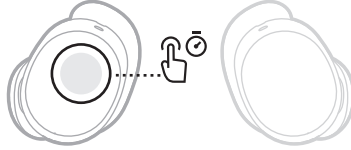

تستعيد سماعات الأذن الآن حالتها الأصلية عند إخراجها من العلبة.



8891405-0010