

***BOSE***

---

**QUIETCOMFORT** EARBUDS

## Leggere e conservare tutte le istruzioni per la sicurezza e per l'uso.



Bose Corporation dichiara che il presente prodotto è conforme ai requisiti essenziali e ad altre disposizioni applicabili della Direttiva 2014/53/UE e di tutte le altre direttive UE applicabili. La dichiarazione di conformità completa è disponibile all'indirizzo: [www.Bose.com/compliance](http://www.Bose.com/compliance)



Il presente prodotto è conforme a tutte le normative sulla compatibilità elettromagnetica del 2016 e a tutte le altre normative del Regno Unito applicabili. La dichiarazione di conformità completa è disponibile all'indirizzo: [www.Bose.com/compliance](http://www.Bose.com/compliance)

Bose Corporation dichiara che il presente prodotto è conforme ai requisiti essenziali delle normative sulle apparecchiature radio del 2017 e a tutte le altre normative del Regno Unito applicabili. La dichiarazione di conformità completa è disponibile all'indirizzo: [www.Bose.com/compliance](http://www.Bose.com/compliance)

## Importanti istruzioni di sicurezza

Utilizzare solo un panno asciutto per la pulizia.

Utilizzare solo sistemi di aggancio/accessori specificati dal produttore.

Affidarsi a personale qualificato per tutti gli interventi di assistenza. Gli interventi di assistenza si rendono necessari quando l'apparato ha subito danni di qualsiasi tipo, ad esempio se il cavo di alimentazione o lo spinotto sono danneggiati, se è stato versato del liquido o sono caduti oggetti sull'apparato, se l'apparato è stato esposto a pioggia o umidità, se non funziona normalmente o è caduto.



### AVVISI/AVVERTENZE

- Per evitare l'ingestione accidentale, tenere il prodotto lontano dalla portata di bambini e animali domestici. Il prodotto contiene una batteria che potrebbe risultare pericolosa se ingerita. In caso di ingestione, consultare immediatamente un medico. Quando non in uso, conservare il prodotto lontano dalla portata di bambini e animali domestici.
- Il prodotto non è destinato all'uso da parte di bambini.
- Per evitare danni all'udito, non usare le cuffie a un livello di volume elevato. Abbassare il volume del prodotto prima di indossare le cuffie nelle/sulle orecchie, quindi alzarlo gradualmente fino a raggiungere un livello d'ascolto moderato e confortevole.
- L'uso delle cuffie durante la guida di un veicolo è sconsigliato e potrebbe essere vietato in determinati Paesi. Fare attenzione durante la guida e rispettare le norme di legge relative all'uso di cuffie. Quando si è alla guida di un veicolo, cessare immediatamente di usare le cuffie se interferiscono con la propria capacità di mantenere l'attenzione o di ascoltare i suoni dell'ambiente circostante, come segnali di allarme o di avvertimento.
- Fare attenzione quando si usano le cuffie durante qualsiasi attività che richiede attenzione. Non usare le cuffie se l'impossibilità di sentire chiaramente i suoni dell'ambiente circostante può presentare un rischio per sé o per gli altri, ad esempio quando si guida la bicicletta o si cammina nel traffico, in un cantiere edile o vicino a una ferrovia, ecc.
- NON usare gli auricolari se emettono un suono inusuale di volume elevato. Se si presenta questo problema, rimuovere gli auricolari e contattare il servizio clienti Bose.
- NON immergere il prodotto in acqua o esporlo all'acqua per periodi prolungati.
- Rimuovere immediatamente il prodotto se si nota che emette calore.

<b>⚠ WARNING</b>	
<ul style="list-style-type: none"> <li><b>INGESTION HAZARD:</b> This product contains a button cell or coin battery.</li> <li><b>DEATH</b> or serious injury can occur if ingested.</li> <li>A swallowed button cell or coin battery can cause <b>Internal Chemical Burns</b> in as little as <b>2 hours</b>.</li> <li><b>KEEP</b> new and used batteries <b>OUT OF REACH OF CHILDREN</b></li> <li><b>Seek immediate medical attention</b> if a battery is suspected to be swallowed or inserted inside any part of the body.</li> </ul>	

- Rimuovere e riciclare immediatamente o smaltire le batterie usate secondo le normative locali; tenerle lontano dai bambini. **NON** smaltire le batterie nei rifiuti domestici o bruciarle.
- Anche le batterie usate possono causare lesioni gravi o mortali.
- Se necessario, chiamare un centro antiveleni locale per informazioni sul trattamento.
- Non scaricare forzatamente, ricaricare, smontare, esporre a temperature superiori a 85° C o bruciare. In caso contrario, potrebbero verificarsi lesioni dovute a rilasci di gas, perdite o esplosioni con conseguenti ustioni chimiche.
- Le batterie non ricaricabili non devono essere ricaricate.
- Questo prodotto contiene batterie non sostituibili.
- Tipo di batteria: 1254PF4F o M1254A6 | Tensione nominale batteria: 3,85 V CC



Contiene parti di piccole dimensioni che possono rappresentare un pericolo di soffocamento. Non adatto per bambini di età inferiore ai 3 anni.



Questo prodotto contiene materiale magnetico. Rivolgersi al proprio medico per eventuali domande sui possibili effetti del prodotto sui dispositivi medici impiantati nel corpo umano.

- NON apportare alterazioni non autorizzate al prodotto.
- Tenere il prodotto lontano dal fuoco e da fonti di calore. **NON** collocare sorgenti di fiamme libere (ad esempio candele accese) sul prodotto o nelle sue vicinanze.
- NON usare gli auricolari senza i puntali in dotazione.
- Utilizzare questo prodotto esclusivamente con un alimentatore LPS approvato da un ente per la sicurezza che rispetta i requisiti normativi locali (ad esempio, UL, CSA, VDE, CCC).
- La batteria in dotazione con questo prodotto può determinare il rischio di incendio, di esplosione o di ustioni chimiche se non maneggiata correttamente, sostituita in modo improprio o sostituita con un tipo non corretto.
- Non esporre prodotti contenenti batterie a un calore eccessivo (ad esempio luce diretta del sole, fuoco o simili).
- Sfregare gli auricolari e la custodia di carica per rimuovere eventuali tracce di sudore prima di iniziare la carica.
- La certificazione IPX4 non si riferisce a condizioni permanenti; la resistenza potrebbe diminuire a seguito della normale usura.
- Per evitare l'esposizione a radiazioni pericolose provenienti dal componente laser interno, utilizzare il prodotto attenendosi scrupolosamente alle istruzioni. Gli auricolari devono essere regolati o riparati solo da personale di assistenza adeguatamente qualificato.
- Non collocare o installare i diffusori in prossimità di fonti di calore quali caminetti, termosifoni, radiatori, stufe o altre apparecchiature (compresi gli amplificatori) che generano calore.
- Il prodotto è conforme alle norme 21 CFR 1040.10 e 1040.11, fatta eccezione per la conformità con IEC 60825-1 Ed. 3, come descritto nell'Informativa Laser 56, datata 8 maggio 2019.



Questo prodotto è classificato come **PRODOTTO LASER DI CLASSE 1 CONSUMER** secondo le norme EN 50689:2021 e IEC 60825-1:2014.

**NOTA:** questa apparecchiatura è stata sottoposta a collaudo ed è risultata conforme ai limiti relativi ai dispositivi digitali di Classe B previsti dalla Parte 15 delle norme FCC. Tali limiti sono stati fissati allo scopo di assicurare un'adeguata protezione dalle interferenze dannose nell'ambito di un'installazione residenziale. Questa apparecchiatura genera, utilizza e può irradiare energia a radiofrequenza e, se non viene installata e utilizzata in conformità alle istruzioni fornite, può interferire negativamente con le comunicazioni radiofoniche. Non esiste tuttavia alcuna garanzia che in una particolare installazione non si verificherà alcuna interferenza. Se questo dispositivo dovesse provocare interferenze con la ricezione radiotelevisiva (determinabili spegnendo e riaccendendo l'apparecchio), si dovrà provare a eliminare tali interferenze effettuando una o più delle seguenti operazioni:

- Riorientare o riposizionare il prodotto o l'antenna ricevente.
- Aumentare la distanza tra il dispositivo che provoca interferenza e il ricevitore.
- Connettere l'apparecchiatura a una presa appartenente a un circuito diverso rispetto a quella a cui è connesso il ricevitore.
- Rivolgersi al distributore o a un tecnico radiotelevisivo specializzato per ottenere assistenza.

Eventuali modifiche o alterazioni non espressamente approvate da Bose Corporation possono rendere nulla l'autorizzazione dell'utente all'utilizzo dell'apparecchiatura stessa.

Questo dispositivo è conforme alla parte 15 delle Norme FCC e agli standard ISED (Innovation, Science and Economic Development) Canada RSS esenti da licenza. Il funzionamento è soggetto alle due seguenti condizioni: (1) il dispositivo non può causare interferenze dannose e (2) deve accettare le interferenze ricevute, incluse quelle che potrebbero causare un funzionamento indesiderato del dispositivo.

Questo apparecchio rispetta i limiti previsti dalle norme FCC e ISED Canada per la popolazione in generale in merito alle radiazioni in radiofrequenza. Il trasmettitore non deve essere collocato oppure utilizzato in prossimità di altri radiotrasmettitori o antenne.

**ID FCC:** A94318 | **IC:** 3232A-318 | **Modello custodia:** 442318 | **Modello auricolare destro:** 318R | **Modello auricolare sinistro:** 318L



020-240145

CAN ICES-3(B)/NMB-3(B)

**Per l'Europa:** banda di frequenza di funzionamento: 2400-2483,5 MHz. | Potenza di trasmissione massima inferiore a 20 dBm EIRP. | Banda di frequenza di funzionamento: 111 kHz - 148 kHz. | Potenza di trasmissione massima inferiore a 37,7 dBuA/m.

## Informazioni SAR per l'Ue

Auricolare	Valore misurato 1-g SAR W/kg	Valore misurato 10-g SAR W/kg
Sinistra	0,970	0,190
Destra	0,590	0,150

Informazioni sulla marcatura coreana relativa al grado di assorbimento elettromagnetico sono disponibili all'indirizzo: [www.Bose.com/compliance](http://www.Bose.com/compliance)



Questo simbolo indica che il prodotto non deve essere smaltito con i rifiuti domestici, bensì consegnato a una struttura di raccolta appropriata per il riciclaggio. Uno smaltimento e un riciclaggio corretti aiutano a preservare le risorse naturali, la salute e l'ambiente. Per ulteriori informazioni sullo smaltimento e sul riciclaggio di questo prodotto, rivolgersi alle autorità locali, al servizio di smaltimento dei rifiuti o al negozio presso il quale è stato acquistato.

## Regolamenti tecnici per i dispositivi a radiofrequenza a bassa potenza

Senza autorizzazione concessa dalla NCC, non si autorizza nessuna società, impresa o utente a cambiare frequenza, incrementare la potenza di trasmissione o alterare le caratteristiche originali nonché le prestazioni di un dispositivo a radiofrequenza a bassa potenza. I dispositivi a radiofrequenza a bassa potenza non devono interferire in alcun modo con la sicurezza aerea o le comunicazioni legali; qualora si riscontrasse una situazione di questo genere, l'utente dovrà interrompere immediatamente l'utilizzo fino a quando non sarà stata eliminata qualsiasi interferenza. Per "comunicazioni legali" si intendono le comunicazioni radio operate in conformità con il Telecommunications Management Act (Legge sulla gestione delle telecomunicazioni degli Stati Uniti). I dispositivi a radiofrequenza a bassa potenza devono essere suscettibili di interferenze provenienti da comunicazioni legali o dispositivi irradianti onde radio ISM.

**NON** tentare di rimuovere la batteria ricaricabile agli ioni di litio da questo prodotto. Per la rimozione, contattare il rivenditore Bose di zona o un professionista qualificato.



**Le batterie usate devono essere smaltite correttamente, attenendosi alle normative locali.**

Non bruciarle.

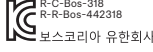

### Nome e contenuto delle sostanze o degli elementi tossici o pericolosi

Nome parte	Sostanze ed elementi tossici o pericolosi					
	Piombo (Pb)	Mercurio (Hg)	Cadmio (Cd)	Cromo esavalente (CR(VI))	Bifenile polibromurato (PBB)	Difenil eteri polibromurati (PBDE)
Circuiti stampati	X	O	O	O	O	O
Parti di metallo	X	O	O	O	O	O
Parti di plastica	O	O	O	O	O	O
Diffusori	X	O	O	O	O	O
Cavi	X	O	O	O	O	O

Questa tabella è stata preparata in conformità alle disposizioni SJ/T 11364.

O: indica che la quantità della sostanza tossica o pericolosa contenuta in tutti i materiali omogenei della parte è inferiore al limite previsto dallo standard GB/T 26572.

X: indica che la quantità della sostanza tossica o pericolosa contenuta in almeno uno dei materiali omogenei della parte è superiore al limite previsto dallo standard GB/T 26572.



### Nome dispositivo: auricolari e custodia di carica Designazione del tipo: 442318

Unità	Sostanze soggette a restrizioni e relativi simboli chimici					
	Piombo (Pb)	Mercurio (Hg)	Cadmio (Cd)	Cromo esavalente (Cr <sup>+6</sup> )	Bifenili polibromurati (PBB)	Difenil eteri polibromurati (PBDE)
Circuiti stampati	-	o	o	o	o	o
Parti di metallo	-	o	o	o	o	o
Parti di plastica	o	o	o	o	o	o
Diffusori	-	o	o	o	o	o
Cavi	-	o	o	o	o	o

**Nota 1:** "o" indica che il contenuto percentuale delle sostanze soggette a restrizioni non supera il valore di presenza della percentuale di riferimento.

**Nota 2:** Il trattino "-" indica che la sostanza soggetta a restrizioni corrisponde all'esenzione.

**Data di produzione:** l'ottava cifra del numero di serie corrisponde all'anno di produzione; ad esempio, "4" indica 2014 o 2024. | **Luogo di produzione:** la settima cifra del numero di serie indica il luogo di produzione.

**Importatori:** Bose Electronics (Shanghai) Company Limited, Level 6, Tower D, No. 2337 Gudai Rd. Minhang District, Shanghai 201100 | Bose Products B.V., Gorslaan 60, 1441 RG Purmerend, Paesi Bassi | Bose de México S. de R.L. de C.V., Avenida Prado Sur #150, Piso 2, Interior 222 y 223, Colonia Lomas de Chapultepec V Sección, Miguel Hidalgo, Ciudad de México, C.P. 11000 Numero di telefono: +5255 (5202) 3545 | Bose Limited (H.K.), 7F., No. 2, Sec. 3, Minsheng E. Road, Zhongshan Dist., Taipei City 10480, numero di telefono: +886-2-2514 7676 | Bose Limited, Bose House, Quayside Chatham Maritime, Chatham, Kent, ME4 4QZ, Regno Unito

**Assorbimento in entrata custodia di carica:** 5 V CC, 0,65 A | **Tensione in uscita:** 5 V CC | **Corrente in uscita:** 75 mA x 2 | **Capacità in uscita:** 300 mAh | **Classificazione IPXX:** IPX4 (per gli auricolari)

**Assorbimento in entrata auricolare sinistro:** 5Vdc, 0,075 A | **Assorbimento in entrata auricolare destro:** 5 V CC, 0,075 A

Modello: 442318. L'ID CMIIT è riportato sulla confezione.

Le **Condizioni d'uso Bose** si applicano a questo prodotto: [worldwide.Bose.com/termsofuse](https://www.worldwide.Bose.com/termsofuse)

**Dichiarazioni sulle licenze:** per visualizzare le dichiarazioni sulle licenze applicabili ai pacchetti software di terze parti inclusi come componenti degli auricolari Bose QuietComfort, utilizzare l'app Bose QCE. Questa opzione è accessibile dal menu Impostazioni.

Apple, il logo Apple, iPad, iPod e iPhone sono marchi di Apple, Inc. registrati negli USA e in altri paesi. Il marchio "iPhone" viene utilizzato in Giappone con una licenza da Aiphone K.K. App Store è un marchio di servizio di Apple Inc.

L'uso del badge "Made for Apple" attesta che un accessorio è stato progettato per connettersi specificamente ai prodotti Apple indicati nel badge stesso, ed è stato certificato dallo sviluppatore come conforme agli standard di prestazioni Apple. Apple non è responsabile del funzionamento di questo dispositivo o della conformità dello stesso agli standard di sicurezza e normativi.

Il marchio in lettere e i loghi *Bluetooth*<sup>®</sup> sono marchi registrati di proprietà di Bluetooth SIG, Inc. e qualsiasi uso da parte di Bose Corporation è soggetto a licenza.

Android e Google Play sono marchi di Google LLC.

Microsoft Teams è un marchio commerciale del gruppo aziendale Microsoft.

USB Type-C<sup>®</sup> e USB-C<sup>®</sup> sono marchi registrati di USB Implementers Forum.

Bose, il logo B e QuietComfort sono marchi commerciali di Bose Corporation. | Sede principale di Bose Corporation: 1-877-230-5639 | ©2024 Bose Corporation. Nessuna parte di questo documento può essere riprodotta, modificata, distribuita o usata in altro modo senza previa autorizzazione scritta.

---

## Compilare e conservare le seguenti informazioni

Il codice data dell'auricolare è situato sull'auricolare stesso, sotto l'archetto. Il numero di serie della custodia di carica è riportato sul fondo della custodia stessa. I numeri di modello sono riportati sul fondo della custodia di carica.

Numero di serie: \_\_\_\_\_

Numero di modello: 442318

Conservare la ricevuta. Prima di utilizzare il prodotto Bose, si consiglia di registrarlo. La registrazione può essere eseguita facilmente alla pagina [worldwide.Bose.com/ProductRegistration](https://www.worldwide.Bose.com/ProductRegistration)

---

**CONTENUTO DELLA CONFEZIONE**

Contenuto .....	11
-----------------	----

**CONFIGURAZIONE DELL'APP BOSE QCE**

Scaricare l'app Bose QCE .....	12
--------------------------------	----

<b>RESISTENZA AL SUDORE E AGLI AGENTI ATMOSFERICI .....</b>	<b>13</b>
---	-----------

**COME INDOSSARLI**

Inserire gli auricolari .....	14
-------------------------------	----

Controllare la posizione .....	15
--------------------------------	----

Puntali .....	15
---------------	----

Anelli stabilizzatori .....	16
-----------------------------	----

Provare un'altra misura .....	17
-------------------------------	----

Puntali .....	17
---------------	----

Anelli stabilizzatori .....	17
-----------------------------	----

Cambiare i puntali .....	18
--------------------------	----

Cambiare gli anelli stabilizzatori .....	19
--	----

**ALIMENTAZIONE**

Accensione .....	21
------------------	----

Durante l'uso degli auricolari .....	21
--------------------------------------	----

Spegnimento .....	22
-------------------	----

Durante l'uso degli auricolari .....	22
--------------------------------------	----

Standby .....	23
---------------	----

**CONTROLLO TOUCH**

Riproduzione multimediale.....	24
Volume.....	25
Chiamate .....	25
Disattivare l'audio di una chiamata .....	26
Notifiche di chiamata.....	26
Suono della voce.....	26
Personalizzazione del controllo touch.....	26

**CONTROLLO VOCALE**

Uso del controllo vocale .....	27
Personalizzare il controllo vocale.....	28
Disabilitare il controllo vocale .....	28

**CONTROLLO AUDIO**

Audio a bassa latenza.....	29
Regolazione dei bassi e degli alti.....	29

**RILEVAMENTO IN-EAR**

Riproduzione/pausa automatica.....	30
Risposta automatica alle chiamate.....	30
Trasparenza automatica.....	30

**RIDUZIONE DEL RUMORE**

Modalità di riduzione del rumore.....	31
Cambiare la modalità di riduzione del rumore.....	31
Utilizzare solo la riduzione del rumore .....	32



**BATTERIA**

Caricare gli auricolari .....	33
Caricare la custodia .....	34
Carica wireless.....	34
Verificare il livello della batteria degli auricolari .....	35
Durante l'uso degli auricolari.....	35
Durante la carica degli auricolari .....	35
Controllare il livello della batteria della custodia di carica .....	36
Tempo di carica.....	37

**STATO**

Livello della batteria.....	38
Custodia di carica (senza auricolari) .....	38
Auricolari.....	38
Stato della carica.....	39
Custodia di carica (senza auricolari) .....	39
Auricolari.....	39

**CONNESSIONI *BLUETOOTH*<sup>®</sup>**

Connettere un dispositivo .....	40
Connettere un dispositivo aggiuntivo.....	41
Riconnettere un dispositivo.....	41
Passare da un dispositivo connesso a un altro .....	41
Disconnettere un dispositivo .....	42
Cancellare l'elenco dispositivi degli auricolari.....	43

**CURA E MANUTENZIONE**

Conservare gli auricolari.....	44
Pulire gli auricolari e la custodia di carica.....	44
Parti di ricambio e accessori.....	44
Garanzia limitata.....	44
Aggiornare gli auricolari.....	45
Visualizzare il codice data degli auricolari.....	45
Visualizzare il numero di serie della custodia di carica.....	45

**RISOLUZIONE DEI PROBLEMI**

Provare prima queste soluzioni.....	46
Altre soluzioni.....	46
Riavviare gli auricolari.....	55
Ripristinare gli auricolari.....	55

## CONTENUTO

Verificare che i seguenti componenti siano inclusi:

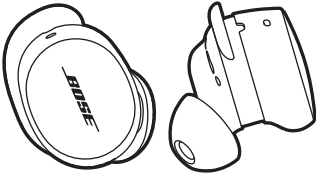

Auricolari Bose QuietComfort

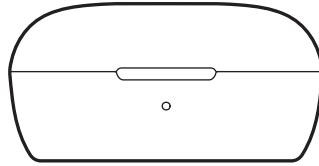

Custodia di carica

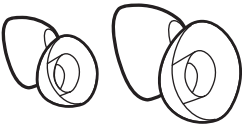

Puntali (misura piccola e grande)

**NOTA:** i puntali medi (M) sono già montati sugli auricolari. Per istruzioni su come distinguere le misure dei puntali, vedere pagina 17.



Anelli stabilizzatori (misura 2 e 3)

**NOTA:** gli anelli stabilizzatori misura 1 sono già montati sugli auricolari. Per istruzioni su come distinguere le misure degli anelli, vedere pagina 17.

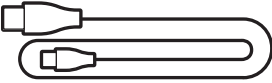

Cavo da USB Type-C® a USB-A

**NOTA:** se il prodotto presenta parti danneggiate o assenti, non utilizzarlo. Visitare [support.bose.com/QCE](https://support.bose.com/QCE) per articoli sulla risoluzione dei problemi, video e informazioni sulla riparazione o la sostituzione del prodotto.

L'app Bose QCE permette di configurare e controllare gli auricolari dallo smartphone.

Mediante l'app è possibile gestire le connessioni *Bluetooth* e le impostazioni degli auricolari, regolare l'audio, modificare la lingua delle istruzioni vocali, impostare un auricolare per l'utilizzo delle istruzioni vocali con la fotocamera del telefono e scaricare eventuali futuri aggiornamenti e nuove funzioni rese disponibili da Bose.

## SCARICARE L'APP BOSE QCE

1. Scaricare l'app Bose QCE sul dispositivo in uso.



Viene visualizzato un messaggio che invita a collegare gli auricolari.

2. Collegare gli auricolari utilizzando il menu *Bluetooth* del dispositivo (vedere pagina 40).
3. Una volta che gli auricolari sono collegati, seguire le istruzioni nell'app per aggiungerli all'app Bose QCE.

Gli auricolari sono resistenti all'acqua in base alla classificazione IPX4. Sono progettati per resistere al sudore e agli agenti atmosferici ma non sono pensati per essere immersi in acqua.

**AVVERTENZE:**

- NON nuotare né fare la doccia con gli auricolari.
- NON immergere in acqua gli auricolari.

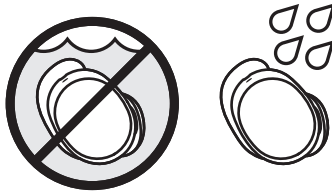

**NOTE:**

- Per prevenire la corrosione, pulire regolarmente i contatti di carica sugli auricolari con un bastoncino ovattato o un oggetto simile.
- La certificazione IPX4 non si riferisce a condizioni permanenti; la resistenza potrebbe diminuire a seguito della normale usura.

## INSERIRE GLI AURICOLARI

1. Inserire l'auricolare in modo da appoggiare leggermente il puntale all'ingresso del canale uditivo.

**NOTA:** ogni puntale è contrassegnato con l'indicazione del lato, **R** (right, destro) o **L** (left, sinistro).

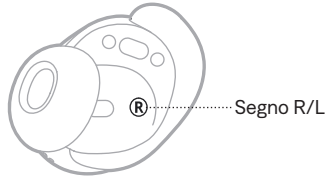

2. Ruotare leggermente l'auricolare all'indietro finché il puntale non aderisce comodamente al canale uditivo e l'anello stabilizzatore è a contatto con l'incavo dell'orecchio.

**NOTA:** potrebbe essere necessario ruotare l'auricolare all'indietro e in avanti per trovare la posizione più comoda per il puntale. Tuttavia, non applicare una rotazione eccessiva per non pregiudicare la qualità sonora dell'audio e del microfono.

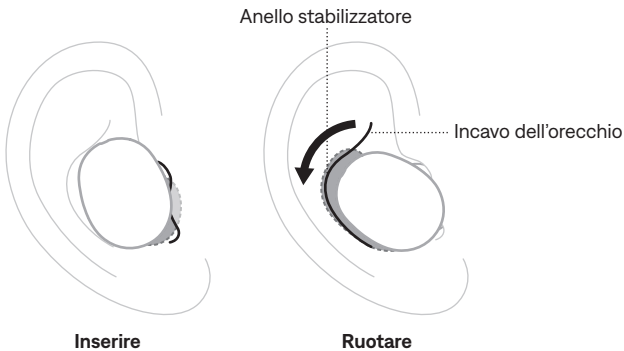

3. Verificare che sia saldo (vedere pagina 15).
4. Ripetere i passaggi da 1 a 3 per inserire l'altro auricolare.



## CONTROLLARE LA POSIZIONE

Per regolare la posizione nel modo ottimale e ottenere i migliori risultati nella riproduzione dell'audio e nella riduzione del rumore, usare uno specchio per assicurarsi di aver scelto la misura corretta per i puntali e per gli anelli stabilizzatori. Potrebbe anche essere necessario indossare un puntale o un anello di misura diversa per ciascun orecchio.

### Puntali

MISURA	COSA CONTROLLARE	
Misura giusta		<p>Il puntale è leggermente appoggiato all'apertura del canale uditivo, al quale aderisce comodamente. Il rumore di fondo deve risultare smorzato.</p> <p><b>NOTA:</b> la cancellazione del rumore potrebbe impedire di sentire i suoni smorzati.</p>
Troppa pressione		<p>Il puntale risulta scomodo e dà la sensazione di premere contro il canale uditivo.</p>
Poca aderenza		<p>Il puntale è troppo in profondità nel canale uditivo, non è saldo nell'orecchio o tende a cadere quando si muove la testa.</p>

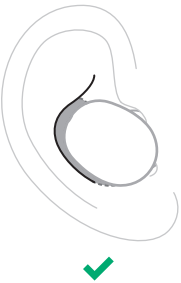
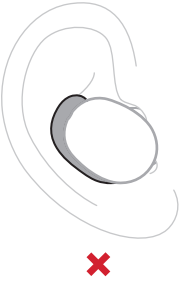
## Anelli stabilizzatori

MISURA	COSA CONTROLLARE	
Misura giusta		L'anello non sporge né dà la sensazione di premere contro l'incavo dell'orecchio.
Troppo grande		L'anello sporge o dà la sensazione di premere nell'incavo dell'orecchio.
Troppo piccolo		L'anello non aderisce all'incavo dell'orecchio.



## PROVARE UN'ALTRA MISURA

Indossare gli auricolari per un periodo di tempo prolungato. Se non sembrano sufficientemente comodi o saldi, oppure se la riduzione del rumore o la qualità del suono non è quella prevista, provare un puntale o un anello stabilizzatore di un'altra misura.

Potrebbe essere necessario provare tutte e tre le misure di ciascun elemento oppure usare una misura diversa per ogni orecchio.

### Puntali

Gli auricolari vengono forniti con puntali di tre misure: piccola, media e grande.



I puntali medi sono già montati sugli auricolari. Se sembrano troppo piccoli, provare quelli grandi. Se sembrano troppo grandi, provare quelli piccoli.

### Anelli stabilizzatori

Gli anelli stabilizzatori sono contrassegnati con un numero che indica la misura (1 (piccolo), 2 (medio) o 3 (grande)) e con una lettera che indica il lato (R (destra) o L (sinistra)).



Gli anelli stabilizzatori della misura 1 sono già montati sugli auricolari. Se sembrano troppo piccoli, provare la misura 2.

## CAMBIARE I PUNTALI

1. Tenendo l'auricolare, schiacciare leggermente il puntale e staccarlo dall'auricolare.

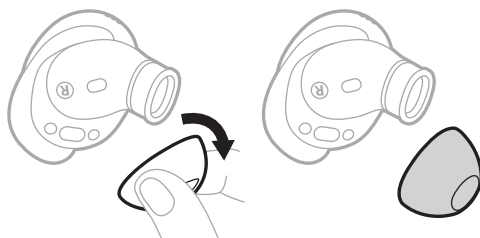

Schiacciare e staccare

Separare

**ATTENZIONE:** per evitare di strapparli, NON tirare il bordo del puntale.

2. Scegliere una misura di puntale diversa (vedere pagina 17).
3. Allineare il beccuccio ovale dell'auricolare alla base ovale del puntale, far scorrere il puntale sul beccuccio e premere delicatamente il puntale verso il basso fino a quando non si sente lo scatto che indica che è fissato nella posizione corretta.

Beccuccio dell'auricolare Base del puntale



Allineare

Infilare

Premere

**NOTA:** assicurarsi che le aperture ovali sull'auricolare e sul puntale siano allineate nella stessa direzione.

4. Ripetere i passaggi da 1 a 3 per l'altro auricolare.

**NOTA:** potrebbe essere necessario usare un puntale di misura diversa per ciascun orecchio.

5. Inserire gli auricolari (vedere pagina 14).
6. Verificare che sia saldo (vedere pagina 15).

### NOTE:

- Se si cambia il puntale, potrebbe essere necessario sostituire anche l'anello stabilizzatore affinché aderisca comodamente all'incavo dell'orecchio (vedere pagina 19).
- Per guardare i video dimostrativi che illustrano la sostituzione dei puntali, visitare: [support.bose.com/QCE](https://support.bose.com/QCE)

## CAMBIARE GLI ANELLI STABILIZZATORI

1. Tenendo l'auricolare, prendere l'anello stabilizzatore per la parte sporgente e staccarlo dall'auricolare, facendolo passare sopra il puntale.

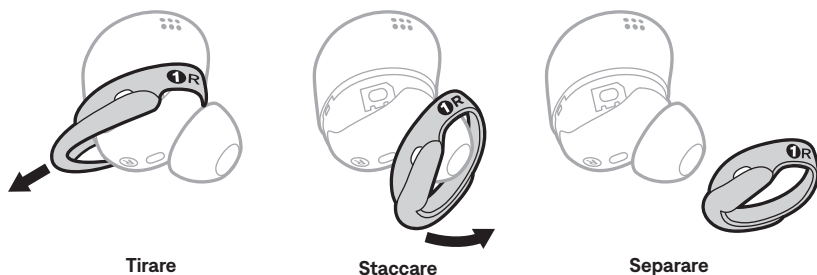

**ATTENZIONE:** per evitare di strapparli, NON tirare la parte sottile dell'anello.

2. Scegliere una misura di anello diversa (vedere pagina 17). Selezionare l'anello contrassegnato con l'indicazione del lato, **R** (right, destro) o **L** (sinistro), corrispondente all'auricolare.
3. Con i contrassegni dell'anello rivolti verso di sé e la parte sporgente rivolta nella direzione opposta, allineare il foro presente sull'anello con la presa d'aria sull'auricolare.
4. Tirare leggermente l'anello sopra il puntale, assicurandosi che il foro sull'anello sia allineato con la presa d'aria sull'auricolare e che la linguetta sulla parte superiore dell'anello sia inserita nell'apposito incavo sulla parte superiore dell'auricolare.
5. Premere finché l'anello non è fissato nella posizione corretta, quindi verificare l'allineamento.

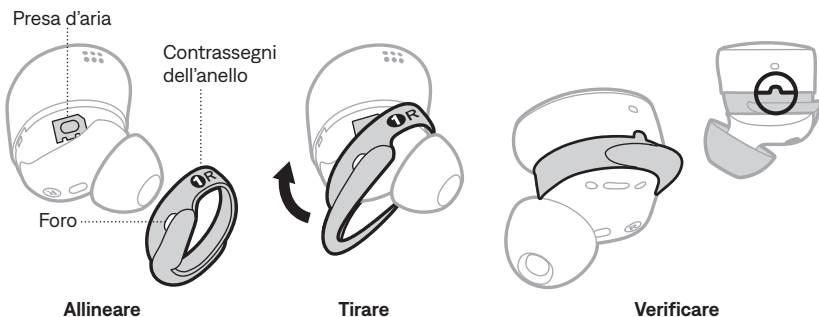

6. Ripetere i passaggi da 1 a 5 per l'altro auricolare.

**NOTA:** potrebbe essere necessario usare un anello di misura diversa per ciascun orecchio.

7. Inserire gli auricolari (vedere pagina 14).

8. Verificare che sia saldo (vedere pagina 15).

**NOTA:** per guardare i video dimostrativi che illustrano la sostituzione degli anelli, visitare: [support.bose.com/QCE](https://support.bose.com/QCE)

## ACCENSIONE

Aprire la custodia di carica.

Gli auricolari si accendono. L'indicatore di stato si illumina in base al livello di carica della batteria degli auricolari (vedere pagina 38).

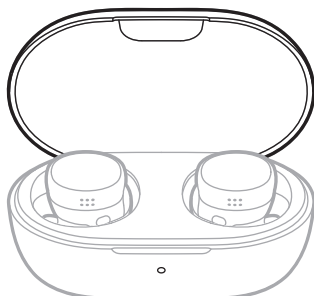

### NOTE:

- Gli auricolari sono forniti parzialmente carichi. Se si utilizzano gli auricolari per la prima volta, attendere che l'indicatore di stato si sia acceso prima di estrarli dalla custodia di carica per attivare la batteria. Se non viene riprodotta un'istruzione vocale quando si indossano gli auricolari, reinsertarli nella custodia e poi estrarli.
- Una volta rimossi gli auricolari dalla custodia di carica, chiuderla per prolungare la durata della batteria e impedire l'ingresso di sporcizia.

### Durante l'uso degli auricolari

Se si indossano gli auricolari quando sono spenti, toccare e tenere premuto ciascun auricolare per 1 secondo. Viene riprodotto un segnale acustico e gli auricolari si accendono.

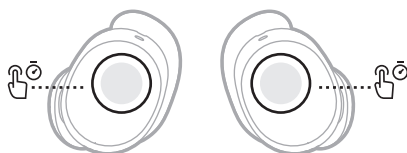

**NOTA:** ogni auricolare deve essere acceso singolarmente.

## SPEGNIMENTO

1. Riporre entrambi gli auricolari nella custodia di carica.

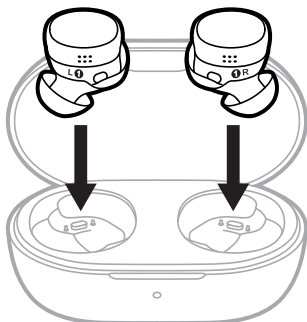

2. Chiudere la custodia.

L'indicatore di stato si illumina in base al livello di carica della batteria degli auricolari (vedere pagina 38). Gli auricolari si scollegano dal dispositivo e si spengono.

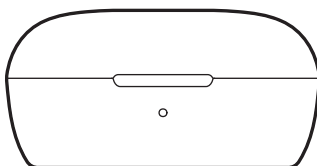

**NOTA:** gli auricolari si spengono dopo 10 minuti che sono disconnessi dal dispositivo, la riduzione del rumore è disattivata e i controlli non vengono utilizzati.

### Durante l'uso degli auricolari

Se si indossano gli auricolari quando sono accesi, toccare due volte, quindi toccare e tenere premuto ciascun auricolare finché non viene riprodotto un segnale acustico. Gli auricolari si spengono.

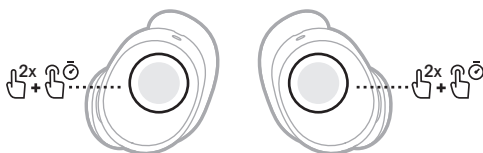

**NOTA:** ogni auricolare deve essere spento singolarmente.

## STANDBY

La modalità Standby permette di conservare la carica della batteria quando un auricolare è all'esterno della custodia e non è in uso. L'auricolare passa in modalità Standby se lo si rimuove dall'orecchio e non viene mosso per 10 minuti.

Per riattivare l'auricolare, inserirlo nell'orecchio.

**NOTA:** dopo 30 minuti in modalità Standby, l'auricolare si spegne. Per accenderlo, inserirlo nella custodia di carica e poi indossarlo, oppure indossarlo e toccare e tenere premuto l'auricolare per 1 secondo.

La superficie touch si trova sulla superficie esterna di entrambi gli auricolari. Il controllo touch permette di riprodurre/mettere in pausa l'audio, regolare il volume, eseguire funzioni base di chiamata, regolare l'audio e modificare la modalità di riduzione del rumore.

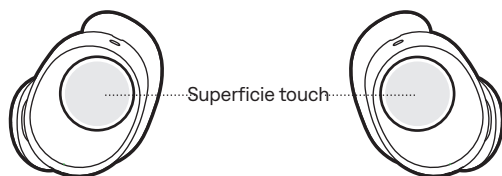

**NOTE:**

- Per utilizzare il controllo touch è necessario indossare gli auricolari.
- È possibile utilizzare uno dei due auricolari per controllare la riproduzione dei contenuti multimediali e le telefonate. Quando si controlla il volume, l'auricolare destro e sinistro hanno funzioni diverse (vedere pagina 25).
- È possibile modificare alcune funzioni del controllo touch per personalizzare i controlli in base alle proprie preferenze utilizzando l'app Bose QCE (vedere pagina 26).

**RIPRODUZIONE MULTIMEDIALE**

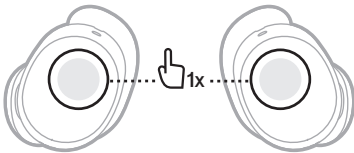
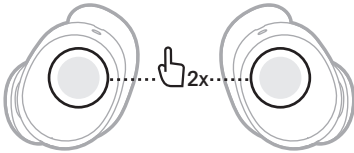
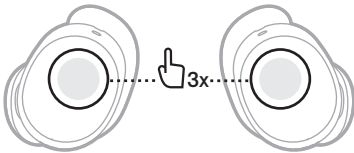
CONTROLLO	AZIONE
<p><b>Riproduzione/pausa</b></p>	<p>Toccare uno dei due auricolari.</p> 
<p><b>Passare al brano successivo</b></p>	<p>Toccare due volte uno dei due auricolari.</p> 
<p><b>Tornare al brano precedente</b></p>	<p>Toccare tre volte uno dei due auricolari.</p> <p><b>NOTE:</b></p> <ul style="list-style-type: none"> <li>• Se si tocca tre volte un auricolare all'inizio del brano, il brano ricomincia.</li> <li>• L'interazione può variare in base al dispositivo.</li> </ul> 



## VOLUME

CONTROLLO	AZIONE
<b>Aumentare il volume</b>	Toccare l'auricolare destro, quindi toccarlo di nuovo e tenere premuto. 
<b>Ridurre il volume</b>	Toccare l'auricolare sinistro, quindi toccarlo di nuovo e tenere premuto. 

## CHIAMATE

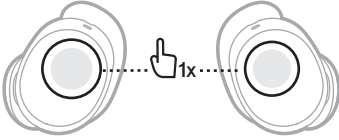
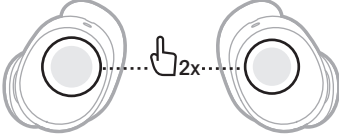
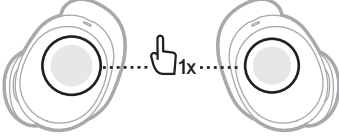
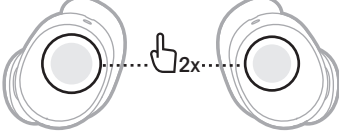
CONTROLLO	AZIONE
<b>Rispondere a una chiamata</b>	Toccare uno dei due auricolari. 
<b>Chiudere/rifiutare una chiamata</b>	Toccare due volte uno dei due auricolari. 
<b>Rispondere a una seconda chiamata in entrata mettendo in attesa quella in corso</b>	Toccare uno dei due auricolari. 
<b>Rifiutare una seconda chiamata in entrata rimanendo in quella in corso</b>	Toccare due volte uno dei due auricolari. 

## Disattivare l'audio di una chiamata

Per disattivare/riattivare rapidamente l'audio di una chiamata, utilizzare l'app Bose QCE. Per accedere a questa opzione, toccare Disattivazione audio rapida nella schermata di controllo prodotto e assegnare un controllo touch.

## Notifiche di chiamata

È possibile configurare il dispositivo in modo che annunci le chiamate e il relativo stato utilizzando le istruzioni nell'app Bose QCE. Per accedere alle istruzioni, toccare Chiamate smart nella schermata di controllo prodotto.

**NOTA:** questa funzione si attiva nel menu Impostazioni del dispositivo.

## Suono della voce

Per ascoltare la propria voce in un tono naturale e modificarne l'amplificazione durante le chiamate o le chat di gioco, utilizzare l'app Bose QCE. Per gestire questa opzione, toccare Chiamate smart nella schermata di controllo prodotto.

## PERSONALIZZAZIONE DEL CONTROLLO TOUCH

È possibile modificare alcune funzioni predefinite del controllo touch per personalizzare i controlli in base alle proprie preferenze utilizzando l'app Bose QCE. Per accedere a questa opzione, toccare Controlli touch nella schermata di controllo prodotto.

**SUGGERIMENTO:** è inoltre possibile modificare alcuni controlli touch nelle schermate delle funzioni nell'app Bose QCE.

## USO DEL CONTROLLO VOCALE

È possibile controllare gli auricolari utilizzando la voce.

**NOTA:** per utilizzare il controllo vocale, l'app Bose QCE deve essere aperta o in esecuzione in background sul dispositivo

1. Dire "Hey headphones" (Ok cuffie).  
Viene riprodotto un segnale acustico.
2. Pronunciare la propria richiesta.

CONTROLLO	CHE COSA DIRE
<b>Rispondere a una chiamata</b>	Accept (Accettare) <b>NOTA:</b> quando si riceve una chiamata, non è necessario dire "Hey headphones" (Ok cuffie).
<b>Rifiutare una chiamata</b>	Reject (Rifiutare) <b>NOTA:</b> quando si rifiuta una chiamata, non è necessario dire "Hey headphones" (Ok cuffie).
<b>Riprodurre audio</b>	Play (Riproduci)
<b>Mettere in pausa l'audio</b>	Pause (Pausa)
<b>Passare al brano successivo</b>	Next (Avanti)
<b>Tornare al brano precedente</b>	Previous (Precedente) <b>NOTE:</b> <ul style="list-style-type: none"> <li>• Se si dice "Hey headphones, previous" (Ok cuffie, precedente) all'inizio del brano, il brano corrente ricomincia.</li> <li>• L'interazione può variare in base al dispositivo.</li> </ul>
<b>Aumentare il volume</b>	Volume up (Aumento volume) <b>NOTA:</b> per alzare rapidamente il volume, dire "Hey headphones, volume plus <n>" (Ok cuffie, più volume <n>) (n corrisponde a 1, 2, 3, 4 o 5).
<b>Ridurre il volume</b>	Volume down (Riduzione volume) <b>NOTA:</b> per abbassare rapidamente il volume, dire "Hey headphones, volume minus <n>" (Ok cuffie, meno volume <n>) (n corrisponde a 1, 2, 3, 4 o 5).

CONTROLLO	CHE COSA DIRE
Attivare la modalità Suoni esterni udibili	Aware on (Modalità Suoni esterni udibili attivata)
Disattivare la modalità Suoni esterni udibili	Aware off (Modalità Suoni esterni udibili disattivata)
Attivare la modalità Silenzio	Quiet on (Modalità Silenzio attivata)
Disattivare la modalità Silenzio	Quiet off (Modalità Silenzio disattivata)
Scattare una foto	Take photo (Scatta foto) <b>NOTA:</b> per scattare una foto, l'app della fotocamera deve essere aperta sul dispositivo.
Accedere all'assistente del telefono	Assistant (Assistente) <richiesta> ( <i>richiesta</i> è l'azione da eseguire).

## PERSONALIZZARE IL CONTROLLO VOCALE

Per impostare gli auricolari in modo che rispondano solo alla propria voce, utilizzare l'app Bose QCE. Per accedere a questa opzione, toccare Controllo vocale nella schermata di controllo prodotto.

## DISABILITARE IL CONTROLLO VOCALE

Per disabilitare il controllo vocale, utilizzare l'app Bose QCE. Per accedere a questa opzione, toccare Controllo vocale o Impostazioni nella schermata di controllo prodotto.

## **AUDIO A BASSA LATENZA**

È possibile abilitare l'audio *Bluetooth* a bassa latenza tra gli auricolari e il dispositivo per ottenere un audio perfettamente sincronizzato per giochi e film. Può essere abilitato per ogni volta che gli auricolari e il dispositivo sono collegati o solo per una singola sessione.

Per abilitare l'audio *Bluetooth* a bassa latenza, utilizzare l'app Bose QCE. Per accedere a questa opzione, toccare Audio a bassa latenza nella schermata di controllo prodotto.

## **REGOLAZIONE DEI BASSI E DEGLI ALTI**

Per regolare i bassi e gli alti per ottimizzare l'audio o ascoltare dialoghi ancora più nitidi, utilizzare l'app Bose QCE. Per accedere a questa opzione, toccare Equalizzatore nella schermata di controllo prodotto.

La funzione di rilevamento in-ear usa dei sensori per determinare quando si indossano entrambi gli auricolari o soltanto uno.

Quando viene inserito o rimosso un auricolare, è possibile riprodurre/mettere in pausa l'audio, rispondere alle chiamate e regolare la riduzione del rumore automaticamente.

## **RIPRODUZIONE/PAUSA AUTOMATICA**

Se si rimuove un auricolare, l'audio va in pausa su entrambi gli auricolari.

Per riprendere la riproduzione è necessario reinserire l'auricolare rimosso.

**NOTA:** se si desidera utilizzare un solo auricolare, toccarlo mentre lo si indossa per riprendere la riproduzione.

## **RISPOSTA AUTOMATICA ALLE CHIAMATE**

È possibile rispondere alle chiamate inserendo un auricolare.

## **TRASPARENZA AUTOMATICA**

Quando si rimuove un auricolare, viene impostata automaticamente la modalità Suoni esterni udibili sull'auricolare nell'altro orecchio.

Quando si reinserisce l'auricolare, quello che era rimasto nell'orecchio ritorna alla modalità di riduzione del rumore precedente.

**NOTA:** è possibile modificare la modalità di riduzione del rumore su un solo auricolare (vedere pagina 31).

La funzione di riduzione del rumore limita i rumori indesiderati, offrendo prestazioni più chiare e realistiche.

È possibile scegliere tra le due modalità di riduzione del rumore preconfigurate (Silenzio e Suoni esterni udibili) oppure disattivare la riduzione del rumore.

## MODALITÀ DI RIDUZIONE DEL RUMORE

MODALITÀ	DESCRIZIONE
<b>Silenzio (impostazione predefinita)</b>	Riduzione totale del rumore con audio ottimizzato Bose. Permette di eliminare qualsiasi rumore indesiderato, applicando il massimo livello di riduzione del rumore.
<b>Suoni esterni udibili</b>	Trasparenza totale con audio ottimizzato Bose. Permette di avvertire i rumori circostanti mentre si ascolta l'audio.
<b>Spento</b>	Consente di ridurre il consumo della batteria.

## CAMBIARE LA MODALITÀ DI RIDUZIONE DEL RUMORE

1. Toccare e tenere premuto un auricolare per 1 secondo fino a quando non viene riprodotto un segnale acustico.

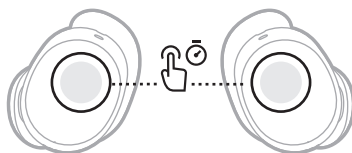

Un messaggio vocale indica la modalità.

2. Ripetere fino a quando non viene pronunciato il nome della modalità desiderata.

**SUGGERIMENTO:** è possibile modificare la modalità di riduzione del rumore anche tramite l'app Bose QCE. Per accedere a questa opzione, toccare Controllo del rumore nella schermata di controllo prodotto.

## UTILIZZARE SOLO LA RIDUZIONE DEL RUMORE

È possibile utilizzare la riduzione del rumore anche da sola, senza riproduzione audio o interruzioni dovute alle chiamate.

1. Effettuare una delle operazioni seguenti:
  - Se si indossano gli auricolari, disconnettere il dispositivo (vedere pagina 42).
  - Se gli auricolari sono nella custodia di carica, disattivare la funzione *Bluetooth* del dispositivo. Quindi, estrarre gli auricolari dalla custodia di carica e inserirli nelle orecchie.
2. Modificare la modalità di riduzione del rumore (vedere pagina 31).

**NOTA:** per riconnettere il dispositivo, selezionare gli auricolari dall'elenco dei dispositivi *Bluetooth* sul dispositivo.



## CARICARE GLI AURICOLARI

**NOTA:** prima di mettere gli auricolari sotto carica, accertarsi che siano a temperatura ambiente, tra 8 °C e 39 °C.

1. Allineare i contatti di carica dell'auricolare sinistro ai piedini di carica sul lato sinistro della custodia di carica.

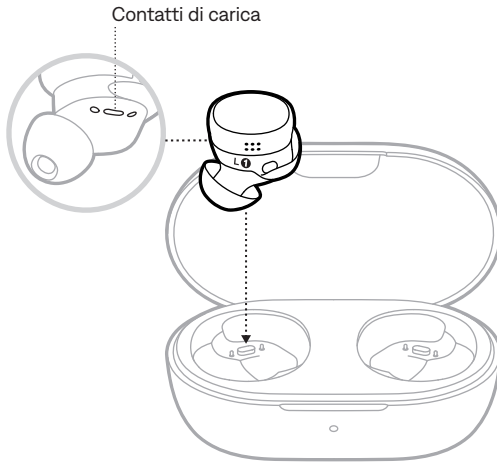

2. Posizionare l'auricolare nella custodia in modo da farlo scattare in posizione magneticamente.

L'indicatore di stato si illumina in base al livello di carica della batteria dell'auricolare (vedere pagina 38).



3. Ripetere i passaggi 1 e 2 per l'auricolare destro.

**NOTE:**

- Gli auricolari si caricano sia con il coperchio aperto che chiuso.
- Se si chiude la custodia di carica, gli auricolari si scollegano dal dispositivo e si spengono.

## CARICARE LA CUSTODIA

**ATTENZIONE:** utilizzare questo prodotto esclusivamente con un alimentatore LPS approvato da un ente per la sicurezza che rispetta i requisiti normativi locali (ad esempio, UL, CSA, VDE, CCC).

**NOTA:** prima di effettuare la carica, assicurarsi che la custodia di carica sia a temperatura ambiente, tra 8 °C e 39 °C.

1. Collegare l'estremità piccola del cavo USB alla porta USB-C® sul retro della custodia di carica.

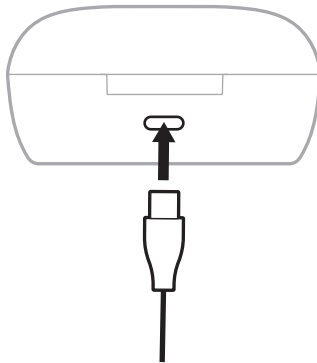

2. Inserire l'altra estremità in un caricatore da parete USB-A (non fornito) o in un computer.

L'indicatore di stato si illumina in funzione dello stato di carica (vedere pagina 38).

### Carica wireless

È possibile utilizzare un caricatore wireless compatibile di altra marca (non fornito) per caricare la custodia.

Mettere la custodia di carica direttamente al centro del caricatore wireless.

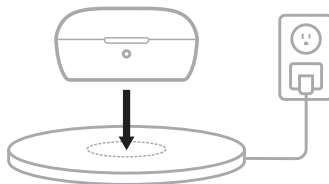

L'indicatore di stato si illumina in funzione dello stato di carica della custodia di carica (vedere pagina 38).

**NOTA:** per ulteriori informazioni, consultare il manuale di istruzioni del caricatore wireless.

## VERIFICARE IL LIVELLO DELLA BATTERIA DEGLI AURICOLARI

### Durante l'uso degli auricolari

- Ogni volta che si estraggono gli auricolari dalla custodia di carica per indossarli, un'istruzione vocale annuncia il livello di carica della batteria degli auricolari.
- Utilizzare l'app Bose QCE. Il livello della batteria dell'auricolare viene visualizzato sulla schermata di controllo del prodotto.

**NOTA:** se il livello della batteria di un auricolare è minore dell'altro, l'istruzione vocale annuncia il livello di carica della batteria inferiore. Se la batteria è scarica, si sente il messaggio "Batteria scarica".

**SUGGERIMENTO:** è anche possibile prevedere quanto tempo si ha a disposizione prima che gli auricolari debbano essere ricaricati. Per accedere a questa opzione, toccare Previsione carica batteria nella schermata di controllo prodotto.

### Durante la carica degli auricolari

Quando si ripongono gli auricolari nella custodia di carica, l'indicatore di stato si illumina in funzione del livello di carica della batteria (vedere pagina 38).

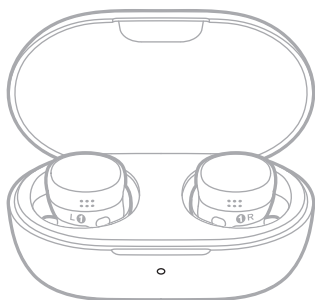

**NOTA:** se il livello della batteria di un auricolare è minore dell'altro, l'indicatore di stato degli auricolari segnala il livello di carica della batteria inferiore.

## CONTROLLARE IL LIVELLO DELLA BATTERIA DELLA CUSTODIA DI CARICA

1. Aprire la custodia di carica.

L'indicatore di stato si illumina in base al livello di carica della batteria degli auricolari (vedere pagina 38).

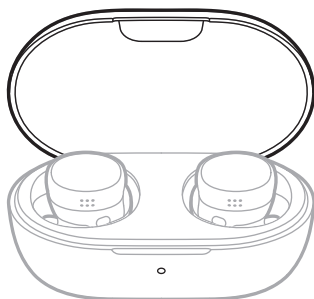

2. Estrarre entrambi gli auricolari dalla custodia.

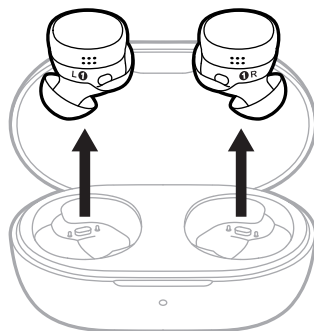

L'indicatore di stato si illumina in funzione dello stato di carica della custodia di carica (vedere pagina 38).

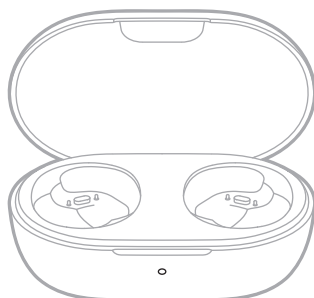

## TEMPO DI CARICA

COMPONENTE	TEMPO DI CARICA
Auricolari	Fino a 1,5 ore <sup>1</sup>
Custodia di carica	Fino a 2 ore

### NOTE:

- Quando il livello della batteria si riduce, è sufficiente una carica di 20 minuti per garantire agli auricolari un'autonomia fino a 3 ore.<sup>2</sup>
- Una carica completa fornisce agli auricolari un'autonomia fino a 8,5 ore.<sup>3</sup>
- Se la custodia è completamente carica, è possibile caricare completamente gli auricolari fino a 2,5 volte, ottenendo fino a 30 ore di ascolto.<sup>4</sup>
- Quando gli auricolari sono all'interno della custodia, il tempo di carica della custodia è variabile.

1 Test condotti da Bose a giugno 2024 utilizzando auricolari Bose QuietComfort e custodia di carica per auricolari Bose QuietComfort rappresentativi dei modelli in produzione. Il test di ricarica rapida è consistito nell'inserire gli auricolari con la batteria esaurita (al punto di non poter riprodurre l'audio) in una custodia completamente carica e nel ricaricare gli auricolari per 20 minuti, per poi riprendere la riproduzione audio Bluetooth A2DP con il volume impostato a 75 dB SPL, l'equalizzatore a 3 bande impostato a zero e in modalità Silenzio (riduzione totale del rumore), ottenendo fino a 3 ore di riproduzione prima dell'esaurimento della batteria. Il tempo di ricarica completa degli auricolari è stato determinato inserendo gli auricolari con la batteria esaurita (al punto di non poter riprodurre l'audio) in una custodia completamente carica e nel caricare gli auricolari fino al 100% della carica della batteria. La durata della batteria varia in base alle impostazioni e all'utilizzo.

2 Vedere 1.

3 Test condotti da Bose nel giugno 2024 utilizzando auricolari Bose QuietComfort rappresentativi di quelli in produzione e rumore rosa IEC 60268-1 con audio Bluetooth A2DP. Volume di riproduzione impostato su 75 dB SPL, equalizzatore a 3 bande impostato a zero, in modalità Silenzio (riduzione totale del rumore). Il tempo di riproduzione massimo prima dell'esaurimento della batteria è stato di 8,5 ore. La durata della batteria varia in base alle impostazioni e all'utilizzo.

4 Test condotti da Bose a giugno 2024 inserendo gli auricolari Bose QuietComfort rappresentativi dei modelli in produzione con la batteria esaurita (fino al punto di non poter riprodurre l'audio) in una custodia di carica per auricolari Bose QuietComfort completamente carica e caricando gli auricolari al 100%, per poi riprendere la riproduzione audio fino all'esaurimento della batteria. I test hanno evidenziato 2,5 cicli di carica completi con l'energia fornita dalla custodia prima che non fosse più possibile effettuare una carica completa.

L'indicatore di stato si trova sulla parte anteriore della custodia di carica.

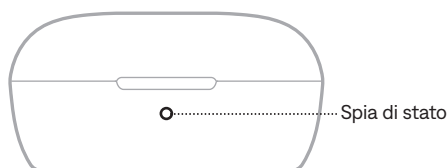

## LIVELLO DELLA BATTERIA

### Custodia di carica (senza auricolari)

Mostra il livello della batteria della custodia di carica quando questa non è collegata all'alimentazione e gli auricolari non sono al suo interno.

ATTIVITÀ DELL'INDICATORE	STATO DEL SISTEMA DELLA CUSTODIA
<b>Verde fisso (5 secondi)</b>	Carica alta (81-100%)
<b>Arancione fisso (5 secondi)</b>	Carica media (30-80%)
<b>Rosso fisso (5 secondi)</b>	Carica bassa (1-29%)

### Auricolari

Mostra il livello della batteria degli auricolari quando la custodia di carica non è collegata all'alimentazione e gli auricolari non sono al suo interno.

ATTIVITÀ DELL'INDICATORE	STATO DEL SISTEMA DEGLI AURICOLARI
<b>Verde fisso (5 secondi)</b>	Carica completa
<b>Arancione lampeggiante lento (5 secondi)</b>	Carica in corso

## STATO DELLA CARICA

### Custodia di carica (senza auricolari)

Mostra lo stato di carica della custodia quando questa è collegata all'alimentazione (tramite cavo USB o caricatore wireless) e gli auricolari non sono al suo interno.

ATTIVITÀ DELL'INDICATORE	STATO DEL SISTEMA DELLA CUSTODIA
<b>Verde fisso</b>	Carica completa
<b>Arancione lampeggiante lento</b>	Carica in corso

### Auricolari

Mostra lo stato di carica degli auricolari quando questi si trovano nella custodia e questa è collegata all'alimentazione.

ATTIVITÀ DELL'INDICATORE	STATO DEL SISTEMA DELLA CUSTODIA	STATO DEL SISTEMA DEGLI AURICOLARI
<b>Verde fisso</b>	Carica completa	Carica completa
<b>Arancione lampeggiante lento</b>	Batteria completamente carica/Carica in corso	Carica in corso

È possibile memorizzare fino a cinque dispositivi nell'elenco dispositivi degli auricolari e connettere gli auricolari attivamente a un massimo di due dispositivi per volta (connessione multi-point). Si può connettere un solo dispositivo per volta dal quale riprodurre l'audio.

## CONNETTERE UN DISPOSITIVO

1. Toccare e tenere premuto un auricolare per 4 secondi fino a quando non si sente il messaggio "Pronto per il pairing".

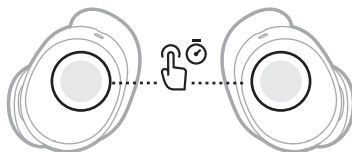

**NOTA:** se si collegano gli auricolari al dispositivo per la prima volta, aprire la custodia e attendere 3 secondi prima di estrarli. Una volta estratti, gli auricolari sono pronti per essere collegati. Andare al punto 2.

2. Sul dispositivo, accedere alle impostazioni *Bluetooth*.
3. Selezionare gli auricolari dall'elenco dei prodotti disponibili.

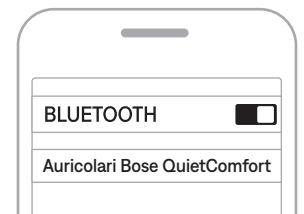

Gli auricolari sono mostrati nell'elenco dei prodotti collegati.

**NOTA:** per un'esperienza ottimale, aggiungere gli auricolari all'app Bose QCE (vedere pagina 12).



## CONNETTERE UN DISPOSITIVO AGGIUNTIVO

È possibile connettere attivamente gli auricolari a due dispositivi per volta (connessione multi-point).

Per connettere un dispositivo aggiuntivo, vedere pagina 40.

### NOTE:

- È possibile riprodurre l'audio da un solo dispositivo per volta.
- Se sono già connessi due dispositivi, il dispositivo appena connesso sostituisce la connessione più vecchia delle due.
- Per disattivare la funzione di connessione multi-point utilizzando l'app Bose QCE, toccare Multi-point nella schermata di controllo prodotto.
- Se si disattiva la funzione di connessione multi-point, il secondo dispositivo connesso viene disconnesso.

## RICONNETTERE UN DISPOSITIVO

Quando gli auricolari vengono estratti dalla custodia di carica, si riconnettono ai due ultimi dispositivi connessi.

### NOTE:

- I dispositivi devono trovarsi nel raggio di portata del segnale (9 m) ed essere accesi.
- Verificare che sui dispositivi sia attivata la funzione *Bluetooth*.
- Se gli auricolari non si collegano a nessun dispositivo precedentemente connesso entro 15 secondi, sono pronti per collegarsi a un nuovo dispositivo.

## PASSARE DA UN DISPOSITIVO CONNESSO A UN ALTRO

1. Mettere in pausa l'audio sul primo dispositivo.
2. Avviare la riproduzione audio sul secondo dispositivo.

Gli auricolari commutano sull'audio del secondo dispositivo.

## DISCONNETTERE UN DISPOSITIVO

1. Riporre entrambi gli auricolari nella custodia di carica.

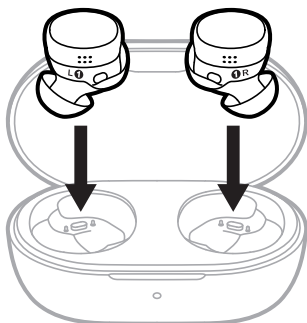

2. Chiudere la custodia.

L'indicatore di stato si illumina in base al livello di carica della batteria degli auricolari (vedere pagina 38). Gli auricolari si scollegano dal dispositivo e si spengono.

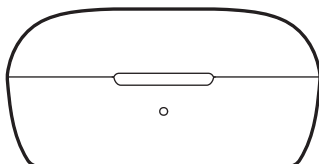

### SUGGERIMENTI:

- È possibile scollegare un secondo dispositivo connesso utilizzando l'app Bose QCE. Per accedere a questa opzione, toccare Multi-point nella schermata di controllo prodotto.
- È anche possibile utilizzare le impostazioni *Bluetooth* del dispositivo. Se si disattiva la funzione *Bluetooth* del dispositivo, vengono disconnessi non solo gli auricolari, ma anche tutti gli altri prodotti connessi via *Bluetooth*.
- È anche possibile scollegare gli auricolari dall'app Bose QCE ma mantenerli connessi al dispositivo. Per accedere a questa opzione, toccare il nome del prodotto al centro della schermata di controllo prodotto o l'icona Impostazioni in alto a destra sulla schermata. Questa opzione non si applica ai dispositivi Android™.

## CANCELLARE L'ELENCO DISPOSITIVI DEGLI AURICOLARI

1. Assicurarsi che gli auricolari non siano attivamente connessi ad alcun dispositivo.
2. Toccare e tenere premuto l'auricolare destro per 7 secondi fino a quando non si sente il messaggio "Pronto per il pairing" seguito da un segnale acustico. Rilasciare quando viene emesso il segnale acustico.

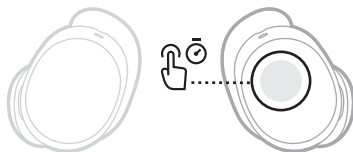

Tutti i dispositivi vengono cancellati e gli auricolari sono pronti per la connessione (vedere pagina 40).

## CONSERVARE GLI AURICOLARI

Se non si indossano gli auricolari, riporli nell'apposita custodia di carica. Chiudere la custodia per prolungare la durata della batteria e impedire l'ingresso di sporcizia.

## PULIRE GLI AURICOLARI E LA CUSTODIA DI CARICA

COMPONENTE	PROCEDURA
<b>Puntali e anelli stabilizzatori</b>	Rimuovere i puntali e gli anelli dagli auricolari e lavarli con un detergente delicato e acqua. <b>NOTA:</b> prima di riapplicarli agli auricolari, sciacquarli e asciugarli completamente.
<b>Beccucci degli auricolari</b>	Pulire esclusivamente con un bastoncino ovattato asciutto o un oggetto simile. <b>ATTENZIONE:</b> non inserire nessuno strumento di pulizia nel beccuccio.
<b>Contatti di carica (sugli auricolari)</b>	Per prevenire la corrosione, pulire con un bastoncino ovattato asciutto o un oggetto simile.
<b>Custodia di carica</b>	Pulire esclusivamente con un bastoncino ovattato asciutto o un oggetto simile.

## PARTI DI RICAMBIO E ACCESSORI

Per ordinare parti di ricambio e accessori, rivolgersi al servizio clienti Bose.

Visitare: [support.Bose.com/QCE](https://support.Bose.com/QCE)

## GARANZIA LIMITATA

Gli auricolari sono coperti da garanzia limitata. Per i dettagli della garanzia limitata, consultare il nostro sito web all'indirizzo [worldwide.Bose.com/Warranty](https://worldwide.Bose.com/Warranty).

Per effettuare la registrazione del prodotto, seguire le istruzioni riportate alla pagina [worldwide.Bose.com/ProductRegistration](https://worldwide.Bose.com/ProductRegistration). La mancata registrazione non inciderà in alcun modo sui diritti previsti dalla garanzia limitata.

## AGGIORNARE GLI AURICOLARI

Quando è disponibile un aggiornamento, nell'app Bose QCE viene visualizzato un messaggio sulla schermata di controllo prodotto. Per avviare l'aggiornamento, toccare il messaggio e seguire le istruzioni nell'app.

## VISUALIZZARE IL CODICE DATA DEGLI AURICOLARI

Rimuovere l'anello stabilizzatore dall'auricolare (vedere pagina 19).

Il codice data è situato sull'auricolare nella zona ampia.

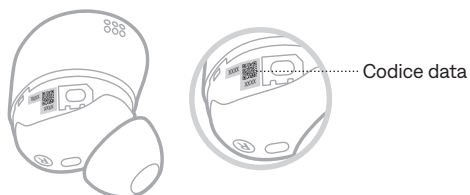

## VISUALIZZARE IL NUMERO DI SERIE DELLA CUSTODIA DI CARICA

Il numero di serie della custodia di carica è riportato sul fondo della custodia stessa.

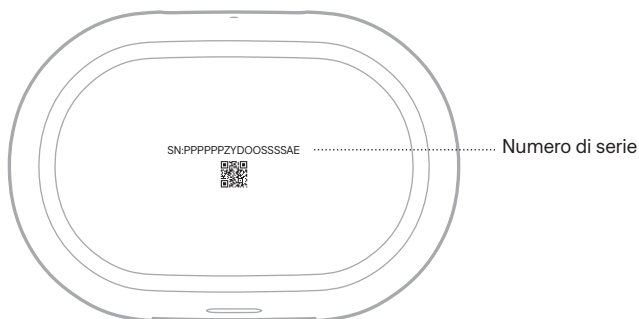

## PROVARE PRIMA QUESTE SOLUZIONI

Se si dovessero riscontrare problemi con gli auricolari, provare prima queste soluzioni:

- Caricare gli auricolari (vedere pagina 33) e la custodia di carica (vedere pagina 34).
- Spegnerne gli auricolari (vedere pagina 22) e riaccenderli (vedere pagina 21).
- Controllare l'indicatore di stato (vedere pagina 38).
- Verificare che il dispositivo supporti le connessioni *Bluetooth* (vedere pagina 40).
- Scaricare l'app Bose QCE ed eseguire gli aggiornamenti software disponibili (vedere pagina 12).
- Avvicinare il dispositivo agli auricolari (entro 9 metri) e allontanarlo da eventuali ostacoli o fonti di interferenza.
- Alzare il volume degli auricolari, del dispositivo e dell'app musicale.
- Connettere un altro dispositivo (vedere pagina 41).

## ALTRE SOLUZIONI

Se non si riesce a risolvere il problema, consultare la tabella seguente per individuare i sintomi e le possibili soluzioni dei problemi più comuni. È anche possibile consultare gli articoli, i video e altri materiali sulla risoluzione dei problemi al seguente indirizzo web: [support.Bose.com/QCE](http://support.Bose.com/QCE)

Se non si è in grado di risolvere il problema, contattare il servizio clienti Bose.

Visitare: [worldwide.Bose.com/contact](http://worldwide.Bose.com/contact)

SINTOMO	SOLUZIONE
<b>Gli auricolari non si accendono</b>	<p>Se si utilizzano gli auricolari per la prima volta, attendere che l'indicatore di stato si sia acceso prima di estrarli dalla custodia di carica per attivare la batteria. Riporre entrambi gli auricolari nella custodia di carica e poi estrarli.</p> <p>Posizionare entrambi gli auricolari nella custodia di carica in modo da farli scattare in posizione magneticamente. Chiudere e riaprire la custodia. L'indicatore di stato si illumina (vedere pagina 38).</p> <p>Se si indossano gli auricolari spenti, toccare e tenere premuto ciascun auricolare per 1 secondo per accenderlo. Gli auricolari devono essere accesi separatamente.</p> <p>Se gli auricolari sono stati esposti a temperature elevate o basse, attendere che la temperatura degli auricolari torni alla temperatura ambiente.</p> <p>Assicurarsi che gli auricolari non siano in standby. Per riattivare gli auricolari, inserirli nelle orecchie.</p> <p>Vedere "Gli auricolari non si caricano" a pagina 53.</p>

SINTOMO	SOLUZIONE
<b>Gli auricolari non si connettono al dispositivo</b>	<p>Posizionare entrambi gli auricolari nella custodia di carica in modo da farli scattare in posizione magneticamente. Chiudere e riaprire la custodia. L'indicatore di stato si illumina (vedere pagina 38). Riconnettere (vedere pagina 40).</p> <p>Disattivare la funzione <i>Bluetooth</i> sul dispositivo e riattivarla.</p> <p>Cancellare l'elenco dispositivi degli auricolari (vedere pagina 43). Rimuovere gli auricolari dall'elenco dei dispositivi <i>Bluetooth</i> del dispositivo, comprese eventuali ripetizioni del nome con l'indicazione LE (Low Energy). Riconnettere (vedere pagina 40).</p> <p>Visitare: <a href="https://support.bose.com/QCE">support.bose.com/QCE</a> per guardare i video dimostrativi.</p> <p>Riavviare gli auricolari (vedere pagina 55). Se il problema persiste, ripristinare le impostazioni di fabbrica degli auricolari (vedere pagina 55).</p>
<b>Gli auricolari si disconnettono dall'app Bose QCE</b>	<p>Assicurarsi che la modalità di risparmio energetico dell'app Bose QCE sia disattivata sul dispositivo. Per ulteriori informazioni, consultare il manuale di istruzioni del dispositivo in uso.</p>
<b>Gli auricolari non rispondono durante la configurazione dell'app</b>	<p>Verificare che nel menu Impostazioni del dispositivo sia attivata la funzione <i>Bluetooth</i>.</p> <p>Assicurarsi di utilizzare l'app Bose QCE (vedere pagina 12).</p> <p>Verificare di aver autorizzato l'app Bose QCE ad accedere alle connessioni <i>Bluetooth</i> nel menu Impostazioni del dispositivo.</p> <p>Chiudere e riavviare l'app Bose QCE.</p> <p>Disinstallare l'app Bose QCE dal dispositivo. Reinstallare l'app (vedere pagina 12).</p>
<b>L'app Bose QCE non trova gli auricolari</b>	<p>Assicurarsi di utilizzare l'app Bose QCE (vedere pagina 12).</p> <p>Verificare di aver autorizzato l'app Bose QCE ad accedere alle connessioni <i>Bluetooth</i> nel menu Impostazioni del dispositivo.</p> <p>Posizionare entrambi gli auricolari nella custodia di carica in modo da farli scattare in posizione magneticamente. Chiudere e riaprire la custodia. L'indicatore di stato si illumina (vedere pagina 38). Rimuovere gli auricolari.</p> <p>Connettere gli auricolari utilizzando il menu <i>Bluetooth</i> del dispositivo, quindi aprire l'app Bose QCE.</p> <p>Se gli auricolari erano stati precedentemente connessi a un PC sul quale era in esecuzione Microsoft Teams, chiudere l'app Microsoft Teams. Se questo non risolve il problema, disattivare il <i>Bluetooth</i> su tale PC oppure uscire dal raggio d'azione <i>Bluetooth</i> (9 metri).</p> <p>Vedere "Gli auricolari non si connettono al dispositivo".</p> <p>Disinstallare l'app Bose QCE dal dispositivo. Reinstallare l'app (vedere pagina 12).</p>

SINTOMO	SOLUZIONE
<b>L'app Bose QCE non funziona sul dispositivo</b>	<p>Assicurarsi di utilizzare l'app Bose QCE (vedere pagina 12).</p> <p>Assicurarsi che il dispositivo sia compatibile con l'app Bose QCE e rispetti i requisiti minimi di sistema. Per ulteriori informazioni, consultare l'app store del dispositivo.</p> <p>Disinstallare l'app Bose QCE dal dispositivo. Reinstallare l'app (vedere pagina 12).</p>
<b>I puntali risultano scomodi nel canale uditivo</b>	<p>Assicurarsi che il puntale non sia inserito troppo in profondità nel canale uditivo (vedere pagina 15).</p> <p>Provare con un puntale più grande. Se il problema persiste, provare con un puntale più piccolo (vedere pagina 18).</p> <p>Provare con un anello stabilizzatore più piccolo (vedere pagina 19).</p> <p>Controllare la posizione dell'auricolare con uno specchio (vedere pagina 15).</p> <p>Visitare: <a href="https://support.bose.com/QCE">support.bose.com/QCE</a> per guardare i video dimostrativi.</p>
<b>L'anello stabilizzatore risulta scomodo nell'incavo dell'orecchio</b>	<p>Provare con un anello stabilizzatore più piccolo (vedere pagina 19). Se si sta già utilizzando l'anello stabilizzatore più piccolo, provare con un puntale più piccolo (vedere pagina 18).</p> <p>Controllare la posizione dell'auricolare con uno specchio (vedere pagina 15).</p> <p>Visitare: <a href="https://support.bose.com/QCE">support.bose.com/QCE</a> per guardare i video dimostrativi.</p>
<b>Gli auricolari non sono saldi</b>	<p>Assicurarsi che il puntale si trovi in corrispondenza dell'apertura del canale uditivo (vedere pagina 14).</p> <p>Provare con un anello stabilizzatore più grande (vedere pagina 19).</p> <p>Provare con un puntale più grande (vedere pagina 18).</p> <p>Visitare: <a href="https://support.bose.com/QCE">support.bose.com/QCE</a> per guardare i video dimostrativi.</p>
<b>I puntali si staccano</b>	<p>Verificare che i puntali siano fissati saldamente agli auricolari (vedere pagina 18).</p>
<b>Gli anelli stabilizzatori si staccano</b>	<p>Verificare che gli anelli siano fissati saldamente agli auricolari (vedere pagina 19).</p> <p>Verificare che gli anelli siano posizionati correttamente sugli auricolari (vedere pagina 19).</p>
<b>Connessione Bluetooth intermittente</b>	<p>Avvicinare il dispositivo agli auricolari.</p> <p>Cancelare l'elenco dispositivi degli auricolari (vedere pagina 43).</p> <p>Rimuovere gli auricolari dall'elenco dei dispositivi <i>Bluetooth</i> del dispositivo, comprese eventuali ripetizioni del nome con l'indicazione LE (Low Energy).</p> <p>Riconnettere (vedere pagina 40).</p> <p>Riavviare gli auricolari (vedere pagina 55). Se il problema persiste, ripristinare le impostazioni di fabbrica degli auricolari (vedere pagina 55).</p>



SINTOMO	SOLUZIONE
<p><b>Non si sente alcun suono</b></p>	<p>Controllare la posizione dell'auricolare con uno specchio (vedere pagina 15).</p> <p>Assicurarsi di utilizzare il puntale e l'anello della misura giusta per ogni orecchio (vedere pagina 17).</p> <p>Assicurarsi che entrambi i puntali siano saldamente inseriti nell'orecchio e che non siano stati ruotati troppo all'indietro (vedere pagina 14).</p> <p>Assicurarsi che la testa sia in posizione verticale quando si inseriscono gli auricolari.</p> <p>Assicurarsi che il volume sia attivato (vedere pagina 24).</p> <p>Premere il pulsante di riproduzione sul dispositivo per accertarsi che l'audio sia in riproduzione.</p> <p>Riprodurre l'audio da un'applicazione o un servizio musicale differente.</p> <p>Avviare la riproduzione audio da un contenuto memorizzato direttamente sul dispositivo.</p> <p>Se sono connessi due dispositivi, mettere in pausa l'audio sul secondo dispositivo.</p> <p>Se sono connessi due dispositivi, disconnettere il secondo dispositivo e avviare la riproduzione dell'audio sul primo.</p> <p>Rimuovere eventuali depositi di sporcizia o cerume dai puntali e dai beccucci degli auricolari.</p> <p>Verificare che gli auricolari siano carichi e che i contatti di carica sugli auricolari o sui piedini di carica della custodia non siano coperti da sporco o depositi.</p> <p>Visitare: <a href="http://support.Bose.com/QCE">support.Bose.com/QCE</a> per guardare i video dimostrativi.</p> <p>Riavviare il dispositivo.</p>
<p><b>Nessun suono da un auricolare</b></p>	<p>Controllare la posizione dell'auricolare con uno specchio (vedere pagina 15).</p> <p>Assicurarsi di utilizzare il puntale e l'anello della misura giusta per ogni orecchio (vedere pagina 17).</p> <p>Assicurarsi che entrambi i puntali siano saldamente inseriti nell'orecchio e che non siano stati ruotati troppo all'indietro (vedere pagina 14).</p> <p>Assicurarsi che la testa sia in posizione verticale quando si inseriscono gli auricolari. Controllare la posizione dell'auricolare con uno specchio (vedere pagina 15).</p> <p>Assicurarsi che il software dell'app Bose QCE sia aggiornato (vedere pagina 45).</p> <p>Rimuovere eventuali depositi di sporcizia o cerume dai puntali e dai beccucci degli auricolari.</p> <p>Verificare che l'auricolare sia carico e che i contatti di carica sugli auricolari o sui piedini di carica della custodia non siano coperti da sporco o depositi.</p> <p>Posizionare entrambi gli auricolari nella custodia di carica in modo da farli scattare in posizione magneticamente. Chiudere e riaprire la custodia. L'indicatore di stato si illumina (vedere pagina 38). Rimuovere gli auricolari.</p> <p>Visitare: <a href="http://support.Bose.com/QCE">support.Bose.com/QCE</a> per guardare i video dimostrativi.</p>

SINTOMO	SOLUZIONE
<p><b>Scarsa qualità del suono</b></p>	<p>Controllare la posizione dell'auricolare con uno specchio (vedere pagina 15).</p> <p>Assicurarsi di utilizzare il puntale e l'anello della misura giusta per ogni orecchio (vedere pagina 17).</p> <p>Assicurarsi di utilizzare l'app Bose QCE per eseguire la configurazione (vedere pagina 12).</p> <p>Provare una traccia audio diversa.</p> <p>Riprodurre l'audio da un'applicazione o un servizio musicale differente.</p> <p>Rimuovere eventuali depositi di sporczia o cerume dai puntali e dai beccucci degli auricolari.</p> <p>Se sono connessi due dispositivi, disconnettere il secondo dispositivo.</p> <p>Disattivare qualsiasi funzione di ottimizzazione audio sul dispositivo o nell'app musicale.</p> <p>Assicurarsi che gli auricolari siano connessi mediante il profilo <i>Bluetooth</i> corretto: Stereo A2DP. Verificare le impostazioni <i>Bluetooth</i>/audio del dispositivo per assicurarsi che sia stato selezionato il profilo audio corretto.</p> <p>Disattivare la funzione <i>Bluetooth</i> sul dispositivo e riattivarla.</p> <p>Cancellare l'elenco dispositivi degli auricolari (vedere pagina 43).</p> <p>Rimuovere gli auricolari dall'elenco dei dispositivi <i>Bluetooth</i> del dispositivo, comprese eventuali ripetizioni del nome con l'indicazione LE (Low Energy). Riconnettere (vedere pagina 40).</p> <p>Visitare: <a href="http://support.Bose.com/QCE">support.Bose.com/QCE</a> per guardare i video dimostrativi.</p>
<p><b>Il microfono non rileva i suoni</b></p>	<p>Assicurarsi che gli auricolari non siano ruotati eccessivamente in avanti o all'indietro (vedere pagina 14). Per ottenere la migliore qualità audio del microfono, è necessario orientare gli auricolari puntandoli verso la bocca o il mento.</p> <p>Controllare che gli anelli stabilizzatori siano posizionati correttamente sugli auricolari (vedere pagina 19). Il posizionamento errato degli anelli potrebbe interferire con i microfoni.</p> <p>Provare a chiamare un numero differente.</p> <p>Provare con un dispositivo compatibile differente.</p> <p>Disattivare la funzione <i>Bluetooth</i> sul dispositivo e riattivarla.</p> <p>Cancellare l'elenco dispositivi degli auricolari (vedere pagina 43).</p> <p>Rimuovere gli auricolari dall'elenco dei dispositivi <i>Bluetooth</i> del dispositivo, comprese eventuali ripetizioni del nome con l'indicazione LE (Low Energy). Riconnettere (vedere pagina 40).</p>

SINTOMO	SOLUZIONE
<b>Audio e video non sincronizzati</b>	<p>Attivare l'audio <i>Bluetooth</i> a bassa latenza tra gli auricolari e il dispositivo utilizzando l'app Bose QCE. Per accedere a questa opzione, toccare Audio a bassa latenza nella schermata di controllo prodotto.</p> <p>Chiudere e riaprire l'applicazione o il servizio musicale.</p> <p>Riprodurre l'audio da un'applicazione o un servizio musicale differente.</p> <p>Posizionare entrambi gli auricolari nella custodia di carica in modo da farli scattare in posizione magneticamente. Chiudere e riaprire la custodia. L'indicatore di stato si illumina (vedere pagina 38). Rimuovere gli auricolari.</p>
<b>Impossibile impostare la modalità di riduzione del rumore</b>	<p>Posizionare entrambi gli auricolari nella custodia di carica in modo da farli scattare in posizione magneticamente. Chiudere e riaprire la custodia. L'indicatore di stato si illumina (vedere pagina 38). Rimuovere gli auricolari.</p> <p>Vedere "Gli auricolari non rispondono al controllo touch" a pagina 52.</p> <p>Utilizzare l'app Bose QCE per impostare la modalità di riduzione del rumore. Per accedere a questa opzione, toccare Controllo del rumore nella schermata di controllo prodotto.</p>
<b>Non riesco a regolare i bassi e gli alti</b>	<p>Nella schermata dell'equalizzatore dell'app Bose QCE, scorrere verso destra per visualizzare tutte le opzioni (le opzioni di equalizzazione si spostano a sinistra).</p>
<b>Riduzione del rumore scarsa</b>	<p>Controllare la posizione dell'auricolare con uno specchio (vedere pagina 15).</p> <p>Posizionare entrambi gli auricolari nella custodia di carica in modo da farli scattare in posizione magneticamente. Chiudere e riaprire la custodia. L'indicatore di stato si illumina (vedere pagina 38). Rimuovere gli auricolari.</p> <p>Verificare la modalità (vedere pagina 31).</p> <p>Rimuovere gli auricolari dalle orecchie, quindi reinserirli.</p> <p>Se è in corso una chiamata o si sta usando il controllo vocale del dispositivo, abbassare o disattivare l'amplificazione della voce nell'app Bose QCE (vedere pagina 26).</p> <p>Riavviare gli auricolari (vedere pagina 55). Se il problema persiste, ripristinare le impostazioni di fabbrica degli auricolari (vedere pagina 55).</p>
<b>Difficoltà a sentire la voce dell'interlocutore durante una chiamata</b>	<p>Aumentare il volume sul dispositivo.</p> <p>Regolare il suono della voce utilizzando l'app Bose QCE (vedere pagina 26).</p> <p>Provare una modalità diversa (vedere pagina 31).</p>
<b>Difficoltà a sentire la propria voce durante una telefonata</b>	<p>Cambiare la modalità impostando Suoni esterni udibili (vedere pagina 31).</p> <p>Utilizzare l'app Bose QCE per ascoltare la propria voce in un tono naturale. Per accedere a questa opzione, toccare Chiamate smart nella schermata di controllo prodotto.</p>

SINTOMO	SOLUZIONE
<p><b>Gli auricolari non rispondono al controllo touch</b></p>	<p>Assicurarsi di stare indossando gli auricolari.</p> <p>Assicurarsi di toccare la superficie di controllo touch corretta (vedere pagina 25).</p> <p>Assicurarsi che il proprio dito sia bene a contatto con la superficie di controllo touch (vedere pagina 25).</p> <p>Assicurarsi che le dita siano completamente asciutte.</p> <p>Se si hanno i capelli bagnati, assicurarsi che non interferiscano con la superficie touch.</p> <p>Se si indossano dei guanti, rimuoverli prima di toccare la superficie di controllo touch.</p> <p>Per funzioni che richiedono più tocchi, variare la pressione del tocco.</p> <p>È possibile modificare alcune funzioni del controllo touch per personalizzare i controlli in base alle proprie preferenze utilizzando l'app Bose QCE (vedere pagina 26).</p> <p>Visitare: <a href="https://support.Bose.com/QCE">support.Bose.com/QCE</a> per guardare i video dimostrativi.</p> <p>Posizionare entrambi gli auricolari nella custodia di carica in modo da farli scattare in posizione magneticamente. Chiudere e riaprire la custodia. L'indicatore di stato si illumina (vedere pagina 38). Rimuovere gli auricolari.</p> <p>Se gli auricolari sono stati esposti a temperature elevate o basse, attendere che la temperatura degli auricolari torni alla temperatura ambiente.</p> <p>Riavviare gli auricolari (vedere pagina 55). Se il problema persiste, ripristinare le impostazioni di fabbrica degli auricolari (vedere pagina 55).</p>
<p><b>Gli auricolari non rispondono al controllo vocale</b></p>	<p>Assicurarsi di pronunciare la richiesta dopo aver sentito il segnale acustico.</p> <p>Verificare che l'app Bose QCE sia aperta o in esecuzione in background sul dispositivo.</p> <p>Assicurarsi che la modalità di risparmio energetico dell'app Bose QCE sia disattivata sul dispositivo. Per ulteriori informazioni, consultare il manuale di istruzioni del dispositivo in uso.</p> <p>Assicurarsi che gli auricolari non siano in fase di aggiornamento.</p>
<p><b>Non è possibile scattare foto</b></p>	<p>Assicurarsi che il dispositivo supporti il profilo HID (Human Interface Device) e sia compatibile con i telecomandi per cuffie HID. Per ulteriori informazioni, consultare il manuale di istruzioni del dispositivo in uso.</p>
<p><b>Non si riesce a regolare il volume</b></p>	<p>Assicurarsi di toccare la superficie di controllo touch corretta (vedere pagina 25).</p> <p>Assicurarsi di toccare l'auricolare corretto (vedere pagina 25).</p> <p>Vedere "Gli auricolari non rispondono al controllo touch" a pagina 52.</p>

SINTOMO	SOLUZIONE
<p><b>Gli auricolari non si caricano</b></p>	<p>Assicurarsi che gli auricolari siano inseriti correttamente nella custodia di carica. Per prolungare la durata della batteria, chiudere la custodia mentre gli auricolari sono sotto carica (vedere pagina 33).</p> <p>Verificare che i contatti di carica sugli auricolari o i piedini di carica nella custodia non siano coperti da sporco o depositi.</p> <p>Controllare che gli anelli stabilizzatori siano posizionati correttamente sugli auricolari (vedere pagina 19). Se la posizione degli anelli non è corretta, è possibile che i contatti di carica sugli auricolari non si allineino ai piedini di carica nella custodia.</p> <p>Verificare che il cavo USB sia allineato correttamente alla porta della custodia di carica.</p> <p>Verificare il corretto inserimento di entrambe le estremità del cavo USB.</p> <p>Provare a utilizzare un altro cavo USB, un caricatore da parete diverso o un'altra fonte di alimentazione.</p> <p>Se gli auricolari o la custodia di carica sono stati esposti a temperature molto calde o fredde, attendere che la temperatura degli auricolari o della custodia torni alla temperatura ambiente. Ricaricare (vedere pagina 33).</p> <p>Se si utilizza un caricatore wireless, assicurarsi di posizionare la custodia di carica direttamente al centro del caricatore per ottenere una connessione wireless completa per la ricarica.</p>
<p><b>La custodia di carica non si carica</b></p>	<p>Verificare che il cavo USB sia allineato correttamente alla porta della custodia di carica.</p> <p>Se la batteria della custodia di carica è completamente esaurita, assicurarsi che il cavo USB rimanga collegato per un tempo sufficiente per permettere alla custodia di iniziare a caricarsi. Se si stacca il cavo e l'indicatore di stato della custodia di carica si spegne, ricollegare il cavo USB.</p> <p>Verificare il corretto inserimento di entrambe le estremità del cavo USB.</p> <p>Provare a utilizzare un altro cavo USB, un caricatore da parete diverso o un'altra fonte di alimentazione.</p> <p>Assicurarsi che la custodia di carica sia chiusa. Per prolungare la durata della batteria, tenere chiusa la custodia mentre è sotto carica.</p> <p>Se la custodia di carica è stata esposta a temperature molto calde o fredde, attendere che la temperatura della custodia torni alla temperatura ambiente. Ricaricare (vedere pagina 34).</p> <p>Se si utilizza un caricatore wireless, assicurarsi di posizionare la custodia di carica direttamente al centro del caricatore per ottenere una connessione wireless completa per la ricarica.</p>

SINTOMO	SOLUZIONE
<p><b>Lingua delle istruzioni vocali errata</b></p>	<p>Cambiare la lingua delle istruzioni vocali mediante l'app Bose QCE. Questa opzione è accessibile dal menu Impostazioni.</p>
<p><b>Mancata ricezione delle notifiche di chiamata</b></p>	<p>Verificare che sul dispositivo non sia impostata la funzione Non disturbare.</p> <p>Verificare che la funzione di annuncio chiamate sia abilitata utilizzando l'app Bose QCE. Per accedere a questa opzione, toccare Chiamate smart nella schermata di controllo prodotto.</p> <p>Assicurarsi di aver autorizzato gli auricolari ad accedere ai propri contatti nel menu <i>Bluetooth</i> del dispositivo.</p>
<p><b>Gli auricolari emettono un suono simile a un cinguettio</b></p>	<p>Assicurarsi che i beccucci degli auricolari non siano bloccati (vedere pagina 18).</p> <p>Verificare che i puntali siano posizionati correttamente sugli auricolari (vedere pagina 18).</p> <p>Controllare che gli anelli stabilizzatori siano posizionati correttamente sugli auricolari (vedere pagina 19).</p>

## RIAVVIARE GLI AURICOLARI

Se gli auricolari non rispondono, provare a riavviarli.

**NOTA:** il riavvio degli auricolari non cancella le impostazioni.

1. Toccare e tenere premuto ciascun auricolare per 15 secondi fino a quando non si sente un segnale acustico.

Gli auricolari si spengono.

**NOTA:** ogni auricolare deve essere spento singolarmente.

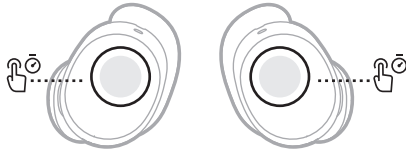

2. Toccare e tenere premuto ciascun auricolare per 1 secondo.

Viene riprodotto un segnale acustico e gli auricolari si accendono.

**NOTA:** ogni auricolare deve essere acceso singolarmente.

## RIPRISTINARE GLI AURICOLARI

Un ripristino alle impostazioni di fabbrica cancella tutte le impostazioni, riportando gli auricolari allo stato originale, come se fossero appena stati rimossi dalla confezione.

In seguito, è possibile configurare gli auricolari come se questa procedura non fosse mai stata eseguita.

Il ripristino alle impostazioni di fabbrica va eseguito solo se si incontrano dei problemi con gli auricolari, oppure se consigliato espressamente dall'assistenza clienti Bose.

1. Assicurarsi che gli auricolari non siano attivamente connessi ad alcun dispositivo.
2. Toccare e tenere premuto l'auricolare sinistro per 7 secondi fino a quando non si sente il messaggio "Ready to pair" (Pronto per il pairing) seguito da un segnale acustico. Rilasciare quando viene emesso il segnale acustico.

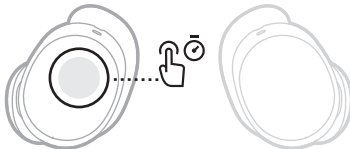

Ora gli auricolari sono tornati allo stato originale, come se fossero appena stati rimossi dalla confezione.



AM891405-0010