

Bose® 201® and 301® Series V Direct/Reflecting® Speakers

Owner's Guide

BOSE®



Dónde encontrar ...

Instalación	3
Antes de empezar	3
Desembale la caja	3
Para conservar como referencia	3
Seleccione las ubicaciones de los altavoces 201® o 301®	4
Seleccione el cable	5
Prepare el cable	5
Realice las conexiones	6
Pruebe los altavoces	6
Uso y mantenimiento de los altavoces	7
Disfrute del sonido de una multitud de formas	7
Cómo limpiar los altavoces	7
Referencia	8
Solución de problemas	8
Servicio al cliente	8
Período de vigencia de la garantía	8
Información técnica	9
Accesorios opcionales	9

Antes de empezar

Sus altavoces Serie V Direct/Reflecting® 201® o 301® recrean un equilibrio natural de energía sonora directa y reflejada, proporcionándole un rendimiento acústico abierto y espacioso. Han sido diseñados por Bose® con el fin de proporcionarle una experiencia auditiva de alta calidad.

Estos altavoces son notablemente diferentes a los convencionales, así que asegúrese de leer esta guía del usuario. Le ayudará a instalar y utilizar sus altavoces correctamente, con lo que obtendrá un mayor disfrute.

Desembale la caja

Desembale con cuidado la caja y guarde todo el material de embalaje original por si tuviera que utilizarlo en el futuro. Compruebe el contenido de la caja (Figura 1).

Si alguno de los altavoces parece estar dañado, no los utilice. Todo lo contrario: vuelva a embalar ambos altavoces en la caja original y póngase en contacto inmediatamente con el concesionario Bose autorizado.

Nota: Este es el momento adecuado para anotar los números de serie de los altavoces, en esta guía y en su tarjeta de garantía.

PRECAUCIÓN: Para evitar asfixias accidentales, mantenga las bolsas de plástico que envuelven los altavoces fuera del alcance de los niños.

Figura 1

Contenido de la caja

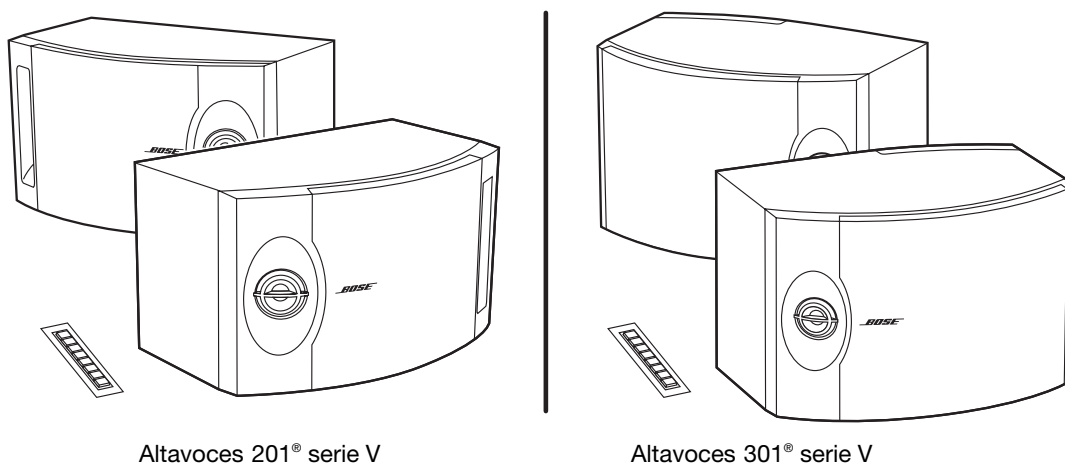

Altavoces 201® serie V

Altavoces 301® serie V

Para conservar como referencia

Los números de serie están ubicados en la parte trasera de cada altavoz.

Número de serie: _____ y _____

Nombre del concesionario: _____

Teléfono del concesionario: _____ Fecha de compra _____

Se recomienda conservar el recibo de compra y la tarjeta de garantía con esta guía del usuario.

Seleccione las ubicaciones de los altavoces 201® o 301®

Los altavoces 201 y 301 de Bose® están diseñados para ser colocados horizontalmente sobre una mesa o estantería estable y nivelada (Figura 2).

Coloque los altavoces izquierdo (LEFT) y derecho (RIGHT) (conforme a la marca ubicada en la parte trasera de cada uno de ellos) en los lados izquierdo y derecho de la habitación, vistos de frente. El lugar exacto en qué colocarlos depende del tamaño y del estilo de la habitación y de dónde cree que sonarán mejor. Experimente con toda libertad hasta encontrar una ubicación práctica y que le proporcione el sonido que usted prefiera.

🎵 **Nota:** Como las rejillas ubicadas en la parte frontal de cada altavoz protegen los transductores que llevan dentro, le recomendamos que no las quite.

⚠️ **PRECAUCIÓN:** Los altavoces 201 y 301 están especialmente diseñados para su colocación en una estantería, mesa o soporte estables. En superficies suaves tales como mármol, cristal o madera muy pulida, las vibraciones pueden hacer que los altavoces se deslicen. Por tanto, asegúrese de acoplar los pies de goma autoadhesivos a la superficie inferior de cada altavoz para dotarlos de mayor estabilidad y protección. Los pies se acoplan a las esquinas de la superficie plana. No utilice los altavoces dentro de un vehículo en movimiento. Para instalar los altavoces en la pared, utilice el soporte para pared WB-3 de Bose exclusivamente. Siga las instrucciones de instalación que se incluyen con estos soportes. Si instala incorrectamente los altavoces, estos pueden caer y causar lesiones y daños.

A continuación se presenta una serie de normas básicas:

- Deje un espacio de al menos 60 cm entre los altavoces y cualquier pantalla o monitor de televisión.
- Deje una separación de 45 cm entre la parte trasera de los altavoces y la pared que se encuentre detrás.

Figura 2

Normas de ubicación

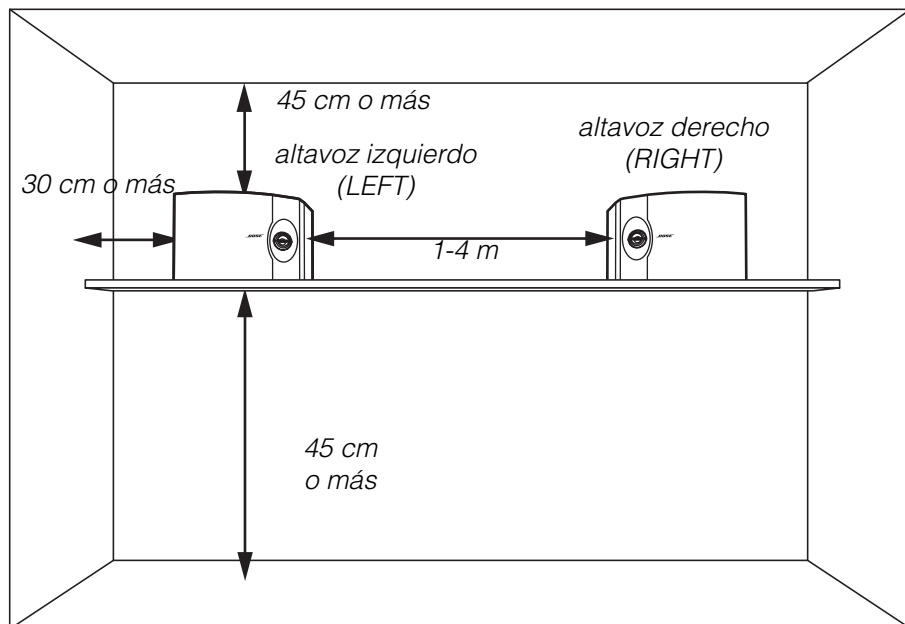

⚠️ **PRECAUCIÓN:** A fin de obtener la imagen de sonido más realista posible, asegúrese de ubicar el altavoz izquierdo en el lado izquierdo y el altavoz derecho en el lado derecho de la habitación, vistos de frente.

Seleccione el cable

Es importante emplear un cable de altavoz del espesor debido.

Cables recomendados

Según una desviación de respuesta de frecuencia máxima de $\pm 0,5$ dB

Espesor	Longitud
0,82 mm ²	6 m
1,3 mm ²	9 m
2,1 mm ²	15 m

♪ **Nota:** Si desea empotrar el cable de los altavoces en una pared o debajo del suelo, antes asegúrese de consultar los requisitos y normas de seguridad de construcción locales. Si es necesario, comuníquese con un electricista a fin de obtener esta información.

Prepare el cable

El cable de los altavoces consta de dos hilos conductores aislados. El material de aislamiento que rodea uno de estos hilos conductores está marcado (con rayas, collarín o estrías).

Pele unos 12 mm de material aislante de los extremos de los dos hilos conductores de cada cable. Retuerza el extremo desnudo de cada hilo para que no queden hilos sueltos, ya que de lo contrario entrarían en contacto a través de los terminales. Asegúrese de conectar cada hilo conductor al terminal correcto (positivo a positivo, negativo a negativo).

♪ **Nota:** A veces es difícil distinguir las marcas de los hilos. Inspecciónelos cuidadosamente.

Realice las conexiones

Simplemente presione hacia abajo la lengüeta del terminal ubicado en la parte trasera de cada altavoz a fin de insertar el hilo apropiado (Figura 3).

⚠ PRECAUCIÓN: Antes de efectuar las conexiones, apague el receptor y desenchúfelo de la toma de corriente alterna. De no hacerlo, podría dañarse el sistema.

⚠ PRECAUCIÓN: No utilice nunca cables o hilos rotos o deshilachados, ya que podrían ocasionar descargas eléctricas o daños al sistema.

1. Conecte un cable de altavoz al altavoz derecho.
 - Conecte cada conductor (+) marcado al terminal (+) apropiado.
 - Conecte cada conductor (-) no marcado al terminal (-) apropiado.
2. Conecte el otro extremo del mismo cable a la salida para el altavoz derecho (RIGHT SPEAKER OUTPUT) del receptor.
 - Conecte cada conductor (+) marcado al terminal (+) apropiado.
 - Conecte cada conductor (-) no marcado al terminal (-) apropiado.
3. Conecte el otro cable al altavoz izquierdo y a la salida para el altavoz izquierdo (LEFT SPEAKER OUTPUT) del receptor. Siga los pasos 1 y 2 anteriores.

Figura 3

Cómo efectuar las conexiones de los terminales

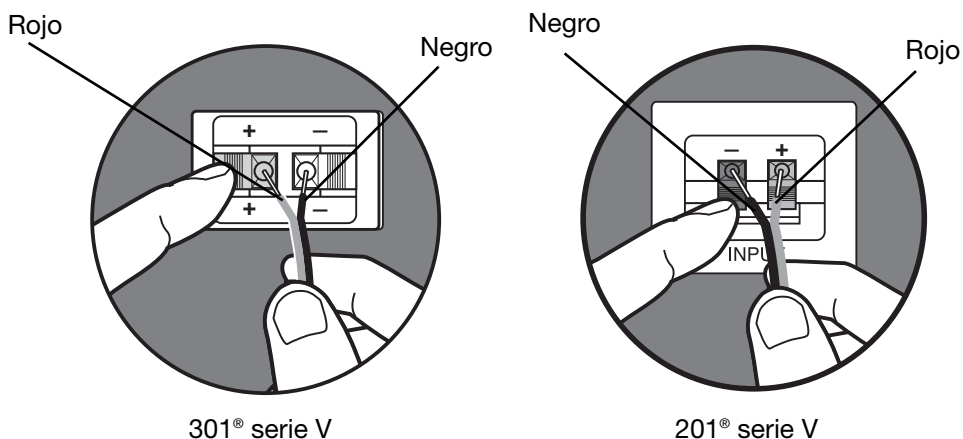

Pruebe los altavoces

Para cerciorarse de que los altavoces funcionan debidamente:

1. Encienda el receptor. Si su receptor lo permite, dispóngalo en el modo MONO (monofónico).
2. Asegúrese de que todos los efectos especiales (como el sonido envolvente) estén desactivados.
3. Disponga el control de balance en el nivel normal (posición central).
4. Reproduzca algunos pasajes de música con graves profundos.

El sonido debe dar la impresión de proceder de algún punto situado entre ambos altavoces. Los graves deben sonar plenos y naturales. Si no ocurre así, es posible que alguna de las conexiones esté invertida, provocando que los altavoces reproduzcan el sonido fuera de fase (consulte “Realice las conexiones”).

Para solucionar el problema, compruebe que todos los conductores estén conectados de positivo a positivo (+ a +) y de negativo a negativo (- a -). Luego repita los pasos 1 al 4 anteriores para volver a comprobar los altavoces.

Disfrute del sonido de una multitud de formas

Sus altavoces 201® o 301® están diseñados para funcionar con una variedad de receptores y amplificadores estereofónicos, bien como altavoces del canal frontal, bien como altavoces del canal trasero. El rendimiento acústico abierto y espacioso de estos altavoces los convierte en la elección ideal para los sistemas de cine en casa o para escuchar discos compactos, cintas o emisiones de radio (Figura 4).

Figura 4

Ruta que sigue el sonido con los altavoces 301 y 201 serie V

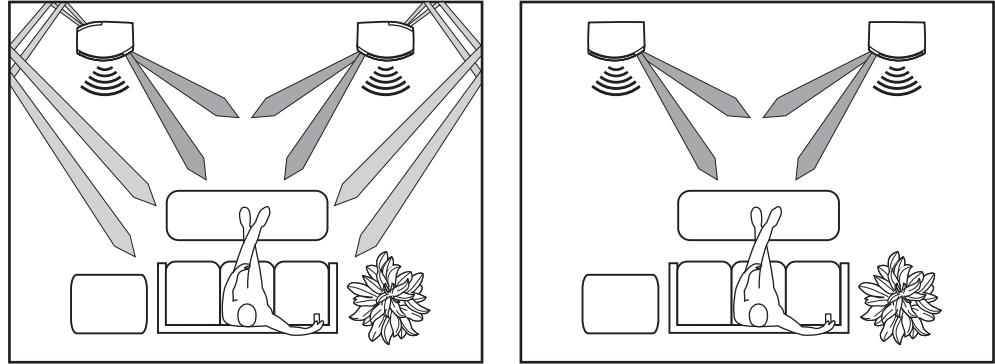

301® serie V

201® serie V

Cómo limpiar los altavoces

Limpie la superficie de los altavoces con un paño suave húmedo. No use aerosoles cerca del sistema ni permita la entrada de líquidos por abertura alguna. No use disolventes, sustancias químicas ni soluciones detergentes que contengan alcohol, amoníaco o abrasivos.

Los paneles de las rejillas de los altavoces no requieren cuidados especiales. Puede limpiarlos cuidadosamente con un aspirador para quitar el polvo.

Solución de problemas

Problema	Qué hacer
No hay sonido	<ul style="list-style-type: none"> • Asegúrese de que el receptor esté enchufado y encendido. • Asegúrese de que la toma de corriente alterna funcione correctamente. • Desconecte cualquier auricular que esté enchufado. • Asegúrese de que el receptor no esté establecido en el modo MUTE (silenciado). • Consulte la guía del usuario incluida con su receptor. • Compruebe las conexiones a los altavoces y al receptor. Consulte "Realice las conexiones", en la página 6. Corrija cualquier error de conexión.
Uno de los altavoces no produce sonido	<ul style="list-style-type: none"> • Desconecte el altavoz que sí produce sonido del receptor. • Desconecte el cable del altavoz "defectuoso" de sus enchufes originales en el receptor y conéctelo al otro conjunto de enchufes (a los que estaba conectado el cable del altavoz que sí funcionaba). <ul style="list-style-type: none"> – Si ahora funciona el altavoz, el problema está en el receptor. – Si el altavoz sigue sin funcionar, siga los pasos indicados a continuación. • Retire el cable del altavoz que sí funciona y conéctelo al altavoz "defectuoso" y a cualquiera de los conjuntos de enchufes del receptor. <ul style="list-style-type: none"> – Si ahora funciona el altavoz, el problema está en el cable original del altavoz. – Si el altavoz sigue sin funcionar, el problema está en el propio altavoz.
El sonido de un altavoz está distorsionado	<ul style="list-style-type: none"> • Siga el mismo procedimiento indicado para el problema "Uno de los altavoces no produce sonido", descrito arriba.
No hay suficientes graves o agudos	<ul style="list-style-type: none"> • Ajuste los controles de graves y agudos en el receptor. • Compruebe las conexiones para asegurarse de que estén en fase (de + a +, y de – a –). Consulte "Realice las conexiones", en la página 6. • Acerque o aleje los altavoces de las paredes laterales o de otras superficies duras que reflejen el sonido. • No ubique los altavoces exactamente a mitad de camino entre el suelo y el techo o cualquier otra superficie dura que refleje el sonido.

Servicio al cliente

Si las indicaciones de solución de problemas anteriores no resuelven el problema, contacte con el concesionario autorizado Bose® para acordar un servicio de reparación. Para obtener información o servicios de reparación directamente de Bose, consulte la lista de números de teléfono incluida con sus altavoces. Bose Corporation hará todo lo posible para corregir cualquier problema cubierto por los términos y condiciones de la garantía.

Período de vigencia de la garantía

Sus altavoces 201® o 301® serie V Direct/Reflecting® de Bose están cubiertos por una garantía limitada transferible. Los detalles sobre la cobertura constan en la tarjeta de garantía que acompaña a los altavoces. Rellene la sección de información de la tarjeta, despréndala y envíela por correo a Bose.

Información técnica

Características

Tecnología para altavoces Direct/Reflecting®

Altavoces de agudos Stereo Targeting®

Gabinete armonioso para los puertos

Control de calidad computerizado Syncom®

Complemento de transductores

201®: un woofer de 16,5 cm. Un altavoz de agudos de 5 cm.

301®: un woofer de 20 cm. Dos altavoces de agudos de alta sensibilidad de 5 cm.

Compatibilidad/impedancia

201: compatibles con amplificadores y receptores de una potencia nominal de 10 a 120 vatios por canal. Resistencia nominal de 4 - 8 ohmios.

301: compatibles con amplificadores y receptores de una potencia nominal de 10 a 150 vatios por canal. Resistencia nominal de 4 - 8 ohmios.

Gabinete

Revestimiento polimérico y de vinilo sobre una base de madera con acabado en negro o en rojo cereza claro.

Tamaño/Peso

201: 20 cm x 35 cm x 22 cm.

Cada altavoz, desembalado: 5 kg.

Par de altavoces con la caja de embalaje: 11,4 kg.

301: 25 cm x 36 cm x 25 cm.

Cada altavoz, desembalado: 5,7 kg.

Par de altavoces con la caja de embalaje: 13 kg.

Accesorios opcionales

Las bases para altavoz FS-01 y los soportes para instalación en la pared WB-3 de Bose® están diseñados para su uso con los altavoces 201 y 301 Serie V Direct/Reflecting. Para obtener información o realizar pedidos de accesorios, contacte con el concesionario autorizado Bose. Para contactar directamente con Bose, consulte la lista de números de teléfono incluida con sus altavoces.

Figura 5

A. Base para altavoz FS-01 de Bose

B. Soportes para instalación en la pared WB-3

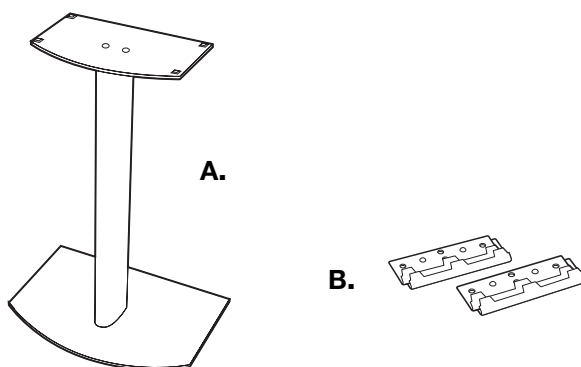



BOSE[®]
Better sound through research[®]

©2002 Bose Corporation
The Mountain, Framingham, MA 01701-9168 USA
AM264981 Rev.03