

Bose® 201® and 301® Series V Direct/Reflecting® Speakers

Owner's Guide

BOSE®



Dove trovare ...

Installazione	3
Per iniziare	3
Disimballaggio	3
Informazioni importanti	3
Scelta della posizione per i diffusori 201® o 301®	4
Scelta del cavo	5
Preparazione del cavo	5
Collegamenti	6
Prova dei diffusori	6
Uso e manutenzione dei diffusori	7
Il suono migliore in contesti diversi	7
Pulizia dei diffusori	7
Riferimenti	8
Risoluzione dei problemi	8
Servizio clienti	8
Periodo di garanzia	8
Caratteristiche tecniche	9
Accessori opzionali	9

Per iniziare

I diffusori Direct/Reflecting® 201® o 301® Serie V ricreano l'equilibrio naturale fra l'energia acustica riflessa e quella diretta producendo un'immagine sonora ampia e spaziosa. Sono stati progettati dalla Bose® per offrire all'ascoltatore un'esperienza di ascolto di alta qualità.

Poiché questi diffusori sono decisamente diversi da quelli tradizionali, è consigliabile leggere le indicazioni fornite in questa guida dell'utente per installarli e utilizzarli correttamente sfruttando appieno tutte le loro caratteristiche.

Disimballaggio

Estragga delicatamente il contenuto della confezione e conservi il materiale di imballaggio per un eventuale impiego futuro. Verifichi il contenuto della confezione (Figura 1).

Se uno o entrambi i diffusori apparissero danneggiati, non li utilizzi. Reimballi i diffusori nella confezione originale e informi immediatamente il rivenditore autorizzato Bose.

🎵 **Nota:** a questo punto è consigliabile annotare il numero di serie dei diffusori nello spazio in fondo alla pagina e sulla cartolina di garanzia.

⚠️ **ATTENZIONE:** per evitare rischi di soffocamento, tenere fuori dalla portata dei bambini i sacchetti di plastica che avvolgono questi diffusori.

Figura 1

Contenuto della confezione

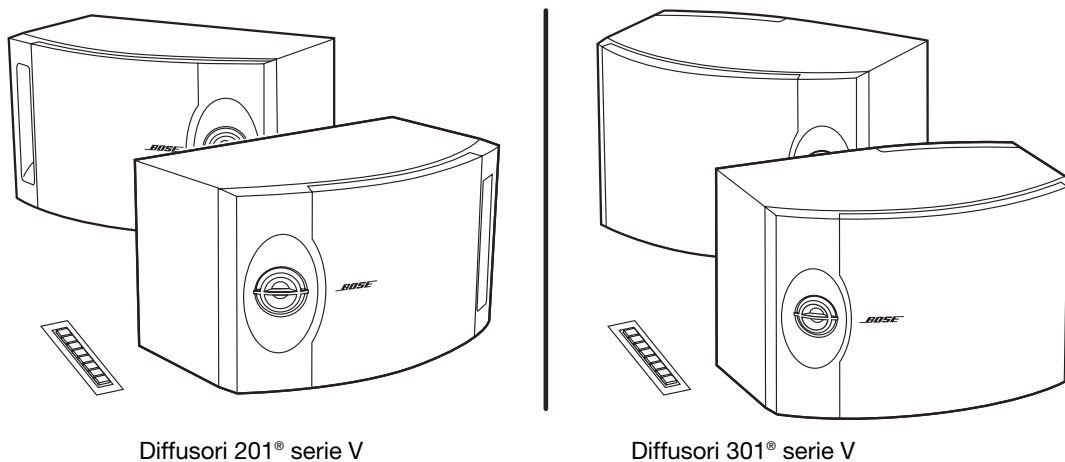

Diffusori 201® serie V

Diffusori 301® serie V

Informazioni importanti

I numeri di serie si trovano sul retro di ogni diffusore.

Numero di serie: _____ e _____

Nome del rivenditore: _____

Telefono del rivenditore: _____ Data d'acquisto _____

Le suggeriamo di conservare lo scontrino fiscale e la matrice della cartolina di garanzia insieme con questo manuale d'istruzioni.

Scelta della posizione per i diffusori 201® o 301®

I diffusori Bose® 201 e 301 sono progettati per essere collocati orizzontalmente su una superficie stabile e piana o sul ripiano di uno scaffale (Figura 2).

Posizioni i diffusori sinistro (LEFT) e destro (RIGHT) (secondo l'indicazione posta sul retro di ciascuno di essi) sui lati sinistro e destro della stanza, osservandoli di fronte. L'esatta collocazione può variare a seconda della dimensione e della disposizione della stanza e delle preferenze personali. Provi a cambiare la posizione per trovare quella più conveniente e che offra la resa acustica che preferisce.

🎵 **Nota:** si raccomanda di non rimuovere le griglie frontali dei diffusori poste a protezione degli altoparlanti all'interno.

⚠️ **ATTENZIONE:** i diffusori 201 e 301 sono progettati espressamente per essere posti su un ripiano, tavolo o supporto stabile. Su superfici lisce come marmo, vetro o legno molto levigato, le vibrazioni potrebbero fare scivolare i diffusori. Si assicuri quindi di attaccare i piedini in gomma autoadesivi alla base di ogni diffusore, a garanzia di una maggiore stabilità e protezione. I piedini devono essere fissati agli angoli della base. Non utilizzi questi diffusori in un veicolo in movimento. Per montare i diffusori a muro, utilizzi solo le staffe da parete Bose WB-3. Segua le istruzioni per il montaggio fornite insieme a tali staffe. Se montati in modo errato, i diffusori potrebbero cadere e causare danni a persone o cose.

Di seguito sono riportate alcune indicazioni di base:

- Lasci uno spazio di almeno 60 cm tra i diffusori e qualsiasi schermo TV o monitor.
- Lasci uno spazio non superiore a 45 cm tra il retro dei diffusori e la parete alle loro spalle.

Figura 2

Indicazioni per la collocazione

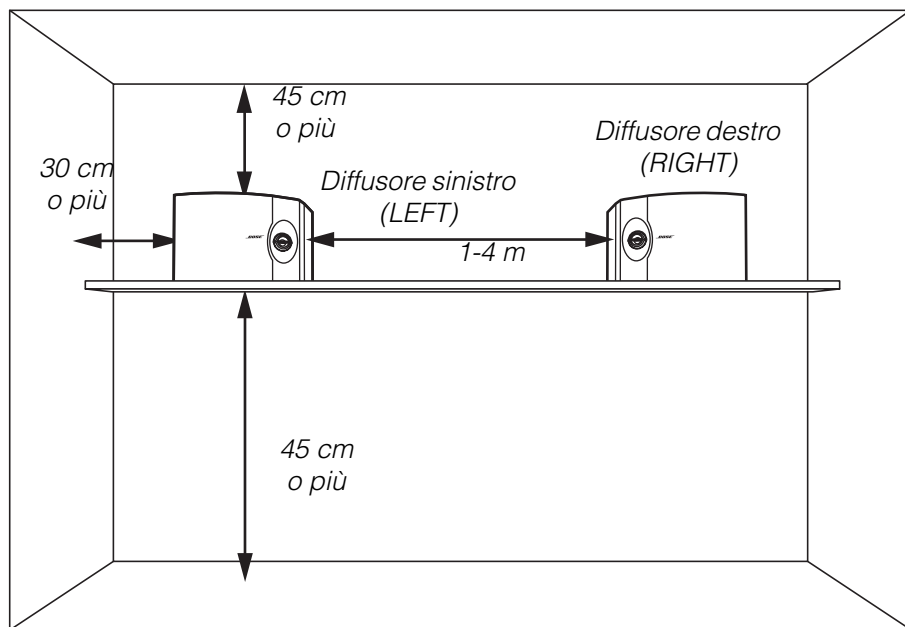

⚠️ **ATTENZIONE:** per ottenere un'immagine sonora il più possibile realistica, si assicuri che il diffusore sinistro sia collocato sulla sinistra e il diffusore destro sia collocato sulla destra della stanza, osservandoli di fronte.

Scelta del cavo

È importante utilizzare un cavo di sezione appropriata.

Specifiche dei cavi

In base a una deviazione di risposta in frequenza massima di $\pm 0,5$ dB

Sezione	Lunghezza
0,82 mm ²	6 m
1,3 mm ²	9 m
2,1 mm ²	15 m

♪ **Nota:** prima di far passare il cavo attraverso una parete o sotto un pavimento, si informi sui requisiti e sulle norme di sicurezza locali per l'edilizia. Se necessario, per ottenere queste informazioni si rivolga a un elettricista installatore.

Preparazione del cavo

Il cavo per i diffusori è composto da due conduttori isolati. La guaina isolante di uno dei conduttori è contrassegnata con una striscia, un colletto o una nervatura: questo è il conduttore positivo (+).

Alle estremità di ogni cavo, rimuova circa 12 mm di materiale isolante da entrambi i conduttori. Attorcigli l'estremità di ogni conduttore per evitare che i trefoli si tocchino sui terminali. Si assicuri che ogni conduttore sia collegato al terminale corretto (positivo con positivo e negativo con negativo).

♪ **Nota:** talvolta è difficile distinguere i contrassegni sui conduttori. Li controlli attentamente entrambi.

Collegamenti

Prema la linguetta del terminale sul retro di ogni diffusore per inserire il conduttore appropriato (Figura 3).

⚠ ATTENZIONE: per evitare danni al sistema, prima di effettuare qualsiasi collegamento, spenga il ricevitore (o l'amplificatore) e lo scolleghi dalla presa di corrente CA.

⚠ ATTENZIONE: per evitare scosse elettriche o danni, non utilizzi in nessun caso cavi rotti o logori.

1. Collegi un cavo al diffusore destro.
 - Collegi il conduttore con il contrassegno (+) al terminale (+) appropriato.
 - Collegi il conduttore senza contrassegno (-) al terminale (-) appropriato.
2. Collegi l'estremità opposta di ogni cavo all'uscita RIGHT SPEAKER OUTPUT (uscita diffusore destro) del ricevitore.
 - Collegi il conduttore con il contrassegno (+) al terminale (+) appropriato.
 - Collegi il conduttore senza contrassegno (-) al terminale (-) appropriato.
3. Collegi il secondo cavo al diffusore sinistro e all'uscita LEFT SPEAKER OUTPUT (uscita diffusore sinistro). Segua i passaggi 1 e 2 riportati sopra.

Figura 3

Come effettuare i collegamenti ai terminali

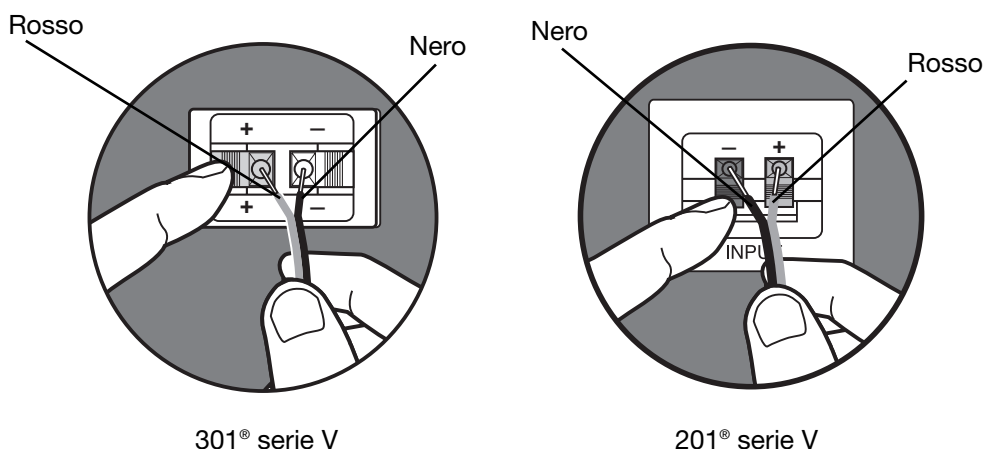

Prova dei diffusori

Per assicurarsi che i diffusori funzionino correttamente:

1. Accenda il ricevitore. Imposti il ricevitore su MONO (monofonico), se tale opzione è disponibile sul ricevitore.
2. Si assicuri che gli effetti speciali (ad esempio il suono surround) siano disattivati.
3. Imposti il controllo del bilanciamento su normale (posizione centrale).
4. Riproduca alcuni brani caratterizzati da bassi profondi.

La fonte apparente del suono deve coincidere con un punto intermedio tra i due diffusori ed i bassi devono sembrare pieni e naturali. In caso contrario, è possibile che uno dei collegamenti sia invertito, causando lo sfasamento dei diffusori (faccia riferimento a "Collegamenti").

Per correggere il problema, si assicuri che tutti i conduttori siano collegati in modo corretto: positivo con positivo (+ con +) e negativo con negativo (- con -). Ripeta i passaggi da 1 a 4 per riprovare i diffusori.

Il suono migliore in contesti diversi

I diffusori 201® o 301® sono progettati per funzionare sia con una vasta gamma di ricevitori e amplificatori stereo, sia come diffusori Home Cinema anteriori o posteriori. Le caratteristiche di apertura e spazialità del suono emesso da questi diffusori li rendono la scelta ideale per l'ascolto di CD, nastri o trasmissioni radio (Figura 4), come pure per l'Home Cinema.

Figura 4

Percorso del suono con diffusori 301 e 201 serie V

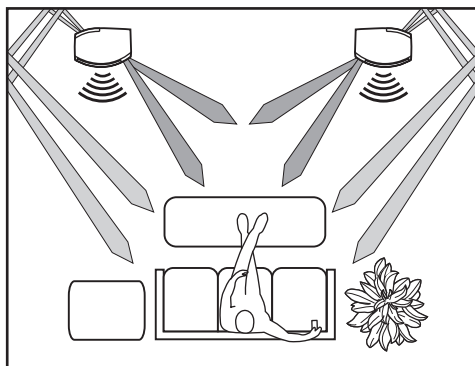

301® serie V

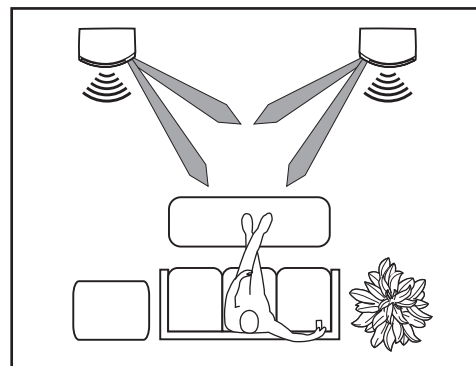

201® serie V

Pulizia dei diffusori

Pulisca la superficie dei diffusori con un panno morbido e umido. Non utilizzi spray vicino al sistema ed eviti di versare liquidi nelle aperture. Inoltre non utilizzi solventi, prodotti chimici o soluzioni detergenti contenenti alcol, ammoniaca o sostanze abrasive.

Le griglie dei diffusori non richiedono cure particolari. Se necessario, possono essere pulite delicatamente con un aspirapolvere.

Risoluzione dei problemi

Problema	Soluzione
Il suono è assente	<ul style="list-style-type: none">• Si assicuri che il ricevitore sia collegato a una presa di corrente e acceso.• Si assicuri che la presa di alimentazione CA sia funzionante.• Scolleghi le cuffie eventualmente collegate all'apposita presa del ricevitore.• Si assicuri che il ricevitore non sia impostato su MUTE (attenuazione dell'audio).• Faccia riferimento al manuale di istruzioni fornito con il ricevitore.• Verifichi i collegamenti ai diffusori e al ricevitore. Faccia riferimento a "Collegamenti" a pagina 6. Corregga eventuali errori di collegamento.
Nessun suono da un diffusore	<ul style="list-style-type: none">• Scolleghi dal ricevitore il diffusore funzionante.• Scolleghi il cavo del diffusore "guasto" dai morsetti del ricevitore a cui è fissato e lo inserisca nell'altro gruppo di morsetti (quello a cui era inizialmente collegato il diffusore funzionante).<ul style="list-style-type: none">– Se il diffusore funziona, il problema riguarda il ricevitore.– Se il diffusore non funziona, segua la procedura indicata di seguito.• Rimuova il cavo dal diffusore funzionante e lo colleghi al diffusore "guasto" ed a uno dei due gruppi di morsetti sul ricevitore.<ul style="list-style-type: none">– Se il diffusore funziona, il problema era causato dal cavo del diffusore originale.– Se il diffusore non funziona, il problema riguarda il diffusore.
Il suono di un diffusore è distorto	<ul style="list-style-type: none">• Segua la stessa procedura indicata sopra per il problema dell'assenza di suono da un diffusore.
I bassi o gli alti sono insufficienti	<ul style="list-style-type: none">• Regoli i controlli dei bassi e degli alti sul ricevitore.• Verifichi i collegamenti per assicurarsi che siano correttamente in fase (+ con + e – con –). Faccia riferimento a "Collegamenti" a pagina 6.• Avvicini o allontani i diffusori dalle pareti laterali o da altre superfici solide fonoriflettenti.• Non collochi i diffusori esattamente a metà tra il pavimento e il soffitto o qualsiasi altra superficie solida fonoriflettente.

Servizio clienti

Se le indicazioni riportate in precedenza non fossero in grado di risolvere un problema, per ricevere ulteriore assistenza contatti il rivenditore autorizzato Bose® dal quale ha acquistato i diffusori. Per ottenere informazioni o assistenza direttamente dalla Bose, consulti l'elenco con i numeri di telefono fornito con i diffusori. La Bose farà tutto il possibile per risolvere l'inconveniente, secondo le condizioni elencate nella garanzia.

Periodo di garanzia

I diffusori Bose 201® e 301® serie V Direct/Reflecting® sono coperti da una garanzia limitata trasferibile. I dettagli sulla copertura sono riportati sulla scheda di garanzia allegata ai diffusori. Compili la cartolina con le informazioni richieste, la stacchi dalla matrice e la spedisca alla Bose.

Caratteristiche tecniche

Caratteristiche

Tecnologia dei diffusori Direct/Reflecting®

Tweeter Stereo Targeting®

Mobile con porta d'accordo

Controllo di qualità computerizzato con sistema Syncom®

Trasduttori

201®: un woofer da 16,5 cm. Un tweeter da 5 cm.

301®: un woofer da 20 cm. Due tweeter da 5 cm ad alta sensibilità.

Compatibilità/impedenza

201: Compatibile con amplificatori e ricevitori con potenza nominale da 10 a 120 watt per canale. Impedenza nominale da 4 a 8 ohm

301: Compatibile con amplificatori e ricevitori con potenza nominale da 10 a 150 watt per canale. Impedenza nominale da 4 a 8 ohm

Mobile

Polimeri ed impiallacciatura di vinile su struttura di legno con finitura di colore nero o ciliegia chiaro.

Dimensioni/peso

201: A 20 cm x L 35 cm x P 22 cm.

Ogni diffusore, senza imballo: 5 kg.

Coppia di diffusori imballati: 11,4 kg.

301: A 25 cm x L 36 cm x P 25 cm.

Ogni diffusore, senza imballo: 5,7 kg.

Coppia di diffusori imballati: 13 kg.

Accessori opzionali

I supporti per i diffusori Bose® FS-01 e le staffe da parete WB-3 sono progettati per l'impiego con i diffusori Direct/Reflecting 201 e 301 Serie V. Per informazioni o per ordinare gli accessori, si rivolga a un rivenditore autorizzato Bose. Per contattare direttamente la Bose, consulti l'elenco con i numeri di telefono fornito con i diffusori.

Figura 5

A. Supporto per diffusori Bose FS-01

B. Staffe da parete WB-3

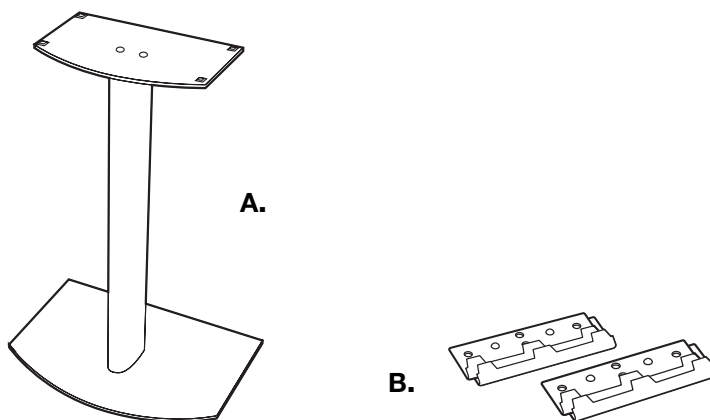



BOSE[®]
Better sound through research[®]

©2002 Bose Corporation
The Mountain, Framingham, MA 01701-9168 USA
AM264981 Rev.03