



BOSE[®]
Better sound through research[®]

©2018 Bose Corporation, The Mountain,
Framingham, MA 01701-9168 USA
AM772090 Rev. 05

لا يمكن إقران وحدة صوت الباص مع مكبر الصوت

إذا كنت غير قادر على إقران وحدة صوت الباص مع مكبر الصوت، فيمكنك توصيل الوحدة بمكبر الصوت باستخدام كبل ستيريو ذي سمك 3.5 ملم (غير مرفقة).

ملاحظة: إذا كنت لا تملك كبل ستيريو ذا سمك 3.5 ملم (يُستخدم بشكل شائع لساعات الرأس وأجهزة المحمول)، فاتصل بخدمة عملاء Bose® لاستلام هذا الجزء. تستطيع أيضًا شراء هذا الجزء من مخزن الأجهزة الإلكترونية المحلية لديك.

1. قم بإيصال طرف كبل ستيريو ذي سمك 3.5 ملم بموصل **ACOUSTIMASS IN** على الجانب الخلفي من وحدة صوت الباص.

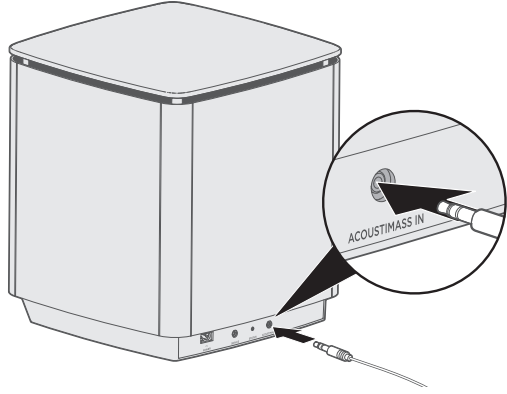

2. قم بإيصال طرف الكبل الآخر بموصل **ACOUSTIMASS** على الجانب الخلفي من مكبر الصوت **SoundTouch® 300**.

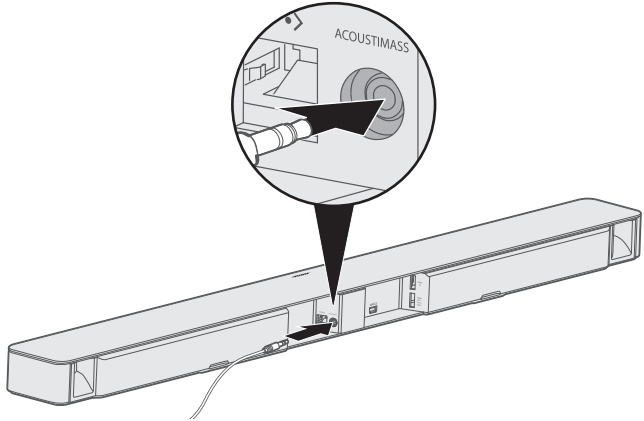

3. تحقق من الصوت (راجع صفحة 13).

لا يمكن إكمال معايرة الصوت ADAPTiQ®

استمع للمطالبات الصوتية لرسائل الخطأ التالية:

رسالة الخطأ	المشكلة	الحل
1	لا يستطيع الميكروفون الموجود في سماعة الرأس ADAPTiQ اكتشاف الصوت.	<ul style="list-style-type: none"> • ثبت جميع الكابلات. • افصل كبل سماعة الرأس ADAPTiQ، وأعد توصيله بإحكام بداخل موصل ADAPTiQ الخاص بمكبر الصوت. • تأكد من أن فتحة الميكروفون فوق سماعة الرأس ADAPTiQ غير مسدودة. • قد تكون سماعة الرأس ADAPTiQ تالفة. اتصل بخدمة عملاء Bose® لطلب قطع الغيار.
2	الصوت في الغرفة مرتفع للغاية.	أعد تشغيل معايرة صوت ADAPTiQ عندما تكون الغرفة هادئة.
3	سماعة الرأس ADAPTiQ قريبة جدا من السماعات.	حرك سماعة الرأس ADAPTiQ بعيدا عن السماعات.
4	مواقع الاستماع متماثلة للغاية.	تحرك مسافة 1 - 2 قدم (0.3-0.6 متر) بعيداً عن موقع الاستماع السابق.
5	لا تستطيع سماعة الرأس ADAPTiQ أخذ القياسات بسبب الحركة.	ثبت رأسك.

بعد حل مشكلتك، يجب أن تقوم بإعادة تشغيل معايرة صوت ADAPTiQ (راجع صفحة 15).

إذا سمعت رسالة خطأ مختلفة، اتصل بخدمة عملاء Bose لمزيد من التعليمات.

العرض	الحل
صوت متقطع أو لا يوجد صوت	<ul style="list-style-type: none"> • قم بإعادة صوت النظام. • قم برفع مستوى الصوت. • تأكد من إدخال كبل مكبر الصوت HDMI™ في الموصل الموجود في التلفزيون المسمى ARC أو Audio Return Channel. إذا كان جهاز التلفزيون الخاص بك غير مرفق معه موصل (ARC) HDMI، اتصل بمكبر الصوت من خلال استخدام كبل بصري (راجع دليل المالك الخاص بـ 300 SoundTouch®). • أدخل الكبل البصري الخاص بمكبر الصوت في موصل جهاز التلفزيون المسمى Output أو OUT، وليس في Input أو IN. • تأكد من إمكانية جهاز التلفزيون لديك من إخراج الصوت من المصادر المتصلة وأنه تم تمكين إخراج الصوت لديك (راجع إلى دليل المالك الخاص بجهاز التلفزيون). • كرر عملية الإقران (راجع صفحة 12). • في حالة كان المصدر الخاص بك متصلاً بجهاز التلفزيون لديك: <ul style="list-style-type: none"> – حدد الإدخال الصحيح لجهاز التلفزيون (راجع دليل المالك الخاص بـ 300 SoundTouch®). – أدخل المصدر مباشرة في مكبر الصوت، وحدد الإعدادات المناسبة في تطبيق SoundTouch® لتشغيل الصوت مباشرة من المصدر (راجع دليل المالك الخاص بـ 300 SoundTouch®). • تحديث برنامج النظام: <ol style="list-style-type: none"> 1. على جهاز ريموت كنترول 300 SoundTouch®، اضغط على زر SoundTouch®. 2. اضغط مع الاستمرار على زر التسمية التوضيحية المقربة CC حتى يضيء مؤشر Wi-Fi®، ومؤشر جهاز التلفزيون []، ومؤشر SoundTouch® ومؤشر Bluetooth® على مكبر الصوت باللون الأبيض. <p>ملاحظة: قد يستغرق التحديث 10 دقائق أو أكثر.</p>
صوت رديء أو مشوه	<ul style="list-style-type: none"> • قم بتجربة مصادر مختلفة في حال توفر ذلك. • قم بإزالة جميع الأغلفة الواقية من وحدة صوت الباص. • قم بتشغيل معايرة الصوت ADAPTiQ® (راجع صفحة 15).
صوت الباص عالي جداً أو منخفض	<ul style="list-style-type: none"> • عدل إعدادات صوت الباص الخاص بالنظام (راجع صفحة 17). • قم بتشغيل معايرة الصوت ADAPTiQ® (راجع صفحة 15). • ضع وحدة صوت الباص بعيداً عن الحوائط والزوايا المجاورة.

إذا واجهت مشاكل بشأن وحدة صوت الباص:

- افصل أسلاك الكهرياء الخاصة بوحدة صوت الباص ومكبر صوت 300® SoundTouch، وانتظر لمدة 30 ثانية ثم أدخلها بإحكام في مأخذ تيار متردد (رئيسي) متصل بالكهرياء.
 - ثبت جميع الكابلات.
 - تحقق من وضع مؤشر حالة النظام (راجع صفحة 19).
 - قم بوضع وحدة صوت الباص ومكبر صوت 300® SoundTouch بعيدًا عن أي تدخل محتمل (أجهزة لاسلكية، هواتف لاسلكية، وأجهزة التلفزيون والموجات الكهرومغناطيسية وغيرها).
 - قم بوضع مكبر صوت 300® SoundTouch بداخل النطاق الموصى به للجهاز اللاسلكي أو الجهاز المحمول الخاص بك بغرض الحصول على عملية تشغيل ملائمة.
 - قم بوضع وحدة صوت الباص وفقًا لإرشارات وضع الجهاز (راجع صفحة 9).
- إذا لم تستطع حل هذا الأمر، فراجع الجدول أدناه لتحديد الأعراض والحلول للمشكلات الشائعة. إذا كنت غير قادر على حل المشكلة، اتصل بخدمة عملاء Bose®.

الحلول الشائعة

يعرض الجدول التالي الأعراض والحلول الممكنة للمشكلات الشائعة.

العرض	الحل
وحدة صوت الباص لا تقترن مع مكبر الصوت	<ul style="list-style-type: none"> • كرر عملية الإقران (راجع صفحة 12). • قم بإيصال وحدة صوت الباص بمكبر الصوت باستخدام كبل ستيريو ذي سمك 3.5 ملم (راجع صفحة 25). إذا كنت لا تملك كبل ستيريو ذا سمك 3.5 ملم (يستخدم بشكل شائع لساعات الرأس وأجهزة المحمول)، فاتصل بخدمة عملاء Bose® لاستلام هذا الجزء. تستطيع أيضًا شراء هذا الجزء من مخزن الأجهزة الإلكترونية المحلي لديك.

معلومات الضمان المحدود

نظامك مغطى بضمان محدود قابل للنقل. يتم وضع بيانات الضمان المحدود على بطاقة الضمان في العلبة الكرتونية. يرجى الرجوع إلى البطاقة للاطلاع على التعليمات الخاصة بكيفية الحصول على خدمة الضمان وتسجيل المنتج. ولن يؤثر عدم القيام بالتسجيل على الحقوق المكفولة لك بموجب الضمان المحدود.

لا تنطبق معلومات الضمان المقدمة مع هذا المنتج في أستراليا ونيوزيلندا. راجع موقع الويب الخاص بنا على global.Bose.com.au/en_au/support/policies.html أو global.Bose.co.nz/en_nz/support/policies.html للحصول على تفاصيل عن الضمان في أستراليا ونيوزيلندا.

المعلومات الفنية

مقن طاقة الإدخال: 100-240 فولت، ~ 50/60 هرتز، 180 وات

موصل الخدمة

يخصص موصل الخدمة لغرض استخدام الخدمة فقط. لا تقم بإدخال أي كابلات في هذا الموصل.

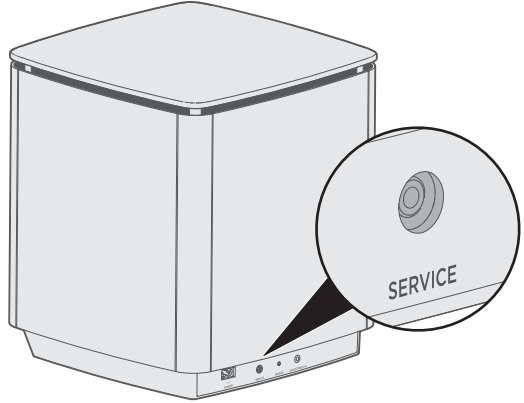

التنظيف

يجب عدم سكب سوائل على النظام في أي فتحة. 

- نظف الجزء الخارجي من النظام باستخدام قطعة القماش النظيفة المرفقة أو قطعة قماش أخرى جافة ولينة.
- لا تستخدم أي بخاخات بالقرب من النظام.
- لا تستخدم أي مذيبات أو مواد كيميائية أو محاليل تنظيف تحتوى على كحول أو نشادر أو مواد كاشطة.
- احرص على عدم سقوط الأشياء في أي فتحة.

خدمة العملاء

لمزيد من المساعدة عن استخدام النظام:

يُرجى زيارة global.Bose.com/Support/AM300

اتصل بخدمة عملاء Bose®.

مؤشر حالة النظام

يُظهر مؤشر الحالة على الجزء الخلفي من الوحدة حالة النظام.

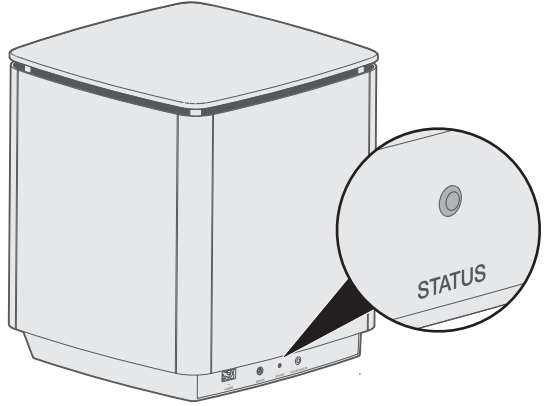

نشاط المؤشر	حالة النظام
أبيض واضح	موصل بمكبر الصوت
أبيض وامض	تنزيل تحديث برنامج النظام
كهرماني ثابت (خافت)	غير موصل بمكبر الصوت
كهرماني وامض	جاهز للإقران
إيقاف	وضع توفير الطاقة
أحمر وامض	خطأ في البرامج الثابتة - اتصل بخدمة عملاء Bose®.

2. في جهاز الريموت كنترول:

- اضغط على **+** VOL لزيادة صوت الباص.
- اضغط على **-** VOL لخفض صوت الباص.

3. اضغط على **BASS**.

يحفظ مكبر الصوت الإعدادات الخاصة بك.

ملاحظة: للحصول على أفضل جودة صوت لبرامج الحوار فقط، مثل الأخبار والبرامج الحوارية، قم بتمكين وضع الحوار. لمزيد من المعلومات، ارجع إلى دليل المالك الخاص بـ **SoundTouch® 300**.

إعادة ضبط إعدادات صوت الباص

في جهاز الريموت كنترول، اضغط مع الاستمرار على **BASS** حتى يومض ومؤشر **SoundTouch®** على مكبر الصوت مرتين.

يتم إعادة ضبط إعدادات صوت الباص إلى إعدادات المصنع الأصلية.

ضبط إعدادات صوت الباص

يمكنك تعديل إعدادات صوت الباص في النظام باستخدام تطبيق® SoundTouch أو جهاز الريموت كنترول. لمزيد من التفاصيل حول تطبيق® SoundTouch، ارجع إلى دليل المالك الخاص بـ SoundTouch® 300.

1. في جهاز الريموت كنترول الخاص بـ SoundTouch® 300، اضغط على BASS.

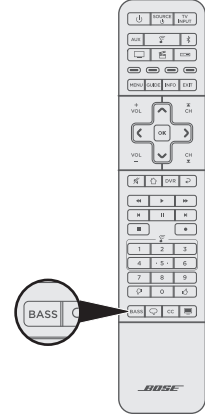

تومض مؤشرات مكبر الصوت لعرض إعدادات صوت الباص الحالي كما هو موضح أدناه.

إعدادات صوت الباص	نشاط المؤشر
+4	
+3	
+2	
+1	
0 (الافتراضي)	
-1	
-2	
-3	
-4	

3. على جهاز ريموت كنترول SoundTouch® 300، اضغط على زر SoundTouch®.
4. اضغط مع الاستمرار على 8 حتى يومض مؤشر جهاز التلفزيون ومؤشر جهاز Bluetooth® على مكبر الصوت باللون الأخضر.

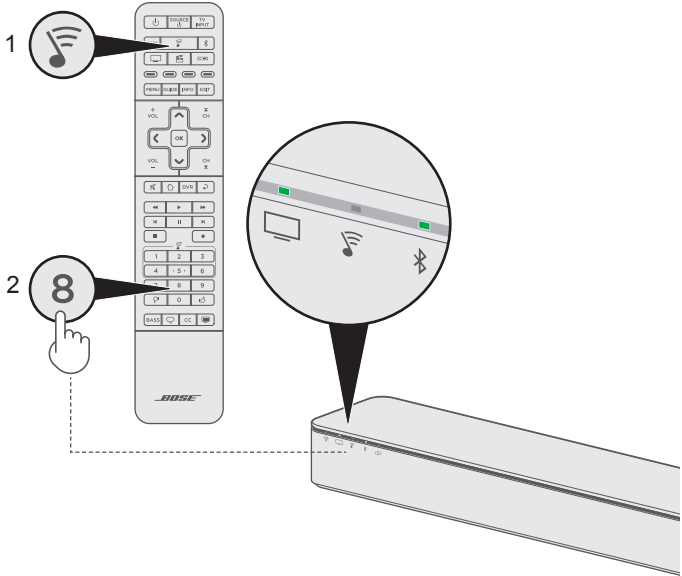

تبدأ عملية تشغيل ADAPTiQ®.

ملاحظة: إذا لم تسمع اللغة الخاصة بك، فاضغط على **^** و **v** على لوحة التنقل للانتقال بين اللغات. لإعادة ضبط اللغة، اضغط مع الاستمرار على 8 لمدة 10 ثوانٍ.

5. اتبع المطالبات الصوتية لحين اكتمال عملية ADAPTiQ. إذا سمعت رسالة خطأ وكنت غير قادر على إكمال معايرة الصوت ADAPTiQ، فراجع صفحة 24.
6. افصل سماعة الرأس من مكبر الصوت واحفظها في مكان آمن. إذا قمت بإقران السماعات المجسمة لاحقاً أو وحدة باص أخرى أو نقل أو تحميل النظام أو نقل أي أثاث، فقم بتشغيل ADAPTiQ مرة أخرى لضمان جودة الصوت المثالية.

حول معايرة الصوت ADAPTiQ®

بعد إعداد وحدة صوت الباص الخاصة بك، والاقتران مع مكبر صوت SoundTouch® 300، قم بتشغيل معايرة الصوت ADAPTiQ® بغرض توفير أداء صوتي أفضل. تقوم معايرة الصوت ADAPTiQ بتخصيص صوت النظام على أصوات منطقة الاستماع لديك عن طريق أخذ قياسات خمس أصوات. لتشغيل معايرة صوت، تحتاج لنحو 10 دقائق عندما تكون الغرفة هادئة.

أثناء معايرة الصوت ADAPTiQ، يقوم ميكروفون فوق سماعة رأس ADAPTiQ (المرفقة مع مكبر الصوت) بقياس خصائص صوت غرفتك لتحديد جودة الصوت المثالية.

إذا لم يعد لديك سماعة ADAPTiQ، فاتصل بخدمة عملاء شركة Bose® لطلب قطع الغيار.

ملاحظة: إذا كنت أيضًا تعمل على إقران السماعات المجسمة 300 Virtually Invisible® اللاسلكية مع مكبر الصوت، فقم بإقران السماعات قبل تشغيل معايرة الصوت ADAPTiQ. ارجع إلى دليل البدء السريع أو دليل المالك الخاص بـ Virtually Invisible® 300.

تشغيل معايرة الصوت ADAPTiQ®

1. قم بإدخال كبل سماعة الرأس ADAPTiQ (الذي يأتي مع مكبر الصوت SoundTouch® 300) في موصل ADAPTiQ في الجانب الخلفي من مكبر الصوت.

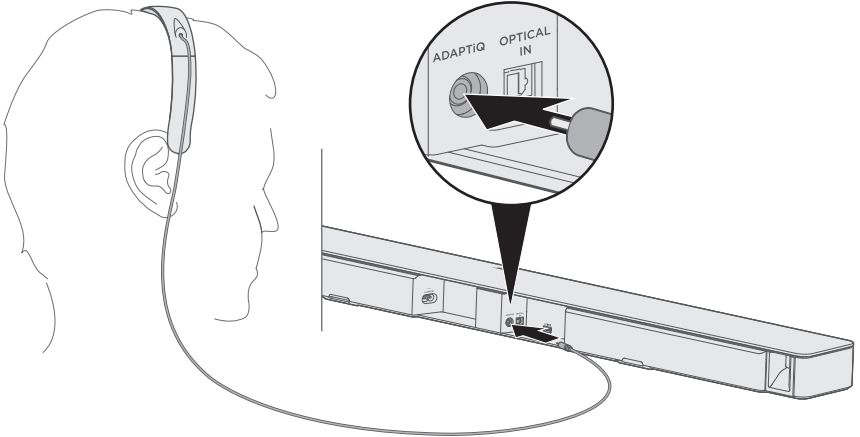

2. ضع سماعة الرأس ADAPTiQ على رأسك.

التحقق من الصوت

1. قم بتشغيل التلفزيون.
 2. إذا كنت تستخدم جهاز استقبال القمر الصناعي/قنوات الكبل أو مصدر ثانوي آخر:
 - قم بتشغيل هذا المصدر.
 - إذا كان المصدر الثانوي موصولاً بالتلفزيون، فاختر إدخال التلفزيون المناسب. إذا لم تبرمج جهاز الريموت كنترول الخاص بـ SoundTouch® 300، فقد تحتاج إلى استخدام جهاز ريموت كنترول مختلف.
 3. قم بتشغيل جهاز مكبر الصوت SoundTouch® 300 الخاص بك.
 - يجب أن تسمع صوتاً من وحدة صوت الباص.
- ملاحظة:** إذا كنت لا تسمع صوتاً من وحدة صوت الباص، فراجع صفحة 22.

إقران وحدة صوت باص أخرى (اختياري)

قد يؤدي إقران وحدة باص أخرى إلى إنتاج صوت باص أكثر اتساقًا أو قوة في جميع أنحاء منطقة الاستماع الخاصة بك.

ملاحظات:

- للحصول على إرشادات حول وضع وحدة باص أخرى، راجع صفحة 10.
- إذا تم توصيل وحدة صوت الباص الحالية بمكبر الصوت أو النظام باستخدام كبل ستريو بسمك 3.5 مم) راجع صفحة 25)، لا يمكنك إقران وحدة باص أخرى.

الإقران مع مكبر الصوت SoundTouch® 300

كرر عملية الإقران (راجع صفحة 12).

الإقران مع نظام الترفيه المنزلي Lifestyle® 650/600

1. على جهاز التحكم عن بعد لنظام Lifestyle® 650/600، اضغط على الإعداد.
2. من قائمة UNIFY®، حدد إدارة السماع، ثم حدد الإعداد وحدة باص أخرى.
3. اتبع التعليمات التي تظهر على الشاشة لإقران وحدة باص أخرى.

الإقران مع مكبر الصوت SoundTouch® 300

لإقران وحدة صوت الباص لاسلكيًا مع مكبر صوت SoundTouch® 300، ضع مكبر الصوت على وضع الإقران باستخدام جهاز الريموت كنترول.

1. على جهاز ريموت كنترول SoundTouch® 300، اضغط على زر SoundTouch®.
2. اضغط مع الاستمرار على **7** إلى أن يضيء مؤشر الاتصال في مكبر الصوت باللون الأبيض. بمجرد الإقران، تصدر وحدة صوت الباص نغمة. يومض مؤشر الحالة على الجانب الخلفي للوحدة وعلى مكبر الصوت باللون الأبيض.

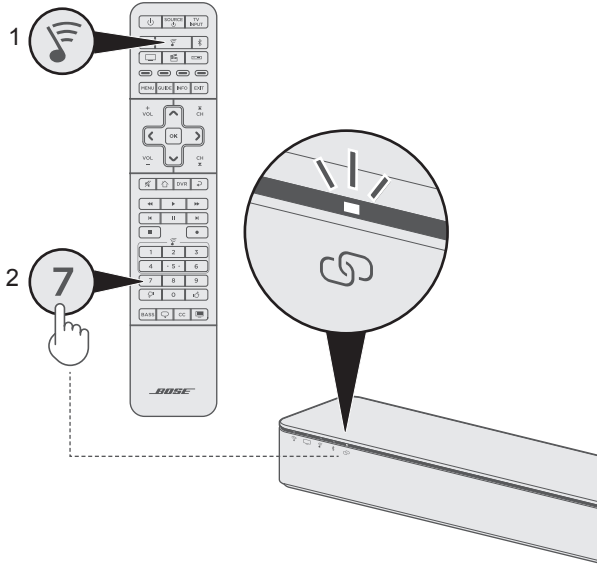

ملاحظات:

- قد يستغرق الإقران عدة دقائق.
- إذا لم تقترن وحدة صوت الباص مع مكبر الصوت، فراجع الموقع "استكشاف الأخطاء وإصلاحها" في صفحة 22.

التوصيل بالطاقة الكهربائية

1. أدخل سلك الكهرباء في موصل POWER الموجود في وحدة صوت الباص.

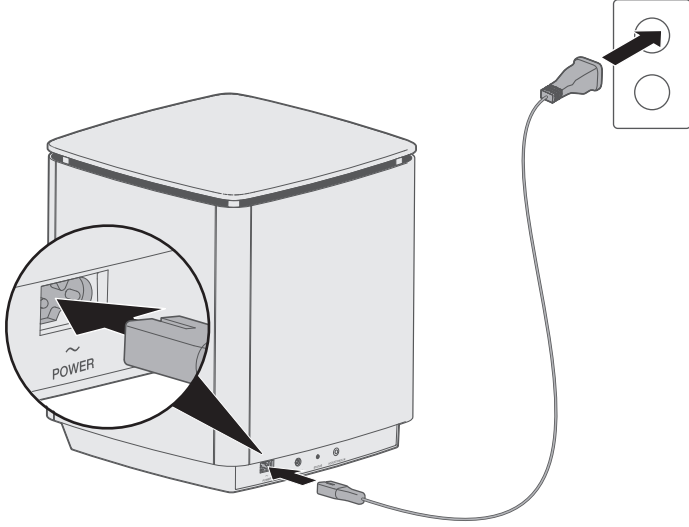

2. أدخل الطرف الآخر لسلك الكهرباء في مأخذ التيار المتردد (الرئيسي).

وضع وحدة باص أخرى؟

حاول وضع كل وحدة باص في مواقع متعددة لمعرفة ما يبدو أفضل لمنطقة الاستماع الخاصة بك. بعد وضع الوحدة في الموقع الجديد، قم بتشغيل معايرة الصوت الخاصة بـ ADAPTIQ® (راجع صفحة 15). لمزيد من صوت الباص، ضع الوحدات بالقرب من بعضها أو بالقرب من الجدران والزوايا.

إرشادات وضع الجهاز

- لتجنب أي تداخل لاسلكي، قم بإبعاد الأجهزة اللاسلكية الأخرى بمسافة 1 – 3 قدم (0.3 – 0.9 متر) عن النظام. قم بوضع النظام في الخارج وبعيداً عن الخزانات الحديدية ومكونات الصوت/الفيديو الأخرى ومصادر الحرارة المباشرة.
- قم بإيقاف وحدة صوت الباص على أرجلها على نفس الحائط كالتلفزيون أو على أي حائط في الثلث الأمامي من الغرفة.
- اختر سطحاً ثابتاً ومستويًا. فقد يتسبب الاهتزاز في تحريك وحدة صوت الباص، خصوصاً على الأسطح الملساء كالرخام أو الزجاج أو الخشب المصقول بشدة.
- احرص على إبعاد الجانب الأمامي من وحدة صوت الباص (الجانب المقابل لموصل الطاقة) على مسافة 3 بوصات (7.6 سم) على الأقل من أي سطح آخر. يؤثر سد المنفذ الموجود أسفل هذا الجانب على الأداء الصوتي.
- للحصول على صوت باص مرتفع، قم بوضع وحدة صوت الباص بالقرب من الحوائط والزوايا. للحصول على صوت باص منخفض، قم بوضع وحدة صوت الباص بعيداً عن الحوائط والزوايا.
- احرص على عدم وضع أي شيء فوق وحدة صوت الباص.
- تأكد من وجود مأخذ التيار المتردد (الرئيسي) في مكان قريب.

مثال على وضع النظام

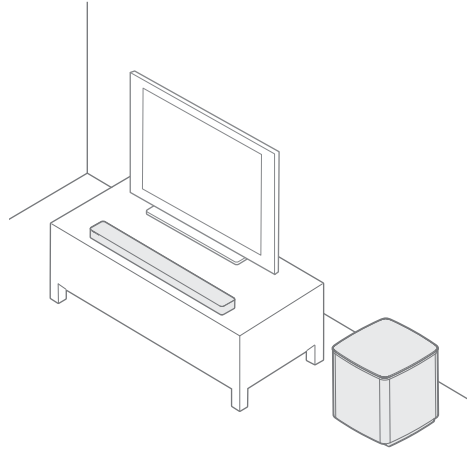

تنبيه: احرص على عدم وضع وحدة صوت الباص منتصبة على قمتها أو جوانبها خلال الاستخدام.

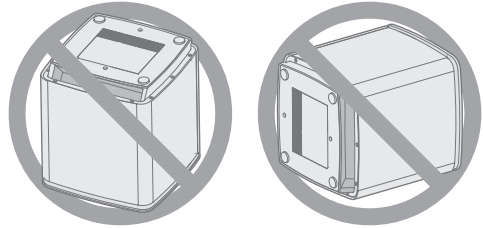

بناء نظام الترفيه لديك

وحدة صوت الباص 300 Acoustimass® اللاسلكية تعد جزءاً من وحدات نظام الترفيه المنزلي. فهي متوافقة مع مكبر الصوت 300 SoundTouch® والسماعات المجسمة 300 Virtually Invisible® اللاسلكية الاختيارية (غير مرفقة). تستطيع إقران السماعات المجسمة لاسلكياً أو وحدة صوت باص أخرى في أي وقت بغرض الحصول على صوت أكثر جودة وعمقاً.

لشراء السماعات المجسمة، اتصل بموزع Bose® المحلي أو قم بزيارة موقع www.Bose.com

تفريغ المحتويات

قم بتفريغ العلبة الكرتونية بعناية وتأكد من وجود الأجزاء التالية:

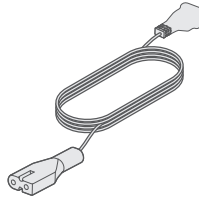

سلك الكهرباء*

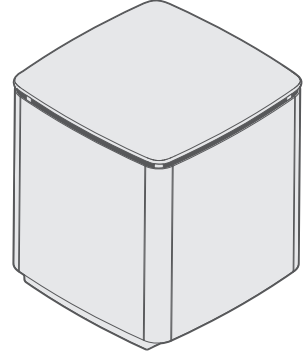

وحدة صوت الباص 300 Acoustimass® اللاسلكية

*يمكن شحنه بأسلاك كهرباء متعددة. استخدم سلك الكهرباء الخاص بمنطقتك.

ملاحظة: في حال تلف أي جزء أو تعرض زجاج وحدة صوت الباص للكسر، لا تستخدمه. اتصل على الفور بموزع Bose® المعتمد أو اتصل بخدمة عملاء Bose.

العناية والصيانة

20	التنظيف
20	خدمة العملاء
21	معلومات الضمان المحدود
21	المعلومات الفنية
21	موصل الخدمة

استكشاف الأخطاء وإصلاحها

22	الحلول الشائعة
24	لا يمكن إكمال معايرة الصوت ADAPTIQ®
25	لا يمكن إقران وحدة صوت الباص مع مكبر الصوت

بدء الاستخدام

- 8 بناء نظام الترفيه لديك
- 8 تفريغ المحتويات
- 9 إرشادات وضع الجهاز
- 10 وضع وحدة باص أخرى؟

إعداد وحدة صوت الباص

- 11 التوصيل بالطاقة الكهربائية
- 12 الإقران مع مكبر الصوت SoundTouch® 300
- 13 إقران وحدة صوت باص أخرى (اختياري)
- 13 الإقران مع مكبر الصوت SoundTouch® 300
- 13 الإقران مع نظام الترفيه المنزلي Lifestyle® 650/600

إنهاء الإعداد

- 14 التحقق من الصوت
- 15 حول معايرة الصوت ADAPTiQ®
- 15 تشغيل معايرة الصوت ADAPTiQ®

استخدام وحدة صوت الباص

- 17 ضبط إعدادات صوت الباص

تجميع معلومات النظام

- 19 مؤشر حالة النظام

أسماء ومحتويات المواد أو العناصر السامة أو الخطرة						
المواد والعناصر السامة أو الخطرة						
اسم الجزء	الرصاص (Pb)	الزئبق (Hg)	الكاديوم (Cd)	سداسي التكافؤ (CR(VI))	ثنائي الفينيل المعالج بالبروم (PBB)	أثير ثنائي الفينيل المعالج بالبروم (PBDE)
ثنائي الفينيل متعدد الكلور (PCB)	X	O	O	O	O	O
الأجزاء المعدنية	X	O	O	O	O	O
الأجزاء البلاستيكية	O	O	O	O	O	O
السماعات	X	O	O	O	O	O
الكابلات	X	O	O	O	O	O
يتم إعداد هذا الجدول وفقاً لأحكام معيار SJ/T 11364.						
O: تشير إلى أن هذه المادة السامة أو الخطرة الموجودة في كل المواد المتجانسة لهذا الجزء أقل من متطلبات تقييد معيار GB/T 26572.						
X: تشير إلى أن هذه المادة السامة أو الخطرة الموجودة على الأقل في أحد المواد المتجانسة لهذا الجزء أعلى من متطلبات التقييد في معيار GB/T 26572.						



إن علامة كلمة **Bluetooth**® وشعاراتها هي علامات تجارية مسجلة تملكها شركة Bluetooth SIG, Inc، وأي استخدام لهذه العلامات من قبل شركة Bose Corporation يكون بموجب ترخيص.

HDMI و HDMI High-Definition Multimedia Interface وشعار HDMI هي علامات تجارية أو علامات تجارية مسجلة لشركة HDMI Licensing LLC في الولايات المتحدة ودول أخرى.

SoundTouch وتصميم note اللاسلكي هي علامات تجارية مسجلة لشركة Bose Corporation في الولايات المتحدة ودول أخرى.

Wi-Fi هي علامة تجارية مسجلة لشركة Wi-Fi Alliance.

حقوق الطبع والنشر لعام ©2018 محفوظة لشركة Bose Corporation. لا يجوز استنساخ أي جزء من هذا الدليل أو تعديله أو توزيعه أو حتى استخدامه بدون إذن كتابي مسبق.

يخضع هذا الجهاز للجزء 15 من قواعد FCC ومعايير ترخيص الصناعة الكندية فيما عدا معايير RSS. يخضع التشغيل للشروطين التاليين: (1) أن هذا الجهاز قد لا يتسبب في حدوث تداخل ضار و (2) أن هذا الجهاز يجب أن يقبل أي تداخل يتم استقباله بما في ذلك التداخل الذي قد يتسبب في تشغيل غير مرغوب فيه.

يتوافق هذا الجهاز مع حدود التعرض للإشعاع حسب لجنة FCC ومعايير الصناعة الكندية المبيّنة للناس عامة.

يجب تركيب هذا الجهاز وتشغيله على مسافة 20 سم على الأقل بين المبرد وجسمك. ويجب عدم تحديد موضع مشترك أو تشغيل جهاز الإرسال هذا بالارتباط مع أي هوائي أو جهاز إرسال آخر.

عند تشغيل هذا الجهاز في نطاق 5150 - 5250 مجاهر تر يكون للاستخدام الداخلي فقط للحد من احتمال حدوث تداخل ضار في نظم الأقمار الصناعية المتنقلة ذات القنوات المشتركة.

52W للاستخدام الداخلي فقط

فئة جهاز الاستقبال = 2

يفي بمتطلبات IDA.

CAN ICES-3 (B)/NMB-3(B)

تنظيم إدارة أجهزة تردد الراديو منخفضة الطاقة

المادة الثانية عشرة

وفقاً لقواعد "تنظيم إدارة أجهزة تردد الراديو منخفضة الطاقة" دون إذن من NCC، لا يسمح لأي شركة أو منشأة أو مستخدم بتغيير التردد أو تعزيز نقل الطاقة أو تغيير السمة الأصلية أو الأداء في أجهزة تردد الراديو منخفضة الطاقة المعتمدة.

المادة الرابعة عشرة

لا تؤثر أجهزة تردد الراديو منخفضة الطاقة على أمن الطائرات وتتداخل مع الاتصالات القانونية؛ إن وجدت، ويجب على المستخدم وقف التشغيل على الفور إلى أن يتم منع أي تداخل. الاتصالات القانونية المذكورة تعني الاتصالات اللاسلكية التي تعمل وفقاً لقانون الاتصالات.

يجب أن تكون أجهزة تردد الراديو منخفضة الطاقة عرضة للتداخل من قبل الاتصالات القانونية أو الأجهزة المشعة لموجات الراديو ISM.

تعلن شركة Bose بموجب هذا المنتج يخضع للمتطلبات الأساسية لتوجيه 2014/53/EU والشروط الأخرى ذات الصلة وجميع متطلبات توجيهات EU المعمول بها. ويمكن العثور على إعلان المطابقة الكامل في موقع:

www.Bose.com/compliance



هذا الرمز يعني أنه يجب عدم التخلص من المنتج مع النفايات المنزلية، بل يجب تسليمه إلى مرفق جمع مناسب لإعادة تدويره. يساعد التخلص السليم وإعادة التدوير على حماية الموارد الطبيعية وصحة الإنسان والبيئة. لمزيد من المعلومات حول التخلص من هذا المنتج وإعادة تدويره، اتصل بالبلدية المحلية أو خدمة التخلص أو المتجر الذي اشتريته منه هذا المنتج.



تحذيرات/تنبيهات:

هذا الرمز على المنتج يعني أن هناك جهداً كهربائياً غير معزول ويشتمل على خطورة داخل علبة المنتج وقد يشكل خطر حدوث صدمة كهربائية.



هذا الرمز على المنتج يعني أن هناك تعليمات هامة متعلقة بالتشغيل والصيانة في هذا الدليل.



سطح هذا المنتج من الزجاج المقسى. توحّ الحذر لتجنب الاصطدام. في حالة الكسر، تعامل بعناية مع الزجاج المكسور.



يحتوي هذا المنتج على مادة مغناطيسية. استشر طبيبك إذا كان لسماعات الرأس تأثيرٌ على أي أجهزة طبية مزروعة لديك.



- لتقليل مخاطر الحريق أو الصدمة الكهربائية، يجب عدم تعريض هذا المنتج للمطر أو السوائل أو الرطوبة.
 - يجب عدم تعريض هذا المنتج لقطرات السوائل المتساقطة أو المتناثرة ويجب عدم وضع أو عية ممثلنة بالسوائل، مثل أواني الزهور، على المنتج أو بالقرب منه.
 - أبقِ المنتج بعيداً عن مصادر اللهب والحرارة. يجب عدم وضع أي مصادر للهب المكشوف، مثل الشموع المشتعلة، فوق الجهاز أو بالقرب من المنتج.
 - لا تقم بإجراء أي تبديلات غير مصرّح بها لهذا المنتج.
 - لا تستخدم عاكس مصدر الطاقة مع هذا المنتج.
 - لا تستخدم المنتج في السيارات أو على متن القوارب.
 - سلك السماعة وكبلات التوصيل الموجودة في هذا النظام غير معتمدة للتركيب في الحائط. يرجى مراجعة قوانين البناء المحلية لمعرفة النوع الصحيح للسلك والكبل المطلوب للتركيب في الحائط.
 - يجب الإبقاء على جهاز الفصل في وضع القابلية للتشغيل عند استخدام قابس التغذية الكهربائية أو وصلة الجهاز كجهاز فصل.
- 以下地区安全使用 2000 仅适用于
استخدم على ارتفاع أقل من 2000 متر فقط.
- 
- نظراً لمتطلبات التهوية، لا تنصح Bose بوضع المنتج في مكان ضيق مثل وضعها في تجويف بالحائط أو في خزانة مغلقة.
 - توجد بطاقة المنتج أسفل المنتج.

يُرجى قراءة كل التعليمات الخاصة بالسلامة والاستخدام والاحتفاظ بها.

تعليمات السلامة الهامة

1. اقرأ هذه التعليمات.
2. احتفظ بهذه التعليمات.
3. انتبه إلى جميع التحذيرات.
4. اتبع جميع التعليمات.
5. لا تستخدم هذا الجهاز بالقرب من الماء.
6. لا تستخدم سوي قطعة قماش جافة في التنظيف.
7. لا تقم بسد أي فتحات للتهوية. قم بالتركيب حسب تعليمات جهة الصنع.
8. لا تقم بتركيب المنتج بالقرب من أي مصدر للحرارة مثل شبكات التدفئة أو ممرات الحرارة أو المواقد أو أي جهاز آخر (بما في ذلك مكبرات الصوت) ينتج عنه حرارة.
9. قم بحماية سلك الكهرباء لعدم وطئه بالأقدام أو الضغط عليه، خصوصًا عند القوايس وعند مقابض الأجهزة التكميلية ونقطة خروجها من الجهاز.
10. لا تستخدم سوى الملحقات/المرفقات التي تحددها جهة الصنع.
11. قم بفصل هذا الجهاز أثناء العواصف الرعدية أو عند عدم الاستخدام لفترات طويلة.
12. قم بإجراء جميع أعمال الصيانة بواسطة أفراد صيانة مؤهلين. يجب إجراء صيانة عند تلف الجهاز بأي شكل من الأشكال، مثل تلف سلك التغذية الكهربائية أو القابض أو انسكاب سائل أو سقوط أشياء على الجهاز أو تعرضه للمطر أو الرطوبة أو عدم عمله بشكل اعتيادي أو سقوطه.

BOSE

ACOUSTIMASS® 300

WIRELESS BASS MODULE



OWNER'S GUIDE • BRUGERVEJLEDNING
BEDIENUNGSANLEITUNG • GEBRUIKERSHANDLEIDING
GUÍA DEL USUARIO • KÄYTTÖOHJE • NOTICE D'UTILISATION
MANUALE DI ISTRUZIONI • KEZELÉSI ÚTMUTATÓ
BRUKERVEILEDNING • PODRĘCZNIK UŻYTKOWNIKA
MANUAL DO PROPRIETÁRIO • BRUKSANVISNING

คู่มือผู้ใช้ • 사용자 안내서 • 用戶指南 • 使用者指南 • 取扱説明書 • دليل المالك