

BOSE

ACOUSTIMASS® 300

WIRELESS BASS MODULE



OWNER'S GUIDE • BRUGERVEJLEDNING
BEDIENUNGSANLEITUNG • GEBRUIKERSHANDLEIDING
GUÍA DEL USUARIO • KÄYTTÖOHJE • NOTICE D'UTILISATION
MANUALE DI ISTRUZIONI • KEZELÉSI ÚTMUTATÓ
BRUKERVEILEDNING • PODRĘCZNIK UŻYTKOWNIKA
MANUAL DO PROPRIETÁRIO • BRUKSANVISNING

คู่มือผู้ใช้ • 사용자 안내서 • 用戶指南 • 使用者指南 • 取扱説明書 • دليل المالك

Bitte lesen Sie alle Sicherheitshinweise und Gebrauchsanleitungen durch und bewahren Sie sie auf.

Wichtige Sicherheitshinweise

1. Lesen Sie die folgenden Anweisungen.
2. Bewahren Sie die Anweisungen auf.
3. Beachten Sie alle Warn- und Sicherheitshinweise.
4. Befolgen Sie alle Anweisungen.
5. Verwenden Sie dieses Gerät nicht in der Nähe von Wasser.
6. Reinigen Sie das Gerät nur mit einem sauberen, trockenen Tuch.
7. Achten Sie darauf, dass die Lüftungsöffnungen nicht blockiert sind. Stellen Sie das Gerät nur in Übereinstimmung mit den Herstelleranweisungen auf.
8. Stellen Sie das Gerät nicht in der Nähe von Wärmequellen auf, wie Heizkörpern, Wärmespeichern, Öfen oder anderen Geräten (auch Verstärkern), die Wärme erzeugen.
9. Verlegen Sie das Netzkabel so, dass es keine Stolpergefahr darstellt und nicht beschädigt werden kann – insbesondere im Bereich von Steckern und Steckdosen und dort, wo das Netzkabel aus dem Gerät herausgeführt wird.
10. Verwenden Sie nur Zubehör-/Anbauteile, die vom Hersteller zugelassen sind.
11. Ziehen Sie das Netzkabel bei Gewitter oder bei längerer Nichtbenutzung des Gerätes aus der Steckdose.
12. Wenden Sie sich bei allen Reparatur- und Wartungsarbeiten nur an qualifiziertes Personal. Wartungsarbeiten sind in folgenden Fällen nötig: Bei jeglichen Beschädigungen wie z. B. des Netzkabels oder Netzsteckers, wenn Flüssigkeiten oder Gegenstände in das Gehäuse gelangt sind, das Gerät Regen oder Feuchtigkeit ausgesetzt wurde, fallen gelassen wurde oder nicht ordnungsgemäß funktioniert.

WARNUNGEN/VORSICHTSMASSNAHMEN:



Dieses Symbol auf dem Produkt bedeutet, dass nicht isolierte, gefährliche elektrische Spannung innerhalb des Systemgehäuses vorhanden ist. Es besteht die Gefahr von Stromschlägen!



Dieses Symbol auf dem Produkt macht auf wichtige Bedienungs- und Wartungsanweisungen in diesem Handbuch aufmerksam.



Dieses Produkt enthält eine Oberfläche aus gehärtetem Glas. Vermeiden Sie Stöße. Wenn es zerbricht, gehen Sie beim Umgang mit dem zerbrochenen Glas vorsichtig vor.



Dieses Produkt enthält magnetische Materialien. Wenden Sie sich an Ihren Arzt, wenn Sie wissen möchten, ob dies den Betrieb Ihres implantierten medizinischen Geräts beeinflussen kann.

- Um Brände und Stromschläge zu vermeiden, darf dieses Gerät keinem Regen, Flüssigkeiten oder Feuchtigkeit ausgesetzt werden.
- Schützen Sie das Gerät vor tropfenden oder spritzenden Flüssigkeiten, und stellen Sie KEINE mit Flüssigkeiten gefüllten Gefäße (z. B. Vasen) auf das Gerät oder in die Nähe des Geräts.
- Halten Sie das Produkt von Feuer und Wärmequellen fern. Stellen Sie keine brennenden Kerzen oder ähnliches auf das Gerät oder in die Nähe des Geräts.
- Nehmen Sie KEINE nicht genehmigten Änderungen an diesem Produkt vor.
- Verwenden Sie KEINEN Wechselrichter mit diesem Produkt.
- Verwenden Sie das Produkt NICHT in Fahrzeugen oder Booten.
- Die mit diesem System mitgelieferten Lautsprecherdrähte und Verbindungskabel sind nicht für den Wandeinbau zugelassen. Bitte sehen Sie in Ihren örtlichen Bauvorschriften wegen des korrekten Draht- und Kabeltyps nach, der für den Wandeinbau erforderlich ist.
- Falls Sie den Netzstecker oder eine Mehrfachsteckdose verwenden, um das Gerät von der Stromversorgung zu trennen, sollten Sie sicherstellen, dass Sie jederzeit auf den Stecker zugreifen können.



仅适用于 2.000 m 以下地区安全使用

Nur auf Höhen unter 2.000 m über N.N. verwenden.

- Aufgrund der Belüftungsanforderungen sollten Sie das Produkt nicht in einem geschlossenen Raum, zum Beispiel in einer Wandnische oder in einem geschlossenen Schrank, aufstellen.
- Das Etikett mit der Produktbezeichnung befindet sich auf der Unterseite des Geräts.

ZULASSUNGEN UND KONFORMITÄT

Dieses Gerät erfüllt die Bestimmungen in Teil 15 der FCC-Vorschriften und die lizenzfreien Standards von Industry Canada. Der Betrieb unterliegt den beiden folgenden Bedingungen: (1) Dieses Gerät darf keine Störungen verursachen und (2) dieses Gerät muss jegliche Störungen dulden, einschließlich Störungen, die zu einem unerwünschten Betrieb führen.

Dieses Gerät erfüllt die Strahlungsexpositionsgrenzwerte der FCC und von Industry Canada für die allgemeine Bevölkerung.

Dieses Gerät sollte mit einem Mindestabstand von 20 cm zwischen dem Radiator und Ihrem Körper aufgestellt und betrieben werden. Der Sender darf nicht zusammen mit einer anderen Antenne oder einem anderen Sender aufgestellt oder betrieben werden.

Dieses Gerät für den Betrieb im 5.150- bis 5.250-MHz-Band ist nur für die Verwendung in Innenräumen gedacht, um die Gefahr schädlicher Störungen für mobile Satellitensysteme auf demselben Kanal zu verringern.

W52 Nur Innenräume

Empfängerkategorie = 2

Erfüllt die IDA-Anforderungen.

CAN ICES-3 (B) /NMB-3 (B)

Verwaltungsverordnung für energiearme Funkfrequenzgeräte

Artikel XII

Laut der „Verwaltungsverordnung für energiearme Funkfrequenzgeräte“ darf kein Unternehmen oder Benutzer ohne Erlaubnis durch die NCC Folgendes nicht: die Frequenz ändern, die Übertragungsleistung verbessern oder die ursprünglichen Eigenschaften sowie die Leistung für ein zugelassenes energiearmes Funkfrequenzgerät ändern.

Artikel XIV

Energiearme Funkfrequenzgeräte dürfen die Flugsicherheit nicht beeinträchtigen oder gesetzlich zulässige Kommunikation stören. Andernfalls muss der Benutzer den Betrieb sofort einstellen, bis keine Störung mehr auftritt. Besagte gesetzlich zulässige Kommunikation bedeutet Funkkommunikation, die in Übereinstimmung mit dem Telekommunikationsgesetz erfolgt.

Energiearme Funkfrequenzgeräte müssen für Störung durch gesetzlich zulässige Kommunikation oder Geräte mit ISM-Funkwellenstrahlung empfänglich sein.



Die Bose Corporation erklärt hiermit, dass dieses Produkt die wesentlichen Anforderungen und andere relevante Bestimmungen der Richtlinie 2014/53/EU und weitere geltende EU-Richtlinien erfüllt. Die vollständige Konformitätserklärung ist einsehbar unter www.Bose.com/compliance



Dieses Symbol bedeutet, dass das Produkt nicht mit dem Hausmüll entsorgt werden darf, sondern bei einer geeigneten Sammelstelle für das Recycling abgegeben werden muss. Die ordnungsgemäße Entsorgung und das Recycling tragen dazu bei, die natürlichen Ressourcen, die Gesundheit und die Umwelt zu schützen. Weitere Informationen zur Entsorgung und zum Recycling dieses Produkts erhalten Sie von Ihrer zuständigen Kommune, Ihrem Entsorgungsdienst oder dem Geschäft, in dem Sie dieses Produkt gekauft haben.

Namen und Inhalt der giftigen oder gefährlichen Stoffe oder Elemente						
Name des Teils	Gefährliche Stoffe oder Elemente					
	Blei (Pb)	Quecksilber (Hg)	Kadmium (Cd)	Sechswertiges Chrom (CR(VI))	Polybromiertes Biphenyl (PBB)	Polybromiertes Diphenylether (PBDE)
PCBs	X	0	0	0	0	0
Metallteile	X	0	0	0	0	0
Kunststoffteile	0	0	0	0	0	0
Lautsprecher	X	0	0	0	0	0
Kabel	X	0	0	0	0	0
Diese Tabelle wurde in Übereinstimmung mit den Bestimmungen von SJ/T 11364 erstellt. O: Gibt an, dass dieser giftige oder gefährliche Stoff, der in allen homogenen Materialien für dieses Teil enthalten ist, unter den Grenzwerten gemäß GB/T 26572 liegt.						
X: Gibt an, dass dieser giftige oder gefährliche Stoff, der in mindestens einem der homogenen Materialien enthalten ist, die für dieses Teil verwendet wurden, über den Grenzwerten gemäß GB/T 26572 liegt.						

Die *Bluetooth*® Wortmarke und Logos sind eingetragene Marken der Bluetooth SIG, Inc. Jegliche Nutzung dieser Marken durch die Bose Corporation erfolgt unter Lizenz.

HDMI™ HDMI und HDMI High-Definition Multimedia Interface sowie das HDMI-Logo sind Marken oder eingetragene Marken von HDMI Licensing LLC in den USA und in anderen Ländern.

SoundTouch und das Design des Hinweises auf die Drahtlosfunktion sind eingetragene Marken der Bose Corporation in den USA und anderen Ländern.

Wi-Fi ist eine eingetragene Marke der Wi-Fi Alliance®.

©2018 Bose Corporation. Dieses Dokument darf ohne vorherige schriftliche Genehmigung weder ganz noch teilweise reproduziert, verändert, vertrieben oder in anderer Weise verwendet werden.

INHALT

Erste Schritte

Erstellen Ihres Entertainment-Systems	8
Auspacken	8
Aufstellungshinweise	9
Aufstellen eines zweiten -Bassmoduls	10

Einrichten des Bassmoduls

Anschluss an das Stromnetz	11
Abstimmen mit einer SoundTouch® 300-Soundbar	12
Abstimmen eines zweiten -Bassmoduls (optional)	13
Abstimmen mit einer SoundTouch® 300-Soundbar	13
Abstimmen eines Lifestyle® 650/600 Home Entertainment-Systems...	13

Setup fertigstellen

Überprüfen des Tons	14
Über die ADAPTIQ®-Audiokalibrierung	15
Ausführen der ADAPTIQ®-Audiokalibrierung	15

Verwenden des Bassmoduls

Anpassen der Basseinstellung	17
------------------------------------	----

Sammeln der Systeminformationen

Systemstatusanzeige	19
---------------------------	----

Pflege und Wartung

Reinigung	20
Kundendienst.....	20
Eingeschränkte Garantie	21
Technische Daten.....	21
Serviceanschluss	21

Fehlerbehebung

Gängige Lösungen	22
ADAPTiQ®-Audiokalibrierung kann nicht ausgeführt werden	24
Bassmodul kann nicht mit der Soundbar abgestimmt werden	25

Erstellen Ihres Entertainment-Systems

Das Acoustimass® 300 Wireless-Bassmodul ist Teil eines modularen Home-Entertainment-Systems. Es ist mit der SoundTouch® 300-Soundbar und den optionalen Virtually Invisible® 300 Wireless-Surround-Lautsprechern (nicht mitgeliefert) kompatibel. Sie können diese Surround-Lautsprecher oder ein zweites Bassmodul jederzeit für einen noch volleren, intensiveren Klang drahtlos miteinander abstimmen.

Die Surround-Lautsprecher können Sie bei Ihrem Bose®-Händler oder unter www.Bose.com erwerben.

Auspacken

Packen Sie den Karton vorsichtig aus und überprüfen Sie, ob die folgenden Teile enthalten sind:

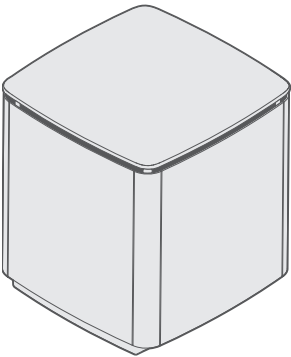

Acoustimass® 300 Wireless-Bassmodul

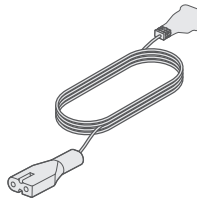

Netzkabel*

*Kann mit mehreren Kabeln geliefert werden. Verwenden Sie das Netzkabel für Ihre Region.

Hinweis: Sollten Teile beschädigt oder das Glas am Bassmodul zerbrochen sein, verwenden Sie sie nicht. Wenden Sie sich an den Bose®-Fachhandel oder den Bose-Kundendienst.

Aufstellungshinweise

Um Funkstörungen zu vermeiden, sollten Sie andere drahtlose Geräte 0,3 bis 0,9 m vom System entfernt aufstellen. Stellen Sie das System nicht in Metallschränke und stellen Sie es von anderen A/V-Komponenten und direkten Wärmequellen entfernt auf.

- Stellen Sie das Bassmodul auf den Gummifüßen an derselben Wand wie das Fernsehgerät oder an einer anderen Wand im vorderen Drittel des Raums auf.
- Wählen Sie eine stabile und ebene Fläche. Achten Sie auf einen festen Stand. Bei einer glatten Unterlage (Marmor, Glas, poliertes Holz) kann das Bassmodul durch Erschütterungen leicht verrutschen.
- Achten Sie darauf, dass die Vorderseite des Bassmoduls (die Seite gegenüber dem POWER-Anschluss) mindestens 7,6 cm von allen anderen Flächen entfernt ist. Wenn die Öffnung unten an dieser Seite blockiert wird, beeinträchtigt dies die akustische Leistung.
- Für mehr Bass stellen Sie das Bassmodul näher an Wände oder in Ecken. Für weniger Bass stellen Sie das Bassmodul von Wänden oder Ecken weg.
- Stellen Sie KEINE Gegenstände auf das Bassmodul.
- Vergewissern Sie sich, dass sich eine Netzsteckdose in der Nähe befindet.

Beispiel für die Systemaufstellung

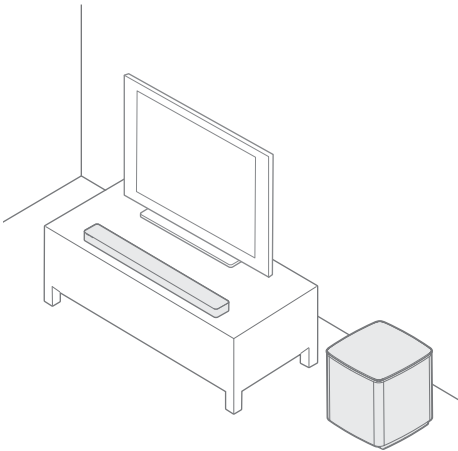

ACHTUNG: Stellen Sie das Bassmodul nicht auf die Oberseite oder die Seiten.

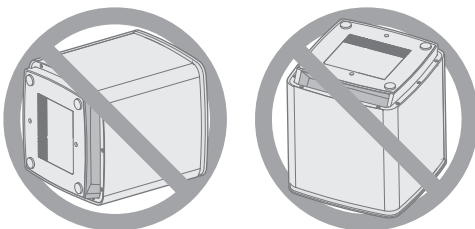

Aufstellen eines zweiten -Bassmoduls

Versuchen Sie, jedes Bassmodul an mehreren Orten aufzustellen, um zu sehen, was in Ihrem Hörbereich am besten klingt. Nach dem Aufstellen eines Moduls an einem neuen Ort, müssen Sie die ADAPTiQ®-Audiokalibrierung ausführen (siehe Seite 15). Für mehr Bass stellen Sie die Module näher zusammen oder näher an Wände oder in Ecken.

Anschluss an das Stromnetz

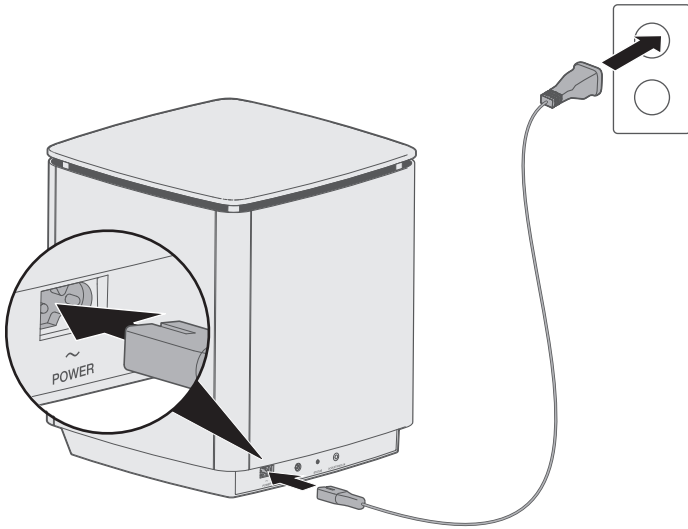

1. Schließen Sie das Netzkabel an den Anschluss **POWER** am Bassmodul an.



2. Schließen Sie den anderen Stecker des Netzkabels an eine Netzsteckdose an.

Abstimmen mit einer SoundTouch® 300-Soundbar

Um das Bassmodul mit einer SoundTouch® 300-Soundbar drahtlos abzustimmen, setzen Sie die Soundbar mithilfe der Fernbedienung in den Abstimmmodus.

1. Drücken Sie auf der SoundTouch® 300-Fernbedienung die SoundTouch®-Taste .
2. Halten Sie **7** gedrückt, bis die Verbindungsanzeige  an der Soundbar weiß blinkt.

Nach der Abstimmung gibt das Bassmodul einen Ton ab. Die STATUS-Anzeige an der Rückseite des Moduls und  an der Soundbar leuchtet weiß.

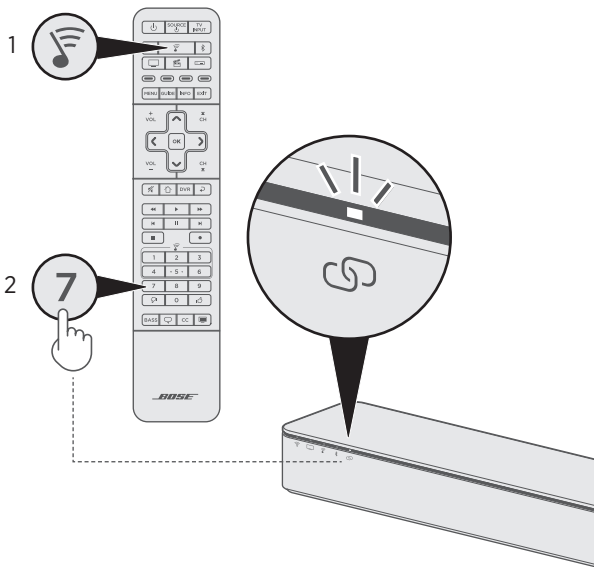

Hinweise:

- Das Abstimmen kann mehrere Minuten dauern.
- Wenn das Bassmodul nicht mit der Soundbar abgestimmt wird, sehen Sie unter „Fehlerbehebung“ auf Seite 22 nach.

Abstimmen eines zweiten -Bassmoduls (optional)

Das Abstimmen eines zweiten Bassmoduls kann für einen konsistenteren oder kräftigeren Bass in Ihrem Hörbereich sorgen.

Hinweise:

- Eine Anleitung für das Aufstellen eines zweiten Bassmoduls finden Sie unter Seite 10.
- Wenn Ihr aktuelles Bassmodul mit Ihrer Soundbar oder dem System über ein 3,5-mm-Stereokabel verbunden ist (siehe Seite 25), können Sie kein zweites Bassmodul abstimmen.

Abstimmen mit einer SoundTouch® 300-Soundbar

Wiederholen Sie den Abstimmvorgang (siehe Seite 12).

Abstimmen eines Lifestyle® 650/600 Home Entertainment-Systems

1. Drücken Sie auf der Lifestyle® 650/600-Fernbedienung **SETUP**.
2. Wählen Sie aus dem UNIFY®-Menü **Lautsprechermanagement** und anschließend **Setup Zweites Bassmodul** aus.
3. Befolgen Sie die Anweisungen auf dem Bildschirm, um Ihr zweites Bassmodul abzustimmen.

Überprüfen des Tons

1. Schalten Sie das Fernsehgerät ein.
2. Wenn Sie eine Kabel-/Satellitenanlage oder eine andere sekundäre Quelle verwenden:
 - Schalten Sie diese Quelle ein.
 - Wenn die sekundäre Quelle an das Fernsehgerät angeschlossen ist, wählen Sie den entsprechenden Eingang am Fernsehgerät. Wenn Sie die SoundTouch® 300-Fernbedienung nicht programmiert haben, müssen Sie eine andere Fernbedienung verwenden.
3. Schalten Sie die SoundTouch® 300-Soundbar ein.

Sie sollten Ton vom Bassmodul hören.

Hinweis: Wenn Sie keinen Ton vom Bassmodul hören, sehen Sie unter Seite 22 nach.

Über die ADAPTiq®-Audiokalibrierung

Führen Sie nach Einrichten des Bassmoduls und Abstimmen mit einer SoundTouch® 300-Soundbar die ADAPTiq®-Audiokalibrierung aus, um optimale akustische Leistung zu erhalten. Die ADAPTiq-Audiokalibrierung passt den Sound des Systems an die Akustik im Hörbereich an, indem fünf Audiomessungen durchgeführt werden. Für die Audiokalibrierung benötigen Sie 10 Minuten, in denen es im Raum ruhig ist.

Während der ADAPTiq-Audiokalibrierung misst ein Mikrofon oben am ADAPTiq-Headset (mit der Soundbar mitgeliefert) die Klangeigenschaften Ihres Raums, um den optimalen Klang festzustellen.

Wenn Sie kein ADAPTiq-Headset mehr haben, wenden Sie sich an den Bose®-Kundendienst, um Ersatz zu erhalten.

Hinweis: Wenn Sie auch Virtually Invisible® 300 Wireless-Surround-Lautsprecher mit der Soundbar abstimmen, führen Sie diese Abstimmung vor der ADAPTiq-Audiokalibrierung durch. Sehen Sie dazu in der Virtually Invisible® 300-Kurzanleitung oder -Bedienungsanleitung nach.

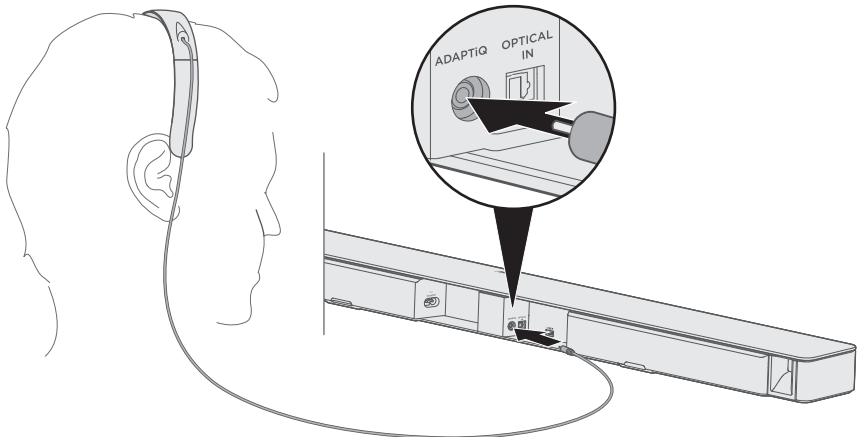

Ausführen der ADAPTiq®-Audiokalibrierung

1. Schließen Sie das Kabel des ADAPTiq-Headsets (mit der SoundTouch® 300-Soundbar mitgeliefert) an den Anschluss **ADAPTiq** an der Soundbar an.





2. Setzen Sie das ADAPTiq-Headset auf Ihren Kopf.

SETUP FERTIGSTELLEN

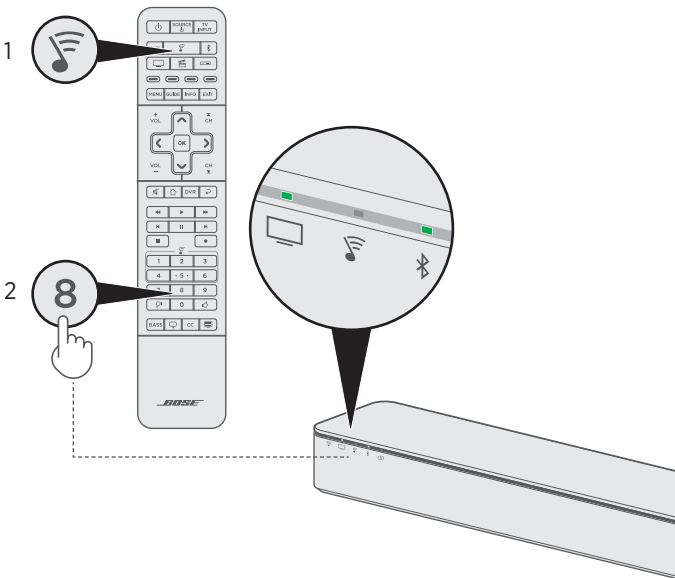
3. Drücken Sie auf der SoundTouch® 300-Fernbedienung die SoundTouch®-Taste .
4. Halten Sie **8** gedrückt, bis die TV-Anzeige  und die *Bluetooth*®-Anzeige  an der Soundbar grün leuchten.



Der ADAPTiQ®-Vorgang beginnt.

Hinweis: Wenn Sie Ihre Sprache nicht hören, drücken Sie  und  auf dem Navigationspad, um durch die Sprachen zu schalten. Um die Sprache zurückzusetzen, halten Sie **8** 10 Sekunden lang gedrückt.

5. Folgen Sie den Sprachbefehlen, bis der ADAPTiQ-Vorgang abgeschlossen ist.
Wenn Sie eine Fehlermeldung hören und die ADAPTiQ-Audiokalibrierung nicht abschließen können, sehen Sie unter Seite 24 nach.
6. Trennen Sie das ADAPTiQ-Headset von der Soundbar und bewahren Sie es sicher auf.
Wenn Sie später die Surround-Lautsprecher oder ein zweites Bassmodul abstimmen, das System umstellen oder montieren oder Möbel an einen anderen Ort stellen, führen Sie die ADAPTiQ-Audiokalibrierung erneut aus, um optimalen Klang sicherzustellen.

Anpassen der Basseinstellung

Sie können die Basseinstellung des Systems mit der SoundTouch®-App oder der Fernbedienung anpassen. Nähere Informationen zur SoundTouch®-App finden Sie in der SoundTouch® 300-Bedienungsanleitung.

1. Drücken Sie auf der SoundTouch® 300-Fernbedienung **BASS**.

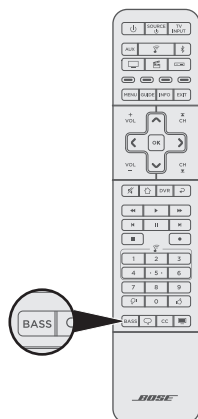

Die Anzeigen an der Soundbar leuchten, um die aktuelle Basseinstellung wie unten dargestellt zu zeigen.

Basseinstellung	Anzeigeaktivität
+4	
+3	
+2	
+1	
0 (Standard)	
-1	
-2	
-3	
-4	

VERWENDEN DES BASSMODULS

2. Auf der Fernbedienung:

- Drücken Sie **vol⁺**, um den Bass zu erhöhen.
- Drücken Sie **vol₋**, um den Bass zu verringern.

3. Drücken Sie **BASS**.

Die Soundbar speichert Ihre Einstellungen.

Hinweis: Für optimale Tonqualität bei reinen Sprachprogrammen, zum Beispiel Nachrichten und Talk-Shows, sollten Sie den Dialogmodus aktivieren. Weitere Informationen finden Sie in der SoundTouch® 300-Bedienungsanleitung.

Zurücksetzen der Basseinstellungen

Halten Sie auf der Fernbedienung **BASS** gedrückt, bis die SoundTouch®-Anzeige  an der Soundbar zweimal blinkt.

Die Basseinstellung wird auf die werkseitigen Einstellungen zurückgesetzt.

Systemstatusanzeige

Die STATUS-Anzeige an der Rückseite des Moduls zeigt den Status an.

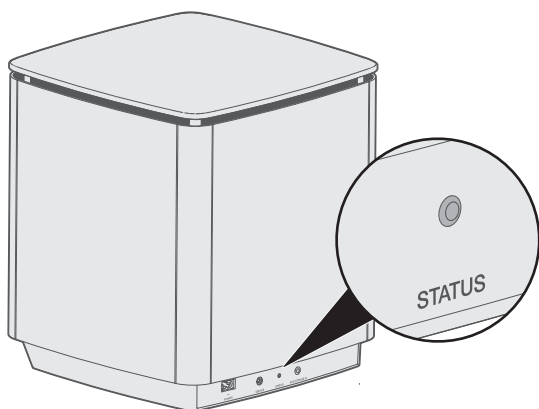

Anzeigeaktivität	Systemzustand
Leuchtet weiß	An die Soundbar angeschlossen
Blinkt weiß	Systemsoftwareupdate wird heruntergeladen
Leuchtet gelb (dunkel)	Von der Soundbar getrennt
Blinkt gelb	Bereit zum Abstimmen
Aus	Energiesparmodus
Blinkt rot	Firmware-Fehler - Wenden Sie sich an den Bose®-Kundendienst

Reinigung



Auf keinen Fall dürfen Flüssigkeiten auf das System oder in Öffnungen geschüttet werden.

- Reinigen Sie die Außenseite des Systems mit dem mitgelieferten Reinigungstuch oder einem anderen weichen, trockenen Tuch.
- Verwenden Sie keine Sprühdosen in der Nähe des Systems.
- Verwenden Sie keine Lösungsmittel, Chemikalien und Reinigungsmittel, die Alkohol, Ammoniak oder Polituren enthalten.
- Lassen Sie keine Gegenstände in Öffnungen fallen.

Kundendienst

Wenn Sie zusätzliche Hilfe bei der Verwendung des Systems benötigen:

- Besuchen Sie global.bose.com/Support/AM300
- Wenden Sie sich an den Bose®-Kundendienst.

Eingeschränkte Garantie

Für das System gilt eine eingeschränkte Garantie. Einzelheiten zu den Garantiebedingungen finden Sie auf der Garantiekarte im Karton. Auf der Karte ist beschrieben, wie Sie Garantieservice erhalten und Ihr Produkt registrieren. Ihre eingeschränkte Garantie ist jedoch unabhängig von der Registrierung gültig.

Die mit diesem Produkt angegebenen Garantieinformationen gelten nicht in Australien und Neuseeland. Nähere Informationen zu unserer Garantie in Australien und Neuseeland finden Sie auf unserer Website unter global.Bose.com.au/en_au/support/policies.html bzw. global.Bose.co.nz/en_nz/support/policies.html.

Technische Daten

Eingangsnennleistung: 100 - 240 V \sim 50/60 Hz, 180 W

Serviceanschluss

Der SERVICE-Anschluss dient nur der Verwendung bei Servicearbeiten. Schließen Sie keine Kabel an diesen Anschluss an.

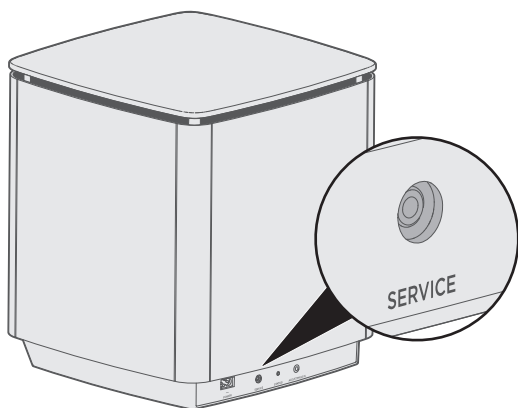

FEHLERBEHEBUNG

Bei Problemen mit dem Bassmodul:





- Trennen Sie die Netzkabel vom Bassmodul und der SoundTouch® 300-Soundbar, warten Sie 30 Sekunden und schließen Sie sie an eine stromführende Netzsteckdose an.
- Schließen Sie alle Kabel fest an.
- Prüfen Sie den Zustand der Systemstatusanzeige (siehe Seite 19).
- Stellen Sie das Bassmodul und die SoundTouch® 300-Soundbar von möglichen Störquellen weg (z. B. drahtlose Router, kabellose Telefone, Fernsehgeräte, Mikrowellengeräte usw.).
- Stellen Sie die SoundTouch® 300-Soundbar für ordnungsgemäßen Betrieb innerhalb des für Ihren drahtlosen Router oder Ihr Mobilgerät empfohlenen Bereichs auf.
- Beachten Sie beim Aufstellen des Bassmoduls die Aufstellungsrichtlinien (siehe Seite 9).

Wenn Sie das Problem nicht beheben konnten, sehen Sie in der folgenden Tabelle nach, in der Sie Symptome und Lösungen für gängige Probleme finden. Wenn Sie Ihr Problem nicht beheben können, wenden Sie sich an den Bose®-Kundendienst.

Gängige Lösungen

In der folgenden Tabelle sind die Symptome und möglichen Lösungen für häufige Probleme aufgeführt.

Symptom	Lösung
Bassmodul wird nicht mit der Soundbar abgestimmt	<ul style="list-style-type: none">• Wiederholen Sie den Abstimmvorgang (siehe Seite 12).• Schließen Sie das Bassmodul mithilfe eines 3,5-mm-Stereokabels an die Soundbar an (siehe Seite 25). Wenn Sie kein 3,5-mm-Stereokabel (normalerweise für Kopfhörer und Mobilgeräte verwendet) haben, wenden Sie sich an den Bose®-Kundendienst, um ein solches Teil zu erhalten. Sie können dieses Teil auch im Elektrofachhandel erwerben.

Symptom	Lösung
<p>Unterbrochener oder kein Ton</p>	<ul style="list-style-type: none"> • Heben Sie die Stummschaltung des Systems auf. • Erhöhen Sie die Lautstärke. • Stellen Sie sicher, dass das HDMI™-Kabel der Soundbar an einen Anschluss an Ihrem Fernsehgerät mit der Bezeichnung ARC oder Audio Return Channel angeschlossen ist. Falls Ihr Fernsehgerät keinen HDMI (ARC)-Anschluss hat, schließen Sie die Soundbar mithilfe des optischen Kabels an (sehen Sie in der SoundTouch® 300-Bedienungsanleitung nach). • Schließen Sie das optische Kabel der Soundbar an einen Anschluss an Ihrem Fernsehgerät mit der Bezeichnung Output oder OUT und nicht Input oder IN an. • Stellen Sie sicher, dass Ihr Fernsehgerät Ton von angeschlossenen Quellen ausgeben kann und dass die Tonausgabe aktiviert ist (sehen Sie in der Bedienungsanleitung des Fernsehgeräts nach). • Wiederholen Sie den Abstimmvorgang (siehe Seite 12). • Wenn Ihre Quelle an das Fernsehgerät angeschlossen ist: <ul style="list-style-type: none"> – Wählen Sie den richtigen TV-Eingang aus (sehen Sie in der SoundTouch® 300-Bedienungsanleitung nach). – Schließen Sie die Quelle direkt an die Soundbar an und wählen Sie die geeigneten Einstellungen in der SoundTouch®-App aus, um Ton direkt von der Quelle wiederzugeben (sehen Sie in der SoundTouch® 300-Bedienungsanleitung nach). • Systemsoftware aktualisieren: <ol style="list-style-type: none"> 1. Drücken Sie auf der SoundTouch® 300-Fernbedienung die SoundTouch®-Taste . 2. Halten Sie die Untertitel-Taste CC gedrückt, bis die Wi-Fi®-Anzeige , TV-Anzeige , SoundTouch®-Anzeige  und Bluetooth-Anzeige  an der Soundbar weiß blinken. <p style="margin-left: 20px;">Hinweis: Das Update kann 10 Minuten oder länger dauern.</p>
<p>Schlechter oder verzerrter Ton</p>	<ul style="list-style-type: none"> • Testen Sie verschiedene Quellen, falls verfügbar. • Entfernen Sie alle Schutzfolien vom Bassmodul. • Führen Sie die ADAPTiQ®-Audiokalibrierung aus (siehe Seite 15).
<p>Bass ist zu stark oder zu gering</p>	<ul style="list-style-type: none"> • Passen Sie die Basseinstellung des Systems an (siehe Seite 17). • Führen Sie die ADAPTiQ-Audiokalibrierung aus (siehe Seite 15). • Stellen Sie das Bassmodul von Wänden und Ecken in der Nähe weg.

ADAPTiq®-Audiokalibrierung kann nicht ausgeführt werden

Achten Sie bei den Sprachbefehlen auf folgende Fehlermeldungen:

Fehlermeldung	Problem	Vorgehensweise
1	Das Mikrofon am ADAPTiq-Headset kann keinen Ton erkennen.	<ul style="list-style-type: none"> • Schließen Sie alle Kabel fest an. • Trennen Sie das Kabel des ADAPTiq-Headsets und schließen Sie es wieder an den ADAPTiq-Anschluss der Soundbar an. • Vergewissern Sie sich, dass die Mikrofonöffnung oben am ADAPTiq-Headset nicht blockiert ist. • Ihr ADAPTiq-Headset ist möglicherweise beschädigt. Wenden Sie sich an den Bose®-Kundendienst, um Ersatzteile zu erhalten.
2	Der Raum ist zu laut.	Führen Sie die ADAPTiq-Audiokalibrierung erneut aus, wenn es im Raum leise ist.
3	Das ADAPTiq-Headset befindet sich zu nah an den Lautsprechern.	Vergrößern Sie den Abstand zwischen ADAPTiq-Headset und Lautsprechern.
4	Die Hörorte sind zu ähnlich.	Gehen Sie 0,3 bis 0,6 m von Ihrem letzten Hörort weg.
5	Das ADAPTiq-Headset kann keine Messungen durchführen, da es bewegt wird.	Halten Sie Ihren Kopf ruhig.

Nach Behebung des Problems müssen Sie die ADAPTiq-Audiokalibrierung erneut ausführen (siehe Seite 15).

Wenn Sie eine andere Fehlermeldung hören, wenden Sie sich an den Bose-Kundendienst, um weitere Anweisungen zu erhalten.

Bassmodul kann nicht mit der Soundbar abgestimmt werden

Wenn Sie das Bassmodul nicht mit der Soundbar abstimmen können, können Sie das Modul auch mit einem 3,5-mm-Stereokabel (nicht mitgeliefert) mit der Soundbar verbinden.

Hinweis: Wenn Sie kein 3,5-mm-Stereokabel (normalerweise für Kopfhörer und Mobilgeräte verwendet) haben, wenden Sie sich an den Bose®-Kundendienst, um ein solches Teil zu erhalten. Sie können dieses Teil auch im Elektrofachhandel erwerben.

1. Schließen Sie ein Ende eines 3,5-mm-Stereokabels an den **ACOUSTIMASS IN**-Anschluss an der Rückseite des Bassmoduls an.

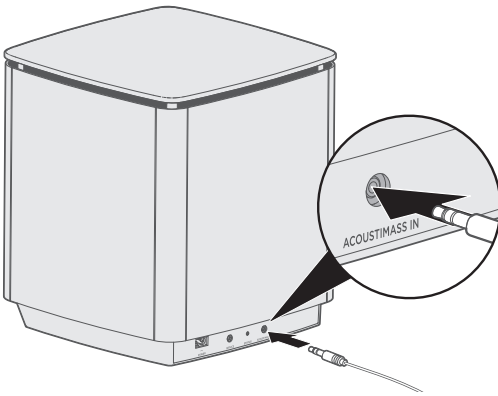

2. Schließen Sie das andere Ende des Kabels an den **ACOUSTIMASS**-Anschluss an der Rückseite der SoundTouch® 300-Soundbar an.

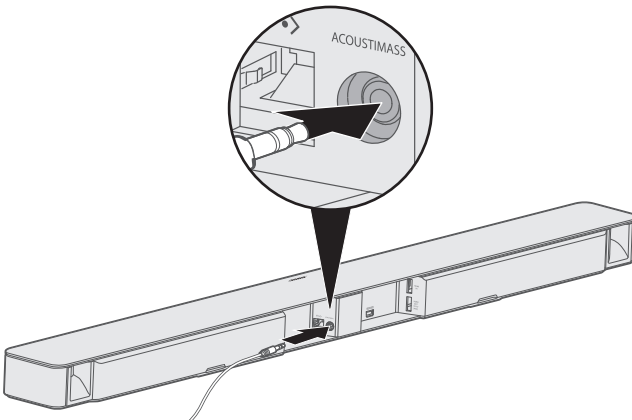

3. Überprüfen des Tons (siehe Seite 13).



BOSE[®]
Better sound through research[®]

©2018 Bose Corporation, The Mountain,
Framingham, MA 01701-9168 USA
AM772090 Rev. 05