

**BOSE**

# ACOUSTIMASS® 300

## WIRELESS BASS MODULE



OWNER'S GUIDE • BRUGERVEJLEDNING  
BEDIENUNGSANLEITUNG • GEBRUIKERSHANDLEIDING  
GUÍA DEL USUARIO • KÄYTTÖOHJE • NOTICE D'UTILISATION  
MANUALE DI ISTRUZIONI • KEZELÉSI ÚTMUTATÓ  
BRUKERVEILEDNING • PODRĘCZNIK UŻYTKOWNIKA  
MANUAL DO PROPRIETÁRIO • BRUKSANVISNING

คู่มือผู้ใช้ • 사용자 안내서 • 用戶指南 • 使用者指南 • 取扱説明書 • دليل المالك

**Leggere e conservare tutte le istruzioni per la sicurezza e per l'uso.**

## **Importanti istruzioni di sicurezza**

1. Leggere queste istruzioni.
2. Conservare queste istruzioni.
3. Prestare attenzione a tutte le avvertenze.
4. Seguire tutte le istruzioni.
5. Non utilizzare l'apparecchio in prossimità di acqua.
6. Utilizzare solo un panno asciutto per la pulizia.
7. Non ostruire le aperture di ventilazione. Installare il prodotto in conformità con le istruzioni fornite dal produttore.
8. Non installare in prossimità di fonti di calore, quali termosifoni, radiatori, stufe o altri apparati (compresi gli amplificatori) che generano calore.
9. Fare in modo che il cavo di alimentazione non venga calpestato o schiacciato, soprattutto in corrispondenza di spine, prese e nel punto di uscita dall'apparecchio.
10. Utilizzare solo sistemi di aggancio/accessori specificati dal produttore.
11. Scollegare l'apparato durante i temporali o quando rimane inutilizzato a lungo.
12. Affidarsi a personale qualificato per tutti gli interventi di assistenza. Gli interventi di assistenza si rendono necessari quando l'apparato ha subito danni di qualsiasi tipo, ad esempio se il cavo di alimentazione o la spina sono danneggiati, se è stato versato del liquido o sono caduti oggetti sull'apparato, se l'apparato è stato esposto a pioggia o umidità, se non funziona normalmente o è caduto.

## AVVISI/AVVERTENZE:



Questo simbolo sul prodotto indica la presenza di tensioni pericolose non isolate all'interno del telaio del sistema e del conseguente rischio di scosse elettriche.



Questo simbolo sul prodotto indica importanti istruzioni di uso e manutenzione contenute in questo manuale.



Questo prodotto contiene una superficie in vetro temperato. Usare con cautela per evitare possibili impatti. In caso di rottura, fare molta attenzione nel maneggiare pezzi di vetro rotti.



Questo prodotto contiene materiale magnetico. Rivolgersi al proprio medico per eventuali domande sui possibili effetti del prodotto sui dispositivi medici impiantati nel corpo umano.

- Per ridurre il rischio di incendi o scosse elettriche, EVITARE di esporre il prodotto a pioggia, liquidi o umidità.
- NON esporre il prodotto a gocce o schizzi e non porre oggetti colmi di liquidi, quali vasi, sopra o accanto al prodotto.
- Tenere il prodotto lontano dal fuoco e da fonti di calore. NON collocare sorgenti di fiamme libere (ad esempio candele accese) sull'apparecchio o nelle sue vicinanze.
- NON apportare alterazioni non autorizzate al prodotto.
- NON utilizzare un invertitore di corrente con questo prodotto.
- NON utilizzare all'interno di veicoli o imbarcazioni.
- Il cavo dei diffusori e i cavi per i collegamenti forniti in dotazione con il sistema non sono approvati per l'installazione a parete. Consultare le norme locali per l'edilizia per individuare i tipi di cavi richiesti per l'installazione a parete.
- La spina dell'alimentazione o dell'accoppiatore deve essere raggiungibile facilmente e rapidamente se è utilizzata come dispositivo di spegnimento.



仅适用于 2000 m 以下地区安全使用  
Utilizzare ad altitudini inferiori ai 2000 metri.

- A causa dei requisiti di ventilazione, Bose sconsiglia di posizionare il prodotto in spazi chiusi o angusti, ad esempio una nicchia a parete o un armadietto.
- L'etichetta identificativa è situata sul fondo del prodotto.

## INFORMAZIONI SULLE NORMATIVE

---

Questo dispositivo è conforme alla parte 15 delle Norme FCC e agli standard Industry Canada RSS esenti da licenza. Il funzionamento è soggetto alle due seguenti condizioni: (1) il dispositivo non può causare interferenze dannose e (2) deve accettare le interferenze ricevute, incluse quelle che potrebbero causare un funzionamento indesiderato del dispositivo.

Questo apparecchio rispetta i limiti previsti dalle norme FCC e da Industry Canada per la popolazione in generale in merito alle radiazioni in radiofrequenza.

L'apparecchiatura deve essere installata e utilizzata a una distanza minima di 20 cm tra il radiatore e il proprio corpo. Il trasmettitore non deve essere collocato oppure utilizzato in prossimità di altri radiotrasmettitori o antenne.

Se sintonizzato sulla banda compresa tra i 5150 e i 5250 MHz, il dispositivo deve essere utilizzato esclusivamente in luoghi chiusi, per evitare di causare potenziali interferenze dannose a sistemi satellitari mobili che impiegano lo stesso canale.

W52 solo per uso interno

Categoria ricevitore = 2

Conforme ai requisiti IDA.

### CAN ICES-3 (B)/NMB-3(B)

#### Normativa per la gestione dei dispositivi a radiofrequenza a bassa potenza

##### Articolo XII

Ai sensi della "Normativa per la gestione dei dispositivi a radiofrequenza a bassa potenza", senza autorizzazione concessa dalla NCC, non si autorizza nessuna società, impresa o utente a cambiare frequenza, incrementare la potenza di trasmissione o alterare le caratteristiche originali nonché le prestazioni di un dispositivo a radiofrequenza a bassa potenza.

##### Articolo XIV

I dispositivi a radiofrequenza a bassa potenza non devono interferire in alcun modo con la sicurezza aerea o le comunicazioni legali; qualora si riscontrasse una situazione di questo genere, l'utente dovrà eliminare immediatamente qualsiasi interferenza. Per "comunicazioni legali" si intendono le comunicazioni radio operate in conformità con il Telecommunications Act (Legge sulle telecomunicazioni degli Stati Uniti).

I dispositivi a radiofrequenza a bassa potenza devono essere suscettibili di interferenze provenienti da comunicazioni legali o dispositivi irradianti onde radio ISM.

 Bose Corporation dichiara che il presente prodotto è conforme ai requisiti essenziali e ad altre disposizioni applicabili della Direttiva 2014/53/UE e di tutte le altre direttive UE applicabili. La dichiarazione di conformità completa è disponibile all'indirizzo: [www.Bose.com/compliance](http://www.Bose.com/compliance)



Questo simbolo indica che il prodotto non deve essere smaltito con i rifiuti domestici, ma deve essere consegnato a una struttura di raccolta appropriata per il riciclaggio. Uno smaltimento e un riciclaggio corretti aiutano a preservare le risorse naturali, la salute e l'ambiente. Per ulteriori informazioni sullo smaltimento e sul riciclaggio di questo prodotto, rivolgersi alle autorità locali, al servizio di smaltimento dei rifiuti o al negozio presso il quale è stato acquistato.

Nome e contenuto delle sostanze o degli elementi tossici o pericolosi						
	Sostanze ed elementi tossici o pericolosi					
Nome parte	Piombo (Pb)	Mercurio (Hg)	Cadmio (Cd)	Cromo esavalente (CR(VI))	Bifenile polibromurato (PBB)	Difeniletere polibromurato (PBDE)
Circuiti stampati	X	0	0	0	0	0
Parti di metallo	X	0	0	0	0	0
Parti di plastica	0	0	0	0	0	0
Diffusori	X	0	0	0	0	0
Cavi	X	0	0	0	0	0
Questa tabella è stata messa a punto in accordo a quanto previsto dallo standard SJ/T 11364.						
O: indica che la quantità della sostanza tossica o pericolosa contenuta in tutti i materiali omogenei della parte è inferiore al limite previsto dallo standard GB/T 26572.						
X: indica che la quantità della sostanza tossica o pericolosa contenuta in almeno uno dei materiali omogenei della parte è superiore al limite previsto dallo standard GB/T 26572.						

Il marchio (parola) in lettere e i loghi *Bluetooth* sono marchi registrati di proprietà di Bluetooth SIG, Inc. e qualsiasi uso da parte di Bose Corporation è soggetto a licenza.

**HDMI**™ I termini HDMI e HDMI High-Definition Multimedia Interface e il logo HDMI sono marchi o marchi registrati di HDMI Licensing LLC negli Stati Uniti e in altri Paesi.

SoundTouch e il disegno della nota wireless sono marchi registrati di Bose Corporation negli Stati Uniti e/o in altri paesi.

Wi-Fi è un marchio registrato di Wi-Fi Alliance®.

©2018 Bose Corporation. Nessuna parte di questo documento può essere riprodotta, modificata, distribuita o usata in altro modo senza previa autorizzazione scritta.

## SOMMARIO

---

### **Guida introduttiva**

Composizione del sistema di intrattenimento.....	8
Disimballaggio .....	8
Indicazioni per la collocazione .....	9
Posizionamento di un secondo modulo bassi.....	10

### **Configurazione del modulo bassi**

Collegamento all'alimentazione .....	11
Accoppiamento a una soundbar SoundTouch® 300.....	12
Accoppiamento di un secondo modulo bassi .....	13
Accoppiare con una soundbar SoundTouch® 300.....	13
Accoppiamento con un sistema di home entertainment Lifestyle® 650/600.....	13

### **Completamento della configurazione**

Verifica dell'audio .....	14
Informazioni sulla calibrazione audio ADAPTiQ® .....	15
Esecuzione della calibrazione audio ADAPTiQ®.....	15

### **Utilizzo del modulo bassi**

Regolazione dell'impostazione dei bassi.....	17
--	----

### **Acquisizioni di informazioni sul sistema**

Indicatore di stato del sistema.....	19
--------------------------------------	----

**Manutenzione**

Pulizia .....	20
Assistenza tecnica .....	20
Informazioni sulla garanzia limitata .....	21
Dati tecnici.....	21
Connettore di servizio.....	21

**Risoluzione dei problemi**

Soluzioni comuni .....	22
Impossibile eseguire la calibrazione audio ADAPTiQ® .....	24
Impossibile accoppiare il modulo dei bassi alla soundbar .....	25

## Composizione del sistema di intrattenimento

---

Il modulo bassi wireless Acoustimass® 300 fa parte di un sistema di intrattenimento domestico modulare. È compatibile con la soundbar SoundTouch® 300 e con i diffusori surround wireless Virtually Invisible® 300 opzionali (non forniti). È possibile accoppiare in modalità wireless i diffusori surround o un secondo modulo bassi in qualsiasi momento per un'esperienza audio ancora più ricca e avvolgente.

Per acquistare i diffusori surround, contattare il rivenditore Bose® locale o visitare [www.Bose.com](http://www.Bose.com)

## Disimballaggio

---

Aprire con cautela la confezione e verificare che i seguenti componenti siano inclusi:

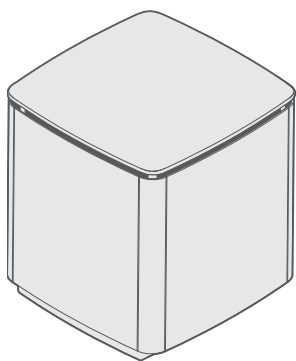

Modulo bassi wireless Acoustimass® 300

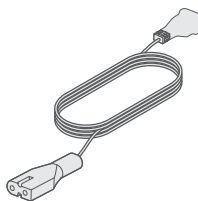

Cavo di alimentazione\*

\*La confezione potrebbe includere più cavi di alimentazione. Utilizzare quello adatto al proprio paese.

**Nota:** se qualsiasi parte è danneggiata o se il vetro del modulo bassi è rotto, non utilizzarlo. Contattare il rivenditore autorizzato Bose® locale o il centro di assistenza tecnica Bose.



## Indicazioni per la collocazione

Per evitare interferenze wireless, tenere tutti gli altri apparati wireless a 0,3 - 0,9 m dal sistema. Collocare il sistema fuori e lontano da cabinet metallici e da altri componenti audio/video nonché da fonti dirette di calore.

- Collocare il modulo dei bassi sugli appositi piedini in gomma lungo la stessa parete del televisore o contro una delle pareti nel terzo frontale della stanza.
- Scegliere una superficie stabile e piana. Le vibrazioni possono infatti causare lo spostamento del modulo, soprattutto su superfici lisce come marmo, vetro o legno molto levigato.
- Tenere il lato anteriore del modulo dei bassi (lato opposto a quello del connettore di alimentazione) a una distanza di almeno 7,6 cm da qualsiasi altra superficie. L'ostruzione della porta alla base di questo lato può compromettere le prestazioni acustiche del modulo.
- Per potenziare l'uscita dei bassi, posizionare il modulo in prossimità di pareti e angoli. Per ridurre l'uscita dei bassi, posizionare il modulo lontano da pareti e angoli.
- NON collocare oggetti sopra il modulo dei bassi.
- Assicurarsi che nelle vicinanze sia presente una presa elettrica a corrente alternata (CA).

### Esempio di posizionamento del sistema

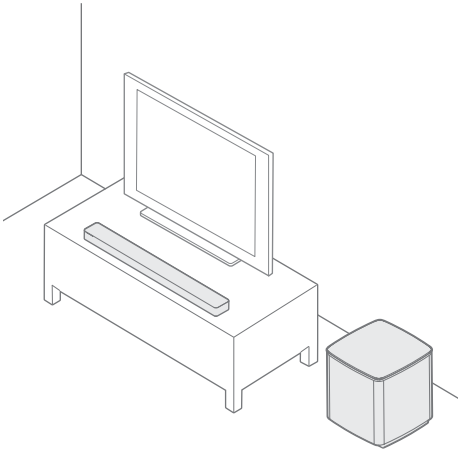

**ATTENZIONE:** non appoggiare il modulo dei bassi sul lato superiore o sui lati quando è in uso.

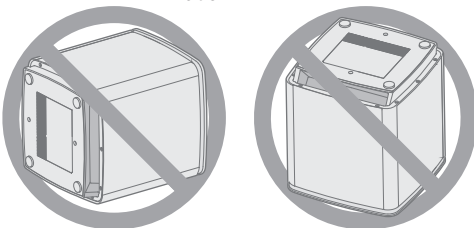

### **Posizionamento di un secondo modulo bassi**

Provare a collocare ogni modulo bassi in più posizioni per trovare quella in cui il suono è migliore rispetto all'area d'ascolto. Dopo aver collocato un modulo in una nuova posizione, eseguire la calibrazione audio ADAPTiQ® (vedere pagina 15). Per potenziare l'uscita dei bassi, avvicinare tra loro i moduli o collocarli in prossimità di pareti e angoli.

## Collegamento all'alimentazione

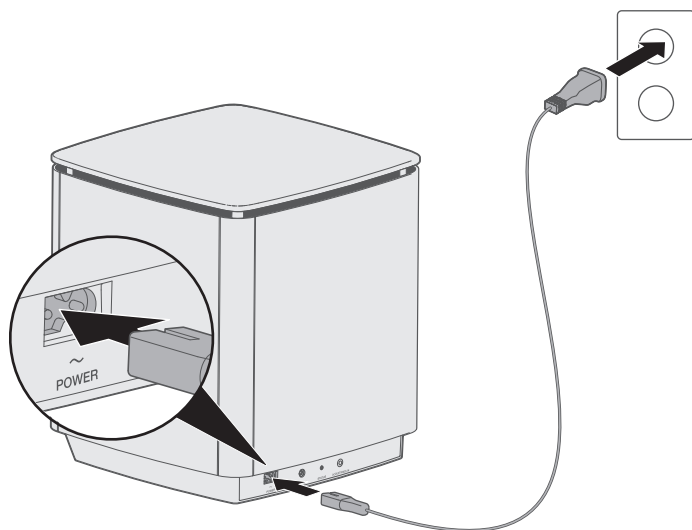

1. Collegare il cavo di alimentazione al connettore **POWER** sul modulo dei bassi.



2. Inserire l'estremità opposta del cavo di alimentazione nella presa di corrente CA.

## Accoppiamento a una soundbar SoundTouch® 300

Per accoppiare in modalità wireless il modulo dei bassi a una soundbar SoundTouch® 300, attivare la modalità di accoppiamento della soundbar mediante il telecomando.

1. Sul telecomando di SoundTouch® 300, premere il pulsante SoundTouch® .
2. Premere e tenere premuto **7** fino a quando l'indicatore della connettività  sulla soundbar non lampeggia in bianco.

Una volta completato l'accoppiamento, il modulo bassi emette un segnale acustico. L'indicatore di stato sul lato posteriore del modulo e l'indicatore  si illuminano in bianco.

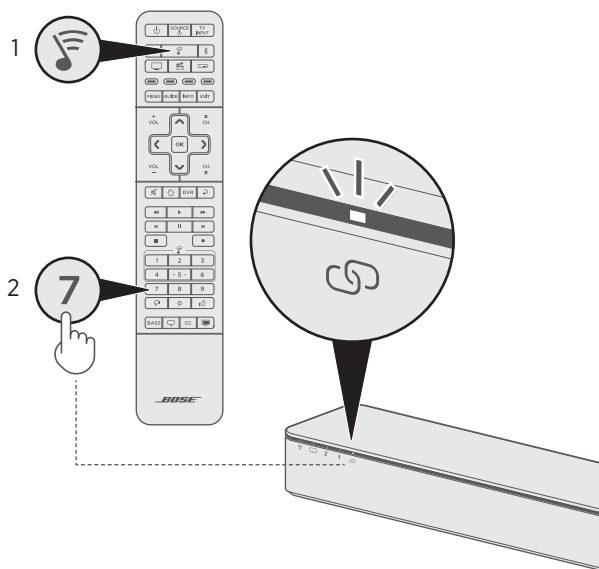

### Note:

- L'operazione potrebbe richiedere diversi minuti.
- Se l'accoppiamento del modulo alla soundbar non dovesse riuscire, vedere "Risoluzione dei problemi" a pagina 22.

## Accoppiamento di un secondo modulo bassi

---

Accoppiando un secondo modulo bassi si potrebbe ottenere un livello di bassi più omogeneo o potente in tutta l'area d'ascolto.

**Note:**

- Per le istruzioni sulla collocazione di un secondo modulo bassi, vedere pagina 10.
- Se l'attuale modulo bassi è collegato alla soundbar o al sistema con un cavo stereo da 3,5 mm (vedere pagina 25), non è possibile accoppiare un secondo modulo bassi.

### Accoppiare con una soundbar SoundTouch® 300

Ripetere la procedura di accoppiamento (vedere pagina 12).

### Accoppiamento con un sistema di home entertainment Lifestyle® 650/600

1. Sul telecomando di Lifestyle® 600/650, premere **SETUP**.
2. Dal menu UNIFY®, selezionare **Gestione dei diffusori**, quindi **Configurazione Secondo modulo bassi**.
3. Seguire le istruzioni sullo schermo per accoppiare il secondo modulo.

## Verifica dell'audio

---

1. Accendere il televisore.
2. Se si usa un ricevitore via cavo/satellitare o un'altra sorgente secondaria:
  - Accendere la sorgente.
  - Se la sorgente secondaria è collegata al televisore, selezionare l'ingresso appropriato sul televisore. Se il telecomando di SoundTouch® 300 non è stato programmato, potrebbe essere necessario usare un altro telecomando.
3. Accendere la soundbar SoundTouch® 300.

Si dovrebbe percepire il suono provenire dal modulo dei bassi.

**Nota:** se il modulo non emette alcun suono, vedere pagina 22.

## Informazioni sulla calibrazione audio ADAPTiQ®

Dopo aver configurato il modulo dei bassi ed averlo accoppiato alla soundbar SoundTouch® 300, eseguire una calibrazione audio ADAPTiQ® per prestazioni acustiche ottimali. La calibrazione audio ADAPTiQ consente di personalizzare il suono del sistema di diffusori in base all'acustica dell'area di ascolto, rilevando cinque misurazioni dell'audio. Per eseguire una calibrazione audio, sono necessari 10 minuti e un ambiente silenzioso.

Durante la calibrazione audio ADAPTiQ, un microfono posto in cima alle cuffie ADAPTiQ (in dotazione alla soundbar) misura le caratteristiche sonore della stanza per determinare la qualità audio ottimale.

Se non si dispone più delle cuffie ADAPTiQ, contattare il servizio clienti Bose® per richiederne la sostituzione.

**Nota:** se è necessario accoppiare anche i diffusori surround wireless Virtually Invisible® 300 alla soundbar, procedere all'accoppiamento dei diffusori prima di eseguire la calibrazione audio ADAPTiQ. Consultare la guida rapida o il manuale di istruzioni dei diffusori Virtually Invisible® 300.

## Esecuzione della calibrazione audio ADAPTiQ®

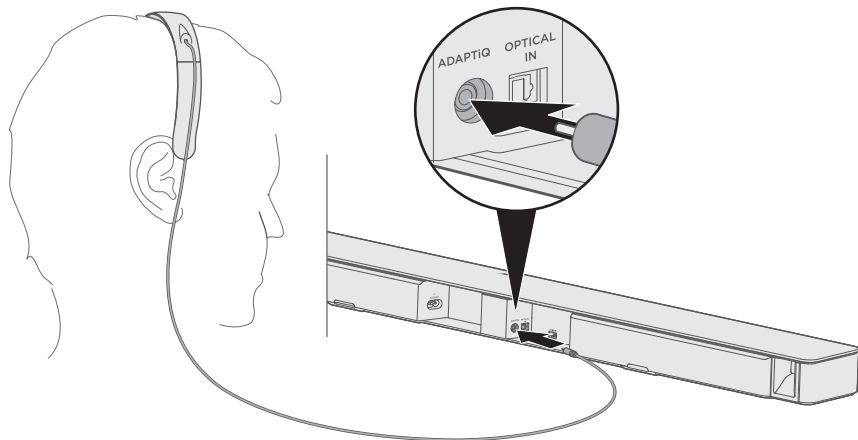

1. Inserire il cavo della cuffia ADAPTiQ (in dotazione con la soundbar SoundTouch® 300) nel connettore **ADAPTiQ** sul retro della soundbar.



2. Indossare le cuffie ADAPTiQ.



## COMPLETAMENTO DELLA CONFIGURAZIONE

---

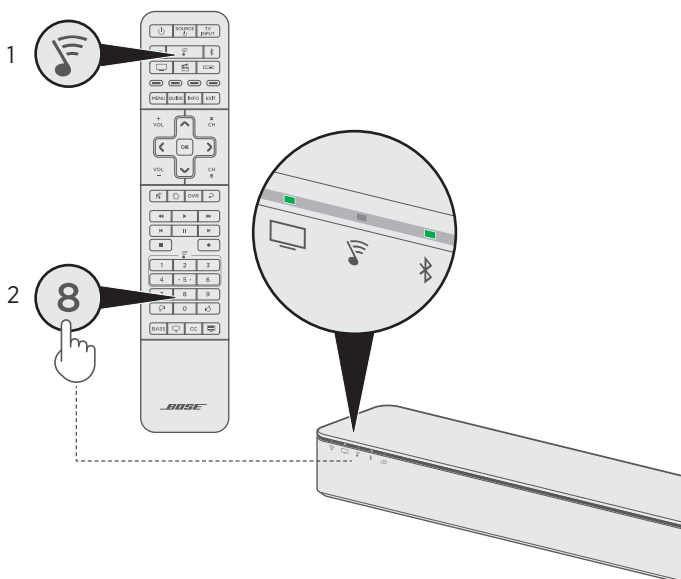
3. Sul telecomando di SoundTouch® 300, premere il pulsante SoundTouch® .
4. Premere e tenere premuto **8** finché l'indicatore del televisore  e l'indicatore Bluetooth®  sulla soundbar non si illuminano in verde.



Ha inizio la procedura ADAPTiQ®.

**Nota:** se la lingua non è quella desiderata, premere  e  sul pad di navigazione per scorrere tra le diverse lingue. Per reimpostare la lingua, premere e tenere premuto **8** per 10 secondi.

5. Seguire le istruzioni vocali finché la procedura ADAPTiQ non è stata completata.  
Se si sente un messaggio di errore e non si riesce a completare la calibrazione audio ADAPTiQ, vedere pagina 24.
6. Scollegare le cuffie ADAPTiQ dalla soundbar e custodirle in un posto sicuro.  
Se successivamente si accoppiano i diffusori surround o un secondo modulo bassi, si sposta o si monta a parete il sistema o si cambia posizione a un mobile della stanza, ripetere la calibrazione audio ADAPTiQ per ristabilire la qualità audio ottimale.



## Regolazione dell'impostazione dei bassi

È possibile regolare l'impostazione dei bassi del sistema utilizzando l'app SoundTouch® o il telecomando. Per informazioni sull'app SoundTouch®, consultare il manuale di istruzioni di SoundTouch® 300.

1. Sul telecomando di SoundTouch® 300, premere **BASS**.

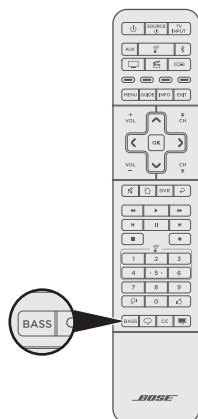

Gli indicatori sulla soundbar si illuminano per segnalare l'impostazione dei bassi corrente, come indicato di seguito.

Impostazione bassi	Attività dell'indicatore
+4	
+3	
+2	
+1	
0 (predefinito)	
-1	
-2	
-3	
-4	

## UTILIZZO DEL MODULO BASSI

---

2. Sul telecomando:

- Premere **vol<sup>+</sup>** per aumentare i bassi.
- Premere **vol<sub>-</sub>** per ridurre i bassi.

3. Premere **BASS**.

La soundbar salva le impostazioni.

**Nota:** per ottenere una qualità audio ottimale nei programmi costituiti solamente da dialoghi, ad esempio telegiornali e talk show, abilitare la modalità dialogo. Per ulteriori informazioni, consultare il manuale di istruzioni di SoundTouch® 300.

### Ripristino dell'impostazione dei bassi

Sul telecomando, premere e tenere premuto **BASS** finché l'indicatore SoundTouch®  sulla soundbar non lampeggia due volte.

Viene ripristinata l'impostazione dei bassi predefinita.

## Indicatore di stato del sistema

L'indicatore di stato sulla parte posteriore del modulo fornisce informazioni sullo stato del sistema.

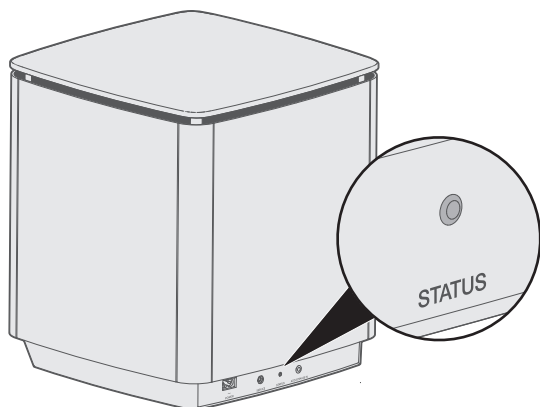

Attività dell'indicatore	Stato del sistema
Bianco fisso	Connesso alla soundbar
Bianco lampeggiante	Scaricamento di aggiornamenti del software di sistema
Ambra fisso (debole)	Disconnesso dalla soundbar
Arancione lampeggiante	Pronto per l'accoppiamento
Spento	Modalità di risparmio energetico
Rosso lampeggiante	Errore firmware - chiamare l'assistenza clienti Bose®

### Pulizia

---



Evitare di versare liquidi sul sistema o nelle aperture.

- Pulire l'esterno del sistema con il panno di pulizia fornito o con un panno morbido e asciutto.
- Non utilizzare prodotti spray vicino al sistema.
- Non utilizzare solventi, prodotti chimici o soluzioni detergenti contenenti alcol, ammoniaca o abrasivi.
- Evitare di fare cadere oggetti nelle aperture.

### Assistenza tecnica

---

Per ulteriore assistenza sull'uso del sistema:

- Visitare il sito [global.bose.com/Support/AM300](https://global.bose.com/Support/AM300)
- Contattare il centro di assistenza tecnica Bose®.

## Informazioni sulla garanzia limitata

---

Il sistema è coperto da una garanzia limitata. I dettagli relativi alla garanzia limitata sono riportati sulla scheda della garanzia inclusa nella confezione. Consultare la scheda per istruzioni su come richiedere assistenza in garanzia e registrare il prodotto. La mancata registrazione non inciderà in alcun modo sui diritti previsti dalla garanzia limitata.

Le informazioni di garanzia fornite con questo prodotto non sono valide in Australia e Nuova Zelanda. Per i dettagli della garanzia in Australia e Nuova Zelanda, consultare il nostro sito web all'indirizzo [global.Bose.com.au/en\\_au/support/policies.html](http://global.Bose.com.au/en_au/support/policies.html) o [global.Bose.co.nz/en\\_nz/support/policies.html](http://global.Bose.co.nz/en_nz/support/policies.html).

## Dati tecnici

---

**Assorbimento nominale in entrata:** 100-240 V  $\sim$  50/60 Hz, 180 W

## Connettore di servizio

---

Il connettore SERVICE è riservato a un uso di servizio. Non inserire alcun cavo in questo connettore.

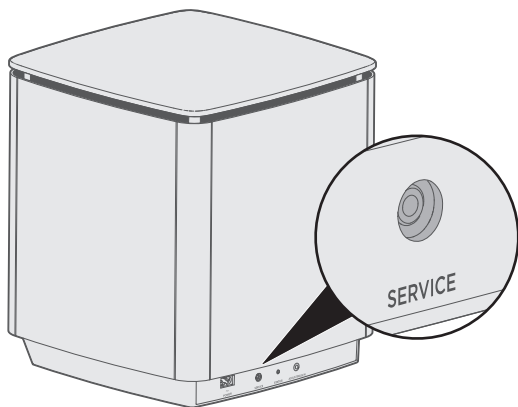

## RISOLUZIONE DEI PROBLEMI

---

Se si dovessero riscontrare problemi con il modulo dei bassi:

- Scollegare i cavi di alimentazione dal modulo dei bassi e dalla soundbar SoundTouch® 300, attendere 30 secondi, quindi collegarli a una presa di corrente CA attiva.
- Fissare bene tutti i cavi.
- Verificare lo stato dell'indicatore di stato del sistema (vedere pagina 19).
- Allontanare il modulo dei bassi e la soundbar SoundTouch® 300 da possibili fonti di interferenze (router wireless, telefoni cordless, televisori, microonde, ecc.).
- Spostare la soundbar SoundTouch® 300 entro il raggio di portata del segnale del router wireless o del dispositivo mobile, per un funzionamento corretto.
- Posizionare il modulo dei bassi come indicato nelle linee guida sul posizionamento (vedere pagina 9).





Se non si riesce a risolvere il problema, consultare la tabella seguente per individuare i sintomi e le possibili soluzioni dei problemi più comuni. Se non si è in grado di risolvere il problema, contattare il servizio clienti Bose®.

## Soluzioni comuni

---

Nella tabella seguente sono elencati sintomi e possibili soluzioni di problemi comuni.

Sintomo	Soluzione
Impossibile accoppiare il modulo dei bassi alla soundbar	<ul style="list-style-type: none"><li>• Ripetere la procedura di accoppiamento (vedere pagina 12).</li><li>• Collegare il modulo dei bassi alla soundbar utilizzando un cavo stereo da 3,5 mm (vedere pagina 25). se non si dispone di un cavo stereo da 3,5 mm (comunemente usato per cuffie e dispositivi mobili), contattare il servizio clienti Bose® per richiederne uno. È anche possibile acquistare il cavo presso un qualsiasi rivenditore di prodotti elettronici.</li></ul>

Sintomo	Soluzione
Audio intermittente o assente	<ul style="list-style-type: none"> <li>• Riattivare l'audio del sistema.</li> <li>• Aumentare il volume.</li> <li>• Assicurarsi che il cavo HDMI™ della soundbar sia inserito in un connettore del televisore contrassegnato con <b>ARC</b> o <b>Audio Return Channel</b>. Se il televisore non dispone di un connettore HDMI (ARC), collegarlo alla soundbar utilizzando il cavo ottico (consultare il manuale di istruzioni di SoundTouch® 300).</li> <li>• Inserire il cavo ottico della soundbar a un connettore del televisore contrassegnato dalla dicitura <b>Output</b> o <b>OUT</b>, e non Input o IN.</li> <li>• Assicurarsi che il televisore sia in grado di trasmettere audio da sorgenti collegate e che tale uscita audio sia abilitata (consultare il manuale di istruzioni del televisore).</li> <li>• Ripetere la procedura di accoppiamento (vedere pagina 12).</li> <li>• Se la sorgente è collegata al televisore:             <ul style="list-style-type: none"> <li>– Selezionare l'ingresso TV corretto (consultare il manuale di istruzioni di SoundTouch® 300).</li> <li>– Collegare la sorgente direttamente alla soundbar e selezionare nell'app SoundTouch® le impostazioni appropriate per riprodurre audio direttamente dalla sorgente (consultare il manuale di istruzioni di SoundTouch® 300).</li> </ul> </li> <li>• Aggiornare il software di sistema:             <ol style="list-style-type: none"> <li>1. Sul telecomando di SoundTouch® 300, premere il pulsante SoundTouch® .</li> <li>2. Premere e tenere premuto il pulsante Sottotitoli <b>CC</b> finché l'indicatore Wi-Fi® , l'indicatore TV , l'indicatore SoundTouch®  e l'indicatore <i>Bluetooth</i>  sulla soundbar non lampeggiano in bianco.</li> </ol> <p><b>Nota:</b> l'aggiornamento può richiedere 10 o più minuti.</p> </li> </ul>
Suono debole o distorto	<ul style="list-style-type: none"> <li>• Provare diverse sorgenti, se disponibili.</li> <li>• Rimuovere tutte le pellicole protettive dal modulo dei bassi.</li> <li>• Eseguire la calibrazione audio ADAPTiQ® (vedere pagina 15).</li> </ul>
I bassi sono troppo carichi o bassi	<ul style="list-style-type: none"> <li>• Regolare l'impostazione dei bassi del sistema (vedere pagina 17).</li> <li>• Eseguire la calibrazione audio ADAPTiQ (vedere pagina 15).</li> <li>• Allontanare il modulo dei bassi da pareti e angoli.</li> </ul>

## Impossibile eseguire la calibrazione audio ADAPTiQ®

Durante la calibrazione audio si potrebbero sentire i seguenti messaggi vocali di errore:

Messaggi di errore	Problema	Azione
1	Il microfono delle cuffie ADAPTiQ non rileva il suono.	<ul style="list-style-type: none"> <li>• Fissare bene tutti i cavi.</li> <li>• Scollegare il cavo delle cuffie ADAPTiQ e ricollegarlo saldamente al connettore <b>ADAPTiQ</b> della soundbar.</li> <li>• Verificare che l'apertura del microfono nella parte superiore delle cuffie ADAPTiQ non sia ostruita.</li> <li>• Le cuffie ADAPTiQ potrebbero essere danneggiate. Contattare il centro di assistenza tecnica della Bose® per richiedere le parti di ricambio.</li> </ul>
2	Nella stanza c'è troppo rumore.	Eseguire di nuovo la calibrazione audio ADAPTiQ quando nella stanza torna il silenzio.
3	Le cuffie ADAPTiQ sono troppo vicine ai diffusori.	Allontanare le cuffie ADAPTiQ dai diffusori.
4	Le posizioni di ascolto sono troppo simili.	Allontanarsi di 0,3 - 0,6 m dalla posizione di ascolto precedente.
5	Le cuffie ADAPTiQ non riescono a prendere le misure perché sono in movimento.	Tenere ferma la testa.

Dopo aver corretto il problema, è necessario eseguire di nuovo la calibrazione audio ADAPTiQ (vedere pagina 15).

Se si sente un messaggio di errore diverso, contattare l'assistenza clienti Bose per ricevere ulteriori istruzioni.



## Impossibile accoppiare il modulo dei bassi alla soundbar

Se non si riesce ad accoppiare il modulo dei bassi alla soundbar, è anche possibile collegare il modulo utilizzando un cavo stereo da 3,5 mm (non fornito).

**Nota:** se non si dispone di un cavo stereo da 3,5 mm (comunemente usato per cuffie e dispositivi mobili), contattare il servizio clienti Bose® per richiederne uno. È anche possibile acquistare il cavo presso un qualsiasi rivenditore di prodotti elettronici.

1. Collegare un'estremità del cavo stereo da 3,5 mm al connettore **ACOUSTIMASS IN** sul lato posteriore del modulo dei bassi.

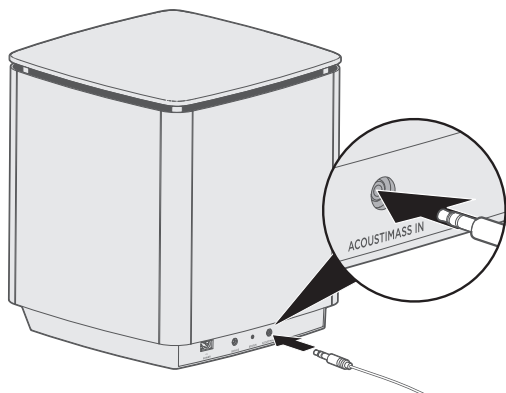

2. Collegare l'altra estremità del cavo al connettore **ACOUSTIMASS** sul retro della soundbar SoundTouch® 300.

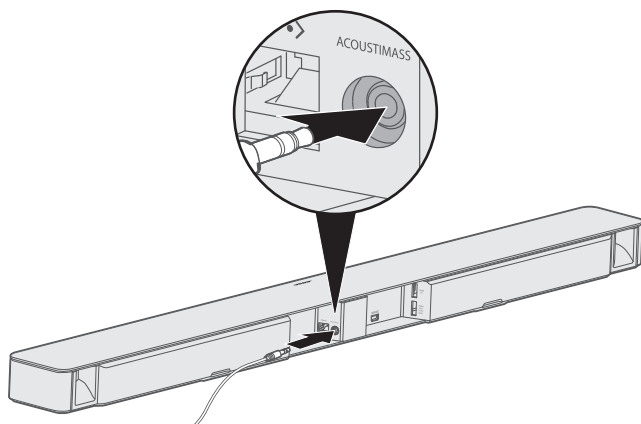

3. Verifica dell'audio (vedere pagina 13).



***BOSE***<sup>®</sup>  
*Better sound through research<sup>®</sup>*

©2018 Bose Corporation, The Mountain,  
Framingham, MA 01701-9168 USA  
AM772090 Rev. 05