

**BOSE**

# ACOUSTIMASS® 300

## WIRELESS BASS MODULE



OWNER'S GUIDE • BRUGERVEJLEDNING  
BEDIENUNGSANLEITUNG • GEBRUIKERSHANDLEIDING  
GUÍA DEL USUARIO • KÄYTTÖOHJE • NOTICE D'UTILISATION  
MANUALE DI ISTRUZIONI • KEZELÉSI ÚTMUTATÓ  
BRUKERVEILEDNING • PODRĘCZNIK UŻYTKOWNIKA  
MANUAL DO PROPRIETÁRIO • BRUKSANVISNING

คู่มือผู้ใช้ • 사용자 안내서 • 用戶指南 • 使用者指南 • 取扱説明書 • دليل المالك

## 重要安全指示

---

請閱讀並保管好所有安全和使用指示。

### 重要安全指示

1. 閱讀這些指示。
2. 保留這些指示。
3. 注意所有警告。
4. 請遵守所有指示。
5. 不要在水邊使用此裝置。
6. 只能用乾布清潔。
7. 請勿堵塞任何通風口。請按照製造商的指示安裝。
8. 請勿將其安裝在任何熱源旁，例如暖氣片、熱調節裝置、火爐或可產生熱量的其他設備（包括擴音器）。
9. 防止踩踏或擠壓電源線，尤其是插頭、電源插座以及設備上的出口位置。
10. 只能使用製造商指定的附件/配件。
11. 在雷雨天氣或者如果長時間不使用，請拔下裝置插頭。
12. 任何維修事宜均請向合格的人員諮詢。如果本裝置有任何損壞，均需進行維修，例如電源線或插頭受損；液體濺入或物體落入裝置內；本裝置受淋或受潮、不能正常工作或跌落。

### 警告/小心：



此符號表示產品外殼內存在未絕緣的危險電壓，可能造成觸電危險。



此符號表示本指南中的重要操作和維護說明。



本產品為鋼化玻璃表面。務必謹慎，避免撞擊。如果發生破裂，請在處理碎玻璃時多加小心。



本產品含有磁性材料。諮詢醫生了解此裝置是否會影響可植入醫療裝置。

- 為減少著火或電擊的危險，請勿使本產品受淋或受潮。
- 本產品不得受液體淋濺或噴灑，不得將裝有液體的物體（如花瓶等）置於本產品上或本產品附近。
- 保持產品遠離火源和熱源。請勿將明火火源（如點燃的蠟燭）置於本產品上或靠近本產品。
- 未經授權切勿擅自改裝本產品。
- 切勿為此產品使用逆變器。
- 請勿在汽車或船舶上使用本產品。
- 本系統隨附的揚聲器線纜和連接線不可用於入牆式安裝。請根據當地建築法規選取正確的入牆式安裝線纜和連接線。
- 如果將電源插頭或裝置聯結器作為斷路裝置，則斷路裝置應保持可以隨時還原工作狀態。



僅適用於 2000 m 以下地區安全使用。

- 由於有通風需求，Bose 不推薦把產品放置在有限的空間中，比如壁腔或封閉式櫥櫃。
- 產品標籤位於產品底部。

## 監管資訊

---

本裝置符合 FCC 規則第 15 部分規定和加拿大工業免許可證 RSS 標準。本裝置工作時滿足下面兩個條件：(1) 本裝置不會造成有害干擾；(2) 本裝置必須承受任何接收到的干擾，包括造成裝置工作異常的干擾。

本裝置符合為公眾闡明的 FCC 和加拿大工業輻射限制。

您在安裝和操作本裝置時，身體應距離輻射體至少 20 cm。本發射器不能與其他天線或發射器位於同一地點或同時運行。

本裝置運行於 5150 - 5250 Mhz 且只能在室內使用，以降低可能對同通道行動衛星系統的有害干擾。

W52 僅限室內

接收器類別 = 2

滿足 IDA 要求。

### CAN ICES-3 (B)/NMB-3(B)

#### 低功率電波輻射性電機管理辦法

##### 第十二條

經型式認證合格之低功率射頻電機，非經許可，公司、商號或使用者均不得擅自變更頻率、加大功率或變更原設計之特性及功能。

##### 第十四條

低功率射頻電機之使用不得影響飛航安全及干擾合法通訊；經發現有干擾現象時，應立即停用，並改善至無干擾時方得繼續使用。前項合法通訊，指依電信法規定作業之無線電通訊。

低功率射頻電機須忍受合法通訊或工業、科學及醫療用電波輻射性裝置之干擾。

 Bose Corporation 在此聲明本產品嚴格遵守 2014/53/EU 指令和其他所有適用於歐盟指令要求中的基本要求和相關規定。您可以從以下位置找到完整的符合聲明：  
[www.Bose.com/compliance](http://www.Bose.com/compliance)



此符號表示本產品不得作為生活垃圾丟棄，必須送至相關回收部門循環利用。適當的處理和回收有助於保護自然資源、人類健康以及自然環境。想了解更多有關本產品的處理和回收資訊，請與當地民政部門、廢棄物處理服務機構或售出本產品的商店連絡。

## 中國危險物質限用表

| 有毒或有害物質或元素的名稱及成分   |            |        |        |              |             |   |
|--|------------|--------|--------|--------------|-------------|---|
| 零件名稱   | 有毒或有害物質或元素 |        |        |              |             |   |
|  | 鉛 (Pb)     | 汞 (Hg) | 鎘 (Cd) | 六價鉻 (CR(VI)) | 多溴化聯苯 (PBB) | 多溴二苯醚 (PBDE)  |
| 列印電路板  | X          | 0      | 0      | 0            | 0           | 0   |
| 金屬零件   | X          | 0      | 0      | 0            | 0           | 0   |
| 塑膠零件   | 0          | 0      | 0      | 0            | 0           | 0   |
| 揚聲器  | X          | 0      | 0      | 0            | 0           | 0   |
| 連接線  | X          | 0      | 0      | 0            | 0           | 0   |
| 此表格符合 SJ/T 11364 條款。<br>0：表示此零件中所有同類物質包含的有毒或有害物質低於 GB/T 26572 中的限定要求。<br>X：表示此零件使用的同類物質中至少有一種包含的有毒或有害物質高於 GB/T 26572 中的限定要求。 |            |        |        |              |             |  |

## 台灣 BSMI 限用物質含有情況標示

| 設備名稱：Bose® Acoustimass® 300 無線低音音箱，型號：420132             |            |        |        |            |             |              |
|--|------------|--------|--------|------------|-------------|--------------|
| 裝置   | 限用物質及其化學符號 |        |        |            |             |              |
|  | 鉛 (Pb)     | 汞 (Hg) | 鎘 (Cd) | 六價鉻 (Cr+6) | 多溴化聯苯 (PBB) | 多溴聯苯醚 (PBDE) |
| 印刷電路板  | -          | ○      | ○      | ○          | ○           | ○            |
| 金屬零件   | -          | ○      | ○      | ○          | ○           | ○            |
| 塑膠零件   | ○          | ○      | ○      | ○          | ○           | ○            |
| 揚聲器  | -          | ○      | ○      | ○          | ○           | ○            |
| 連接線  | -          | ○      | ○      | ○          | ○           | ○            |
| 備註 1：「○」表示限用物質的濃度百分比含量未超過參考值。<br>備註 2：「-」表示限用物質屬於豁免項目範圍。 |            |        |        |            |             |              |

Bluetooth® 文字標記和徽標是由 Bluetooth SIG, Inc. 所擁有的註冊商標，Bose Corporation 根據許可規定使用上述標記。

 HDMI、HDMI High-Definition Multimedia Interface 和 HDMI 徽標是 HDMI Licensing, LLC 在美國及其他國家/地區的商標或註冊商標。

SoundTouch 和無線符號設計是 Bose Corporation 在美國和其他國家/地區的註冊商標。

Wi-Fi 是 Wi-Fi Alliance® 的註冊商標。

©2018 Bose Corporation。未經預先書面許可，不得複製、修改、發行或以其他方式使用本指南之任何部分。

## 目錄

---

### 入門指南

|                 |    |
|-----------------|----|
| 構建您的娛樂系統.....   | 8  |
| 開箱 .....        | 8  |
| 放置原則 .....      | 9  |
| 放置第二個低音音箱 ..... | 10 |

### 設定低音音箱

|                                   |    |
|-----------------------------------|----|
| 接通電源 .....                        | 11 |
| 與 SoundTouch® 300 條形音箱配對.....     | 12 |
| 配對第二個低音音箱（可選）.....                | 13 |
| 與 SoundTouch® 300 條形音箱配對.....     | 13 |
| 配對 Lifestyle® 650/600 家庭娛樂系統..... | 13 |

### 完成設定

|                        |    |
|------------------------|----|
| 檢查聲音 .....             | 14 |
| 關於 ADAPTiQ® 音場調校.....  | 15 |
| 執行 ADAPTiQ® 音場調校 ..... | 15 |

### 使用低音音箱

|              |    |
|--------------|----|
| 調節低音設定 ..... | 17 |
|--------------|----|

### 收集系統資訊

|              |    |
|--------------|----|
| 系統狀態指示燈..... | 19 |
|--------------|----|

---

**維護與保養**

|              |    |
|--------------|----|
| 清潔 .....     | 20 |
| 客戶服務 .....   | 20 |
| 有限保固資訊 ..... | 21 |
| 技術資訊 .....   | 21 |
| 維修連接器 .....  | 21 |

**疑難排解**

|                          |    |
|--------------------------|----|
| 常用解決方案 .....             | 22 |
| 無法完成 ADAPTIQ® 音場調校 ..... | 24 |
| 無法將低音音箱與條形音箱配對 .....     | 25 |

## 構建您的娛樂系統

---

Acoustimass® 300 無線低音音箱是模組式家用娛樂系統的一部分。其相容 SoundTouch® 300 條形音箱和選配的 Virtually Invisible® 300 無線環場揚聲器（未配備）。您可以隨時以無線方式將其與環場揚聲器或第二個低音音箱進行配對，以實現更豐富、更現場化的音效。

要購買這些環場揚聲器，請聯絡您當地的 Bose® 經銷商或造訪 [www.Bose.com](http://www.Bose.com)

## 開箱

---

小心地拆開包裝箱並確認是否含有以下部件：

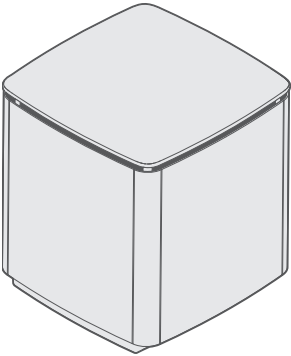

Acoustimass® 300 無線低音音箱

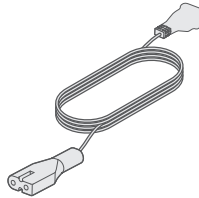

電源線\*

\* 可能隨附多條電源線。請使用適用於您所在地區的電源線。

**注意：**如果有任何零件損壞或低音音箱上的玻璃破碎，請勿使用。請立即連絡 Bose® 授權經銷商，或連絡 Bose 客戶服務處。



## 放置原則

為了避免無線干擾，使其他無線裝置遠離系統 0.3 - 0.9 m。將系統放於金屬櫃之外並遠離金屬櫃、其他音訊/視訊元件和直接熱源。

- 將低音音箱的橡膠墊著地，沿電視所在的牆面放置，或沿房間前三分之一部分的任何牆面放置。
- 選取穩定、平坦的表面。振動會導致低音音箱移動，在光滑表面（大理石、玻璃或高度拋光的木材）上，這種情況特別突出。
- 使低音音箱的前端（電源連接器的對面）至少遠離其他表面 7.6 cm。擋住此面底部的連接埠會影響音效。
- 要增強低音效果，請將低音音箱靠近牆壁和牆角。要減弱低音效果，請將低音音箱遠離牆壁和牆角。
- 禁止在低音音箱上放置任何物品。
- 確保附近有交流（市電）插座。

### 系統放置範例

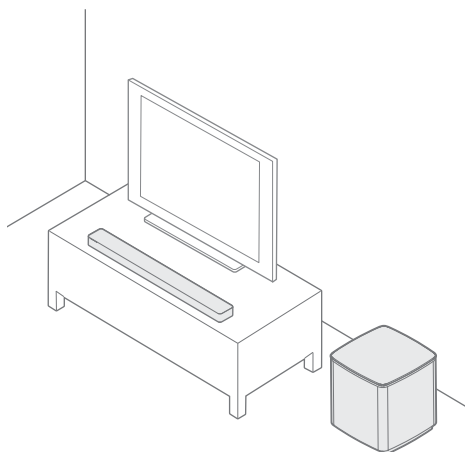

**小心：**使用時，請勿使低音音箱倒置或側放。

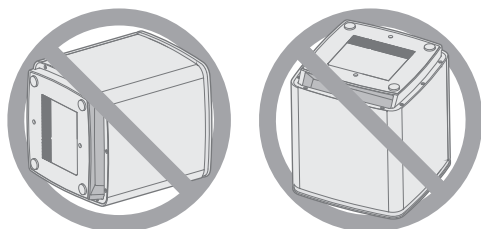

### 放置第二個低音音箱

嘗試各種低音音箱擺放方式，以確定最適合您所在聆聽區域的佈置。將音箱放在新位置後，運行 ADAPTiQ® 音場調校（請參見第 15 頁）。為獲得更強低音，將音箱彼此靠近或靠近牆壁和牆角。

## 接通電源

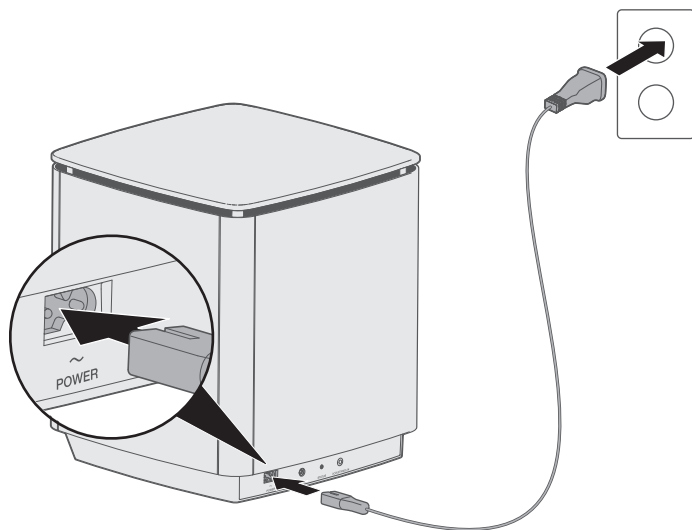

1. 將電源線插入低音音箱的  $\sim$  POWER 連接器中。



2. 將電源線的另一端插入交流電源插座。

# 與 SoundTouch® 300 條形音箱配對

要使低音音箱與 SoundTouch® 300 條形音箱實現無線配對，使用遙控器將條形音箱設定為配對模式。

1. 在 SoundTouch® 300 遙控器上，按下 SoundTouch® 按鈕 。
2. 按住 **7** 直到條形音箱上的  閃爍白色光。

配對成功後，低音音箱發出提示音。音箱背面的「狀態」指示燈和條形音箱上的  將會閃爍白色光。

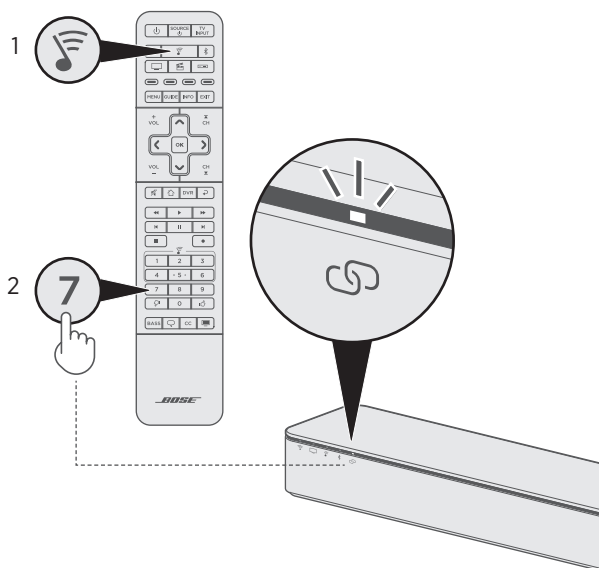

### 注意：

- 配對可能需要幾分鐘的時間。
- 若低音音箱無法與條形音箱配對，請參見第 22 頁上的「疑難排解」。

## 配對第二個低音音箱（可選）

---

配對第二個低音音箱可以使您所在的聆聽區域獲得更一致或更強勁的低音。

### 注意：

- 有關放置第二個低音音箱的說明，請參見第 10 頁。
- 如果您目前的低音音箱已使用 3.5 mm 立體聲連接線連接至條形音箱或系統（請參見第 25 頁），您無法配對第二個低音音箱。

### 與 SoundTouch® 300 條形音箱配對

重複配對流程（請參見第 12 頁）。

### 配對 Lifestyle® 650/600 家庭娛樂系統

1. 在 Lifestyle® 650/600 遙控器上，按下 **SETUP**。
2. 從 UNIFY® 功能表中，選擇**揚聲器管理**，然後選擇**設定第二個低音音箱**。
3. 按照螢幕上的指示來配對您的第二個低音音箱。

## 檢查聲音

---

1. 打開電視。
2. 若您在使用有線電視/衛星接收盒或其他輔助音訊源：
  - 打開此音訊源電源。
  - 如果是輔助音訊源連接電視，選取相應的電視輸入。若您沒有對 SoundTouch® 300 遙控器進行程式設計，可能需要使用其他遙控器
3. 打開 SoundTouch® 300 條形音箱的電源。

低音音箱將發出提示音。

**注意：**若低音音箱未發出提示音，請參見第 22 頁。

## 關於 ADAPTiQ® 音場調校

設定完低音音箱並將其與 SoundTouch® 300 條形音箱配對後，運行 ADAPTiQ® 音場調校以實現最佳音效。ADAPTiQ 音場調校透過採取五個音訊測量為聆聽區域的音響效果自訂系統的聲音。要運行音場調校，需要讓房間安靜 10 分鐘。

在 ADAPTiQ 音場調校期間，ADAPTiQ 耳機（隨條形音箱提供）上的麥克風會測量房間的音響特性，以確定最佳音質。

若無法使用 ADAPTiQ 耳機，請聯絡 Bose® 客戶服務處進行更換。

**注意：**若還需要將 Virtually Invisible® 300 無線環場揚聲器與條形音箱配對，則需要先配對揚聲器，然後再執行 ADAPTiQ 音場調校。請參閱 Virtually Invisible® 300 快速入門指南或使用者指南。

### 執行 ADAPTiQ® 音場調校

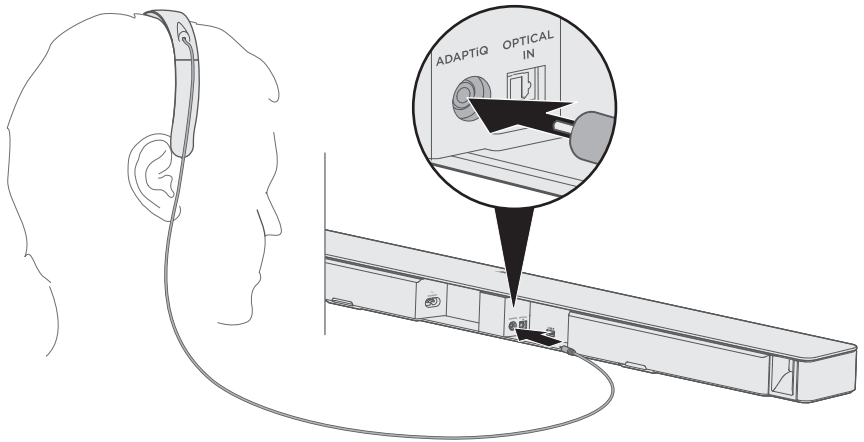

1. 將 ADAPTiQ 耳機線（隨 SoundTouch® 300 條形音箱提供）插入條形音箱背面的 **ADAPTiQ 連接器**。



2. 將 ADAPTiQ 耳機戴在頭上。



## 完成設定

---

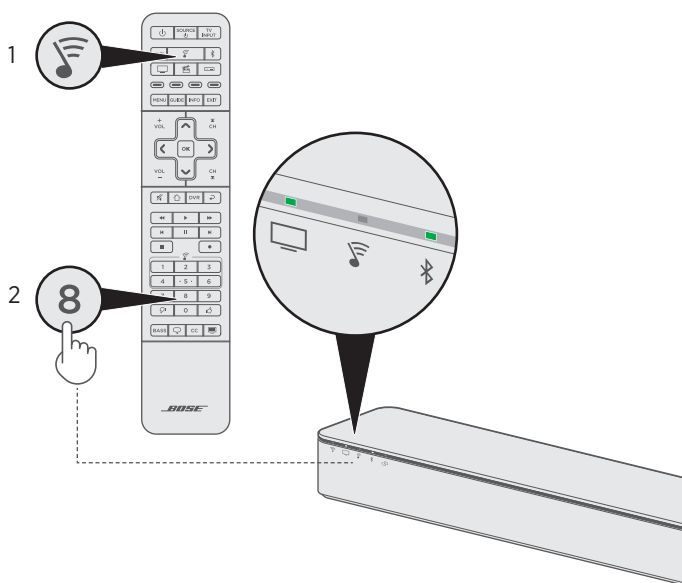
3. 在 SoundTouch® 300 遙控器上，按下 SoundTouch® 按鈕 。
4. 按住 **8** 直到條形音箱上的 TV 指示燈  和 Bluetooth® 指示燈  閃爍綠色光。



開始 ADAPTiQ® 流程。

**注意：**如果沒有聽到您所用的語言，按導航板上的  和  以選擇語言。  
按住 **8** 10 秒即可重設語言。

5. 根據語音提示操作，直到完成 ADAPTiQ 流程。  
若您聽到錯誤訊息提示音且無法完成 ADAPTiQ 音場調校，請參見第 24 頁。
6. 將 ADAPTiQ 耳機插頭從條形音箱上拔下，存放在安全的地方。

如果您以後再配對環場揚聲器或第二個低音音箱、移動或安裝了系統或移動了任何傢俱，請再次運行 ADAPTiQ 音場調校以保證最佳音質。



## 調節低音設定

您可以使用 SoundTouch® 應用或遙控器來調節系統的低音設定。有關 SoundTouch® 應用的詳情，請參見 SoundTouch® 300 使用者指南。

1. 在 SoundTouch® 300 遙控器上，按 **BASS**。

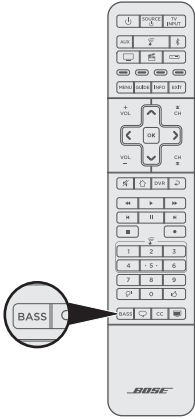

條形音箱上的指示燈將會閃爍，顯示目前低音設定，如下所示。

| 低音設定      | 指示燈活動   |
|-----------|---|
| +4        | Wi-Fi, TV, Music, Bluetooth, and Pairing icons with a small square indicator on the Bluetooth icon. |
| +3        | Wi-Fi, TV, Music, Bluetooth, and Pairing icons with a small square indicator on the Music icon.     |
| +2        | Wi-Fi, TV, Music, Bluetooth, and Pairing icons with a small square indicator on the TV icon.        |
| +1        | Wi-Fi, TV, Music, Bluetooth, and Pairing icons with a small square indicator on the Wi-Fi icon.     |
| 0 - (預設值) | Wi-Fi, TV, Music, Bluetooth, and Pairing icons with a small square indicator on the TV icon.        |
| -1        | Wi-Fi, TV, Music, Bluetooth, and Pairing icons with a small square indicator on the Music icon.     |
| -2        | Wi-Fi, TV, Music, Bluetooth, and Pairing icons with a small square indicator on the TV icon.        |
| -3        | Wi-Fi, TV, Music, Bluetooth, and Pairing icons with a small square indicator on the Music icon.     |
| -4        | Wi-Fi, TV, Music, Bluetooth, and Pairing icons with a small square indicator on the Wi-Fi icon.     |

## 使用低音音箱

---

### 2. 在遙控器上：

- 按  $\text{VOL}^+$  可提高低音。
- 按  $\text{VOL}^-$  可降低低音。

### 3. 按 **BASS**。

條形音箱會儲存您的設定。

**注意：**對於僅對話節目（如新聞和脫口秀）的最佳音質，請啟用對話模式。有關詳情，請參閱 SoundTouch® 300 使用者指南。

## 重設低音設定

在遙控器上，按住 **BASS** 直到條形音箱上的 SoundTouch® 指示燈  閃爍兩次。

低音設定即重設為初始出廠狀態。

## 系統狀態指示燈

音箱背面的 STATUS 指示燈顯示系統狀態。

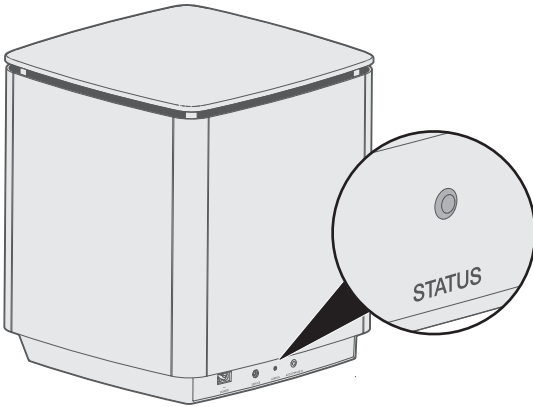

| 指示燈活動      | 系統狀態                  |
|------------|-----------------------|
| 白色光恆亮      | 連接到條形音箱               |
| 閃爍的白色光     | 正在下載系統軟體更新            |
| 琥珀色光恆亮（微暗） | 已斷開與條形音箱的連接           |
| 閃爍的琥珀色     | 準備配對                  |
| 關閉         | 節電模式                  |
| 閃爍的紅色光     | 韌體錯誤 - 連絡 Bose® 客戶服務處 |

## 清潔

---



切勿讓液體濺入系統或任何開口。

- 應使用隨附的清潔布或其他柔軟的幹布清潔系統外表面。
- 請勿在系統附近使用噴霧劑。
- 請勿使用任何溶劑、化學品或含酒精、氨水、研磨劑的清潔劑。
- 切勿讓物體落入任何開口中。

## 客戶服務

---

有關使用系統的其他說明：

- 瀏覽 [global.Bose.com/Support/AM300](http://global.Bose.com/Support/AM300)
- 請聯絡 Bose® 客戶服務處。

---

## 有限保固資訊

---

系統受有限保固保護。包裝箱中隨附的保固卡上提供了有限保固的詳細內容。有關獲得保固服務和產品註冊的說明，請參閱此卡。未進行註冊並不影響您的保固期權利。

本產品的保固資訊並不適用於澳大利亞和紐西蘭。有關澳大利亞和紐西蘭的保固資訊，請瀏覽 [global.Bose.com.au/en\\_au/support/policies.html](http://global.Bose.com.au/en_au/support/policies.html) 或 [global.Bose.co.nz/en\\_nz/support/policies.html](http://global.Bose.co.nz/en_nz/support/policies.html)。

---

## 技術資訊

---

額定輸入功率： 100-240V  $\sim$  50/60 Hz, 180W

---

## 維修連接器

---

SERVICE（維修）連接器僅供維修使用。請勿在此連接器中插入任何連接線。

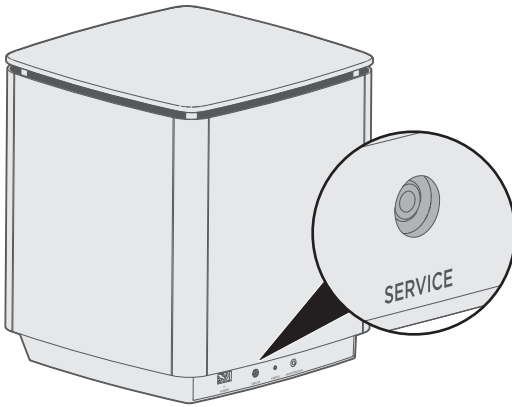

## 疑難排解

---

若低音音箱出現問題：

- 拔出低音音箱和 SoundTouch® 300 條形音箱的電源線，等待 30 秒，然後再將其牢固插入交流（市電）插座中。
- 接好所有連接線。
- 檢查系統狀態指示燈的狀態（請參見第 19 頁）。
- 使低音音箱和 SoundTouch® 300 條形音箱遠離任何可能的干擾源（無線路由器、無線電話、電視、微波爐等）。
- 將 SoundTouch® 300 條形音箱放置到無線路由器或行動裝置的建議範圍內，以確保其能夠正常工作。
- 按照放置原則放置低音音箱（請參見第 9 頁）。





若無法解決問題，請參見下表了解常見問題的症狀和解決方法。若仍然無法解決問題，請聯絡 Bose® 客戶服務處。

## 常用解決方案

---

下表列出了常見問題的症狀和可能的解決方案。

| 症狀            | 解決方案   |
|---------------|--|
| 低音音箱無法與條形音箱配對 | <ul style="list-style-type: none"><li>• 重複配對流程（請參見第 12 頁）。</li><li>• 使用 3.5 mm 立體聲連接線將低音音箱連接到條形音箱（請參見第 25 頁）。若您沒有 3.5 mm 立體聲連接線（耳機和行動裝置上的常用連接線），請聯絡 Bose® 客服服務處以獲取此連接線。您也可以在地電器商店購買此連接線。</li></ul> |

| 症狀        | 解決方案  |
|-----------|---|
| 間歇性播放或無音訊 | <ul style="list-style-type: none"> <li>• 取消系統靜音。</li> <li>• 增大音量。</li> <li>• 確保條形音箱的 HDMI™ 連接線已插入電視上標示為 <b>ARC</b> 或 <b>Audio Return Channel</b>（音訊回傳通道）的連接器。若您的電視沒有 HDMI (ARC) 連接器，可使用光纖連接條形音箱（參閱 SoundTouch® 300 使用者指南）。</li> <li>• 將條形音箱的光纖插入您電視上標示為 <b>Output</b>（輸出）或 <b>OUT</b> 的連接器，非 Input（輸入）或 IN 連接器。</li> <li>• 確保您的電視可以從已連接的音訊源輸出音訊且音訊輸出已開啟（參閱您的電視使用者指南）。</li> <li>• 重複配對流程（請參見第 12 頁）。</li> <li>• 如果音訊源已連接到電視： <ul style="list-style-type: none"> <li>– 選取正確的電視輸入（參閱 SoundTouch® 300 使用者指南）。</li> <li>– 將您的音訊源直接插入條形音箱並在 SoundTouch® 應用程式中選取相應的設定，以直接播放來自音訊源的音訊（參閱 SoundTouch® 300 使用者指南）。</li> </ul> </li> <li>• 更新系統軟體： <ol style="list-style-type: none"> <li>1. 在 SoundTouch® 300 遙控器上，按下 SoundTouch® 按鈕 。</li> <li>2. 按住「關閉字幕」按鈕 <b>CC</b> 直到條形音箱上的 Wi-Fi® 指示燈 、電視指示燈 、SoundTouch® 指示燈  和 Bluetooth 指示燈  閃爍白色光。</li> </ol> </li> </ul> <p style="text-align: center;"><b>注意：</b>更新可能需要 10 分鐘或更長時間。</p> |
| 音質差或失真    | <ul style="list-style-type: none"> <li>• 測試不同的音訊源（若有）。</li> <li>• 取下低音音箱上的所有保護膜。</li> <li>• 運行 ADAPTiQ® 音場調校（請參見第 15 頁）。</li> </ul>   |
| 低音過重或過低   | <ul style="list-style-type: none"> <li>• 調節系統的低音設定（請參見第 17 頁）。</li> <li>• 執行 ADAPTiQ 音場調校（請參見第 15 頁）。</li> <li>• 將低音音箱遠離附近的牆體和牆角。</li> </ul>  |

## 無法完成 ADAPTiQ® 音場調校

聽以下錯誤訊息的語音提示：

| 錯誤訊息 | 問題                     | 措施   |
|------|------------------------|--|
| 1    | ADAPTiQ 耳機上的麥克風無法檢測聲音。 | <ul style="list-style-type: none"><li>• 接好所有連接線。</li><li>• 斷開 ADAPTiQ 耳機線的連接，然後重新牢固連接到條形音箱的 <b>ADAPTiQ</b> 連接器。</li><li>• 確保 ADAPTiQ 耳機上方打開的麥克風沒有被堵塞。</li><li>• 您的 ADAPTiQ 耳機可能被損壞。致電 Bose® 客戶服務處更換零件。</li></ul> |
| 2    | 房間內太吵鬧。                | 在房間內安靜時重新運行 ADAPTiQ 音場調校。  |
| 3    | ADAPTiQ 耳機距離揚聲器太近。     | 將 ADAPTiQ 耳機遠離揚聲器。   |
| 4    | 聽音位置之前相距太近。            | 從之前的聽音位置移開 0.3 - 0.6 m。  |
| 5    | ADAPTiQ 耳機因移動而無法使用。    | 頭部請保持不動。   |

解決問題後，必須重新運行 ADAPTiQ 音場調校（請參見第 15 頁）。

如果您聽到不同的錯誤訊息提示，請聯絡 Bose 客戶服務處諮詢更多的指導意見。



## 無法將低音音箱與條形音箱配對

如果無法將低音音箱與條形音箱配對，您也可以使用 3.5 mm 立體聲連接線（未提供）將低音音箱連接至條形音箱。

**注意：**若您沒有 3.5 mm 立體聲連接線（耳機和行動裝置上的常用連接線），請聯絡 Bose® 客服服務處以獲取此連接線。您也可以在地電器商店購買此連接線。

1. 將 3.5 mm 立體聲連接線的一端連接至低音音箱背面的 **ACOUSTIMASS IN** 連接器。

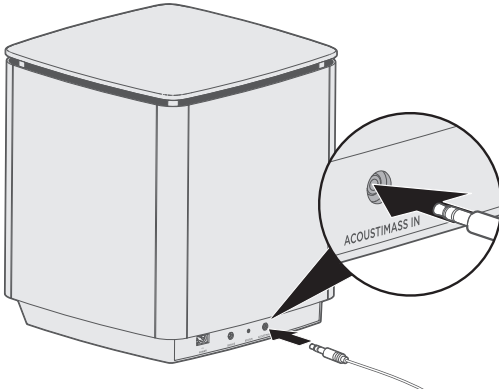

2. 將連接線另一端連接至 SoundTouch® 300 條形音箱背面的 **ACOUSTIMASS** 連接器。

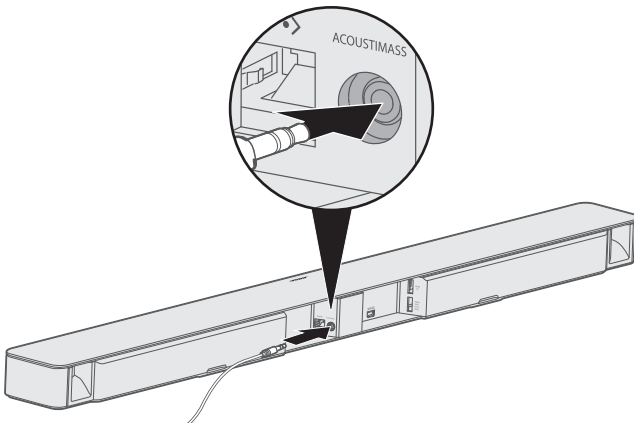

3. 檢查聲音效果（請參見第 13 頁）。



***BOSE***<sup>®</sup>  
*Better sound through research<sup>®</sup>*

©2018 Bose Corporation, The Mountain,  
Framingham, MA 01701-9168 USA  
AM772090 Rev. 05