



SOUNDBAR 550

Należy przeczytać i zachować wszystkie zalecenia dotyczące bezpieczeństwa, zabezpieczeń i korzystania z tego produktu.

CE Firma Bose Corporation niniejszym deklaruje, że ten produkt jest zgodny z podstawowymi wymaganiami i zaleceniami określonymi w dyrektywie 2014/53/UE oraz innych obowiązujących dyrektywach UE. Deklaracja zgodności jest dostępna w następującej witrynie internetowej: www.Bose.com/compliance

UK CA Ten produkt jest zgodny ze wszystkimi obowiązującymi wymaganiami dokumentu Electromagnetic Compatibility Regulations 2016 oraz wszelkimi innymi przepisami obowiązującymi w Wielkiej Brytanii. Deklaracja zgodności jest dostępna w następującej witrynie internetowej: www.Bose.com/compliance

Firma Bose Corporation niniejszym deklaruje, że ten produkt jest zgodny z podstawowymi wymaganiami i zaleceniami określonymi w dokumencie Radio Equipment Regulations 2017 oraz wszelkich innych przepisach obowiązujących w Wielkiej Brytanii. Deklaracja zgodności jest dostępna w następującej witrynie internetowej: www.Bose.com/compliance

Ważne zalecenia dotyczące bezpieczeństwa

Przeczytaj instrukcje.

Czyść urządzenie wyłącznie suchą ściereczką.

Nie blokuj szczelin wentylacyjnych. Zainstaluj urządzenie zgodnie z zaleceniami producenta.

Korzystaj wyłącznie z dodatków/akcesoriów zalecanych przez producenta.

Wykonanie wszystkich prac serwisowych zleć wykwalifikowanemu personelowi. Wykonanie prac serwisowych jest konieczne w przypadku uszkodzenia urządzenia, na przykład w następujących okolicznościach: uszkodzenie przewodu zasilającego lub wtyczki, przedostanie się cieczy lub przedmiotów do wnętrza urządzenia, narażenie urządzenia na oddziaływanie deszczu lub wilgoci, nieprawidłowe funkcjonowanie lub upadek urządzenia.

OSTRZEŻENIA/PRZESTROGI



Ten symbol umieszczony na produkcie oznacza, że w obudowie produktu znajdują się nieizolowane podzespoły pod wysokim napięciem, które mogą stwarzać ryzyko porażenia prądem elektrycznym.



Ten symbol umieszczony na produkcie oznacza, że w podręczniku znajdują się ważne instrukcje dotyczące obsługi i konserwacji.

▲ WARNING	
<ul style="list-style-type: none"> • INGESTION HAZARD: This product contains a button cell or coin battery. • DEATH or serious injury can occur if ingested. • A swallowed button cell or coin battery can cause Internal Chemical Burns in as little as 2 hours. • KEEP new and used batteries OUT OF REACH OF CHILDREN • Seek immediate medical attention if a battery is suspected to be swallowed or inserted inside any part of the body. 	

- Nie wolno połykać baterii, ponieważ może to spowodować oparzenie chemiczne.
- Pilot zdalnego sterowania dostarczany razem z tym produktem jest zasilany baterią pastylkową/guzikową. Połknięcie baterii pastylkowej/guzikowej może w ciągu zaledwie dwóch godzin spowodować poważne wewnętrzne oparzenia chemiczne, które mogą prowadzić do zgonu.
- Zarówno nowe, jak i zużyte baterie należy przechowywać w miejscu niedostępnym dla dzieci.
- Nawet zużyte baterie/akumulatory mogą spowodować poważne obrażenia lub śmierć.
- Zawsze należy całkowicie zabezpieczyć zasobnik na baterie. Jeżeli zasobnik na baterie nie zamyka się szczelnie, należy zrezygnować z korzystania z urządzenia, wyjąć baterie i umieścić je w miejscu niedostępnym dla dzieci.
- Należy upewnić się, że baterie są prawidłowo zainstalowane zgodnie z biegunowością (+ i -).

- Nie należy mieszać starych i nowych baterii, a także baterii różnych marek lub typów, takich jak baterie alkaliczne, węglowo-cynkowe lub akumulatory.
- Jeżeli istnieje podejrzenie, że bateria została połączona lub umieszczona w otworze ciała, należy niezwłocznie skorzystać z pomocy lekarskiej.
- Aby uzyskać informacje na temat leczenia, należy zadzwonić do lokalnego centrum leczenia zatruc.
- Aby uniknąć niebezpieczeństwa wybuchu, pożaru lub poparzenia chemicznego, należy zachować ostrożność podczas wymiany baterii i korzystać wyłącznie z zatwierdzonych baterii.
- Zużyte baterie/akumulatory należy wyjąć i natychmiast poddać recyklingowi lub zutylizować zgodnie z lokalnymi przepisami i trzymać je z dala od dzieci. Baterii/akumulatorów NIE należy wyrzucać do śmieci ani spalać.
- Baterie/akumulatory z urządzeń, które nie są używane przez dłuższy czas, należy wyjąć i natychmiast poddać recyklingowi lub zutylizować zgodnie z lokalnymi przepisami.
- Baterii nie wolno rozładowywać siłowo, ładować, demontować, ogrzewać do temperatury wyższej niż 85°C ani spalać. W przeciwnym razie może dojść do obrażeń spowodowanych odpowietrzeniem, wyciekami lub wybuchem skutkującym oparzeniami chemicznymi.
- Baterie jednorazowe nie mogą być ładowane.
- Typ baterii: CR2032 | Napięcie znamionowe baterii: 3 V



Produkt zawiera małe części, które mogą spowodować zadławienie. Nie jest on odpowiedni dla dzieci w wieku poniżej trzech lat.



Produkt zawiera elementy magnetyczne. Aby uzyskać informacje dotyczące wpływu tych elementów na funkcjonowanie implantów medycznych, należy skontaktować się z lekarzem.

- Aby ograniczyć ryzyko pożaru i porażenia prądem elektrycznym, NIE należy wystawiać urządzenia na działanie deszczu, kapania, rozbryzgów lub wilgoci, a także nie wolno umieszczać w jego pobliżu naczyń wypełnionych płynami, takich jak wazony.
- Należy zachować odpowiednią odległość urządzenia od ognia i źródeł ciepła. NIE umieszczaj źródeł otwartego ognia (np. zapalonych świec) na urządzeniu ani w jego pobliżu.
- NIE wolno modyfikować urządzenia bez zezwolenia.
- NIE korzystaj z urządzenia w połączeniu z falownikiem.
- NIE używaj urządzenia w pojazdach ani na jednostkach pływających.
- Jeżeli urządzenie jest wyłączane przez wyjęcie wtyczki przewodu zasilającego lub przedłużacza z gniazda sieci elektrycznej, zapewnij możliwość swobodnego korzystania z tego elementu wyposażenia.
- Do montażu należy używać wyłącznie następującego wyposażenia: uchwyt ścienny Bose Soundbar Wall Bracket.
- Podczas umiejscawiania produktu należy zadbać o to, aby nie blokować szczelin wentylacyjnych w telewizorze lub monitorze. Informacje niezbędne do montażu w sposób zgodny z instrukcjami producenta należy znaleźć w podręczniku użytkownika dostarczonym z telewizorem lub monitorem.
- Ze względu na wymagania dotyczące wentylacji firma Bose nie zaleca umieszczania tego produktu w przestrzeniach zamkniętych, takich jak wnęki ścienne lub szafki wnękowe.
- Nie umieszczaj ani nie instaluj urządzenia w pobliżu źródeł ciepła, takich jak kaloryfery, przewody kominowe, piece lub inne urządzenia (na przykład wzmacniacze) wydzielające ciepło.
- Baterie należy trzymać w miejscu niedostępnym dla dzieci.
- Baterie mogą spowodować pożar lub oparzenie chemiczne, jeżeli są użytkowane nieprawidłowo. Baterii nie wolno ładować, demontować, ogrzewać ani spalać.
- Baterie/akumulatory dostarczone z tym produktem mogą spowodować pożar lub oparzenie chemiczne w przypadku niewłaściwego obchodzenia się z nimi, nieprawidłowej wymiany lub wymiany na baterii/akumulator niewłaściwego typu.

UWAGA: Urządzenie zostało przetestowane i uznane za zgodne z wymaganiami dotyczącymi urządzeń cyfrowych klasy B, określonymi w części 15 przepisów komisji FCC. Te limity określono w celu zapewnienia uzasadnionej ochrony przed zakłóceniami w instalacjach budynków mieszkalnych. Urządzenie wytwarza i wykorzystuje energię promieniowania o częstotliwości radiowej i może powodować zakłócenia komunikacji radiowej, jeżeli nie jest zainstalowane i użytkowane zgodnie z zaleceniami producenta. Nie można zagwarantować, że działanie niektórych instalacji nie będzie zakłócać. Jeżeli urządzenie zakłóca odbiór radiowy lub telewizyjny, co można sprawdzić poprzez jego wyłączenie i ponownie włączenie, zakłócenia tego typu można eliminować, korzystając z następujących metod:

- Zmiana ustawienia lub lokalizacji produktu albo anteny odbiorczej.
- Zwiększenie odległości pomiędzy urządzeniem a odbiornikiem.
- Podłączenie urządzenia do gniazda sieci elektrycznej w innym obwodzie niż ten, do którego podłączony jest odbiornik.
- Skonsultowanie się z dystrybutorem lub doświadczonym technikiem radiowo-telewizyjnym w celu uzyskania pomocy technicznej.

Modyfikacje urządzenia, które nie zostały wyraźnie zatwierdzone przez firmę Bose Corporation, mogą spowodować anulowanie prawa użytkownika do korzystania z urządzenia.

To urządzenie jest zgodne z częścią 15 przepisów komisji FCC i standardami RSS organizacji ISED Canada dotyczącymi licencji. Zezwolenie na użytkowanie urządzenia jest uzależnione od spełnienia następujących dwóch warunków: (1) urządzenie nie może powodować szkodliwych zakłóceń i (2) musi być odporne na zakłócenia zewnętrzne, łącznie z zakłóceniami powodującymi nieprawidłowe funkcjonowanie.

To urządzenie powinno być zainstalowane i obsługiwane z zachowaniem odległości co najmniej 20 cm między elementem promieniującym a ciałem użytkownika.

Ze względu na robocze częstotliwości 5150–5250 MHz tego urządzenia należy używać wyłącznie w budynkach, aby ograniczyć ryzyko zakłócania funkcjonowania satelitarnych systemów łączności mobilnej, korzystających z tych samych kanałów.

CAN ICES-3(B)/NMB-3(B)

Europa:

Zakresy częstotliwości 2400–2483,5 MHz, 5150–5350 MHz i 5470–5725 MHz

Maksymalna moc nadawcza poniżej 20 dBm EIRP.

Zakres częstotliwości 5725–5850 MHz.

Maksymalna moc nadawcza poniżej 14 dBm (25 mW) EIRP.

Maksymalna moc nadawcza jest niższa niż limity ustawowe, dlatego test SAR nie jest konieczny i można uzyskać zwolnienie zgodnie z obowiązującymi przepisami.

W przypadku roboczego zakresu częstotliwości 5150–5350 MHz urządzenie jest przeznaczone wyłącznie do użytku w budynkach we wszystkich krajach członkowskich UE wymienionych w tabeli.

									
BE	DK	IE	UK(NI)	FR	CY	SK	HU	AT	SE
BG	DE	PT	EL	HR	LV	LT	MT	PL	
CZ	EE	FI	ES	IT	RO	LU	NL	SI	



Ten symbol oznacza, że produktu nie wolno utylizować razem z odpadami komunalnymi. Produkt należy dostarczyć do odpowiedniego miejsca zbiórki w celu recyklingu.

Prawidłowa utylizacja i recykling ułatwiają ochronę zasobów naturalnych, ludzkiego zdrowia i środowiska naturalnego. Aby uzyskać więcej informacji dotyczących utylizacji i recyklingu tego produktu, należy skontaktować się z samorządem lokalnym, zakładem utylizacji odpadów lub sklepem, w którym produkt został zakupiony.

Rozporządzenia techniczne dotyczące urządzeń radiowych małej mocy

Bez zgody udzielonej przez komisję NCC żadna firma, przedsiębiorstwo ani użytkownik nie ma prawa zmieniać częstotliwości, zwiększać mocy nadawczej ani modyfikować oryginalnych parametrów oraz sposobu działania zatwierdzonych urządzeń radiowych małej mocy. Urządzenia radiowe małej mocy nie powinny wpływać na bezpieczeństwo lotnicze ani zakłócać komunikacji służbowej. W przypadku stwierdzenia zakłóceń użytkownik ma obowiązek natychmiast zaprzestać użytkowania urządzenia do momentu ustąpienia zakłóceń. Komunikacja służbowa oznacza komunikację radiową prowadzoną zgodnie z ustawą Prawo telekomunikacyjne. Urządzenia radiowe małej mocy ulegają zakłóceniom pochodzącym z komunikacji służbowej lub urządzeń promieniujących w radiowym pasmie ISM.

Tabela stanów zasilania urządzenia

Zgodnie z wymaganiami dyrektywy 2009/125/EC, dotyczącej ekoprojektu dla produktów związanych z energią oraz z przepisami z 2020 r. dotyczącymi ekoprojektu dla produktów związanych z energią i informacji o energii (poprawka) (EU Exit), produkt ten spełnia wymagania następujących norm i dokumentów: rozporządzenie (WE) nr 1275/2008 z późniejszymi zmianami wprowadzonymi przez rozporządzenie (UE) nr 801/2013.

Informacje dotyczące zasilania	Tryby zasilania	
	Tryb gotowości	Tryb gotowości sieciowej
Zużycie energii w określonym trybie zasilania przy 230 V / 50 Hz	< 0,5 W	Wszystkie typy sieci ≤ 2,0 W
Czas, po którym urządzenie jest automatycznie przełączane do danego trybu	< 2,5 godz.	≤ 20 minut
Zużycie energii w trybie gotowości sieciowej przy 230 V / 50 Hz, gdy wszystkie złącza sieci przewodowej są zajęte i aktywowano wszystkie porty sieci bezprzewodowej	Nie dotyczy	≤ 2,0 W
Procedury aktywowania/dezaktywowania portów sieci bezprzewodowej. Dezaktywacja wszystkich sieci powoduje przełączenie do trybu gotowości.	<p>Wi-Fi®: Aktywuj przy użyciu aplikacji Bose. Aby dezaktywować, naciśnij jednocześnie przycisk Wycisz i przycisk <i>Bluetooth</i> na pilocie.</p> <p>Bluetooth®: Aktywuj przez sparowanie ze źródłem <i>Bluetooth</i>, naciskając przycisk <i>Bluetooth</i> na pilocie, a następnie wybierając listwę dźwiękową na liście <i>Bluetooth</i> na urządzeniu przenośnym lub używając aplikacji Bose. Aby dezaktywować, wyczyść listę parowania, naciskając przycisk <i>Bluetooth</i> na pilocie i przytrzymując go przez 10 sekund.</p>	



Zużyte baterie należy prawidłowo utylizować zgodnie z lokalnymi przepisami.
Nie spalać.

廢電池請回收

Tabela substancji szkodliwych (ograniczenia obowiązujące w Chinach)

Nazwy i zawartość toksycznych lub szkodliwych substancji albo pierwiastków						
Toksyczne lub szkodliwe substancje albo pierwiastki						
Nazwa części	Ołów (Pb)	Rtęć (Hg)	Kadm (Cd)	Sześciowartościowy chrom (Cr(VI))	Polibromowany bifenyl (PBB)	Polibromowany difenyleter (PBDE)
Obwody drukowane (PCB)	X	O	O	O	O	O
Części metalowe	X	O	O	O	O	O
Części plastikowe	O	O	O	O	O	O
Głośniki	X	O	O	O	O	O
Przewody	X	O	O	O	O	O
Tę tabelę przygotowano zgodnie z wymaganiami normy SJ/T 11364. O: Oznacza, że dana substancja toksyczna lub szkodliwa, zawarta we wszystkich jednorodnych materiałach dla tej części, nie przekracza limitu określonego w normie GB/T 26572. X: Oznacza, że dana substancja toksyczna lub szkodliwa, zawarta w co najmniej jednym z jednorodnych materiałów użytych w tej części, przekracza limit określony w normie GB/T 26572.						

Tabela substancji szkodliwych (ograniczenia obowiązujące na Tajwanie)

Nazwa wyposażenia: głośnik aktywny, oznaczenie typu: 439269						
Substancje objęte ograniczeniami wraz z symbolami chemicznymi						
Nazwa części	Ołów (Pb)	Rtęć (Hg)	Kadm (Cd)	Sześciowartościowy chrom (Cr+6)	Polibromowane bifenyle (PBB)	Polibromowane difenyletery (PBDE)
Obwody drukowane (PCB)	-	o	o	o	o	o
Części metalowe	-	o	o	o	o	o
Części plastikowe	o	o	o	o	o	o
Głośniki	-	o	o	o	o	o
Przewody	-	o	o	o	o	o
Uwaga 1: Symbol „o” oznacza, że zawartość procentowa substancji objętej ograniczeniem nie przekracza wartości referencyjnej. Uwaga 2: Symbol „-” oznacza, że do substancji objętej ograniczeniem zastosowanie ma wyłączenie.						

Data produkcji: Ósma cyfra numeru seryjnego oznacza rok produkcji, np. cyfra „3” oznacza rok 2013 lub 2023.

Importerzy: Bose Electronics (Shanghai) Company Limited, Level 6, Tower D, No. 2337 Gudai Rd. Minhang District, Shanghai 201100 | Bose Products B.V., Gorslaan 60, 1441 RG Purmerend, The Netherlands | Bose de México S. de R.L. de C.V., Avenida Prado Sur #150, Piso 2, Interior 222 y 223, Colonia Lomas de Chapultepec V Sección, Miguel Hidalgo, Ciudad de México, C.P. 11000
Numer telefonu: +5255 (5202) 3545 | Bose Limited (H.K.), 9F., No. 10, Sec. 3, Minsheng E. Road, Zhongshan Dist. Taipei City 10480, Numer telefonu: +886-2-2514 7676 | Bose Limited, Bose House, Quayside Chatham Maritime, Chatham, Kent, ME4 4QZ, Wielka Brytania

Zasilanie: 100–240 V ~ 50/60 Hz, 100W

Identyfikator CMIIT ID jest podany na etykiecie produktu na tylnym panelu obudowy listwy dźwiękowej.

Prosimy o wpisanie i zachowanie poniższych informacji

Numer seryjny i numer modelu znajdują się na tylnym panelu listwy dźwiękowej.

Numer seryjny: _____

Numer modelu: 439269

Należy zachować dowód zakupu razem z podręcznikiem użytkownika. Warto teraz zarejestrować zakupiony produkt firmy Bose. Można to zrobić w łatwy sposób w witrynie internetowej worldwide.Bose.com/ProductRegistration

Informacje dotyczące zabezpieczeń

Ten produkt może automatycznie otrzymywać aktualizacje zabezpieczeń od firmy Bose. Aby automatycznie otrzymywać aktualizacje zabezpieczeń, należy przeprowadzić proces konfiguracji produktu w aplikacji Bose i ustanowić połączenie produktu z Internetem. **Jeżeli ten proces konfiguracji nie zostanie przeprowadzony, użytkownik będzie zobowiązany do samodzielnego instalowania aktualizacji zabezpieczeń udostępnianych przez firmę Bose.**

Amazon, Alexa i Amazon Music oraz wszystkie powiązane znaki są znakami towarowymi firmy Amazon.com, Amazon Inc. lub jej podmiotów zależnych.

Apple, logo Apple, Apple Music i AirPlay są znakami towarowymi firmy Apple Inc. zarejestrowanymi w Stanach Zjednoczonych i w innych krajach. App Store jest znakiem usługowym firmy Apple Inc.

Znak „Works with Apple” oznacza, że dane akcesorium zostało zaprojektowane pod kątem współpracy z technologią, która jest na nim wyszczególniona, i poddane procesowi certyfikacji potwierdzającemu spełnienie standardów jakości firmy Apple.

Znak słowny i logo *Bluetooth*® są zastrzeżonymi znakami towarowymi firmy Bluetooth SIG, Inc., używanymi przez firmę Bose Corporation na podstawie licencji.

Dolby Atmos Dolby, Dolby Atmos oraz symbol podwójnego D są zastrzeżonymi znakami towarowymi firmy Dolby Laboratories Licensing Corporation. Wyprodukowano na licencji Dolby Laboratories. Nieopublikowane informacje poufne. Copyright © 2012-2021 Dolby Laboratories. Wszelkie prawa zastrzeżone.

Google, Google Play i Chromecast built-in są znakami towarowymi Google LLC.

HDMI HDMI, HDMI High-Definition Multimedia Interface, Trade dress i logo HDMI są znakami towarowymi lub zastrzeżonymi znakami towarowymi firmy HDMI Licensing Administrator, Inc.

Ten produkt obejmuje usługę iHeartRadio. iHeartRadio jest zastrzeżonym znakiem towarowym firmy iHeartMedia, Inc.

Ten produkt jest chroniony przez określone prawa dotyczące własności intelektualnej firmy Microsoft. Zabronione jest wykorzystywanie i rozpowszechnianie tej technologii poza tym produktem bez uprzedniego uzyskania licencji od firmy Microsoft.

Pandora jest znakiem towarowym lub zastrzeżonym znakiem towarowym firmy Pandora Media, Inc., używanym na podstawie zezwolenia.

Ten produkt wykorzystuje oprogramowanie Spotify zgodnie z licencjami innych firm, dostępnymi w witrynie internetowej www.spotify.com/connect/third-party-licenses.

Spotify jest zastrzeżonym znakiem towarowym firmy Spotify AB.

Wi-Fi jest zastrzeżonym znakiem towarowym stowarzyszenia Wi-Fi Alliance®.

Bose, logo B, QuietComfort, SimpleSync, SoundLink, SoundLink Revolve oraz Voice4Video są znakami towarowymi firmy Bose Corporation.

Siedziba główna firmy Bose Corporation: 1-877-230-5639

©2024 Bose Corporation. Żadnej części tej publikacji nie wolno powielać, modyfikować, rozpowszechniać ani wykorzystywać w inny sposób bez uprzedniego uzyskania pisemnego zezwolenia.

Aby wyświetlić informacje o licencjach dotyczących pakietów oprogramowania innych firm, dołączonych do produktu Bose Soundbar 550, wykonaj następujące czynności:

1. Na pilocie zdalnego sterowania naciśnij przycisk rozpoczynania/wstrzymywania odtwarzania ▷|| i przycisk zwiększania głośności + i przytrzymaj je przez pięć sekund.
2. Podłącz przewód USB do złącza SERVICE na tylnym panelu obudowy listwy dźwiękowej.
3. Podłącz drugie zakończenie przewodu do komputera.
4. Na komputerze wpisz **<http://203.0.113.1/opensource>** w oknie przeglądarki, aby wyświetlić umowę EULA oraz informacje dotyczące licencji.

ZAWARTOŚĆ PAKIETU Z PRODUKTEM

Zawartość opakowania..... 12

TECHNOLOGIA DOLBY ATMOS® 13**WYBÓR LOKALIZACJI LISTWY DŹWIĘKOWEJ**

Zalecenia..... 14

Montaż listwy dźwiękowej na ścianie..... 15

Dostosowanie dźwięku po montażu ściennym..... 16

KONFIGURACJA LISTWY DŹWIĘKOWEJ

Podłączanie listwy dźwiękowej do zasilania..... 17

Tryb gotowości sieciowej 17

KONFIGURACJA APLIKACJI BOSE

Pobieranie aplikacji Bose 18

UŻYTKOWNICY APLIKACJI BOSE

Dodawanie listwy dźwiękowej do istniejącego konta..... 19

Łączenie z inną siecią Wi-Fi® 19

ELEMENTY STEROWANIA LISTWY DŹWIĘKOWEJ

Pilot zdalnego sterowania..... 20

Włączanie/wyłączanie zasilania 21

Automatyczne uaktywnianie (tylko połączenie optyczne) 21

Źródła..... 22

Odtwarzanie multimediiów i regulacja głośności 23

Funkcje sterowania listwą dźwiękową 24

Dostosowanie dźwięku 24

WSPÓŁPRACUJE Z USŁUGĄ AMAZON ALEXA

Dostęp do asystenta Amazon Alexa.....	25
---------------------------------------	----

KORZYSTANIE Z ASYSTENTA GOOGLE

Dostęp do Asystenta Google.....	26
Polecenia głosowe	26
Użycie telefonu.....	26

STRUMIENIOWANIE AUDIO PRZY UŻYCIU FUNKCJI AIRPLAY

Strumieniowanie audio z Centrum sterowania.....	27
Strumieniowanie audio z aplikacji.....	27

POŁĄCZENIA BLUETOOTH®

Łączenie z urządzeniem przenośnym	28
Rozłączanie urządzenia przenośnego	29
Ponowne łączenie z urządzeniem przenośnym.....	29
Łączenie z dodatkowym urządzeniem przenośnym	29
Czyszczenie listy urządzeń listwy dźwiękowej.....	29

STAN LISTWY DŹWIĘKOWEJ

Stan sieci Wi-Fi	30
Stan <i>Bluetooth</i>	30
Stan odtwarzania multimediiów i głośności	31
Stan aktualizacji i błędy.....	31

FUNKCJE ZAAWANSOWANE

Wyłączanie/włączanie sieci Wi-Fi	32
--	----

PODŁĄCZANIE PRODUKTÓW BOSE

Podłączanie akcesoriów (urządzenia opcjonalne).....	33
Połączenie z głośnikiem Bose <i>Bluetooth</i> SoundLink lub słuchawkami Bose przy użyciu technologii SimpleSync™	33
Zalety	33
Zgodne produkty	33
Łączenie przy użyciu aplikacji Bose	34
Ponowne łączenie głośnika Bose <i>Bluetooth</i> SoundLink lub słuchawek Bose	34

KONSERWACJA

Aktualizacja listwy dźwiękowej	35
Wymiana baterii pilota zdalnego sterowania	35
Czyszczenie listwy dźwiękowej	37
Części zamienne i akcesoria.....	37
Ograniczona gwarancja	37

ROZWIĄZYWANIE PROBLEMÓW

Podstawowe rozwiązania.....	38
Inne rozwiązania	38
Przywracanie listwy dźwiękowej.....	45

DODATEK: INSTALACJA

Sposoby podłączania	46
Podłączanie listwy dźwiękowej do telewizora.....	47
Opcja 1 (zalecana): HDMI eARC lub ARC	47
Opcja 2: przewód optyczny	48
Sprawdzanie dźwięku	49

ZAWARTOŚĆ OPAKOWANIA

Sprawdź, czy w pakiecie znajdują się poniższe elementy:

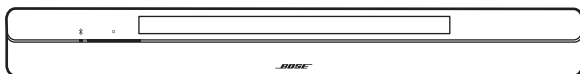

Głośnik Bose Soundbar 550

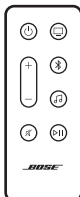

Pilot zdalnego sterowania (z baterią)

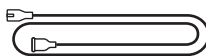

Przewód zasilający*

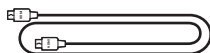

Przewód HDMI

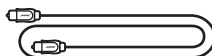

Przewód optyczny

* Produkt może być dostarczany z wieloma przewodami zasilającymi. Użyj odpowiedniego przewodu zasilającego zależnie od regionu.

UWAGA: Nie wolno korzystać z produktu, jeżeli jakkolwiek jego część jest uszkodzona. W takiej sytuacji należy powiadomić autoryzowanego dystrybutora produktów firmy Bose lub Dział Obsługi Klientów tej firmy.

Skorzystaj z następującej witryny internetowej: support.Bose.com/SB550

Listwa dźwiękowa Bose Soundbar 550 obsługuje technologię Dolby Atmos®. W listwie dźwiękowej zastosowano głośniki skierowane ku górze i w bok, aby zapewnić dźwięk wysokiej jakości ze wszystkich kierunków. Umożliwia to uzyskanie najwyższej jakości, głębokiego i w pełni otaczającego dźwięku przestrzennego.

UWAGA: Aby skorzystać z funkcji dźwięku przestrzennego Dolby Atmos, należy podłączyć listwę dźwiękową HDMI do złącza HDMI eARC lub ARC telewizora (zobacz str. 47). Jeżeli telewizor nie jest wyposażony w złącze eARC lub ARC, w celu uzyskania wiernej i przestrzennej reprodukcji dźwięku podłącz przewód optyczny do złącza przewód optyczny (zobacz str. 48).

ZALECENIA

- Umieść listwę dźwiękową pod telewizorem z przodu (zalecane) lub nad nim, tak aby jej przedni panel skierowany był w stronę pomieszczenia.
- W celu zapewnienia najwyższej jakości dźwięku upewnij się, że górne głośniki (grające ku górze) i boczne głośniki listwy dźwiękowej (grające w bok) nie są zakryte.
- Podczas montażu ściennego listwy dźwiękowej należy upewnić się, że jej górna powierzchnia znajduje się co najmniej 10 cm od telewizora.
- Jeżeli listwa dźwiękowa jest ustawiona na półce lub stoliku telewizora, umieść przedni panel głośnika jak najbliżej przedniej krawędzi półki lub stolika, aby zapewnić najlepszą jakość dźwięku.
- Umieść listwę dźwiękową z dala od metalowych szafek, innego wyposażenia audio/video i bezpośrednich źródeł ciepła.
- Ustaw listwę dźwiękową na gumowych stopkach na stabilnym i równym podłożu. Aby zapewnić prawidłowe podparcie, obie stopki muszą być ustawione na podłożu. Wibracje mogą powodować przesuwanie listwy dźwiękowej (zwłaszcza na gładkim podłożu z marmuru, szkła lub wypolerowanego drewna).
- Tylny panel obudowy listwy dźwiękowej musi znajdować się w odległości co najmniej 1 cm od innych powierzchni. Zasłonięcie otworów znajdujących w tym panelu niekorzystnie wpływa na jakość dźwięku.
- Upewnij się, że w pobliżu znajduje się gniazdo sieci elektrycznej.
- Aby uniknąć zakłóceń bezprzewodowych, inne urządzenia bezprzewodowe umieść w odległości co najmniej 0,3–0,9 m od listwy dźwiękowej.
- Aby zapobiec zakłóceniom łączności bezprzewodowej, może zaistnieć konieczność przemieszczenia punktów dostępowych sieci Wi-Fi na odległość 2,4–3,0 m od listwy dźwiękowej, opcjonalnego modułu basowego oraz opcjonalnych głośników surround.
- Aby zapewnić najlepszą jakość dźwięku, NIE umieszczaj listwy dźwiękowej w szafce ani ukośnie w narożniku.
- NIE umieszczaj żadnych przedmiotów na listwie dźwiękowej.

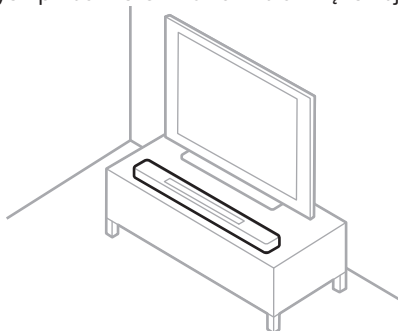

PRZESTROGA: Podczas korzystania z listwy dźwiękowej NIE wolno ustawiać jej na panelu przednim, tylnym ani górnym.

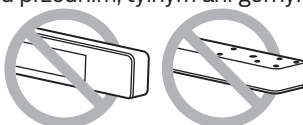

MONTAŻ LISTWY DŹWIĘKOWEJ NA ŚCIANIE

Listwę dźwiękową można zamocować na ścianie. Aby kupić uchwyt ścienny Bose Soundbar Wall Bracket, należy skontaktować się z autoryzowanym dystrybutorem firmy Bose.

Skorzystaj z następującej witryny internetowej: support.Bose.com/SB550

UWAGA: Należy upewnić się, że górna powierzchnia listwy dźwiękowej znajduje się co najmniej 10 cm od telewizora.

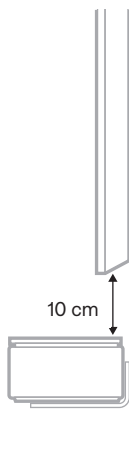

PRZESTROGA: Do montażu listwy dźwiękowej NIE wolno używać innego osprzętu.

Dostosowanie dźwięku po montażu ściennym

Po zainstalowaniu listwy dźwiękowej należy dostosować audio w celu uzyskania najlepszej jakości dźwięku.

Naciśnij przycisk wyciszenia  na pilocie zdalnego sterowania i przytrzymaj go przez pięć sekund do chwili, gdy usłyszysz sygnał dźwiękowy, a biały wskaźnik stanu zamiga dwa razy.



UWAGA: Jeżeli listwa dźwiękowa zostanie zdemontowana ze ściany, należy przywrócić domyślne ustawienia audio.

PORADA: Po montażu ściennym można też dostosować audio przy użyciu aplikacji Bose.

PODŁĄCZANIE LISTWY DŹWIĘKOWEJ DO ZASILANIA

1. Podłącz przewód zasilający do złącza POWER na tylnym panelu listwy dźwiękowej.
2. Podłącz drugie zakończenie przewodu zasilającego do gniazda sieci elektrycznej.

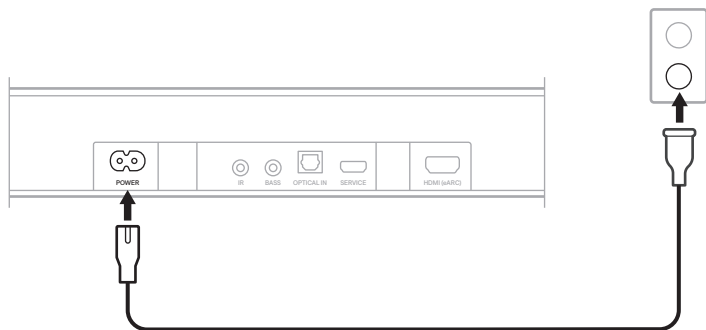



Zostanie włączona listwa dźwiękowa i bursztynowy wskaźnik stanu.

TRYB GOTOWOŚCI SIECIOWEJ

Listwa dźwiękowa jest przełączana do trybu gotowości sieciowej, jeżeli nie jest odtwarzany dźwięk i w ciągu 20 minut nie naciśnięto żadnego przycisku i nie korzystano z urządzenia z obsługą Asystenta Google lub urządzenia z wbudowaną aplikacją Alexa.

Aby uaktywnić listwę dźwiękową z trybu gotowości sieciowej, wykonaj następujące czynności:

- Naciśnij przycisk zasilania , źródła (zobacz str. 22) lub rozpoczęcia/wstrzymywania odtwarzania  (zobacz str. 20) na pilocie zdalnego sterowania.
- Rozpocznij lub wznów odtwarzanie audio przy użyciu urządzenia przenośnego lub aplikacji Bose.
- Porozmawiaj z urządzeniem z obsługą Asystenta Google lub z wbudowaną aplikacją Alexa.

UWAGA: Wyłącznik czasowy można wyłączyć przy użyciu aplikacji Bose. Ta opcja jest dostępna w menu Ustawienia.

Aplikacja Bose umożliwia konfigurowanie listwy dźwiękowej i sterowanie nią przy użyciu urządzenia przenośnego, takiego jak smartfon lub tablet.

Aplikacja umożliwia strumieniowanie muzyki, dodawanie usług muzycznych, słuchanie internetowych stacji radiowych, włączanie funkcji Chromecast built-in, wybieranie języka monitów głosowych, zarządzanie ustawieniami listwy dźwiękowej i korzystanie z nowych funkcji.

UWAGA: W przypadku konta Bose, które zostało już utworzone dla innego produktu firmy Bose, należy dodać listwę dźwiękową do istniejącego konta (zobacz str. 19).

POBIERANIE APLIKACJI BOSE

1. Pobierz aplikację Bose przy użyciu urządzenia przenośnego.





2. Postępuj zgodnie z instrukcjami wyświetlanymi w aplikacji.

DODAWANIE LISTWY DŹWIĘKOWEJ DO ISTNIEJĄCEGO KONTA

Aby dodać produkt Bose Soundbar 550, należy otworzyć aplikację Bose i dodać listwę dźwiękową.

ŁĄCZENIE Z INNĄ SIECIĄ WI-FI

Należy ustawić połączenie z inną siecią, jeżeli nazwa lub hasło sieci uległy zmianie albo konieczna jest zmiana sieci lub dodanie innej sieci.

1. Naciśnij równocześnie przycisk wyciszenia  i przycisk aplikacji Bose  na pilocie zdalnego sterowania i przytrzymaj je do chwili, gdy bursztynowy wskaźnik stanu zostanie włączony.



2. Wyświetl ustawienia Wi-Fi na urządzeniu przenośnym.
3. Wybierz pozycję **Bose Soundbar 550**.
4. Uruchom aplikację Bose i postępuj zgodnie z wyświetlanymi w niej instrukcjami.

UWAGA: Jeżeli aplikacja nie monitoruje o konfigurację, przejdź do ekranu głównego i dodaj listwę dźwiękową.

Elementy sterowania listwy dźwiękowej znajdują się na jego górnym panelu i na pilocie zdalnego sterowania.

PORADA: Listwą dźwiękową można też sterować przy użyciu aplikacji Bose.

PILOT ZDALNEGO STEROWANIA

Pilot umożliwia sterowanie listwą dźwiękową, wybieranie źródła i zarządzanie połączeniami *Bluetooth*.

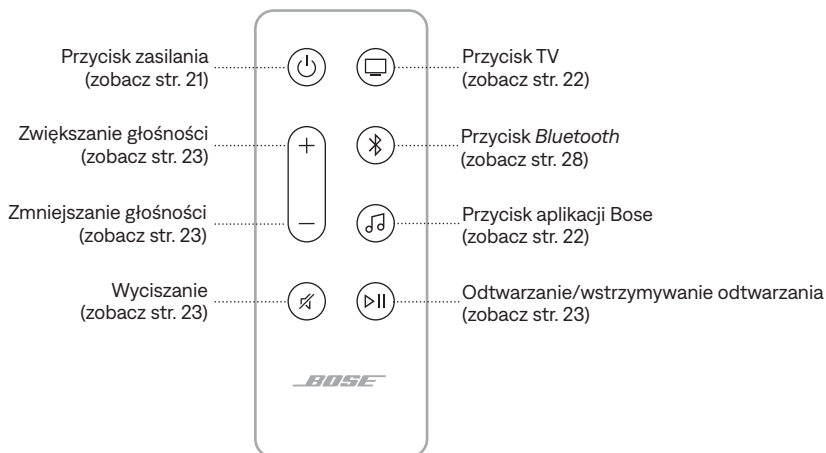

Włączanie/wyłączanie zasilania

Aby włączyć/wyłączyć zasilanie listwy dźwiękowej, należy nacisnąć przycisk zasilania  na pilocie zdalnego sterowania.

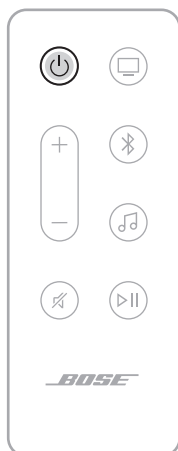

Po włączeniu zasilania listwa dźwiękowa domyślnie korzysta z ostatnio uaktywnionego źródła.

UWAGI:

- Podłączenie listwy dźwiękowej do gniazda sieci elektrycznej powoduje jej automatyczne uruchomienie.
- Gdy listwa dźwiękowa jest wyłączona, nadal można sterować listwą dźwiękową za pomocą głosu przy użyciu urządzenia z wbudowaną aplikacją Alexa lub urządzenia obsługującego Asystenta Google (zobacz str. 25).



Automatyczne uaktywnianie (tylko połączenie optyczne)

Listwę dźwiękową można skonfigurować w taki sposób, aby jej zasilanie było automatycznie włączane po odebraniu sygnału dźwiękowego.

Aby przełączać między automatycznym uaktywnianiem a domyślnymi ustawieniami zasilania, naciśnij przycisk  i przytrzymaj go przez 10 sekund do chwili, gdy usłyszysz sygnał dźwiękowy, a biały wskaźnik stanu zamiga dwa razy.

PORADA: Funkcją automatycznego uaktywniania można też sterować przy użyciu aplikacji Bose. Ta opcja jest dostępna w menu Ustawienia.

Źródła

Aby wybrać źródło, naciśnij odpowiedni przycisk (TV , Bluetooth  lub aplikacja Bose ) na pilocie zdalnego sterowania.



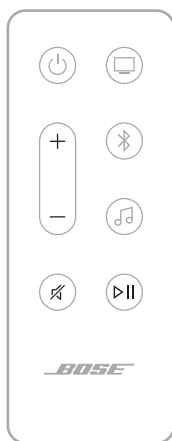

PORADA: Można też wybrać źródło przy użyciu aplikacji Bose.

Odtwarzanie multimedialnych i regulacja głośności







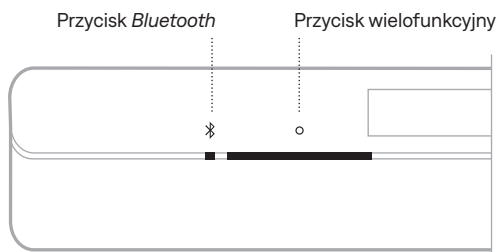

FUNKCJA	PROCEDURA
Rozpoczynanie/ wstrzymywanie odtwarzania	<p>Naciśnij przycisk ▷ .</p> <p>UWAGI:</p> <ul style="list-style-type: none"> • Po wstrzymaniu odtwarzania dźwięku dwa białe segmenty w centrum wskaźnika stanu są włączone do chwili, gdy odtwarzanie audio zostanie wznowione. • W przypadku źródła TV nie można rozpoczynać/wstrzymywać odtwarzania dźwięku.
Przechodzenie do przodu	Naciśnij dwukrotnie przycisk ▷ .
Przechodzenie do tyłu	Naciśnij trzykrotnie przycisk ▷ .
Zwiększanie głośności	<p>Naciśnij przycisk +.</p> <p>UWAGA: Aby szybko zwiększyć głośność, naciśnij i przytrzymaj przycisk +.</p>
Zmniejszanie głośności	<p>Naciśnij przycisk –.</p> <p>UWAGA: Aby szybko zmniejszyć głośność, naciśnij i przytrzymaj przycisk –.</p>
Wyciszenie / anulowanie wyciszenia	<p>Naciśnij przycisk Ǝ.</p> <p>Jeżeli dźwięk jest wyciszony, biały lewy segment wskaźnika stanu jest włączony do chwili, gdy wyciszenie zostanie anulowane.</p> <p>PORADA: Można też nacisnąć przycisk +, aby anulować wyciszenie.</p>

FUNKCJE STEROWANIA LISTWĄ DŹWIĘKOWĄ

Przycisk wielofunkcyjny  służy do sterowania odtwarzaniem multimedialnych treści. Za pomocą przycisku *Bluetooth*  można zarządzać połączeniami *Bluetooth*.



FUNKCJA	PROCEDURA
Wybór źródła Bluetooth	Naciśnij przycisk  .
Ustanawianie połączenia z urządzeniem przenośnym	Naciśnij przycisk  i przytrzymaj go do chwili, gdy niebieski wskaźnik stanu zacznie migać.
Czyszczenie listy urządzeń listwy dźwiękowej	Naciśnij przycisk  i przytrzymaj go przez 10 sekund do chwili, gdy biały wskaźnik stanu zamiga dwa razy, a następnie zostanie wyłączony.
Rozpoczynanie/ wstrzymywanie odtwarzania	Naciśnij przycisk  .
Przechodzenie do przodu	Naciśnij dwukrotnie przycisk  .
Przechodzenie do tyłu	Naciśnij trzykrotnie przycisk  .

DOSTOSOWANIE DŹWIĘKU

Aby dostosować niskie i wysokie tony, kanał centralny, kanał górny i kanały dźwięku przestrzennego, użyj aplikacji Bose. Te opcje są dostępne w menu Ustawienia.

DOSTĘP DO ASYSTENTA AMAZON ALEXA

Jeśli do sieci podłączone jest osobne urządzenie z wbudowaną aplikacją Alexa, można sterować listwą dźwiękową z tego urządzenia za pomocą poleceń głosowych. Aby skonfigurować sterowanie głosem, włącz umiejętność i połącz swoje konto Alexa z kontem Bose. Naciśnij poprosić asystenta Alexa o odtworzenie muzyki.

Aby rozpocząć, po prostu powiedz „Alexa” na urządzeniu z wbudowaną aplikacją Alexa. Następnie wypowiedz polecenie dla urządzenia <nazwa listwy dźwiękowej>.

Na przykład spróbuj odtworzyć ulubioną muzykę. Po prostu powiedz „Alexa, play My Workout playlist on Family Room” (Alexa, włącz listę odtwarzania Mój trening w salonie).

UWAGI:

- Do korzystania z funkcji Alexa wymagane jest urządzenie z wbudowaną aplikacją Alexa oraz połączenie Wi-Fi.
- Należy wypowiedzieć nazwę listwy dźwiękowej przypisaną w aplikacji Bose. Jeżeli wiele urządzeń ma tę samą nazwę, należy użyć nazwy przypisanej w aplikacji Alexa lub zmienić nazwę w aplikacji Bose.
- Okresowo dodawana jest obsługa nowych aplikacji.
- Asystent Alexa jest niedostępny w niektórych wersjach językowych i krajach.
- Aby uzyskać informacje dotyczące funkcji asystenta Alexa, skorzystaj z następującej witryny internetowej: <https://www.amazon.com/usealexa>.

DOSTĘP DO ASYSTENTA GOOGLE

Listwa dźwiękowa jest zgodna z urządzeniem obsługującym Asystenta Google, podłączonym do sieci Wi-Fi za pomocą funkcji Chromecast built-in. Dzięki funkcji Chromecast built-in można przysyłać strumieniowo dźwięk z obsługiwanych aplikacji, używając tylko głosu lub po prostu dotykając przycisku transmisji na telefonie. Wybieraj spośród milionów utworów z popularnych usług muzycznych, takich jak Pandora, Spotify i Tunes.

Aby sterować listą dźwiękową przy użyciu głosu, użyj urządzenia z obsługą Asystenta Google i włącz funkcję Chromecast w aplikacji Bose. Ta opcja jest dostępna w menu Ustawienia.

UWAGI:

- Do korzystania z funkcji Chromecast built-in wymagane jest urządzenie z obsługą Asystenta Google oraz połączenie Wi-Fi.
- Okresowo dodawana jest obsługa nowych aplikacji.
- Asystent Google nie jest niedostępny we wszystkich wersjach językowych i krajach.
- Aby uzyskać informacje dotyczące funkcji Asystenta Google, skorzystaj z następującej witryny internetowej: <https://support.google.com/assistant>

Polecenia głosowe

Aby rozpocząć, po prostu powiedz „OK Google” na urządzeniu z obsługą Asystenta Google. Następnie wypowiedz polecenie dla urządzenia <nazwa listwy dźwiękowej>.

Na przykład spróbuj odtworzyć ulubioną muzykę. Po prostu powiedz „OK Google, włącz listę odtwarzania Mój trening w salonie”.

UWAGI:

- Należy wypowiedzieć nazwę listwy dźwiękowej przypisaną w aplikacji Bose. Jeżeli wiele listew dźwiękowych ma tę samą nazwę, należy użyć nazwy przypisanej w aplikacji Asystent Google lub zmienić nazwę w aplikacji Bose.
- Wymagane jest urządzenie z obsługą Asystenta Google.

Użycie telefonu

Telefon jest Twoim pilotem.

- Po prostu naciśnij przycisk transmisji w aplikacjach, które już znasz i lubisz. Nie jest wymagane nowe logowanie ani pobieranie.
- Za pomocą telefonu możesz wyszukiwać, odtwarzać, wstrzymywać i zwiększać głośność z dowolnego miejsca w domu.
- Podczas transmisji strumieniowej można nadal używać telefonu do innych celów – przeglądać media społecznościowe, wysyłać wiadomości tekstowe, a nawet odbierać połączenia.
- Ciesz się muzyką w całym domu, korzystając z funkcji transmisji w wielu pomieszczeniach przy użyciu listew dźwiękowych obsługujących funkcję Chromecast.

Listwa dźwiękowa może odtwarzać dźwięk AirPlay 2, dlatego można szybko strumieniowo przesyłać dźwięk z urządzenia Apple do listwy dźwiękowej lub kilku głośników.

UWAGI:

- Aby korzystać z funkcji AirPlay 2, należy użyć urządzenia Apple z systemem iOS 11.4 lub nowszym.
- Urządzenie Apple i listwa dźwiękowa muszą być połączone z tą samą siecią Wi-Fi.
- Aby uzyskać więcej informacji dotyczących funkcji AirPlay, skorzystaj z następującej witryny internetowej: <https://www.apple.com/airplay>.

STRUMIENIOWANIE AUDIO Z CENTRUM STEROWANIA

1. Na urządzeniu Apple otwórz Centrum sterowania.
2. Naciśnij i przytrzymaj ikonę karty dźwiękowej w prawym górnym rogu ekranu, a następnie naciśnij ikonę AirPlay .
3. Wybierz listwę dźwiękową.

STRUMIENIOWANIE AUDIO Z APLIKACJI

1. Otwórz aplikację muzyczną (taką jak Apple Music) i wybierz ścieżkę do odtwarzania.
2. Naciśnij przycisk .
3. Wybierz listwę dźwiękową.

ŁĄCZENIE Z URZĄDZENIEM PRZENOŚNYM

1. Naciśnij przycisk *Bluetooth*  na listwie dźwiękowej lub pilocie zdalnego sterowania.

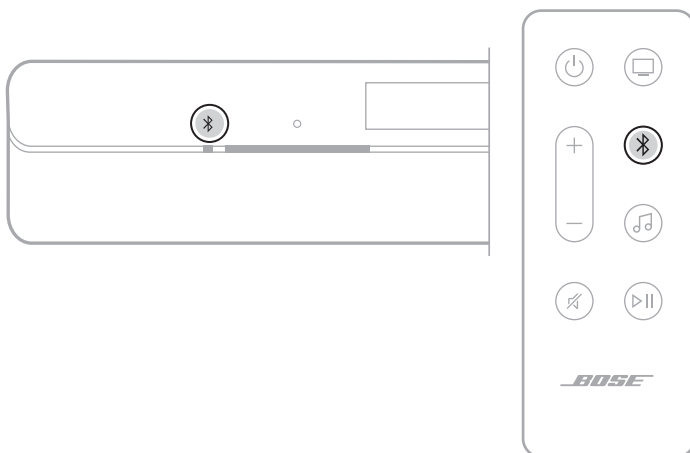

Niebieski wskaźnik stanu będzie migać.

2. Włącz funkcję *Bluetooth* w urządzeniu przenośnym.

UWAGA: Zazwyczaj menu *Bluetooth* znajduje się w menu Ustawienia.

3. Wybierz listwę dźwiękową z listy urządzeń.

UWAGA: Jej nazwa będzie zgodna z nazwą w aplikacji Bose. Jeżeli nazwa nie została określona, zostanie wyświetlona nazwa domyślna.

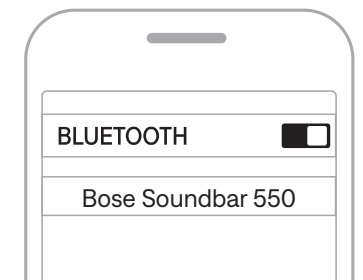

Po ustanowieniu połączenia usłyszysz dźwięk, a biały wskaźnik stanu zostanie włączony, a następnie zaniknie do czerni. Nazwa listy dźwiękowej pojawi się na liście urządzeń przenośnych.

ROZŁĄCZANIE URZĄDZENIA PRZENOŚNEGO

Korzystając z aplikacji Bose, można rozłączyć połączenie urządzenia przenośnego.

PORADA: Można też użyć ustawień *Bluetooth* urządzenia telefonicznego. Wyłączenie funkcji *Bluetooth* powoduje rozłączenie wszystkich pozostałych urządzeń.

PONOWNE ŁĄCZENIE Z URZĄDZENIEM PRZENOŚNYM

Naciśnij przycisk *Bluetooth* ⌘ na listwie dźwiękowej lub pilocie zdalnego sterowania.

Listwa dźwiękowa podejmie próbę połączenia się z ostatnio podłączonymi urządzeniami.

UWAGI:

- Należy upewnić się, że funkcja *Bluetooth* jest włączona w urządzeniu przenośnym.
- Urządzenie musi być zasilane i znajdować się w odległości nie większej niż 9 m.

ŁĄCZENIE Z DODATKOWYM URZĄDZENIEM PRZENOŚNYM

Na liście urządzeń listwy dźwiękowej można zapisać maksymalnie osiem pozycji.

UWAGA: Nie można odtwarzać audio równocześnie z kilku urządzeń.

1. Naciśnij przycisk ⌘ na listwie dźwiękowej lub pilocie zdalnego sterowania i przytrzymaj go do chwili, gdy niebieski wskaźnik stanu zacznie migać.
2. Wybierz listwę dźwiękową z listy urządzeń na urządzeniu przenośnym.

UWAGA: Należy upewnić się, że funkcja *Bluetooth* jest włączona w urządzeniu przenośnym.

CZYSZCZENIE LISTY URZĄDZEŃ LISTWY DŹWIĘKOWEJ

1. Naciśnij przycisk ⌘ na listwie dźwiękowej lub pilocie zdalnego sterowania i przytrzymaj go przez 10 sekund do chwili, gdy biały wskaźnik stanu zamiga dwa razy, a następnie zostanie wyłączony.

Niebieski wskaźnik stanu będzie migać.

2. Usuń listwę dźwiękową z listy *Bluetooth* urządzenia.

Wszystkie pozycje listy urządzeń zostaną wyczyszczone, a listwa dźwiękowa będzie gotowa do połączenia (zobacz str. 28).

Wskaźnik stanu na przednim panelu listwy dźwiękowej sygnalizuje stan głośnika.



UWAGA: Wskaźnik informuje tylko o stanie bieżącego wybranego źródła.

STAN SIECI WI-FI

Informuje o stanie połączenia Wi-Fi listwy dźwiękowej.

WSKAŹNIK STANU	STAN SYSTEMU
Miga (biały)	Łączenie z siecią Wi-Fi
Włączony (biały), a następnie wyłączony	Połączono z siecią Wi-Fi



STAN BLUETOOTH

Informacje o stanie połączenia *Bluetooth* urządzeń przenośnych.

WSKAŹNIK STANU	STAN SYSTEMU
Miga (niebieski)	Gotowość do połączenia z urządzeniem przenośnym
Miga (biały)	Łączenie z urządzeniem przenośnym
Włączony (biały), a następnie wyłączony	Połączono z urządzeniem przenośnym
Biały wskaźnik stanu miga dwa razy, a następnie zanika do czerni	Czyszczenie listy urządzeń



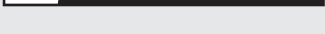

Stan odtwarzania multimediiów i głośności

Informacje o stanie listwy dźwiękowej podczas sterowania odtwarzaniem multimediiów i głośnością.



WSKAŹNIK STANU		STAN SYSTEMU
Włączone są dwa białe środkowe segmenty wskaźnika		Wstrzymywanie odtwarzania
Miga biały prawy segment wskaźnika		Zwiększanie głośności
Miga biały lewy segment wskaźnika		Zmniejszanie głośności
Włączony jest biały lewy segment wskaźnika		Wyciszenie

STAN AKTUALIZACJI I BŁĘDY

Informacje o stanie aktualizacji oprogramowania i błędach.

WSKAŹNIK STANU		STAN SYSTEMU
Włączony (bursztynowy)		Trwa konfiguracja sieci Wi-Fi
Włączane są białe segmenty od prawej do lewej krawędzi wskaźnika		Pobieranie aktualizacji
Włączane są białe segmenty od lewej do prawej krawędzi wskaźnika		Aktualizowanie listwy dźwiękowej
Miga czterokrotnie (czerwony)		Usługa jest tymczasowo niedostępna; spróbuj ponownie później
Włączony (czerwony)		Błąd – skontaktuj się z Działem Obsługi Klientów firmy Bose

WYŁĄCZANIE/WŁĄCZANIE SIECI WI-FI

Naciśnij równocześnie przyciski wyciszenia  i przycisk *Bluetooth*  na pilocie zdalnego sterowania i przytrzymaj je do chwili, gdy biały wskaźnik stanu zamiga dwa razy, a następnie zostanie wyłączony.

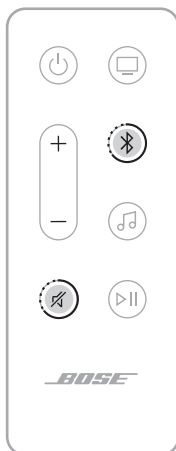

PODŁĄCZANIE AKCESORIÓW (URZĄDZENIA OPCJONALNE)

Listwę dźwiękową można połączyć z dowolnymi z poniższych akcesoriów. Aby uzyskać więcej informacji, skorzystaj z podręcznika użytkownika danego akcesorium.

- **Bose Bass Module 700:** Bose.com/BM700
- **Bose Bass Module 500:** Bose.com/BM500
- **Bose Surround Speakers 700:** Bose.com/SS700
- **Bose Surround Speakers:** Bose.com/SS

POŁĄCZENIE Z GŁOŚNIKIEM BOSE *BLUETOOTH* SOUNDLINK LUB SŁUCHAWKAMI BOSE PRZY UŻYCIU TECHNOLOGII SIMPLESYNC™

Korzystając z technologii Bose SimpleSync™, można połączyć głośniki Bose *Bluetooth* SoundLink lub słuchawki Bose z listwą dźwiękową, aby w inny sposób słuchać muzyki i filmowych ścieżek dźwiękowych.

Zalety

- **Spersonalizowane odtwarzanie audio z telewizora:** Połączenie słuchawek Bose z listwą dźwiękową pozwala na słuchanie dźwięku z telewizora bez zakłócania spokoju innych osób. Niezależna regulacja głośności w obu urządzeniach umożliwia zmniejszenie głośności lub wyciszenie listwy dźwiękowej i równoczesne ustawienie domownej głośności słuchawek.
- **Odtwarzanie audio w innym pomieszczeniu:** Podłączając głośnik Bose SoundLink *Bluetooth* do listwy dźwiękowej można słuchać tego samego nagrania równocześnie w dwóch pomieszczeniach.

UWAGA: Technologia SimpleSync™ zapewnia zasięg do 9 m podobnie jak technologia *Bluetooth*. Ściany i materiały budowlane mogą niekorzystnie wpływać na odbiór.

Zgodne produkty

Z listwą dźwiękową można połączyć większość głośników Bose SoundLink *Bluetooth* i słuchawek Bose.

Popularne zgodne produkty:

- Głośnik *Bluetooth* SoundLink Revolve+
- Głośnik *Bluetooth* SoundLink Mini
- Głośnik *Bluetooth* SoundLink Micro
- Głośnik *Bluetooth* Bose SoundLink Flex
- Słuchawki Bose Noise Cancelling Headphones 700
- Słuchawki bezprzewodowe Bose QuietComfort 35
- Słuchawki Bose QuietComfort 45

Okresowo dodawane są nowe produkty. Aby uzyskać pełną listę i więcej informacji, skorzystaj z następującej witryny internetowej: support.Bose.com/Groups

Łączenie przy użyciu aplikacji Bose

Aby połączyć głośnik Bose *Bluetooth* SoundLink lub słuchawki Bose z listwą dźwiękową, użyj aplikacji Bose. Aby uzyskać więcej informacji, skorzystaj z następującej witryny internetowej: support.Bose.com/SB550Grouping

UWAGI:

- Należy upewnić się, że łączone urządzenie jest zasilane, znajduje się w odległości nie większej niż 9 m od listwy dźwiękowej i jest gotowe do połączenia. Aby uzyskać więcej informacji, skorzystaj z podręcznika użytkownika danego urządzenia.
- Nie można połączyć z listwą dźwiękową kilku urządzeń równocześnie.

PONOWNE ŁĄCZENIE GŁOŚNIKA BOSE *BLUETOOTH* SOUNDLINK LUB SŁUCHAWEK BOSE

Korzystając z aplikacji Bose, połącz ponownie listwę dźwiękową z wcześniej połączonym zgodnym produktem Bose.

UWAGA: Listwa dźwiękowa musi znajdować się w zasięgu (9 m) i być włączona.

AKTUALIZACJA LISTWY DŹWIĘKOWEJ

Listwa dźwiękowa jest automatycznie aktualizowana, gdy ustanowione jest połączenie z aplikacją Bose i siecią Wi-Fi.

WYMIANA BATERII PILOTA ZDALNEGO STEROWANIA

⚠ WARNING	
<ul style="list-style-type: none"> • INGESTION HAZARD: This product contains a button cell or coin battery. • DEATH or serious injury can occur if ingested. • A swallowed button cell or coin battery can cause Internal Chemical Burns in as little as 2 hours. • KEEP new and used batteries OUT OF REACH of CHILDREN • Seek immediate medical attention if a battery is suspected to be swallowed or inserted inside any part of the body. 	

UWAGA: Aby uzyskać więcej informacji, zobacz „OSTRZEŻENIA/PRZESTROGI” na str. 2.

1. Obróć monetą pokrywę zasobnika na baterie przeciwnie do kierunku ruchu wskazówek zegara i zdejmij pokrywę.

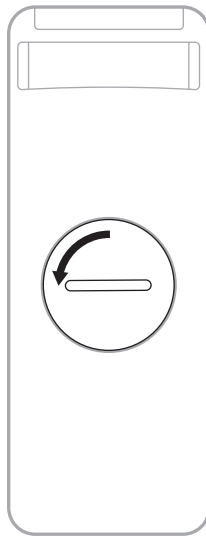

2. Włóż nową baterię, tak aby płaska strona baterii z symbolem + była skierowana w górę.

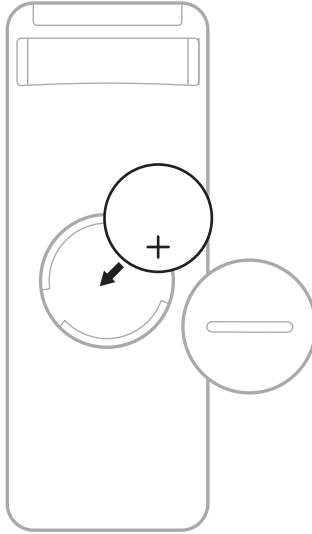

UWAGA: Należy korzystać wyłącznie z zatwierdzonych (np. z certyfikatem UL) baterii litowych CR2032 lub DL2032 o napięciu 3 V.

3. Załóż pokrywę i obróć ją zgodnie z kierunkiem ruchu wskazówek zegara, tak aby została zablokowana w odpowiednim położeniu.

CZYSZCZENIE LISTWY DŹWIĘKOWEJ

Należy przetrzeć zewnętrzne elementy listwy dźwiękowej miękką, suchą ściereczką.

PRZESTROGI:

- NIE wolno dopuścić do rozlania cieczy na listwie dźwiękowej lub w otworach w jej obudowie.
- NIE wolno wdmuchiwać powietrza do górnych głośników listwy dźwiękowej.
- NIE wolno czyścić górnych głośników listwy dźwiękowej odkurzaczem.
- NIE wolno używać aerozoli w pobliżu górnych głośników listwy dźwiękowej.
- NIE wolno używać rozpuszczalników, chemikaliów ani środków czyszczących zawierających alkohol, amoniak lub materiały ściernie.
- NIE wolno dopuścić do przedostania się przedmiotów do otworów w obudowie.

CZĘŚCI ZAMIENNE I AKCESORIA

Części zamienne i akcesoria można zamówić w Dziale Obsługi Klientów firmy Bose.

Skorzystaj z następującej witryny internetowej: support.Bose.com/SB550

OGRANICZONA GWARANCJA

Listwa dźwiękowa jest objęta ograniczoną gwarancją. Aby uzyskać informacje dotyczące ograniczonej gwarancji, skorzystaj z następującej witryny internetowej: worldwide.Bose.com/Warranty.

Aby uzyskać instrukcje dotyczące rejestrowania produktów, skorzystaj z następującej witryny internetowej: worldwide.Bose.com/ProductRegistration. Rezygnacja z rejestracji nie wpływa na uprawnienia wynikające z ograniczonej gwarancji.

PODSTAWOWE ROZWIĄZANIA

W przypadku problemów z listwą dźwiękową wykonaj następujące czynności:

- Upewnij się, że zasilacz jest podłączony do czynnego gniazda sieci elektrycznej.
- Podłącz prawidłowo wszystkie przewody.
- Sprawdź stan listwy dźwiękowej (zobacz str. 30).
- Pobierz aplikację Bose i zainstaluj dostępne aktualizacje oprogramowania.
- Ustaw listwę dźwiękową zgodnie z zaleceniami dotyczącymi wyboru lokalizacji (zobacz str. 14).
- Ustaw listwę dźwiękową w zalecanej odległości od urządzenia przenośnego, aby umożliwić jej prawidłowe funkcjonowanie.
- Upewnij się, że listwa dźwiękowa znajduje się co najmniej 0,3–0,9 m od innych urządzeń bezprzewodowych.
- Upewnij się, że wszelkie punkty dostępne sieci Wi-Fi znajdują się w odległości 2,4–3,0 m od listwy dźwiękowej, opcjonalnego modułu basowego oraz opcjonalnych głośników surround.

INNE ROZWIĄZANIA

Jeżeli pomimo zastosowania podstawowych rozwiązań problem wystąpi ponownie, skorzystaj z poniższej tabeli zawierającej informacje dotyczące typowych problemów i sposobów ich rozwiązywania. Można także uzyskać dostęp do artykułów dotyczących rozwiązywania problemów, filmów i innych zasobów w witrynie internetowej: support.Bose.com/SB550

Jeżeli nie można rozwiązać problemu, skontaktuj się z Działem Obsługi Klientów firmy Bose.

Skorzystaj z następującej witryny internetowej: worldwide.Bose.com/contact

PROBLEM	ROZWIĄZANIE
Brak złącza HDMI eARC w telewizorze	Użyj złącza HDMI ARC telewizora. Jeżeli telewizor nie jest wyposażony w złącze HDMI ARC, podłącz listwę dźwiękową do telewizora przewodem optycznym.
Brak złącza HDMI eARC, HDMI ARC, albo złącza optycznego w telewizorze	Jeśli telewizor jest podłączony do dekodera telewizji kablowej lub satelitarnej, podłącz przewód HDMI z listwy dźwiękowej do dekodera telewizji kablowej lub satelitarnej. Podłącz urządzenie do telewizora przy użyciu konwertera audio i oddzielnego przewodu audio, takiego jak przewód koncentryczny, przewód z wtyczkami 3,5 mm lub przewód analogowy (nieuwzględniony w pakiecie z produktem). Rodzaj konwertera i przewodu jest zależny od dostępnych złączy wyjściowych telewizora.

PROBLEM	ROZWIĄZANIE
Listwa dźwiękowa się nie uruchamia	<p>Podłącz przewód zasilający do innego gniazda sieci elektrycznej.</p> <p>Użyj pilota zdalnego sterowania do włączenia zasilania listwy dźwiękowej (zobacz str. 20).</p> <p>Odłącz przewody zasilające listwy dźwiękowej i opcjonalnego modułu basowego lub głośników surround, odczekaj 30 sekund, a następnie podłącz je prawidłowo do czynnego gniazda sieci elektrycznej.</p>
Zasilanie listwy dźwiękowej nie jest wyłączone	<p>Być może listwa dźwiękowa jest przełączona do trybu gotowości. Aby uaktywnić listwę dźwiękową, naciśnij przycisk zasilania  na pilocie zdalnego sterowania. Naciśnij przycisk  ponownie, aby wyłączyć zasilanie listwy dźwiękowej.</p>
Dźwięk nie jest odtwarzany w technologii Dolby Atmos	<p>Upewnij się, że listwa dźwiękowa jest podłączona do złącza HDMI eARC lub ARC telewizora.</p> <p>Upewnij się, że odtwarzana zawartość jest obsługiwana przez technologię Dolby Atmos.</p> <p>Na ekranie Teraz odtwarzane w aplikacji Bose upewnij się, że sygnał audio jest strumieniowany w formacie Dolby Atmos. Jeśli nie jest strumieniowany w formacie Dolby Atmos, upewnij się, że zaawansowane ustawienia telewizora zezwalają na przesyłanie sygnału Dolby Atmos do listwy dźwiękowej. Skorzystaj z podręcznika użytkownika telewizora.</p>
Pilot działa nieprawidłowo lub nie działa	<p>Wymień baterię (zobacz str. 35).</p> <p>Upewnij się, że pilot zdalnego sterowania znajduje się w odległości nie większej niż 6 m od listwy dźwiękowej.</p> <p>Upewnij się, że między pilotem a listwą dźwiękową nie znajdują się żadne przeszkody.</p>
Aplikacja Bose nie działa na urządzeniu przenośnym	<p>Upewnij się, że urządzenie przenośne jest zgodne z aplikacją Bose i spełnia minimalne wymagania systemowe. Aby uzyskać więcej informacji, skorzystaj ze sklepu z aplikacjami w urządzeniu przenośnym.</p> <p>Odinstaluj aplikację Bose na urządzeniu przenośnym, a następnie zainstaluj ją ponownie (zobacz str. 18).</p>
Nie można dodać listwy dźwiękowej do innego konta Bose	<p>Sprawdź w aplikacji Bose, czy włączono funkcję udostępniania listwy dźwiękowej.</p> <p>Upewnij się, że listwa dźwiękowa i urządzenie przenośne są połączone z tą samą siecią Wi-Fi.</p>
Zasilanie listwy dźwiękowej i źródła nie jest włączane/wyłączane jednocześnie	<p>Naciśnij przycisk zasilania , aby włączyć/wyłączyć zasilanie źródła.</p>

PROBLEM	ROZWIĄZANIE
<p>Przerywany dźwięk lub brak dźwięku z listwy dźwiękowej</p>	<p>Zwiększ głośność listwy dźwiękowej (zobacz str. 23) lub urządzenia przenośnego.</p> <p>Jeżeli wskaźnik stanu po lewej stronie świeci na biało, listwa dźwiękowa jest wyciszona. Naciśnij przycisk wyciszenia , aby anulować wyciszenie listwy dźwiękowej.</p> <p>Upewnij się, że urządzenie przenośne nie jest wyciszone.</p> <p>Upewnij się, że korzystasz ze zgodnego urządzenia przenośnego <i>Bluetooth</i>.</p> <p>Uruchom ponownie urządzenie przenośne.</p> <p>Uruchom ponownie źródło audio.</p> <p>Zmień źródło (zobacz str. 22).</p> <p>Odtwórz dźwięk z innej aplikacji lub usługi muzycznej.</p> <p>Jeśli dźwięk pochodzi ze źródła Wi-Fi, zresetuj router.</p> <p>Uruchom ponownie telewizor.</p> <p>Sprawdź ustawienia dźwięku telewizora. Skorzystaj z podręcznika użytkownika telewizora.</p> <p>Zaktualizuj oprogramowanie telewizora. Skorzystaj z podręcznika użytkownika telewizora.</p> <p>Odłącz przewód HDMI od złącza HDMI eARC lub (ARC) telewizora, a następnie podłącz go ponownie.</p> <p>Upewnij się, że przewód HDMI listwy dźwiękowej jest podłączony do złącza telewizora z oznaczeniem HDMI eARC (Enhanced Audio Return Channel), a nie do standardowego złącza HDMI. Jeżeli telewizor nie jest wyposażony w złącze HDMI eARC, użyj złącza HDMI ARC. Jeżeli telewizor nie jest wyposażony w złącze ARC, podłącz listwę dźwiękową przewodem optycznym (zobacz str. 48).</p> <p>Jeżeli listwa dźwiękowa jest podłączona do złącza HDMI eARC (lub ARC) telewizora, należy się upewnić, że w menu systemu telewizora została włączona funkcja Consumer Electronics Control (CEC). Nazwa funkcji CEC jest zależna od modelu telewizora. Skorzystaj z podręcznika użytkownika telewizora.</p> <p>Podłącz przewód optyczny listwy dźwiękowej do złącza telewizora z oznaczeniem Output lub OUT, a nie Input lub IN.</p> <p>Odłącz przewody zasilające listwy dźwiękowej i opcjonalnego modułu basowego lub głośników surround, odczekaj 30 sekund, a następnie podłącz je prawidłowo do czynnego gniazda sieci elektrycznej.</p> <p>Sprawdź ustawienie Zaawansowany tryb CEC w aplikacji Bose. Ta opcja jest dostępna w menu Ustawienia. Aby uzyskać więcej informacji, skorzystaj z następującej witryny internetowej: support.Bose.com/SB550_CEC</p>

PROBLEM	ROZWIĄZANIE
Listwa dźwiękowa nie łączy się z modułem basowym lub głośnikami surround	<p>Aby uzyskać więcej informacji, skorzystaj z podręcznika użytkownika modułu basowego lub głośników surround (zobacz str. 33).</p> <p>Upewnij się, że moduł basowy lub głośniki surround są zgodne z listwą dźwiękową (zobacz str. 33).</p> <p>Odłącz przewody zasilające listwy dźwiękowej i opcjonalnego modułu basowego, odczekaj 30 sekund, a następnie podłącz je prawidłowo do gniazda sieci elektrycznej.</p>
Brak dźwięku z modułu basowego lub głośników surround	<p>Upewnij się, że moduł basowy lub głośniki surround są zgodne z listwą dźwiękową (zobacz str. 33).</p> <p>Upewnij się, że aplikacja Bose została zaktualizowana.</p> <p>Dostosuj niskie tony w aplikacji Bose (zobacz str. 24).</p> <p>Zmień źródło (zobacz str. 22).</p>
Dźwięk jest emitowany z głośnika telewizora	<p>Upewnij się, że przewód HDMI listwy dźwiękowej jest podłączony do złącza telewizora z oznaczeniem HDMI eARC (Enhanced Audio Return Channel), a nie do standardowego złącza HDMI. Jeżeli telewizor nie jest wyposażony w złącze HDMI eARC, użyj złącza HDMI ARC. Jeżeli telewizor nie jest wyposażony w złącze ARC, podłącz listwę dźwiękową przewodem optycznym (zobacz str. 48).</p> <p>Odłącz przewód HDMI od złącza HDMI eARC lub (ARC) telewizora, a następnie podłącz go ponownie.</p> <p>Odłącz przewody zasilające listwy dźwiękowej i opcjonalnego modułu basowego, odczekaj 30 sekund, a następnie podłącz je prawidłowo do gniazda sieci elektrycznej.</p> <p>Wyłącz głośniki telewizora. Skorzystaj z podręcznika użytkownika telewizora.</p> <p>Ustaw najniższy poziom głośności telewizora.</p> <p>Jeżeli listwa dźwiękowa jest podłączona do złącza HDMI eARC (lub ARC) telewizora, należy się upewnić, że w menu systemu telewizora została włączona funkcja Consumer Electronics Control (CEC). Nazwa funkcji CEC jest zależna od modelu telewizora. Skorzystaj z podręcznika użytkownika telewizora.</p> <p>Sprawdź ustawienie Zaawansowany tryb CEC w aplikacji Bose. Ta opcja jest dostępna w menu Ustawienia. Aby uzyskać więcej informacji, skorzystaj z następującej witryny internetowej: support.Bose.com/SB550_CEC</p>
Niska jakość dźwięku lub zniekształcony dźwięk	<p>Sprawdź inne źródła, jeżeli są dostępne.</p> <p>Upewnij się, że telewizor może przekazywać dźwięk przestrzenny do wyjścia. Skorzystaj z podręcznika użytkownika telewizora.</p> <p>Jeżeli dźwięk jest odtwarzany z innego urządzenia, zmniejsz głośność tego urządzenia.</p> <p>Dostosuj niskie tony w aplikacji Bose (zobacz str. 24).</p> <p>Wyłącz głośniki telewizora. Skorzystaj z podręcznika użytkownika telewizora.</p> <p>Sprawdź dźwięk (zobacz str. 49).</p>

PROBLEM	ROZWIĄZANIE
<p>Listwa dźwiękowa nie odtwarza dźwięku z właściwego źródła lub wybiera nieprawidłowe źródło po opóźnieniu</p>	<p>Sprawdź ustawienie Zaawansowany tryb CEC w aplikacji Bose. Ta opcja jest dostępna w menu Ustawienia. Aby uzyskać więcej informacji, skorzystaj z następującej witryny internetowej: support.Bose.com/SB550_CEC</p> <p>Wyłącz funkcję CEC w urządzeniu źródłowym. Skorzystaj z podręcznika użytkownika urządzenia źródłowego.</p>
<p>Listwa dźwiękowa nie łączy się z siecią Wi-Fi</p>	<p>W aplikacji Bose wybierz poprawną nazwę sieci i wprowadź hasło sieciowe (z uwzględnieniem wielkich i małych liter).</p> <p>Upewnij się, że listwa dźwiękowa i urządzenie przenośne są połączone z tą samą siecią Wi-Fi.</p> <p>Jeżeli informacje sieciowe uległy zmianie, zobacz str. 19.</p> <p>Włącz obsługę sieci Wi-Fi w urządzeniu przenośnym używanym do konfiguracji.</p> <p>Zamknij inne aplikacje otwarte na urządzeniu przenośnym.</p> <p>Uruchom ponownie urządzenie przenośne i router.</p> <p>Jeżeli router obsługuje pasma 2,4 GHz i 5 GHz, upewnij się, że urządzenie (urządzenie przenośne lub komputer) i listwa dźwiękowa korzystają z tego samego pasma.</p> <p>UWAGA: Przypisz unikatową nazwę do każdego pasma, aby zminimalizować ryzyko korzystania z niewłaściwego pasma.</p> <p>Zresetuj router.</p> <p>Odłącz przewody zasilające listwy dźwiękowej i opcjonalnego modułu basowego, odczekaj 30 sekund, a następnie podłącz je prawidłowo do gniazda sieci elektrycznej. Odinstaluj aplikację Bose na urządzeniu przenośnym, a następnie zainstaluj ją ponownie i rozpocznij konfigurację.</p> <p>Jeżeli podczas łączenia z inną siecią aplikacja nie monituje o konfigurację, przejdź do ekranu głównego i dodaj listwę dźwiękową.</p>
<p>Listwa dźwiękowa nie łączy się z urządzeniem Bluetooth</p>	<p>Na urządzeniu przenośnym wyłącz funkcję <i>Bluetooth</i>, a następnie włącz ją ponownie. Usuń listwę dźwiękową z listy urządzeń <i>Bluetooth</i>. Ustanów połączenie ponownie (zobacz str. 28).</p> <p>Połącz inne urządzenie przenośne (zobacz str. 28).</p> <p>Upewnij się, że korzystasz ze zgodnego urządzenia przenośnego <i>Bluetooth</i>. Skorzystaj z następującej witryny internetowej: support.Bose.com/SB550_BT</p> <p>Usuń listwę dźwiękową z listy <i>Bluetooth</i> urządzenia przenośnego. Ustanów połączenie ponownie (zobacz str. 28).</p> <p>Wyczyść listę urządzeń listwy dźwiękowej (zobacz str. 29). Ustanów połączenie ponownie (zobacz str. 28).</p>

PROBLEM	ROZWIĄZANIE
<p>Listwa dźwiękowa nie przesyła strumieniowo dźwięku przy użyciu funkcji AirPlay</p>	<p>Upewnij się, że listwa dźwiękowa jest zasilana i znajduje się w zasięgu (zobacz str. 21).</p> <p>Upewnij się, że urządzenie Apple i listwa dźwiękowa są połączone z tą samą siecią Wi-Fi.</p> <p>Zaktualizuj urządzenie Apple.</p> <p>Upewnij się, że listwa dźwiękowa została zaktualizowana (zobacz str. 35).</p> <p>Jeżeli ikona AirPlay  nie jest wyświetlana w aplikacji muzycznej używanej do przesyłania strumieniowego, należy strumieniować audio z centrum sterowania.</p> <p>Aby uzyskać dodatkową pomoc, skorzystaj z następującej witryny internetowej: https://www.apple.com/airplay.</p>
<p>Asystent Amazon Alexa nie umożliwia sterowania listwą dźwiękową</p>	<p>Upewnij się, że z siecią jest połączone urządzenie obsługujące asystenta Amazon Alexa (zobacz str. 25).</p> <p>Należy wypowiedzieć nazwę przypisaną w aplikacji Bose.</p> <p>Połącz urządzenie przenośne z siecią Wi-Fi.</p> <p>Upewnij się, że znajdujesz się w kraju, w którym jest dostępna usługa Amazon Alexa (zobacz str. 25).</p> <p>Upewnij się, że korzystasz z najnowszej wersji aplikacji Amazon Alexa.</p> <p>Upewnij się, że urządzenie przenośne jest zgodne.</p> <p>Aby uzyskać dodatkową pomoc, skorzystaj z witryny internetowej https://www.amazon.com/usealexa.</p>
<p>Asystent Google nie umożliwia sterowania listwą dźwiękową</p>	<p>Upewnij się, że z siecią jest połączone urządzenie obsługujące Asystenta Google (zobacz str. 26).</p> <p>Należy wypowiedzieć nazwę przypisaną w aplikacji Bose.</p> <p>Upewnij się, że funkcja Chromecast built-in została włączona w aplikacji Bose (zobacz str. 26).</p> <p>Połącz urządzenie przenośne z siecią Wi-Fi.</p> <p>Upewnij się, że Asystent Google jest obsługiwany w danym kraju.</p> <p>Upewnij się, że korzystasz z najnowszej wersji aplikacji Asystent Google.</p> <p>Upewnij się, że urządzenie przenośne jest zgodne.</p> <p>Aby uzyskać dodatkową pomoc, skorzystaj z następującej witryny internetowej: https://support.google.com/assistant.</p>

PROBLEM	ROZWIĄZANIE
<p>Lista dźwiękowa nie łączy się z głośnikiem Bose <i>Bluetooth</i> SoundLink lub słuchawkami Bose</p>	<p>Upewnij się, że głośnik lub słuchawki są zasilane, znajdują się w odległości nie większej niż 9 m od listwy dźwiękowej i są gotowe do połączenia. Aby uzyskać więcej informacji, skorzystaj z podręcznika użytkownika danego urządzenia.</p>
<p>Listwa dźwiękowa nie jest ponownie łączona z uprzednio podłączonym głośnikiem Bose <i>Bluetooth</i> SoundLink lub słuchawkami Bose</p>	<p>Połącz się przy użyciu aplikacji Bose (zobacz str. 18).</p>
<p>Niska jakość dźwięku po połączeniu głośnika Bose <i>Bluetooth</i> SoundLink lub słuchawek Bose</p>	<p>Jeżeli router obsługuje zarówno pasmo 2,4 GHz, jak i 5 GHz, a listwa dźwiękowa jest połączona z pasmem 2,4 GHz, połącz ją przy użyciu pasma 5 GHz.</p> <p>Niektóre głośniki nie odtwarzają audio z pełną synchronizacją po podłączeniu do listwy dźwiękowej. Aby sprawdzić, czy dany produkt jest zgodny, skorzystaj z następującej witryny internetowej: support.bose.com/Groups</p> <p>Upewnij się, że funkcja Synchronizacja z grupą została włączona w aplikacji Bose (zobacz str. 18). Ta opcja jest dostępna w menu Ustawienia.</p> <p>Zainstaluj dostępne aktualizacje oprogramowania głośnika lub słuchawek. Aby sprawdzić dostępność aktualizacji, otwórz na urządzeniu przenośnym aplikację Bose odpowiednią dla danego produktu lub wyświetl na komputerze witrynę internetową btu.bose.com.</p>

PRZYWRACANIE LISTWY DŹWIĘKOWEJ

Przywrócenie powoduje usunięcie wszystkich ustawień źródła, głośności i sieci ze listwy dźwiękowej oraz przywrócenie oryginalnych ustawień fabrycznych.

1. Naciśnij równocześnie przycisk zmniejszania głośności — i przycisk rozpoczynania/wstrzymywania odtwarzania ▷|| na pilocie zdalnego sterowania i przytrzymaj je do chwili, gdy biały wskaźnik stanu zamiga dwa razy, a następnie zostanie wyłączony.



Listwa dźwiękowa zostanie ponownie uruchomiona. Po ukończeniu resetowania bursztynowy wskaźnik stanu zostanie włączony.

2. Aby przywrócić ustawienia sieci i dźwięku listwy dźwiękowej, uruchom aplikację Bose na urządzeniu przenośnym i dodaj listwę dźwiękową do swojej sieci (zobacz „Dodawanie listwy dźwiękowej do istniejącego konta” na str. 19).

SPOSOBY PODŁĄCZANIA

Listwę dźwiękową należy podłączyć do telewizora, korzystając z jednego z poniższych sposobów:

- **Opcja 1 (zalecana):** HDMI eARC (Enhanced Audio Return Channel) lub ARC
- **Opcja 2:** przewód optyczny

UWAGI:

- Aby skorzystać z funkcji dźwięku przestrzennego Dolby Atmos, należy podłączyć listwę dźwiękową HDMI do złącza HDMI eARC lub ARC telewizora (zobacz str. 47). Jeżeli telewizor nie jest wyposażony w złącze eARC lub ARC, w celu uzyskania wiernej i przestrzennej reprodukcji dźwięku podłącz przewód optyczny przewód do złącza przewód optyczny (zobacz str. 48).
- Aby używać pilota telewizora do sterowania funkcjami zasilania, głośności i wyciszania listwy dźwiękowej, listwa dźwiękowa musi być podłączona do złącza HDMI eARC lub ARC telewizora.

1. Zlokalizuj na tylnym panelu telewizora złącza **HDMI IN** i **Audio OUT** (optyczne).

UWAGA: Panel złączy telewizora może różnić się od przedstawionego na rysunku. Należy zwrócić uwagę na kształt złącza.

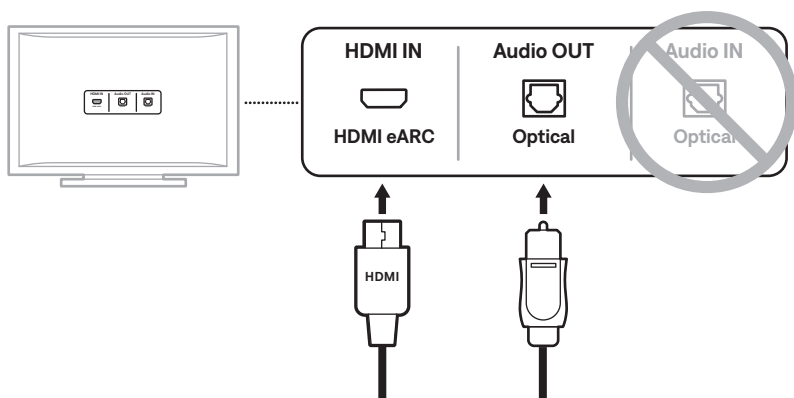

Opcja 1 (zalecana)
HDMI eARC (lub ARC):
 Do tego połączenia należy użyć przewodu HDMI.

Opcja 2
Przewód optyczny: Jeżeli telewizor nie jest wyposażony w złącze HDMI eARC (ani ARC), należy użyć przewodu optycznego do tego połączenia.

2. Wybierz przewód audio.

PODŁĄCZANIE LISTWY DŹWIĘKOWEJ DO TELEWIZORA

Po wybraniu przewodu audio należy podłączyć listwę dźwiękową do telewizora.

Opcja 1 (zalecana): HDMI eARC lub ARC

1. Podłącz jeden koniec przewodu HDMI do złącza **HDMI eARC** lub **ARC** telewizora.
2. Podłącz drugi koniec przewodu do złącza **HDMI (eARC)** listwy dźwiękowej.



Opcja 2: przewód optyczny

Jeżeli telewizor nie jest wyposażony w złącze HDMI eARC (ani ARC), do podłączenia listwy dźwiękowej należy użyć przewodu optycznego.

1. Zdejmij kołpaki ochronne z obu zakończeń przewodu optycznego.



PRZESTROGA: Włożenie do złącza wtyczki z kołpakiem może spowodować uszkodzenie wtyczki i/lub złącza.

2. Podłącz jeden koniec przewodu optycznego do złącza **OPTICAL OUT** telewizora.

PRZESTROGA: Włożenie wtyczki w nieprawidłowy sposób może spowodować uszkodzenie wtyczki i/lub złącza.

3. Chwyć wtyczkę na drugim zakończeniu przewodu optycznego.
4. Ustaw wtyczkę zgodnie ze złączem wejścia **OPTICAL IN** listwy dźwiękowej i ostrożnie włóż ją do złącza.

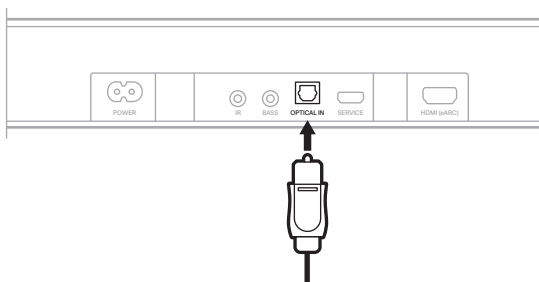

UWAGA: Osłona złącza uchyla się do wewnątrz podczas wkładania wtyczki.

5. Zdecydowanie dociśnij wtyczkę w złączu, tak aby została zablokowana w odpowiednim położeniu.



SPRAWDZANIE DŹWIĘKU

1. Włącz telewizor przy użyciu pilota zdalnego sterowania telewizora.
2. W sekcji audio menu telewizora wyłącz głośniki telewizora.

UWAGA: Aby uzyskać więcej informacji, skorzystaj z podręcznika użytkownika telewizora.

3. Jeżeli używany jest dekodery telewizji kablowej/satelitarnej lub inne źródło dodatkowe:
 - a. Włącz zasilanie tego źródła.
 - b. Wybierz odpowiednie wejście telewizora.
4. Włącz zasilanie listwy dźwiękowej (zobacz str. 21).
5. Naciśnij przycisk wyciszenia  na pilocie zdalnego sterowania.

Listwa dźwiękowa będzie odtwarzać sygnał dźwiękowy.

Telewizor i listwa dźwiękowa nie będą odtwarzać sygnału dźwiękowego.

UWAGA: Jeżeli po wyciszeniu listwy dźwiękowej słychać dźwięk z telewizora, zobacz „Dźwięk jest emitowany z głośnika telewizora” na str. 41.

