



**SMART SOUNDBAR 300**

## Bitte lesen Sie alle Sicherheitshinweise und Gebrauchsanleitungen durch und bewahren Sie sie auf.

**CE** Die Bose Corporation erklärt hiermit, dass dieses Produkt die wesentlichen Anforderungen und andere relevante Bestimmungen der Richtlinie 2014/53/EU und weitere geltende EU-Richtlinien erfüllt. Die vollständige Konformitätserklärung ist einsehbar unter [www.Bose.com/compliance](http://www.Bose.com/compliance)

### Wichtige Sicherheitshinweise

1. Lesen Sie die folgenden Anweisungen.
2. Bewahren Sie die Anweisungen auf.
3. Beachten Sie alle Warn- und Sicherheitshinweise.
4. Befolgen Sie alle Anweisungen.
5. Verwenden Sie dieses Gerät nicht in der Nähe von Wasser.
6. Reinigen Sie das Gerät nur mit einem sauberen, trockenen Tuch.
7. Achten Sie darauf, dass die Lüftungsöffnungen nicht blockiert sind. Stellen Sie das Gerät nur in Übereinstimmung mit den Herstelleranweisungen auf.
8. Stellen Sie das Gerät nicht in der Nähe von Wärmequellen auf, wie Heizkörpern, Wärmespeichern, Öfen oder anderen Geräten (auch Verstärkern), die Wärme erzeugen.
9. Verwenden Sie nur Zubehör-/Anbauteile, die vom Hersteller zugelassen sind.
10.  Verwenden Sie für das Gerät nur Rollwagen, Ständer, Dreibeine, Halterungen oder Tische, die vom Hersteller zugelassen sind oder zusammen mit dem Gerät verkauft werden. Falls Sie einen Rollwagen verwenden, dürfen Sie die Einheit Gerät/Rollwagen nur mit Vorsicht bewegen, damit Verletzungen beim möglichen Umkippen ausgeschlossen sind.
11. Ziehen Sie das Netzkabel bei Gewitter oder bei längerer Nichtbenutzung des Gerätes aus der Steckdose.
12. Wenden Sie sich bei allen Reparatur- und Wartungsarbeiten nur an qualifiziertes Personal. Wartungsarbeiten sind in folgenden Fällen nötig: Bei jeglichen Beschädigungen wie z. B. des Netzkabels oder Netzsteckers, wenn Flüssigkeiten oder Gegenstände in das Gehäuse gelangt sind, das Gerät Regen oder Feuchtigkeit ausgesetzt wurde, fallen gelassen wurde oder nicht ordnungsgemäß funktioniert.

### WARNUNGEN/VORSICHTSMASSNAHMEN



Dieses Symbol auf dem Produkt bedeutet, dass nicht isolierte, gefährliche elektrische Spannung innerhalb des Systemgehäuses vorhanden ist. Es besteht die Gefahr von Stromschlägen!



Dieses Symbol auf dem Produkt macht auf wichtige Bedienungs- und Wartungsanweisungen in diesem Handbuch aufmerksam.



Die Batterie darf nicht verschluckt werden. Es besteht die Gefahr von Verätzungen. Die mit diesem Produkt mitgelieferte Fernbedienungs-batterie enthält eine Knopfzellenbatterie. Wenn eine Knopfzellenbatterie verschluckt wird, kann dies in nur 2 Stunden zu schweren inneren Verätzungen und zum Tod führen. Bewahren Sie neue und verbrauchte Batterien außerhalb der Reichweite von Kindern auf. Wenn das Batteriefach sich nicht sicher schließen lässt, stellen Sie die Verwendung der Fernbedienung ein und halten Sie sie von Kindern fern. Wenn Sie vermuten, dass Batterien verschluckt oder auf andere Weise in den Körper gelangt sind, sollten Sie umgehend einen Arzt aufsuchen. Um die Gefahr von Explosionen, Feuer oder Verätzungen zu vermeiden, sollten Sie beim Austauschen der Batterie vorsichtig vorgehen und nur eine zugelassene (z. B. UL) CR2032 oder DL2032 3-V-Lithium-Batterie verwenden. Leere Batterien müssen umgehend und ordnungsgemäß entsorgt werden. Versuchen Sie nicht, die Batterie wiederaufzuladen, auseinander zu nehmen, auf eine Temperatur von über 100° C zu erhitzen oder zu verbrennen.



Enthält kleine Teile, die verschluckt werden können und eine Erstickungsgefahr darstellen. Nicht geeignet für Kinder unter drei Jahren.



Dieses Produkt enthält magnetische Materialien. Wenden Sie sich an Ihren Arzt, wenn Sie wissen möchten, ob dies den Betrieb Ihres implantierten medizinischen Geräts beeinflussen kann.

- Um Brände und Stromschläge zu vermeiden, darf dieses Gerät keinem Regen, Flüssigkeiten oder Feuchtigkeit ausgesetzt werden.
- Schützen Sie das Gerät vor tropfenden oder spritzenden Flüssigkeiten, und stellen Sie KEINE mit Flüssigkeiten gefüllten Gefäße (z. B. Vasen) auf das Gerät oder in die Nähe des Geräts.
- Halten Sie das Produkt von Feuer und Wärmequellen fern. Stellen Sie keine brennenden Kerzen oder ähnliches auf das Gerät oder in die Nähe des Geräts.
- Nehmen Sie KEINE nicht genehmigten Änderungen an diesem Produkt vor.
- Verwenden Sie KEINEN Wechselrichter mit diesem Produkt.
- Die mit diesem System mitgelieferten Lautsprecherdrähte und Verbindungskabel sind nicht für den Wandeinbau zugelassen. Bitte sehen Sie in Ihren örtlichen Bauvorschriften wegen des korrekten Draht- und Kabeltyps nach, der für den Wandeinbau erforderlich ist.
- Falls Sie den Netzstecker oder eine Mehrfachsteckdose verwenden, um das Gerät von der Stromversorgung zu trennen, sollten Sie sicherstellen, dass Sie jederzeit auf den Stecker zugreifen können.



仅适用于 2.000 m 以下地区安全使用

Nur auf Höhen unter 2.000 m über N.N. verwenden.

- Verwenden Sie für die Montage dieses Produkts nur die folgenden Befestigungsmittel: Bose Soundbar Wall Bracket
- Montieren Sie das Produkt nicht an Wänden, die zu schwach sind oder in denen Strom- oder Wasserleitungen usw. verlegt sind. Wenn Sie Bedenken haben, ziehen Sie einen qualifizierten Fachmann zu Rate. Achten Sie darauf, dass die Halterung gemäß den örtlichen Bauvorschriften angebracht ist.
- Aufgrund der Belüftungsanforderungen sollten Sie das Produkt nicht in einem geschlossenen Raum, zum Beispiel in einer Wandnische oder in einem geschlossenen Schrank, aufstellen.
- Platzieren oder montieren Sie die Halterung und das Produkt nicht in der Nähe von Wärmequellen, zum Beispiel Kaminen, Radiatoren, Heizkörpern oder anderen Apparaten (zum Beispiel Verstärker), die Wärme produzieren.
- Das Etikett mit der Produktbezeichnung befindet sich an der Rückseite der Soundbar.

**HINWEIS:** Dieses Gerät wurde getestet und erfüllt die Grenzwerte für digitale Geräte der Klasse B gemäß Abschnitt 15 der FCC-Vorschriften. Diese Grenzwerte wurden festgelegt, um einen angemessenen Schutz gegen elektromagnetische Störungen bei einer Installation in Wohngebieten zu gewährleisten. Dieses Gerät erzeugt und verwendet Hochfrequenzstrahlung und kann sie auch aussenden. Daher verursacht das Gerät bei nicht ordnungsgemäßer Installation und Benutzung möglicherweise Störungen des Funkverkehrs. Es wird jedoch keine Garantie dafür gegeben, dass bei einer bestimmten Installation keine Störstrahlungen auftreten. Sollte dieses Gerät den Radio- oder Fernsehempfang stören (Sie können dies überprüfen, indem Sie das Gerät aus- und wiedereinschalten), so ist der Benutzer dazu angehalten, die Störungen durch eine der folgenden Maßnahmen zu beheben:

- Richten Sie die Antenne neu aus.
- Vergrößern Sie den Abstand zwischen dem Gerät und einem Radio- oder Fernsehempfänger.
- Schließen Sie das Gerät an eine Steckdose in einem anderen Stromkreis als den Empfänger an.
- Wenden Sie sich an einen Händler oder einen erfahrenen Radio-/Fernsehtechniker.

Veränderungen am Gerät, die nicht durch die Bose Corporation autorisiert wurden, können zur Folge haben, dass die Betriebserlaubnis für das Gerät erlischt.

Dieses Gerät erfüllt die Bestimmungen in Teil 15 der FCC-Vorschriften und die lizenzfreien RSS-Standards von ISED Canada. Der Betrieb unterliegt den beiden folgenden Bedingungen: (1) dieses Gerät darf keine Störungen verursachen und (2) dieses Gerät muss jegliche Störungen dulden, einschließlich Störungen, die zu einem unerwünschten Betrieb führen.

Dieses Gerät sollte mit einem Mindestabstand von 20 cm zwischen dem Radiator und Ihrem Körper aufgestellt und betrieben werden.

Dieses Gerät für den Betrieb im 5.150- bis 5.250-MHz-Band ist nur für die Verwendung in Innenräumen gedacht, um die Gefahr schädlicher Störungen für andere mobile Satellitensysteme auf demselben Kanal zu verringern.

**CAN ICES-3(B)/NMB-3(B)**

Dieses Produkt, gemäß Anforderungen an die umweltgerechte Gestaltung energieverbrauchsrelevanter Produkte, Richtlinie 2009/125/EG, entspricht den folgenden Normen oder Dokumenten: Verordnung (EG) Nr. 1275/2008, in der durch Verordnung (EU) Nr. 801/2013 geänderten Fassung.

Erforderliche Energiezustandsinformationen	Energiedi	
	Standby	Netzwerk-Standby
Stromverbrauch im angegebenen Energiemodus bei einem Eingang von 230 V/50 Hz	< 0,5 W	Wi-Fi®, Bluetooth® < 2,0 W
Zeit, nach der das Gerät automatisch in den Modus geschaltet wird	< 2,5 Stunden	≤ 20 Minuten
Stromverbrauch im Netzwerk-Standby, wenn alle drahtgebundenen Netzwerkanschlüsse verbunden und alle drahtlosen Netzwerkanschlüsse aktiviert sind, bei einem Eingang von 230 V/50 Hz	N/A	< 2,0 W
Deaktivierungs-/Aktivierungsverfahren für den Netzwerkanschluss. Das Deaktivieren aller Netzwerke aktiviert den Standby-Modus.	<p><b>Wi-Fi®:</b> Sie können dies durch Gedrückthalten der Mute-Taste und der <i>Bluetooth®</i>-Taste auf der Fernbedienung, bis die Lichtleiste an der Soundbar zweimal weiß blinkt und dann zu schwarz übergeht, deaktivieren. Wiederholen Sie dies zum erneuten Aktivieren.</p> <p><b>Bluetooth®:</b> Sie können dies durch Löschen der Abstimmliste deaktivieren, indem Sie die <i>Bluetooth®</i>-Taste auf der Fernbedienung 10 Sekunden lang gedrückt halten. Sie können dies durch Abstimmen mit einer <i>Bluetooth®</i>-Quelle aktivieren.</p>	

**Für Europa:**

Frequenzband des Betriebs 2400 bis 2483,5 MHz, 5150 bis 5350 MHz und 5470 bis 5725 MHz.

Maximale Sendeleistung weniger als 20 dBm EIRP.

Maximale Sendeleistung liegt unter den vorgeschriebenen Grenzwerten, sodass keine SAR-Tests nötig sind und gemäß den geltenden Vorschriften eine Befreiung gilt.

Beim Betrieb im Frequenzbereich 5.150 bis 5.350 MHz ist die Verwendung dieses Geräts in allen in der Tabelle aufgeführten EU-Mitgliedsstaaten auf die Verwendung in Innenräumen beschränkt.

									
BE	DK	IE	UK	FR	CY	SK	HU	AT	SE
BG	DE	PT	EL	HR	LV	LT	MT	PL	
CZ	EE	FI	ES	IT	RO	LU	NL	SI	



Dieses Symbol bedeutet, dass das Produkt nicht mit dem Hausmüll entsorgt werden darf, sondern bei einer geeigneten Sammelstelle für das Recycling abgegeben werden muss. Die ordnungsgemäße Entsorgung und das Recycling tragen dazu bei, die natürlichen Ressourcen, die Gesundheit und die Umwelt zu schützen. Weitere Informationen zur Entsorgung und zum Recycling dieses Produkts erhalten Sie von Ihrer zuständigen Kommune, Ihrem Entsorgungsdienst oder dem Geschäft, in dem Sie dieses Produkt gekauft haben.

**Verwaltungsverordnung für energiearme Funkfrequenzgeräte**

**Artikel XII**

Laut der „Verwaltungsverordnung für energiearme Funkfrequenzgeräte“ dürfen Unternehmen oder Benutzer ohne Erlaubnis durch die NCC Folgendes nicht: die Frequenz ändern, die Übertragungsleistung verbessern oder die ursprünglichen Eigenschaften sowie die Leistung für ein zugelassenes energiearmes Funkfrequenzgerät ändern.

**Artikel XIV**

Energiearme Funkfrequenzgeräte dürfen die Flugsicherheit nicht beeinträchtigen oder gesetzlich zulässige Kommunikation stören. Andernfalls muss der Benutzer den Betrieb sofort einstellen, bis keine Störung mehr auftritt. Besagte gesetzlich zulässige Kommunikation bedeutet Funkkommunikation, die in Übereinstimmung mit dem Telekommunikationsgesetz erfolgt.

Energiearme Funkfrequenzgeräte müssen für Störung durch gesetzlich zulässige Kommunikation oder Geräte mit ISM-Funkwellenstrahlung empfänglich sein.



**Leere Batterien müssen getrennt entsorgt werden und gehören nicht in den Hausmüll.**  
Nicht verbrennen.

**Tabelle zur Einschränkung gefährlicher Stoffe für China**

Namen und Inhalt der giftigen oder gefährlichen Stoffe oder Elemente						
	Gefährliche Stoffe oder Elemente					
Name des Teils	Blei (Pb)	Quecksilber (Hg)	Kadmium (Cd)	Sechswertiges Chrom (CR(VI))	Polybromiertes Biphenyl (PBB)	Polybromiertes Diphenylether (PBDE)
PCBs	X	0	0	0	0	0
Metallteile	X	0	0	0	0	0
Kunststoffteile	0	0	0	0	0	0
Lautsprecher	X	0	0	0	0	0
Kabel	X	0	0	0	0	0
Diese Tabelle wurde in Übereinstimmung mit den Bestimmungen von SJ/T 11364 erstellt.						
O: Gibt an, dass dieser giftige oder gefährliche Stoff, der in allen homogenen Materialien für dieses Teil enthalten ist, unter den Grenzwerten gemäß GB/T 26572 liegt.						
X: Gibt an, dass dieser giftige oder gefährliche Stoff, der in mindestens einem der homogenen Materialien enthalten ist, die für dieses Teil verwendet wurden, über den Grenzwerten gemäß GB/T 26572 liegt.						

**Tabelle zur Einschränkung gefährlicher Stoffe für Taiwan**

Gerätebezeichnung: Powered Speaker, Typbezeichnung: 432552						
Stoffe mit eingeschränkter Verwendung und ihre chemischen Symbole						
Einheit	Blei (Pb)	Quecksilber (Hg)	Kadmium (Cd)	Sechswertiges Chrom (Cr+6)	Polybromierte Biphenyle (PBB)	Polybromierte Diphenylether (PBDE)
PCBs	-	o	o	o	o	o
Metallteile	-	o	o	o	o	o
Kunststoffteile	o	o	o	o	o	o
Lautsprecher	-	o	o	o	o	o
Kabel	-	o	o	o	o	o
<b>Hinweis 1:</b> „o“ gibt an, dass der prozentuale Gehalt des Stoffs mit eingeschränkter Verwendung den Prozentsatz des Referenzwerts des Vorhandenseins nicht übersteigt.						
<b>Hinweis 2:</b> „-“ gibt an, dass der Stoff mit eingeschränkter Verwendung der Ausnahme entspricht.						

**Herstellungsdatum:** Die achte Ziffer in der Seriennummer gibt das Herstellungsjahr an: „0“ ist 2010 oder 2020.

**China-Import:** Bose Electronics (Shanghai) Company Limited, Part C, Plant 9, No. 353 North Riving Road, China (Shanghai) Pilot Free Trade Zone

**EU-Import:** Bose Products B.V., Gorslaan 60, 1441 RG Purmerend, Niederlande

**Taiwan-Import:** Bose Taiwan Branch, 9F-A1, No. 10, Section 3, Minsheng East Road, Taipei City 104, Taiwan  
Telefonnummer: +886-2-2514 7676

**Mexiko-Import:** Bose de México, S. de R.L. de C.V., Paseo de las Palmas 405-204, Lomas de Chapultepec, 11000 México, D.F. Telefonnummer: +5255 (5202) 3545

**Eingangsnennleistung:** 100 – 240 V ~ 50/60 Hz, 100 W

Die CMIIT-ID ist auf einem Etikett auf der Rückseite der Soundbar angegeben.

**Kalifornien:** Enthält eine Lithium-Ionen-Batterie mit Perchloratmaterial – möglicherweise ist eine spezielle Handhabung nötig. Siehe [www.dtsc.ca.gov/hazardouswaste/perchlorate](http://www.dtsc.ca.gov/hazardouswaste/perchlorate)

**Bitte füllen Sie Folgendes aus und bewahren Sie es für Ihre Unterlagen auf:**

Die Serien- und Modellnummern befinden sich an der Rückseite der Soundbar.

Seriennummer: \_\_\_\_\_

Modellnummer: \_\_\_\_\_

Bewahren Sie die Kaufquittung zusammen mit der Bedienungsanleitung auf. Jetzt ist ein guter Zeitpunkt, um Ihr Bose-Produkt zu registrieren. Sie können dies ganz einfach auf [global.Bose.com/register](http://global.Bose.com/register)

**Sicherheitshinweise**

Dieses Produkt kann automatische Sicherheitsupdates von Bose empfangen. Um automatische Sicherheitsupdates zu empfangen, müssen Sie den Produkteinrichtungsvorgang in der Bose Music App abschließen und das Produkt mit dem Internet verbinden. **Wenn Sie den Einrichtungsvorgang nicht abschließen, sind Sie für das Installieren von Sicherheitsupdates verantwortlich, die Bose zur Verfügung stellt.**

Amazon, Alexa, Amazon Music und alle damit verbundenen Logos sind Marken von Amazon, Inc. oder seinen Partnerunternehmen.

Apple, das Apple-Logo, AirPlay und Apple Music sind Marken von Apple Inc., die in den USA und anderen Ländern eingetragen sind. App Store ist eine Dienstleistungsmarke von Apple Inc.

Die Verwendung des Aufklebers „Works with Apple“ bedeutet, dass ein Zubehör speziell für den Betrieb mit der Technologie entwickelt wurde, die auf dem Aufkleber angegeben ist, und vom Entwickler für die Erfüllung der Apple-Leistungsstandards zertifiziert wurde.

Die *Bluetooth*® Wortmarke und Logos sind eingetragene Marken der Bluetooth SIG, Inc. Jegliche Nutzung dieser Marken durch die Bose Corporation erfolgt unter Lizenz.

 **DOLBY AUDIO**™ Hergestellt unter Lizenz von Dolby Laboratories. Dolby, Dolby Audio und das Doppel-D-Symbol sind Marken von Dolby Laboratories.

Google und Google Play sind Marken von Google, LLC.

 **HDMI**™ HDMI, HDMI High-Definition Multimedia Interface sowie das HDMI-Logo sind Marken oder eingetragene Marken von HDMI Licensing Administrator, Inc.

Dieses Produkt enthält den iHeartRadio-Dienst. iHeartRadio ist eine eingetragene Marke von iHeartMedia, Inc.

Dieses Produkt ist durch bestimmte geistige Eigentumsrechte von Microsoft geschützt. Die Verwendung oder Verteilung einer solchen Technologie außerhalb dieses Produkts ohne Lizenz von Microsoft ist verboten.

Pandora ist eine Marke oder eingetragene Marke von Pandora Media Inc. Die Verwendung erfolgt mit Genehmigung.

Dieses Produkt beinhaltet Spotify-Software, die Lizenzen von Fremdfirmen unterliegt, die hier zu finden sind: [www.spotify.com/connect/third-party-licenses](http://www.spotify.com/connect/third-party-licenses)

Spotify ist eine eingetragene Marke von Spotify AB.

Entwickelt mit UEI Technology™. Unter Lizenz von Universal Electronics Inc. © UEI 2000-2020

Wi-Fi ist eine eingetragene Marke der Wi-Fi Alliance®.

Acoustimass, Bose, Bose Bass Module, Bose Music, Bose Noise Cancelling Headphones, Bose Smart Soundbar, Bose Soundbar Wall Bracket, Bose Surround Speakers, SimpleSync, SoundLink, SoundLink Revolve, Virtually Invisible und Voice4Video sind Marken der Bose Corporation.

Bose Corporation Unternehmenszentrale: 1-877-230-5639

© 2020 Bose Corporation. Dieses Dokument darf ohne vorherige schriftliche Genehmigung weder ganz noch teilweise reproduziert, verändert, vertrieben oder auf andere Weise verwendet werden.

Um die Lizenzvereinbarungen anzuzeigen, die für die Softwarepakete von Drittanbietern gelten, die als Komponenten Ihres Bose Smart Soundbar 300-Produktpakets geliefert werden:

1. Halten Sie auf der Fernbedienung die Play/Pause-Taste ▷|| und die Taste zum Erhöhen der Lautstärke + 5 Sekunden lang gedrückt.
2. Schließen Sie ein micro-USB-Kabel an den SERVICE-Anschluss an der Rückseite der Soundbar an.
3. Schließen Sie das andere Ende des Kabels an einen Computer an.
4. Geben Sie auf dem Computer **<http://203.0.113.1/opensource>** in ein Browserfenster ein, und den EULA und die Lizenzvereinbarung anzuzeigen.



**LIEFERUMFANG**

Inhalt ..... 12

**AUFSTELLUNG DER SOUNDBAR**

Empfehlungen ..... 13  
 Wandmontage der Soundbar ..... 14  
     Anpassen des Tons bei Wandmontage..... 14

**STROM**

Anschließen der Soundbar an den Strom ..... 15  
 Netzwerk-Standby..... 15

**EINRICHTUNG DER BOSE MUSIC APP**

Herunterladen der Bose Music App ..... 16

**BESTEHENDE BOSE MUSIC-APP-NUTZER**

Hinzufügen der Soundbar zu einem vorhandenen Konto ..... 17  
 Verbinden mit einem anderen Wi-Fi®-Netzwerk ..... 17

**SOUNDBAR-BEDIENELEMENTE**

Fernbedienungsfunktionen ..... 18  
     Ein-/Ausschalten ..... 19  
     Quellen ..... 20  
     Medienwiedergabe und Lautstärke ..... 21  
 Sprachassistenten-Bedienelemente ..... 22  
 Basstöne einstellen..... 22  
 Dialogmodus..... 22  
 Programmieren einer Fernbedienung einer Fremdfirma ..... 23

**SPRACHASSISTENT**

Optionen für den Sprachassistenten..... 24

Einrichtung des Sprachassistenten..... 24

Zugriff auf Google Assistant ..... 25

    Bedienung per Sprache..... 25

    Verwenden der Soundbar-Bedienelemente..... 26

Musikwiedergabe mit Google Assistant ..... 27

    Auswählen eines voreingestellten Audiodienstes..... 27

Zugriff auf Amazon Alexa ..... 28

    Bedienung per Sprache..... 28

    Verwenden der Soundbar-Bedienelemente..... 29

Musiksteuerung mit Voice4Video..... 30

    Einrichten von Voice4Video ..... 30

**BLUETOOTH®-VERBINDUNGEN**

Verbinden eines Mobilgeräts..... 32

Trennen eines Mobilgeräts ..... 33

Erneutes Verbinden eines Mobilgeräts..... 33

Verbinden eines zusätzlichen Mobilgeräts..... 34

Löschen der Geräteliste der Soundbar ..... 34

**STREAMEN VON AUDIO MIT AIRPLAY**

Streamen von Audio vom Control Center..... 35

Streamen von Audio von einer App..... 35

**SOUNDBAR-STATUS**

Wi-Fi-Status..... 36

Bluetooth-Status ..... 36

Status des Sprachassistenten ..... 37

    Mikrofon aus-Lämpchen ..... 37

Medienwiedergabe- und Lautstärkestatus ..... 38

Update- und Fehlerstatus..... 38

**ERWEITERTE FUNKTIONEN**

Wi-Fi-Funktion deaktivieren/aktivieren ..... 39

**BOSE-PRODUKTE VERBINDEN**

Kompatibles Zubehör..... 40

Verbinden eines Bose SoundLink *Bluetooth*-Lautsprechers oder von Bose Noise Cancelling Headphones 700 ..... 40

    Vorteile..... 40

    Kompatible Produkte ..... 40

    Verbinden mithilfe der Bose Music-App..... 41

Erneutes Verbinden eines Bose SoundLink *Bluetooth*-Lautsprechers oder von Bose Noise Cancelling Headphones 700 ..... 41

**PFLEGE UND WARTUNG**

Aktualisieren der Soundbar ..... 42

Austauschen der Fernbedienungsbatterie ..... 42

Reinigen der Soundbar..... 44

Ersatzteile und Zubehör..... 44

Eingeschränkte Garantie..... 44

**FEHLERBEHEBUNG**

Versuchen Sie zuerst diese Lösungen ..... 45

Andere Lösungen..... 45

Zurücksetzen der Soundbar ..... 53

**ANHANG: EINRICHTUNGSREFERENZ**

Anschlussmöglichkeiten..... 54

Anschließen der Soundbar an das Fernsehgerät ..... 55

    Option 1: HDMI ARC (nicht im Lieferumfang enthalten)..... 55

    Option 2: Optisch ..... 56

Überprüfen des Tons ..... 57

## INHALT

Überprüfen Sie, ob die folgenden Teile enthalten sind:



Bose Smart Soundbar 300



Fernbedienung (Batterie im Lieferumfang enthalten)

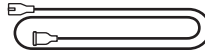

Netzkabel\*

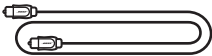

Optisches Kabel

\* Kann mit mehreren Kabeln geliefert werden. Verwenden Sie das Netzkabel für Ihre Region.

**HINWEIS:** Sollten Teile des Produkts beschädigt sein, verwenden Sie sie nicht. Wenden Sie sich an den Bose-Fachhandel oder den Bose-Kundendienst.

Besuchen Sie: [worldwide.Bose.com/Support/SB300](http://worldwide.Bose.com/Support/SB300)

## EMPFEHLUNGEN

- Stellen Sie die Soundbar nicht in Metallschränke und stellen Sie sie von anderen A/V-Komponenten und direkten Wärmequellen entfernt auf.
- Stellen Sie die Soundbar unter (bevorzugt) oder über das Fernsehgerät mit dem Gitter in Richtung Raum.
- Stellen Sie die Soundbar mit ihren Gummifüßen auf eine stabile und ebene Fläche. Damit sie stabil steht, müssen die Füße auf der Fläche stehen. Achten Sie auf einen festen Stand. Bei einer glatten Unterlage (Marmor, Glas, poliertes Holz) kann die Soundbar durch Erschütterungen leicht verrutschen.
- Wenn Sie die Soundbar auf ein Regal oder einen Fernsehstandfuß stellen, rücken Sie die Vorderseite der Soundbar für optimale Klangqualität so nah wie möglich an die vordere Kante des Regals oder Fußes.
- Achten Sie darauf, dass die Rückseite der Soundbar mindestens 1 cm von allen anderen Flächen entfernt ist. Wenn die Öffnung(en) an dieser Seite blockiert werden, beeinträchtigt dies die Klangqualität.
- Vergewissern Sie sich, dass sich eine Netzsteckdose in der Nähe befindet.
- Um Funkstörungen zu vermeiden, sollten Sie andere drahtlose Geräte mindestens 0,3 bis 0,9 m von der Soundbar entfernt aufstellen.
- Für optimale Klangqualität sollte die Soundbar nicht in einem geschlossenen Schrank oder diagonal in einer Ecke stehen.
- Stellen Sie keine Gegenstände auf die Soundbar.

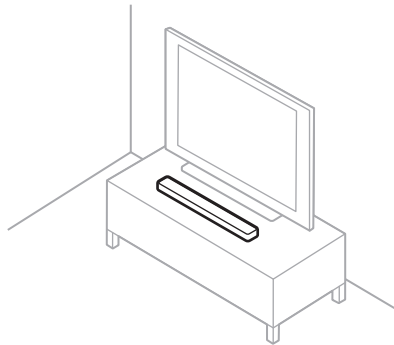

**ACHTUNG:** Stellen Sie die Soundbar bei Verwendung NICHT auf die Vorderseite, die Rückseite oder die Oberseite.

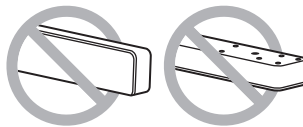

## WANDMONTAGE DER SOUNDBAR

Sie können die Soundbar an der Wand montieren. Wenn Sie die Bose Soundbar Wall Bracket kaufen möchten, wenden Sie sich an Ihren autorisierten Bose-Händler.

Besuchen Sie: [worldwide.bose.com/Support/SB300](https://worldwide.bose.com/Support/SB300)

**ACHTUNG:** Verwenden Sie KEIN anderes Befestigungsmaterial zum Montieren der Soundbar.

### Anpassen des Tons bei Wandmontage

Nach der Montage der Soundbar müssen Sie den Ton für optimale Klangqualität anpassen.

Halten Sie auf der Fernbedienung die Mute-Taste  $\varnothing$  5 Sekunden lang gedrückt, bis Sie einen Ton hören und die Lichtleiste zweimal weiß blinkt.

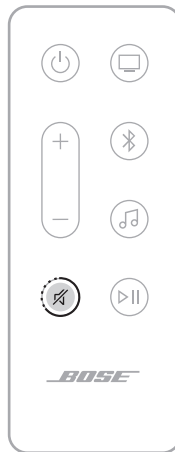

**HINWEIS:** Wenn Sie die Soundbar von der Wand nehmen, wiederholen Sie dies, um die Standard-Audioeinstellungen der Soundbar wiederherzustellen.

**TIPP:** Sie können außerdem den Ton für die Wandmontage mithilfe der Bose Music App anpassen.

## ANSCHLIESSEN DER SOUNDBAR AN DEN STROM

1. Schließen Sie das Netzkabel an den **POWER**-Anschluss an der Rückseite der Soundbar an.
2. Stecken Sie den anderen Stecker des Netzkabels in eine Netzsteckdose.

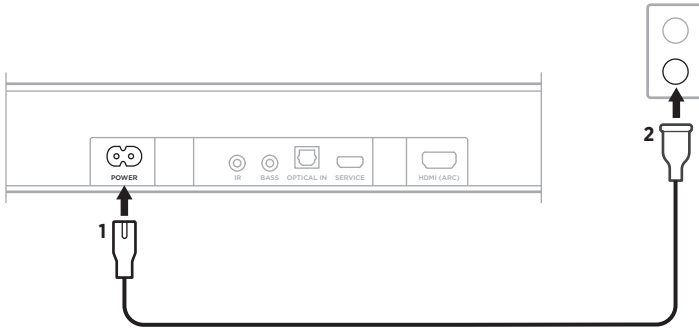

Die Soundbar schaltet sich ein und die Lichtleiste leuchtet gelb.

## NETZWERK-STANDBY

Die Soundbar geht in den Netzwerk-Standby-Betrieb, wenn der Ton gestoppt hat und 20 Minuten lang keine Tasten gedrückt wurden. So aktivieren Sie die Soundbar wieder, wenn diese im Netzwerk-Standby ist:

- Drücken Sie auf der Fernbedienung die Power-Taste (⏻), die Quellentaste (siehe Seite 20) oder die Play/Pause-Taste ▷|| (siehe Seite 18).
- Geben Sie Ton mithilfe Ihres Mobilgeräts oder der Bose Music App wieder oder setzen Sie die Tonwiedergabe fort.
- Sprechen Sie mit Google Assistant oder Amazon Alexa.

### HINWEISE:

- Um auf Ihren Sprachassistenten zuzugreifen, vergewissern Sie sich, dass die Soundbar mithilfe der Bose Music App eingerichtet wurde (siehe Seite 16) und das Mikrofon eingeschaltet ist (siehe Seite 37).
- Sie können den Standby-Timer mithilfe der Bose Music App deaktivieren. Auf diese Option können Sie vom Menü „Einstellungen“ aus zugreifen.

Mit der Bose Music App können Sie die Soundbar von jedem Mobilgerät, z. B. einem Smartphone oder Tablet, aus steuern.

Mithilfe der App können Sie Musik streamen, Presets einstellen und ändern, Musikdienste hinzufügen, Internet-Radiosender erkunden, Google Assistant oder Amazon Alexa konfigurieren, die Sprache Ihrer Sprachbefehle auswählen, Soundbar-Einstellungen verwalten und neue Funktionen erhalten.

**HINWEIS:** Wenn Sie bereits ein Bose Music-Konto für ein anderes Bose-Produkt erstellt haben, fügen Sie die Soundbar zu Ihrem vorhandenen Konto hinzu (siehe Seite 17).

## HERUNTERLADEN DER BOSE MUSIC APP

1. Laden Sie auf Ihrem Mobilgerät die Bose Music App herunter.



2. Befolgen Sie die Anweisungen in der App.



## HINZUFÜGEN DER SOUNDBAR ZU EINEM VORHANDENEN KONTO

1. Öffnen Sie die Bose Music-App.
2. Tippen Sie auf dem Hauptbildschirm auf +.
3. Befolgen Sie die Anweisungen in der App.

## VERBINDEN MIT EINEM ANDEREN WI-FI-NETZWERK

Sie verbinden sich mit einem anderen Netzwerk, wenn sich der Netzwerkname oder das Passwort geändert haben oder Sie zu einem anderen Netzwerk wechseln oder ein anderes Netzwerk hinzufügen möchten.

1. Halten Sie auf der Fernbedienung die Mute-Taste  und die Bose Music App-Taste  gedrückt, bis die Lichtleiste gelb leuchtet.

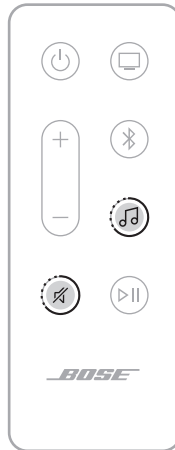

2. Öffnen Sie die Wi-Fi-Einstellungen auf Ihrem Mobilgerät.
3. Wählen Sie **Bose Smart Soundbar 300** aus.
4. Öffnen Sie die Bose Music App und befolgen Sie die Anweisungen in der App.

**HINWEIS:** Wenn die App Sie nicht dazu auffordert, die Soundbar einzurichten, tippen Sie auf dem Hauptbildschirm auf +, um Ihr Produkt hinzuzufügen.

Die Soundbar-Bedienelemente befinden sich oben an der Soundbar und auf der Fernbedienung.

**TIPP:** Sie können den Soundbar außerdem mithilfe der Bose Music App steuern.

## FERNBEDIENUNGSFUNKTIONEN

Verwenden Sie die Fernbedienung zum Steuern der Soundbar, *Bluetooth*-Verbindungen und der Bose Music App.

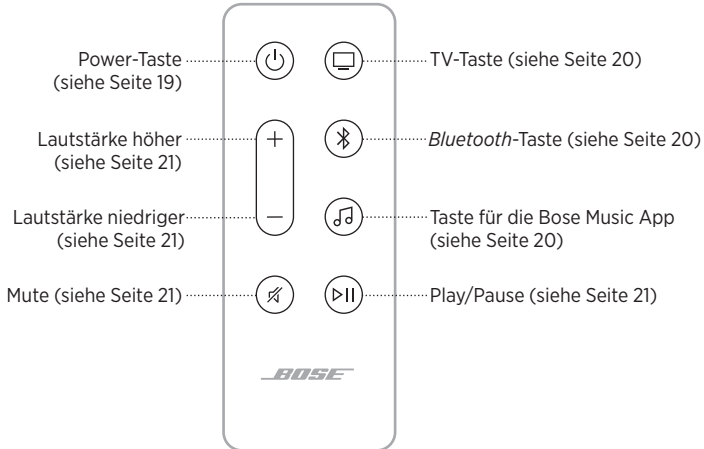

## Ein-/Ausschalten

Drücken Sie die Power-Taste  auf der Fernbedienung, um die Soundbar ein-/auszuschalten.

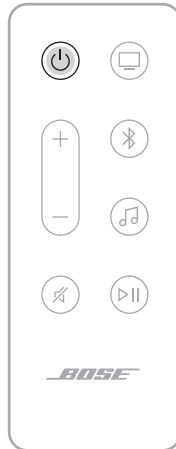

Beim Einschalten ist die Soundbar auf die zuletzt aktive Quelle voreingestellt.

### HINWEISE:

- Wenn Sie die Soundbar an eine Netzsteckdose anschließen, schaltet sich die Soundbar automatisch ein.
- Beim erstmaligen Einschalten ist die Soundbar auf die Quelle TV  voreingestellt.
- Sie können auf Ihren Sprachassistenten auch dann zugreifen, wenn die Soundbar ausgeschaltet ist.

**TIPP:** Sie können auch Voice4Video verwenden, um die Soundbar ein-/auszuschalten (siehe Seite 30).

### Automatische Aktivierung (nur optische Verbindung)



Sie können die Soundbar so einstellen, dass sie sich einschaltet, sobald sie ein Tonsignal empfängt.

Um zwischen der automatischen Aktivierung und den Standard-Energieeinstellungen umzuschalten, halten Sie die Power-Taste  auf der Fernbedienung 5 Sekunden lang gedrückt, bis Sie einen Ton hören und die Lichtleiste zweimal weiß blinkt.

**TIPP:** Sie können die automatische Aktivierung außerdem mithilfe der Bose Music App aktivieren/deaktivieren. Auf diese Option können Sie vom Menü „Einstellungen“ aus zugreifen.

## Quellen

Sie können Ihre TV- und *Bluetooth*-Verbindungen sowie die Bose Music App mithilfe Ihrer Fernbedienung steuern.

Drücken Sie zum Auswählen einer Quelle die entsprechende Taste (TV , *Bluetooth*  oder Bose Music App ) auf der Fernbedienung.

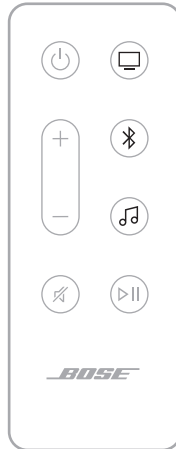

### TIPPS:

- Sie können auch Voice4Video verwenden, um Ihre *Bluetooth*-Quelle auszuwählen (siehe Seite 30).
- Sie können auch die Bose Music App verwenden, um eine Quelle auszuwählen.

## Medienwiedergabe und Lautstärke

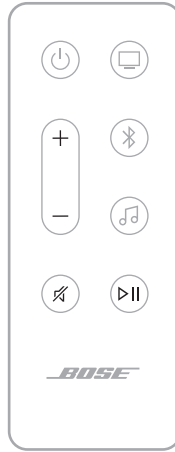

FUNKTION	VORGEHENSWEISE
<b>Wiedergabe/Pause</b>	<p>Drücken Sie ▷  .</p> <p><b>HINWEISE:</b></p> <ul style="list-style-type: none"> <li>• Wenn der Ton angehalten wurde, leuchten die Seiten der Lichtleiste weiß, bis der Ton wiederhergestellt wird.</li> <li>• Sie können Ton nur wiedergeben/anhalten, wenn die Bose Music App oder <i>Bluetooth</i> Ihre Quelle ist.</li> </ul>
<b>Vorwärts springen</b>	Drücken Sie zweimal ▷  .
<b>Rückwärts springen</b>	Drücken Sie dreimal ▷  .
<b>Lautstärke erhöhen</b>	<p>Drücken Sie +.</p> <p><b>HINWEIS:</b> Um die Lautstärke schnell zu erhöhen, halten Sie + gedrückt.</p>
<b>Lautstärke verringern</b>	<p>Drücken Sie —.</p> <p><b>HINWEIS:</b> Um die Lautstärke schnell zu verringern, halten Sie — gedrückt.</p>
<b>Stummschaltung/ Stummschaltung aufheben</b>	<p>Drücken Sie ✕.</p> <p>Wenn der Ton stummgeschaltet wurde, leuchtet die linke Seite der Lichtleiste weiß, bis der Ton wiederhergestellt wird.</p> <p><b>TIPP:</b> Sie können auch + drücken, um die Stummschaltung aufzuheben.</p>

**TIPP:** Sie können auch Voice4Video verwenden, um die Medienwiedergabe und Lautstärke für bestimmte Quellen zu steuern (siehe Seite 30).

## SPRACHASSISTENTEN-BEDIENELEMENTE

Sie können die Aktionstaste  und die „Mikrofon aus“-Taste  verwenden, um Google Assistant (siehe Seite 26) oder Amazon Alexa (siehe Seite 29) zu steuern.



## BASSTÖNE EINSTELLEN

Verwenden Sie die Bose Music-App, um den Bass anzupassen.

## DIALOGMODUS

Der Dialogmodus verbessert die Verständlichkeit von Dialogen und Sprache in Filmen, TV-Programmen und Podcasts durch Anpassen der Audiobalance der Soundbar.

Verwenden Sie die Bose Music App, um den Dialogmodus zu aktivieren.

**HINWEIS:** Wenn Sie den Dialogmodus aktivieren, bleibt dieser für Ihre aktuelle Quelle aktiviert, selbst wenn Sie zu einer anderen Quelle umschalten oder die Soundbar ausschalten.

## **PROGRAMMIEREN EINER FERNBEDIENUNG EINER FREMDFIRMA**

Sie können die Fernbedienung einer Fremdfirma, zum Beispiel die Fernbedienung Ihrer Kabel-/Satellitenanlage, so programmieren, dass Sie damit die Soundbar steuern können. Eine Anleitung finden Sie in der Bedienungsanleitung der Fernbedienung der Fremdfirma oder auf deren Website.

Nach der Programmierung kann die Fernbedienung der Fremdfirma die grundlegenden Soundbar-Funktionen wie Ein-/Ausschalten und Lautstärke.

**HINWEIS:** Nicht alle Fernbedienungen von Fremdfirmen sind mit der Soundbar kompatibel. Die Fernbedienung muss IR-Signale (Infrarot) unterstützen, um die Soundbar steuern zu können.

## OPTIONEN FÜR DEN SPRACHASSISTENTEN

Sie können den Soundbar für den schnellen und einfachen Zugriff auf Google Assistant oder Amazon Alexa programmieren.

### HINWEIS:

- Die gleichzeitige Nutzung von Google Assistant und Amazon Alexa über die Soundbar ist nicht möglich.
- Google Assistant und Amazon Alexa sind in einigen Sprachen und Ländern nicht verfügbar.

PROGRAMMIEROPTIONEN	BEDIENUNG
<b>Google Assistant</b>	Verwenden Sie Sprache und/oder die Aktionstaste  (siehe Seite 25).
<b>Amazon Alexa</b>	Verwenden Sie Sprache und/oder die Aktionstaste  (siehe Seite 28).

## EINRICHTUNG DES SPRACHASSISTENTEN

Bevor Sie beginnen, vergewissern Sie sich, dass das Mobilgerät und die Soundbar mit demselben Wi-Fi-Netzwerk verbunden sind.

Verwenden Sie die Bose Music-App, um Ihren Sprachassistenten einzurichten. Auf diese Option können Sie vom Menü „Einstellungen“ aus zugreifen.

### HINWEISE:

- Wenn Sie Ihren Sprachassistenten einrichten, vergewissern Sie sich, dass Sie dasselbe Dienstkonto verwendet, das Sie in der Bose Music App verwendet haben.
- Wenn Sie mehrere Bose Music-Produkte in Ihrem Haushalt haben, empfiehlt Bose für ein nahtloses Sprachassistenten-Erlebnis, dass eine Person ihr Bose Music-Konto und das Konto des Sprachassistenten zum Einrichten des Sprachassistenten für alle Bose Music-Produkte verwendet.



## ZUGRIFF AUF GOOGLE ASSISTANT

Ihre Soundbar mit Google Assistant. Sie können Musik ganz einfach zu Hause genießen; Sie können Ihre Lieblingsmusik wiedergeben, die Lautstärke regeln und Informationen über den Song erhalten, den Sie gerade hören, ohne die Hände zu benutzen. Sie können außerdem Ihren Tag planen, Alarme einstellen und intelligente Geräte überall in Ihrem Zuhause steuern – nur mithilfe Ihrer Stimme. Sagen Sie einfach „Hallo Google“ oder tippen Sie auf die Aktionstaste , um ein Gespräch mit Google Assistant zu beginnen.

Weitere Informationen darüber, was Google Assistant für Sie tun kann, finden Sie auf: <https://support.google.com/assistant>

### HINWEISE:



- Google Assistant ist in einigen Sprachen und Ländern nicht verfügbar.
- Weitere Informationen über die Wiedergabe von Musik mit Google Assistant finden Sie unter Seite 27.

## Bedienung per Sprache

Sagen Sie erst „Hallo Google“ und dann:

VERSUCHEN SIE FOLGENDES	SIE KÖNNEN ZUM BEISPIEL SAGEN
<b>Entspannen</b>	Spiele etwas Musik
<b>Den Tag planen</b>	Welche Termine habe ich heute?
<b>Aufgaben erledigen</b>	Wecke mich morgen um 7:00 Uhr auf
<b>Kontrolle über Ihr Zuhause</b>	Dimme die Lichter
<b>Antworten erhalten</b>	Wie ist das Wetter am Wochenende?



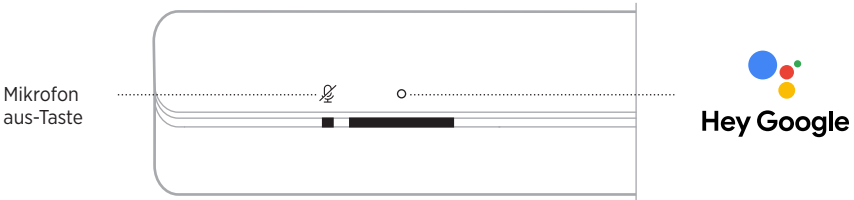

## Verwenden der Soundbar-Bedienelemente

Sie können die Aktionstaste  und die „Mikrofon aus“-Taste  verwenden, um Google Assistant zu steuern. Sie befinden sich oben an der Soundbar.



### VERSUCHEN SIE FOLGENDES

### VORGEHENSWEISE

<p><b>Sprechen mit Google Assistant</b></p>	<p>Tippen Sie auf  und sagen Sie dann Ihren Wunsch. Eine Liste der Dinge, die Sie versuchen können, finden Sie auf: <a href="https://support.google.com/assistant">https://support.google.com/assistant</a></p>
<p><b>Alarmer und Timer stoppen</b></p>	<p>Tippen Sie auf .</p>
<p><b>Stoppen von Google Assistant</b></p>	<p>Tippen Sie auf .</p>
<p><b>Ein- und Ausschalten des Mikrofons</b></p>	<p>Tippen Sie auf .</p> <p><b>HINWEIS:</b> Wenn das Mikrofon ausgeschaltet ist, leuchtet das „Mikrofon aus“-Lämpchen rot und Sie können nicht auf Google Assistant zugreifen.</p>

## MUSIKWIEDERGABE MIT GOOGLE ASSISTANT

Sie können Google Assistant bitten, Musik von Ihrem voreingestellten Audiodienst oder einem spezifischen Audiodienst wiederzugeben.

Sagen Sie erst „Hallo Google“ und dann:

VERSUCHEN SIE FOLGENDES	SIE KÖNNEN ZUM BEISPIEL SAGEN
<b>Musikwiedergabe</b>	<p>Spielen Sie etwas Musik.</p> <p><b>HINWEIS:</b> Google Assistant verwendet Ihren voreingestellten Audiodienst. Um den Standard-Audiodienst zu ändern, verwenden Sie die Google Assistant-App.</p>
<b>Lautsprechersteuerung</b>	<p>Stellen Sie die Lautstärke höher.</p>
<b>Wiedergabe von einem bestimmten Audiodienst</b>	<p>Spielen Sie NPR auf Tuneln.</p> <p><b>HINWEIS:</b> Google Assistant unterstützt nicht alle Audiodienste.</p>
<b>Wiedergabe auf einem bestimmten Lautsprecher</b>	<p>Spielen Sie etwas Jazz an den Lautsprechern im Wohnzimmer.</p> <p><b>HINWEIS:</b> Stellen Sie sicher, dass Sie den Lautsprechernamen sagen, den Sie in der Bose Music App zugewiesen haben. Wenn mehrere Lautsprecher denselben Namen haben, verwenden Sie den Namen, der in der Google Assistant-App zugewiesen ist, oder ändern Sie den Namen in der Bose Music-App.</p>

### Auswählen eines voreingestellten Audiodienstes

Während des ersten Einrichtens für Google Assistant fordert die Google Assistant-App Sie auf, einen voreingestellten Audiodienst auszuwählen. Bei Verwendung von Google Assistant mit Bose-Produkten werden nur die voreingestellten Dienste Pandora oder Spotify verwendet. Auch wenn während der Einrichtung andere Audiodienste als verfügbar aufgeführt werden, ist dies nicht der Fall.

Wählen Sie für das beste Erlebnis Pandora oder Spotify als Ihren voreingestellten Audiodienst. Wenn Sie einen nicht unterstützten Audiodienst auswählen, hören Sie eine Fehlermeldung, wenn Sie die Musikwiedergabe wählen.

## ZUGRIFF AUF AMAZON ALEXA

Alexa ist der intelligente, cloudbasierte Sprachdienst, mit dem Sie an Ihrer Soundbar sprechen können. Sie müssen Alexa lediglich bitten, Musik wiederzugeben, die Nachrichten einzuschalten, einen Timer einzustellen, Ihr Smart Home zu steuern und mehr. Alexa schützt Ihre Privatsphäre – Sie können Ihre Sprachanforderungen jederzeit in der Alexa-App ansehen und löschen.

Weitere Informationen darüber, was Alexa tun kann, finden Sie auf:  
<https://www.amazon.com/usealexa>



**HINWEIS:** Alexa ist nicht in allen Sprachen und Ländern verfügbar.

### Bedienung per Sprache

Sagen Sie erst „Alexa“ und dann:

VERSUCHEN SIE FOLGENDES	SIE KÖNNEN ZUM BEISPIEL SAGEN
<b>Mit Alexa sprechen</b>	Helfe mir bei den ersten Schritten.
<b>Ton wiedergeben</b>	Spiele Rock-Musik. <b>HINWEIS:</b> Amazon Music ist als Standard-Musikdienst eingestellt. Um den Standard-Musikdienst zu ändern, verwenden Sie die Alexa App.
<b>Ton anhalten</b>	Anhalten.
<b>Lautstärke regeln</b>	Lautstärke erhöhen.
<b>Zum nächsten Song springen</b>	Überspringen.
<b>Wiedergabe von einem bestimmten Audiodienst</b>	Spiele NPR auf Tuneln. <b>HINWEIS:</b> Amazon Alexa unterstützt nicht alle Audiodienste.
<b>Wiedergabe auf einem bestimmten Lautsprecher</b>	Spiele Jazz in der Küche. <b>HINWEIS:</b> Stellen Sie sicher, dass Sie den Lautsprechernamen sagen, den Sie in der Bose Music App zugewiesen haben. Wenn mehrere Lautsprecher denselben Namen haben, verwenden Sie den Namen, der in der Alexa App zugewiesen ist, oder ändern Sie den Namen in der Bose Music-App.
<b>Timer einstellen</b>	Stelle einen Timer auf fünf Minuten.
<b>Mehr Fähigkeiten entdecken</b>	Was sind Ihre beliebtesten Fähigkeiten?
<b>Alexa stoppen</b>	Stopp.



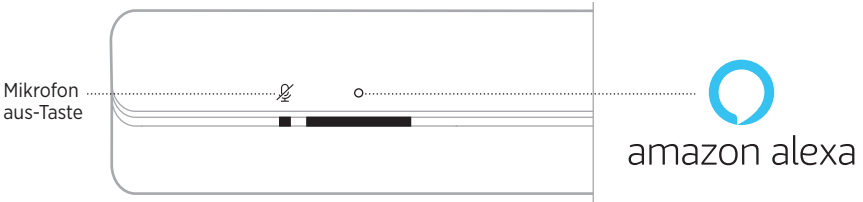

## Verwenden der Soundbar-Bedienelemente

Die Aktionstaste  und die „Mikrofon aus“-Taste  werden zum Steuern von Alexa verwendet. Sie befinden sich oben an der Soundbar.



### VERSUCHEN SIE FOLGENDES

### VORGEHENSWEISE

<p><b>Mit Alexa sprechen</b></p>	<p>Tippen Sie auf  und sagen Sie dann Ihren Wunsch. Eine Liste der Dinge, die Sie versuchen können, finden Sie auf: <a href="https://www.amazon.com/usealexa">https://www.amazon.com/usealexa</a></p>
<p><b>Alarmer und Timer stoppen</b></p>	<p>Tippen Sie auf .</p>
<p><b>Alexa stoppen</b></p>	<p>Tippen Sie auf .</p>
<p><b>Ein- und Ausschalten des Mikrofons</b></p>	<p>Tippen Sie auf .</p> <p><b>HINWEIS:</b> Wenn das Mikrofon ausgeschaltet ist, leuchtet das „Mikrofon aus“-Lämpchen rot und Sie können nicht auf Alexa zugreifen.</p>

## MUSIKSTEUERUNG MIT VOICE4VIDEO

Bose Voice4Video-Technologie erweitert Ihre Amazon Alexa-Sprachfähigkeiten wie keine andere Soundbar. Neben dem Steuern Ihrer intelligenten Soundbar können Sie Ihr Fernsehgerät, Ihre Kabel- oder Satellitenanlage nur mit der Stimme steuern. Mit einer einzigen Bitte an Alexa können Sie Ihr Fernsehgerät und Ihre intelligente Soundbar einschalten, einen Sender nach Netzwerknamen oder Kanalnummer einstellen und mit dem Ansehen Ihrer Lieblingssendungen sofort beginnen. Vergessen Sie verlegte Fernbedienungen oder Fernbedienungsanleitungen, da sich mit Bose Voice4Video jeder gleich wie ein Experte fühlen kann – auch der Babysitter oder Ihre von der Technik herausgeforderten Schwiegereltern.

### Einrichten von Voice4Video

Verwenden Sie die Bose Music App, um Voice4Video einzurichten.

**HINWEIS:** Bevor Sie Voice4Video einrichten, müssen Sie Alexa in der Bose Music App einrichten (siehe Seite 24).

## Bedienung per Sprache

Sagen Sie erst „Alexa“ und dann:

VERSUCHEN SIE FOLGENDES	SIE KÖNNEN ZUM BEISPIEL SAGEN
<b>Fernsehgerät einschalten</b>	Schalte das Fernsehgerät ein.
<b>Fernsehgerät ausschalten</b>	Schalte das Fernsehgerät aus.
<b>Video wiedergeben</b>	Wiedergabe.
<b>Video anhalten</b>	Anhalten.
<b>Video fortsetzen</b>	Fortsetzen.
<b>Im Video schnell vor springen</b>	Weiter.
<b>Im Video schnell zurück springen</b>	Zurück.
<b>Eingang zu <i>Bluetooth</i>-Audio umschalten</b>	Schalte zu <i>Bluetooth</i> um.
<b>Ein bestimmtes Netzwerk ansehen*</b>	NFL Network ansehen.
<b>Eine bestimmte Kanalnummer ansehen*</b>	Kanal 802 ansehen.
<b>Zum nächsten Kanal springen*</b>	Nächster Kanal.
<b>Zum vorherigen Kanal zurück springen*</b>	Vorheriger Kanal.

\* Nur für Kabel- oder Satellitenanlagen verfügbar.

## VERBINDEN EINES MOBILGERÄTS

1. Drücken Sie die *Bluetooth*-Taste  auf der Fernbedienung.

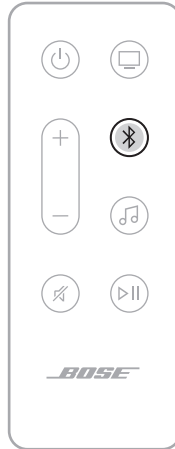

Die Lichtleiste blinkt blau.

2. Aktivieren Sie die *Bluetooth*-Funktion auf Ihrem Mobilgerät.

**HINWEIS:** Das *Bluetooth*-Menü finden Sie normalerweise im Einstellungen-Menü.



3. Wählen Sie Ihre Soundbar aus der Geräteliste aus.

**HINWEIS:** Suchen Sie nach dem Namen, den Sie in der Bose Music-App für die Soundbar eingegeben haben. Wenn Sie Ihrer Soundbar keinen Namen gegeben haben, wird der voreingestellte Name angezeigt.

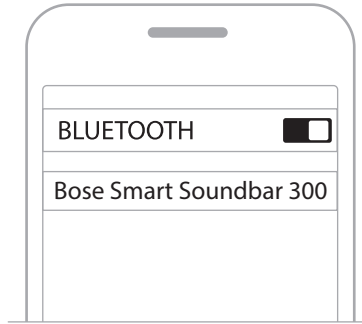

Nach dem Verbinden hören Sie einen Ton und die Lichtleiste leuchtet weiß und geht dann zu schwarz über. Der Name der Soundbar wird in der Mobilgeräteliste angezeigt.

## TRENNEN EINES MOBILGERÄTS

Verwenden Sie die Bose Music App, um Ihr Mobilgerät zu trennen.

**TIPP:** Sie können auch die *Bluetooth*-Einstellungen auf Ihrem Mobilgerät verwenden. Durch Deaktivieren der *Bluetooth*-Funktion werden alle anderen Geräte getrennt.

## ERNEUTES VERBINDEN EINES MOBILGERÄTS

Drücken Sie die *Bluetooth*-Taste  auf der Fernbedienung.

Die Soundbar versucht, sich mit dem zuletzt verbundenen Mobilgerät zu verbinden.

### HINWEISE:

- Stellen Sie sicher, dass die *Bluetooth*-Funktion an Ihrem Mobilgerät aktiviert ist.
- Das Gerät muss sich innerhalb von 9 m befinden und eingeschaltet sein.

## VERBINDEN EINES ZUSÄTZLICHEN MOBILGERÄTS

Sie können bis zu acht Geräte in der Geräteliste der Soundbar speichern.

**HINWEIS:** Sie können Ton jeweils nur von einem Gerät wiedergeben.

1. Halten Sie die *Bluetooth*-Taste  auf der Fernbedienung gedrückt, bis die Lichtleiste blau blinkt.

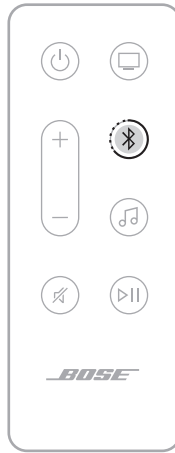

2. Wählen Sie auf Ihrem Mobilgerät die Soundbar aus der Geräteliste aus.

**HINWEIS:** Stellen Sie sicher, dass die *Bluetooth*-Funktion an Ihrem Mobilgerät aktiviert ist.

## LÖSCHEN DER GERÄTELISTE DER SOUNDBAR

1. Halten Sie auf der Fernbedienung  10 Sekunden lang gedrückt, bis die Lichtleiste zweimal weiß blinkt und dann zu schwarz übergeht.

Die Lichtleiste blinkt blau.

2. Löschen Sie die Soundbar aus der *Bluetooth*-Liste auf Ihrem Gerät.

Alle Geräte werden gelöscht und die Soundbar ist für das Verbinden bereit (siehe Seite 32).

Die Soundbar kann AirPlay-Audio wiedergeben, sodass Sie schnell Audio von Ihrem Apple-Gerät zur Soundbar oder zu mehreren Lautsprechern streamen können.

**HINWEISE:**

- Um AirPlay 2 zu verwenden, benötigen Sie ein Apple-Gerät mit iOS 11.4 oder später.
- Ihr Apple-Gerät und die Soundbar müssen mit demselben Wi-Fi-Netzwerk verbunden sein.
- Weitere Informationen über AirPlay finden Sie unter: <https://www.apple.com/airplay>

**STREAMEN VON AUDIO VOM CONTROL CENTER**

1. Öffnen Sie auf Ihrem Apple-Gerät das Control Center.
2. Halten Sie die Audiokarte oben rechts auf dem Bildschirm getippt und tippen Sie dann auf das AirPlay-Symbol .
3. Wählen Sie Ihre Soundbar aus.

**STREAMEN VON AUDIO VON EINER APP**

1. Öffnen Sie eine Musik-App (wie Apple Music) und wählen Sie einen Track für die Wiedergabe aus.
2. Tippen Sie auf .
3. Wählen Sie Ihre Soundbar aus.

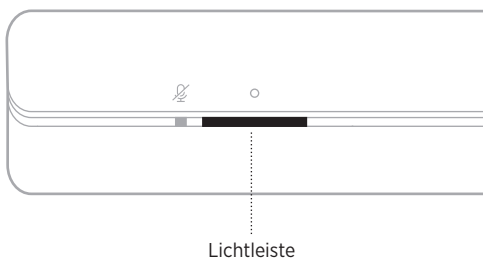

Die LED-Lichtleiste an der Vorderseite der Soundbar zeigt den Soundbar-Status an.



**HINWEIS:** Die Lichtleiste zeigt den Status jeweils einer ausgewählten Quelle an.





## WI-FI-STATUS

Zeigt den Wi-Fi-Verbindungsstatus der Soundbar an.

AKTIVITÄT DER LICHTLEISTE	SYSTEMZUSTAND
<b>Blinkt weiß</b> 	Verbindung zu Wi-Fi wird hergestellt
<b>Leuchtet weiß und geht dann zu schwarz über</b> 	Mit Wi-Fi verbunden





## BLUETOOTH-STATUS

Zeigt den *Bluetooth* Verbindungsstatus der Mobilgeräte an.

AKTIVITÄT DER LICHTLEISTE	SYSTEMZUSTAND
<b>Blinkt blau</b> 	Bereit für die Verbindung mit dem Mobilgerät
<b>Blinkt weiß</b> 	Verbindung mit dem Mobilgerät wird hergestellt
<b>Leuchtet weiß und geht dann zu schwarz über</b> 	Verbunden mit dem Mobilgerät
<b>Weißes Licht blinkt zweimal und geht dann zu schwarz über</b> 	Geräteliste wird gelöscht

## STATUS DES SPRACHASSISTENTEN

Zeigt den Status Ihres Sprachassistenten an.

AKTIVITÄT DER LICHTLEISTE		SYSTEMZUSTAND
Aus		Sprachassistent im Ruhebetrieb
Weißes Licht bewegt sich zur Mitte und leuchtet dann		Sprachassistent hört
Weißes Licht bewegt sich zu den Seiten		Sprachassistent denkt nach
Blinkt weiß (voll)		Sprachassistent spricht
Blinkt gelb		Benachrichtigung vom Sprachassistenten

## Mikrofon aus-Lämpchen

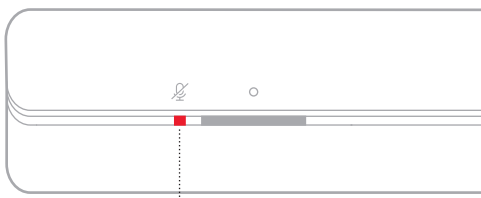





Mikrofon aus-Lämpchen

AKTIVITÄT DER LÄMPCHEN	SYSTEMZUSTAND
Leuchtet rot	Das Mikrofon ist ausgeschaltet







## MEDIENWIEDERGABE- UND LAUTSTÄRKESTATUS

Zeigt den Soundbar-Status bei der Steuerung der Medienwiedergabe und Lautstärke an.

AKTIVITÄT DER LICHTLEISTE		SYSTEMZUSTAND
Zwei mittlere Lichter leuchten weiß		Wiedergabe/Pause
Rechtes Ende der Lichtleiste blinkt weiß		Lautstärke erhöhen
Linkes Ende der Lichtleiste blinkt weiß		Lautstärke verringern
Linkes Ende der Lichtleiste leuchtet weiß		Stummschalten

## UPDATE- UND FEHLERSTATUS

Zeigt den Status der Software-Updates und Fehlermeldungen an.

AKTIVITÄT DER LICHTLEISTE		SYSTEMZUSTAND
Leuchtet gelb		Wi-Fi-Einrichtung läuft
Weißes Licht bewegt sich von rechts nach links		Update wird heruntergeladen
Weißes Licht bewegt sich von links nach rechts		Soundbar wird aktualisiert
Blinkt 4 Mal gelb		Quellenfehler – siehe Bose Music-App
Blinkt 4 Mal rot		Zurzeit nicht verfügbar, versuchen Sie es später erneut
Leuchtet rot		Fehler – Wenden Sie sich an den Bose-Kundendienst

## WI-FI-FUNKTION DEAKTIVIEREN/AKTIVIEREN

Halten Sie auf der Fernbedienung die Mute-Taste  und die *Bluetooth*-Taste  gedrückt, bis die Lichtleiste zweimal weiß blinkt und dann zu schwarz übergeht.

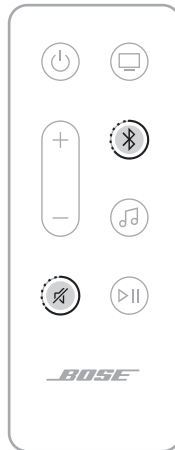

## KOMPATIBLES ZUBEHÖR

Sie können irgendeines dieses Zubehörs mit der Soundbar verbinden. Weitere Informationen finden Sie in der Bedienungsanleitung Ihres Zubehörs.

- **Bose-Bassmodul 700:** [worldwide.Bose.com/Support/BASS700](http://worldwide.Bose.com/Support/BASS700)
- **Bose-Bassmodul 500:** [worldwide.Bose.com/Support/BASS500](http://worldwide.Bose.com/Support/BASS500)
- **Acoustimass 300-Bassmodul:** [global.Bose.com/Support/AM300](http://global.Bose.com/Support/AM300)
- **Bose Surround Speakers 700:** [worldwide.Bose.com/Support/WSS700](http://worldwide.Bose.com/Support/WSS700)
- **Bose Surround-Lautsprecher:** [worldwide.Bose.com/Support/WSS](http://worldwide.Bose.com/Support/WSS)
- **Virtually Invisible 300 Wireless-Surround-Lautsprecher:** [global.Bose.com/Support/VI300](http://global.Bose.com/Support/VI300)

## VERBINDEN EINES BOSE SOUNDLINK *BLUETOOTH*-LAUTSPRECHERS ODER VON BOSE NOISE CANCELLING HEADPHONES 700

Mit der Bose SimpleSync-Technologie können Sie bestimmte Bose SoundLink *Bluetooth*-Lautsprecher oder Bose Noise Cancelling Headphones 700 mit der Soundbar verbinden, um Ihre Musik und Filme ganz neu zu hören.

### Vorteile

- **Ein persönliches Fernseh-Hörerlebnis:** Hören Sie Fernsehsendungen, ohne andere zu stören, indem Sie Ihre Bose Noise Cancelling Headphones 700 mit der Soundbar verbinden. Verwenden Sie unabhängige Lautstärkeregelungen an jedem Produkt, um die Soundbar leiser einzustellen oder stummzuschalten, während Sie über Ihre Kopfhörer weiterhin so laut hören, wie Sie möchten.
- **Ton in einem weiteren Raum:** Hören Sie denselben Song in zwei verschiedenen Räumen gleichzeitig, indem Sie Ihren Bose SoundLink *Bluetooth*-Lautsprecher mit der Soundbar verbinden.

**HINWEIS:** SimpleSync-Technologie hat eine *Bluetooth*-Reichweite von neun Metern. Wände und die Art der verwendeten Baumaterialien können den Empfang beeinträchtigen.

### Kompatible Produkte

Sie können die meisten Bose SoundLink *Bluetooth*-Lautsprecher sowie Bose Noise Cancelling Headphones 700 mit der Soundbar verbinden.

Beliebte kompatible Produkte sind z. B.:

- Bose SoundLink Revolve+ *Bluetooth*-Lautsprecher
- Bose SoundLink Mini *Bluetooth*-Lautsprecher
- Bose SoundLink Color *Bluetooth*-Lautsprecher
- Bose Noise Cancelling Headphones 700

Neue Produkte werden regelmäßig hinzugefügt. Eine vollständige Liste und weitere Informationen finden Sie unter: [worldwide.Bose.com/Support/Groups](http://worldwide.Bose.com/Support/Groups)



## **Verbinden mithilfe der Bose Music-App**

Verwenden Sie die Bose Music App, um Ihren Bose SoundLink *Bluetooth*-Lautsprecher oder Ihre Bose Noise Cancelling Headphones 700 mit der Soundbar zu verbinden. Weitere Informationen finden Sie unter: [worldwide.Bose.com/Support/Groups](http://worldwide.Bose.com/Support/Groups)

### **HINWEISE:**

- Vergewissern Sie sich, dass das Produkt, das Sie verbinden möchten, eingeschaltet ist, es sich innerhalb von 9 m von der Soundbar befindet und für das Verbinden mit einem anderen Gerät bereit ist. Weitere Informationen finden Sie in der Bedienungsanleitung Ihres Produkts.
- Sie können immer nur ein Produkt gleichzeitig mit der Soundbar verbinden.

## **ERNEUTES VERBINDEN EINES BOSE SOUNDLINK BLUETOOTH-LAUTSPRECHERS ODER VON BOSE NOISE CANCELLING HEADPHONES 700**

Schalten Sie Ihren Bose SoundLink *Bluetooth*-Lautsprecher oder die Bose Noise Cancelling Headphones 700 ein.

Ihr Lautsprecher oder die Kopfhörer versuchen, sich mit dem zuletzt verbundenen *Bluetooth*-Gerät zu verbinden, z. B. Ihrer Bose Soundbar.

### **HINWEISE:**

- Die Soundbar muss sich innerhalb der Reichweite (9 m) befinden und eingeschaltet sein.
- Wenn sich Ihr Lautsprecher nicht verbindet, sehen Sie unter „Soundbar verbindet sich nicht erneut mit einem vorher verbundenen Bose SoundLink *Bluetooth*-Lautsprecher“ auf Seite 52 nach.
- Wenn sich Ihre Kopfhörer nicht verbinden, sehen Sie unter „Soundbar verbindet sich nicht erneut mit vorher verbundenen Bose Noise Cancelling Headphones 700“ auf Seite 52 nach.

## AKTUALISIEREN DER SOUNDBAR

Die Soundbar wird automatisch aktualisiert, wenn sie mit der Bose Music App und Ihrem Wi-Fi-Netzwerk verbunden ist.

## AUSTAUSCHEN DER FERNBEDIENUNGSBATTERIE

1. Drehen Sie die Batteriefachabdeckung mit einer Münze nach links (entgegen dem Uhrzeigersinn) und nehmen Sie die Abdeckung ab.

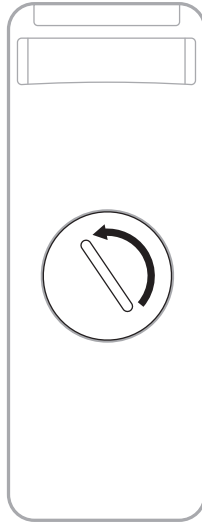

2. Legen Sie eine neue Batterie mit dem Symbol + nach oben ein.

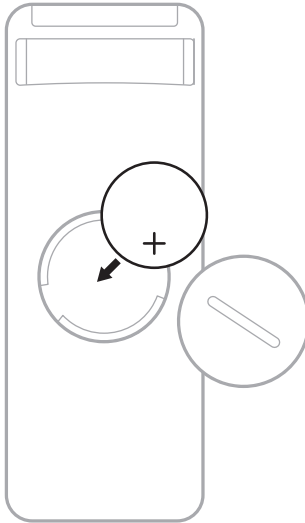

**HINWEIS:** Verwenden Sie nur zugelassene (z. B. UL) CR2032 oder DL2032 3-V-Lithium-Batterien.

3. Bringen Sie die Abdeckung wieder an und drehen Sie sie nach rechts (im Uhrzeigersinn), bis sie einrastet.

## REINIGEN DER SOUNDBAR

Wischen Sie die Außenflächen der Soundbar mit einem weichen, trockenen Tuch ab.

### ACHTUNG:

- Auf KEINEN Fall dürfen Flüssigkeiten auf die Soundbar oder in Öffnungen geschüttet werden.
- Blasen Sie KEINE Luft in das System.
- Verwenden Sie KEINEN Staubsauger zum Reinigen des Systems.
- Verwenden Sie KEINE Sprühdosen in der Nähe des Systems.
- Verwenden Sie KEINE Lösungsmittel, Chemikalien und Reinigungsmittel, die Alkohol, Ammoniak oder Scheuermittel enthalten.
- Lassen Sie KEINE Gegenstände in Öffnungen fallen.

## ERSATZTEILE UND ZUBEHÖR

Ersatzteile und Zubehör können über den Bose-Kundendienst bestellt werden.

Besuchen Sie: [worldwide.Bose.com/Support/SB300](http://worldwide.Bose.com/Support/SB300)

## EINGESCHRÄNKTE GARANTIE

Auf die Soundbar wird eine übertragbare eingeschränkte Garantie gewährt. Nähere Informationen zur eingeschränkten Garantie finden Sie auf unserer Website unter [global.Bose.com/warranty](http://global.Bose.com/warranty).

Eine Anleitung zum Registrieren Ihres Produkts finden Sie unter [global.Bose.com/register](http://global.Bose.com/register). Ihre eingeschränkte Garantie ist jedoch unabhängig von der Registrierung gültig.

## VERSUCHEN SIE ZUERST DIESE LÖSUNGEN



Bei Problemen mit der Soundbar:

- Vergewissern Sie sich, dass die Soundbar an eine stromführende Netzsteckdose angeschlossen ist.
- Schließen Sie alle Kabel fest an.
- Prüfen Sie den Zustand der Soundbar (siehe Seite 35).
- Stellen Sie die Soundbar mindestens 0,3 bis 0,9 m von möglichen Störquellen weg (drahtlose Router, kabellose Telefone, Fernsehgeräte, Mikrowellengeräte usw.).
- Stellen Sie die Soundbar für ordnungsgemäßen Betrieb innerhalb des für Ihren drahtlosen Router oder Ihr Mobilgerät empfohlenen Bereichs auf.
- Beachten Sie beim Aufstellen der Soundbar die Aufstellungsrichtlinien (siehe Seite 13).

## ANDERE LÖSUNGEN

Wenn Sie das Problem nicht beheben konnten, sehen Sie in der folgenden Tabelle nach, in der Sie Symptome und Lösungen für gängige Probleme finden. Wenn Sie Ihr Problem nicht beheben können, wenden Sie sich an den Bose-Kundendienst.

Besuchen Sie: [worldwide.Bose.com/contact](http://worldwide.Bose.com/contact)

SYMPTOM	LÖSUNG
<b>Kein HDMI ARC- oder optischer Anschluss am Fernsehgerät</b>	Schließen Sie das Fernsehgerät mit einem Audiokonverter und einem getrennten Audiokabel, z. B. einem koaxialen 3,5-mm- oder analogen Audiokabel (nicht mitgeliefert), an. Die Art des benötigten Konverters und Kabels hängt von den Audioausgangsanschlüssen an Ihrem Fernsehgerät ab.
<b>Soundbar schaltet sich nicht ein (Lichtleiste blinkt beim Einschalten nicht)</b>	Schließen Sie das Netzkabel an eine andere Steckdose an. Verwenden Sie zum Einschalten der Soundbar die Fernbedienung (siehe Seite 19). Trennen Sie die Netzkabel von der Soundbar und vom optionalen Bassmodul und den Surround-Sound-Lautsprechern, warten Sie 30 Sekunden und schließen Sie sie an eine stromführende Netzsteckdose an.
<b>Die Soundbar schaltet sich nicht aus</b>	Die Soundbar befindet sich möglicherweise im Netzwerk-Standby-Modus. Drücken Sie die Power-Taste  auf der Fernbedienung, um die Soundbar zu aktivieren. Drücken Sie  erneut, um die Soundbar auszuschalten.
<b>Fernbedienung funktioniert nicht oder nur fehlerhaft</b>	Tauschen Sie die Batterie aus (siehe Seite 42). Vergewissern Sie sich, dass die Fernbedienung sich innerhalb des Betriebsbereichs (6 m) der Soundbar befindet. Stellen Sie sicher, dass sich keine Hindernisse zwischen der Fernbedienung und der Soundbar befinden.

SYMPTOM	LÖSUNG
<p><b>Unterbrochener oder kein Ton von der Soundbar</b></p>	<p>Wenn die linke Seite der Lichtleiste weiß leuchtet, ist die Soundbar stummgeschaltet. Drücken Sie die Mute-Taste , um die Stummschaltung der Soundbar aufzuheben.</p> <p>Stellen Sie sicher, dass das Mobilgerät nicht stummgeschaltet ist.</p> <p>Erhöhen Sie die Lautstärke an der Soundbar (siehe Seite 21) oder am Mobilgerät.</p> <p>Schalten Sie zu einer anderen Quelle um (siehe Seite 20).</p> <p>Geben Sie Ton von einer anderen Anwendung oder einem anderen Audiodienst wieder.</p> <p>Wenn der Ton von einer Wi-Fi-Quelle stammt, setzen Sie den Router zurück.</p> <p>Starten Sie Ihr Mobilgerät neu.</p> <p>Vergewissern Sie sich, dass Sie ein kompatibles <i>Bluetooth</i>-Mobilgerät verwenden.</p> <p>Stellen Sie sicher, dass das HDMI-Kabel an einen Anschluss an Ihrem Fernsehgerät mit der Bezeichnung <b>HDMI ARC (Audio Return Channel)</b> und nicht an einen üblichen HDMI-Anschluss angeschlossen ist. Falls Ihr Fernsehgerät keinen HDMI ARC-Anschluss hat, schließen Sie die Soundbar mithilfe des optischen Kabels an (siehe Seite 56).</p> <p>Wenn die Soundbar an den HDMI ARC-Anschluss des Fernsehgeräts angeschlossen ist, achten Sie darauf, dass <b>Consumer Electronics Control (CEC)</b> im Menü Ihres TV-Systems aktiviert ist. Es kann sein, dass CEC an Ihrem Fernsehgerät anders bezeichnet ist. Weitere Informationen finden Sie in der Bedienungsanleitung des Fernsehgeräts.</p> <p>Trennen Sie das HDMI-Kabel vom HDMI ARC-Anschluss des Fernsehgeräts und schließen Sie es wieder an.</p> <p>Schließen Sie das optische Kabel an einen Anschluss an Ihrem Fernsehgerät mit der Bezeichnung <b>Output</b> oder <b>OUT</b> und nicht Input oder IN an.</p> <p>Trennen Sie die Netzkabel von der Soundbar und vom optionalen Bassmodul und den Surround-Sound-Lautsprechern, warten Sie 30 Sekunden und schließen Sie sie an eine stromführende Netzsteckdose an.</p>
<p><b>Soundbar verbindet sich nicht mit dem Bassmodul oder den Surround-Lautsprechern</b></p>	<p>Vergewissern Sie sich, dass die Soundbar auf dem neuesten Stand ist (siehe Seite 42).</p> <p>Informationen zur Fehlerbehebung finden Sie in der Bedienungsanleitung Ihres Bassmoduls oder Surround-Lautsprechers (siehe Seite 40).</p> <p>Stellen Sie sicher, dass das Bassmodul oder die Surround-Lautsprecher mit der Soundbar kompatibel sind (siehe Seite 40).</p> <p>Trennen Sie die Netzkabel von der Soundbar und vom optionalen Bassmodul und den Surround-Sound-Lautsprechern, warten Sie 30 Sekunden und schließen Sie sie an eine Netzsteckdose an.</p>

SYMPTOM	LÖSUNG
<p><b>Kein Ton vom Bassmodul oder den Surround-Lautsprechern</b></p>	<p>Vergewissern Sie sich, dass die Soundbar auf dem neuesten Stand ist (siehe Seite 42).</p> <p>Stellen Sie sicher, dass das Bassmodul oder die Surround-Lautsprecher mit der Soundbar kompatibel sind (siehe Seite 40).</p> <p>Stellen Sie sicher, dass die Software in der Bose Music-App aktuell ist.</p> <p>Stellen Sie den Basspegel mithilfe der Bose Music-App ein (siehe Seite 22).</p> <p>Schalten Sie zu einer anderen Quelle um (siehe Seite 20).</p>
<p><b>Ton ist aus dem Lautsprecher des Fernsehgeräts zu hören</b></p>	<p>Stellen Sie sicher, dass das HDMI-Kabel an einen Anschluss an Ihrem Fernsehgerät mit der Bezeichnung <b>ARC (Audio Return Channel)</b> angeschlossen ist. Falls Ihr Fernsehgerät keinen HDMI ARC-Anschluss hat, schließen Sie die Soundbar mithilfe des optischen Kabels an (siehe Seite 56).</p> <p>TV-Lautsprecher ausschalten. Weitere Informationen finden Sie in der Bedienungsanleitung des Fernsehgeräts.</p> <p>Wenn die Soundbar an den HDMI ARC-Anschluss des Fernsehgeräts angeschlossen ist, achten Sie darauf, dass <b>Consumer Electronics Control (CEC)</b> im Menü Ihres TV-Systems aktiviert ist. Es kann sein, dass CEC an Ihrem Fernsehgerät anders bezeichnet ist. Weitere Informationen finden Sie in der Bedienungsanleitung des Fernsehgeräts.</p> <p>Trennen Sie das HDMI-Kabel vom HDMI ARC-Anschluss des Fernsehgeräts und schließen Sie es wieder an.</p> <p>Drehen Sie die Lautstärke des Fernsehgeräts auf die niedrigste Einstellung.</p> <p>Schließen Sie die Soundbar sowohl mithilfe des HDMI-Kabels (siehe Seite 55) als auch des optischen Kabels (siehe Seite 56) an.</p>
<p><b>Schlechter oder verzerrter Ton</b></p>	<p>Testen Sie verschiedene Quellen, falls verfügbar.</p> <p>Vergewissern Sie sich, dass Ihr Fernsehgerät Surround-Sound wiedergeben kann. Weitere Informationen finden Sie in der Bedienungsanleitung des Fernsehgeräts.</p> <p>Wenn Ton von einem anderen Gerät wiedergegeben wird, verringern Sie die Lautstärke dieses Geräts.</p> <p>Stellen Sie den Basspegel mithilfe der Bose Music-App ein (siehe Seite 22).</p> <p>Schalten Sie die TV-Lautsprecher aus. Weitere Informationen finden Sie in der Bedienungsanleitung des Fernsehgeräts.</p> <p>Passen Sie, wenn Sie die Soundbar an der Wand montieren, den Ton an (siehe Seite 14).</p>
<p><b>Soundbar gibt keinen Ton von der richtigen Quelle wieder oder wählt nach Verzögerung die falsche Quelle aus</b></p>	<p>Stellen Sie CEC mithilfe der Bose Music-App auf <b>Alternativ Ein</b> ein.</p> <p>Deaktivieren Sie CEC an Ihrer Quelle. Sehen Sie dazu in der Bedienungsanleitung der Quelle nach.</p> <p>Schließen Sie die Soundbar sowohl mithilfe des HDMI-Kabels (siehe Seite 55) als auch des optischen Kabels (siehe Seite 56) an.</p>

SYMPTOM	LÖSUNG
<p><b>Soundbar verbindet sich nicht mit dem Wi-Fi-Netzwerk</b></p>	<p>Stellen Sie sicher, dass die Soundbar mithilfe der Bose Music App eingerichtet wurde (siehe Seite 16).</p> <p>Wählen Sie in der Bose Music App den korrekten Netzwerknamen aus und geben Sie das Netzwerkpasswort (Groß-/Kleinschreibung beachten) ein.</p> <p>Vergewissern Sie sich, dass die Soundbar und das Mobilgerät mit demselben Wi-Fi-Netzwerk verbunden sind.</p> <p>Wenn sich Ihre Netzwerkinformationen geändert haben, sehen Sie unter Seite 17 nach.</p> <p>Aktivieren Sie Wi-Fi am Mobilgerät, das Sie für das Einrichten verwenden.</p> <p>Schließen Sie alle anderen Anwendungen auf dem Mobilgerät.</p> <p>Starten Sie Ihr Mobilgerät und den Router neu.</p> <p>Wenn der Router sowohl 2,4-GHz- als auch 5-GHz-Bänder unterstützt, stellen Sie sicher, dass sowohl das Gerät (mobil oder Computer) als auch die Soundbar mit demselben Band verbunden sind.</p> <p><b>HINWEIS:</b> Geben Sie jedem Band einen eindeutigen Namen, um sicherzustellen, dass Sie sich mit dem richtigen Band verbinden.</p> <p>Setzen Sie den Router zurück.</p> <p>Trennen Sie die Netzkabel von der Soundbar und vom optionalen Bassmodul und den Surround-Sound-Lautsprechern, warten Sie 30 Sekunden und schließen Sie sie an eine Netzsteckdose an. Deinstallieren Sie die Bose Music App auf Ihrem Mobilgerät, installieren Sie die App neu und starten Sie die Einrichtung erneut.</p>
<p><b>Soundbar verbindet sich nicht mit dem Mobilgerät</b></p>	<p>Halten Sie die <i>Bluetooth</i>-Taste <math>\text{⌘}</math> auf der Fernbedienung gedrückt, um sicherzustellen, dass die Soundbar für das Verbinden bereit ist.</p> <p>Vergewissern Sie sich, dass Ortsdienste auf Ihrem Mobilgerät eingeschaltet sind.</p> <p>Schalten Sie die <i>Bluetooth</i>-Funktion am Mobilgerät aus und wieder ein. Löschen Sie Ihre Soundbar aus der <i>Bluetooth</i>-Liste. Verbinden Sie sie erneut (siehe Seite 34).</p> <p>Verbinden Sie ein anderes Mobilgerät (siehe Seite 34).</p> <p>Vergewissern Sie sich, dass Sie ein kompatibles <i>Bluetooth</i>-Mobilgerät verwenden.</p> <p>Löschen Sie die Soundbar aus der <i>Bluetooth</i>-Liste des Mobilgeräts. Verbinden Sie sie erneut (siehe Seite 34).</p> <p>Löschen Sie die Geräteliste der Soundbar (siehe Seite 34). Verbinden Sie sie erneut (siehe Seite 32).</p>



SYMPTOM	LÖSUNG
<p><b>Soundbar streamt kein Audio mithilfe von Airplay</b></p>	<p>Vergewissern Sie sich, dass Ihre Soundbar eingeschaltet ist und sich in Reichweite befindet (siehe Seite 19).</p> <p>Vergewissern Sie sich, dass das Apple-Gerät und die Soundbar mit demselben Wi-Fi-Netzwerk verbunden sind.</p> <p>Aktualisieren Sie Ihr Apple-Gerät.</p> <p>Vergewissern Sie sich, dass die Soundbar auf dem neuesten Stand ist (siehe Seite 42).</p> <p>Wenn Sie das AirPlay-Symbol  in der Musik-App, von der Sie streamen, nicht finden können, streamen Sie Audio vom Control Center.</p> <p>Zusätzlichen Support erhalten Sie auf:  <a href="https://www.apple.com/airplay">https://www.apple.com/airplay</a></p>
<p><b>Bose Music App funktioniert auf dem Mobilgerät nicht</b></p>	<p>Stellen Sie sicher, dass Ihr Mobilgerät kompatibel zur Bose Music App ist und die Mindestsystemanforderungen erfüllt. Sehen Sie für weitere Informationen im App-Store auf Ihrem Mobilgerät nach.</p> <p>Deinstallieren Sie die Bose Music-App auf Ihrem Mobilgerät und installieren Sie die App dann erneut (siehe Seite 16).</p>
<p><b>Soundbar ist beim Hinzufügen eines weiteren Bose-Kontos nicht sichtbar</b></p>	<p>Stellen Sie sicher, dass Freigabe an der Soundbar mithilfe der Bose Music App aktiviert ist.</p> <p>Vergewissern Sie sich, dass die Soundbar und das Mobilgerät mit demselben Wi-Fi-Netzwerk verbunden sind.</p>

SYMPTOM	LÖSUNG
<p><b>Google Assistant reagiert nicht</b></p>	<p>Stellen Sie sicher, dass die „Mikrofon aus“-Taste nicht rot leuchtet. Wie Sie das Mikrofon einschalten, finden Sie auf Seite 26.</p> <p>Stellen Sie sicher, dass Google Assistant mithilfe der Bose Music App eingerichtet wurde (siehe Seite 24).</p> <p><b>HINWEIS:</b> Die Soundbar muss mithilfe der Bose Music-App eingerichtet und mit Ihrem Wi-Fi-Netzwerk verbunden werden.</p> <p>Verbinden Sie Ihr Mobilgerät mit Wi-Fi.</p> <p>Sie müssen sich an einem Land befinden, in dem Google Assistant verfügbar ist.</p> <p>Achten Sie darauf, dass Sie die aktuellste Version der Google Assistant-App verwenden.</p> <p>Überprüfen Sie, ob das Aufwachwort aktiviert ist (siehe Seite 25).</p> <p>Stellen Sie sicher, dass Ihr Mobilgerät kompatibel ist.</p> <p>Entfernen Sie Google Assistant mithilfe der Bose Music App von der Soundbar. Fügen Sie Google Assistant erneut hinzu.</p> <p>Wählen Sie Pandora oder Spotify als Ihren voreingestellten Audiodienst (siehe Seite 27).</p> <p>Stellen Sie sicher, dass Sie dasselbe Audiodienstkonto in der Bose Music App und in der Google Assistant App verwenden.</p> <p>Google Assistant unterstützt Ihre Anforderung möglicherweise nicht. Neue Funktionen werden regelmäßig hinzugefügt.</p> <p>Zusätzlichen Support erhalten Sie auf:  <a href="https://support.google.com/assistant">https://support.google.com/assistant</a></p>
<p><b>Ändern der persönlichen Ergebniseinstellungen Ihres Google Assistant</b></p>	<p>Um persönliche Ergebnisse auszuschalten oder das Konto für persönliche Ergebnisse zu ändern, verwenden Sie das Einstellungen-Menüs in der Google Assistant-App.</p>

## SYMPTOM

## LÖSUNG

**Alexa reagiert nicht**

Stellen Sie sicher, dass die „Mikrofon aus“-Taste nicht rot leuchtet. Wie Sie das Mikrofon einschalten, finden Sie auf Seite 29.

Stellen Sie sicher, dass Alexa mithilfe der Bose Music App eingerichtet wurde (siehe Seite 24).

**HINWEIS:** Die Soundbar muss mithilfe der Bose Music-App eingerichtet und mit Ihrem Wi-Fi-Netzwerk verbunden werden.

Verbinden Sie Ihr Mobilgerät mit Wi-Fi.

Sie müssen sich an einem Land befinden, an dem Amazon Alexa verfügbar ist.

Achten Sie darauf, dass Sie die aktuellste Version der Amazon Alexa-App verwenden.

Stellen Sie sicher, dass Ihr Mobilgerät kompatibel ist.

Überprüfen Sie, ob das Aufwachwort aktiviert ist (siehe Seite 28).

Entfernen Sie Alexa mithilfe der Bose Music App von der Soundbar. Fügen Sie Alexa erneut hinzu.

Stellen Sie sicher, dass Sie den Namen sagen, den Sie in der Bose Music App-zugewiesen haben. Wenn mehrere Soundbars denselben Namen haben, verwenden Sie den Namen, der in der Alexa App zugewiesen ist, oder ändern Sie den Namen in der Bose Music App.

Bei Verwendung von Voice4Video:

- Stellen Sie sicher, dass sich keine Hindernisse zwischen der Soundbar, dem Fernsehgerät und/oder der Kabel- oder Satellitenanlage befinden.
- Vergewissern Sie sich, dass die Soundbar mithilfe des HDMI-Kabels angeschlossen ist (siehe Seite 55).
- Stellen Sie sicher, dass Sie diese Funktion mithilfe der Bose Music App eingerichtet und Ihr Fernsehgerät und/oder die Kabel- oder Satellitenanlage angeschlossen haben.
- Stellen Sie sicher, dass Sie Ihre Postleitzahl und den Dienstanbieter für Ihre Kabel/Satellitenanlage eingegeben haben.

Alexa unterstützt möglicherweise Ihre Anforderung nicht. Neue Funktionen werden regelmäßig hinzugefügt.

Zusätzlichen Support erhalten Sie auf:  
<https://www.amazon.com/usealexa>

**Soundbar verbindet sich nicht mit einem Bose SoundLink Bluetooth-Lautsprecher oder mit Bose Noise Cancelling Headphones 700**

Vergewissern Sie sich, dass Ihr Lautsprecher oder Ihre Kopfhörer eingeschaltet sind, sie sich innerhalb von 9 m von der Soundbar befinden und für das Verbinden mit einem anderen Gerät bereit sind. Weitere Informationen finden Sie in der Bedienungsanleitung Ihres Produkts.

SYMPTOM	LÖSUNG
<p><b>Soundbar verbindet sich nicht erneut mit einem vorher verbundenen Bose SoundLink <i>Bluetooth</i>-Lautsprecher</b></p>	<p>Verwenden Sie die Produktsteuerungen an Ihrem Lautsprecher, um durch die Produktgeräteleiste zu gehen, bis Sie den Namen Ihrer Soundbar hören. Produktspezifische Informationen finden Sie in der Bedienungsanleitung Ihres Lautsprechers.</p>
<p><b>Soundbar verbindet sich nicht erneut mit vorher verbundenen Bose Noise Cancelling Headphones 700</b></p>	<p>Verbinden Sie sie mithilfe der Bose Music-App. Auf diese Option können Sie vom Menü „Einstellungen“ aus zugreifen.</p>
<p><b>Verzögerter Ton von einem verbundenen Bose SoundLink <i>Bluetooth</i>-Lautsprecher oder von Bose Noise Cancelling Headphones 700</b></p>	<p>Nicht alle Bose SoundLink <i>Bluetooth</i>-Lautsprecher können Ton perfekt synchron wiedergeben, wenn sie mit der Soundbar verbunden sind. Um zu prüfen, ob Ihr Produkt kompatibel ist, besuchen Sie: <a href="http://worldwide.Bose.com/Support/Groups">worldwide.Bose.com/Support/Groups</a></p> <p>Installieren Sie alle verfügbaren Software-Updates für Ihren Lautsprecher oder Ihre Kopfhörer. Um auf Updates zu prüfen, öffnen Sie die entsprechende Bose App für Ihr Produkt auf Ihrem Mobilgerät oder besuchen Sie <a href="http://btu.Bose.com">btu.Bose.com</a> auf Ihrem Computer.</p>

## ZURÜCKSETZEN DER SOUNDBAR

Ein Zurücksetzen löscht alle Quellen-, Lautstärke- und Netzwerkeinstellungen von der Soundbar und stellt die werkseitigen Originaleinstellungen wieder her.

1. Halten Sie auf der Fernbedienung die Lautstärke verringern-Taste — und die Play/Pause-Taste ▶|| 5 Sekunden lang gedrückt, bis die Lichtleiste zweimal weiß blinkt und dann zu schwarz übergeht.

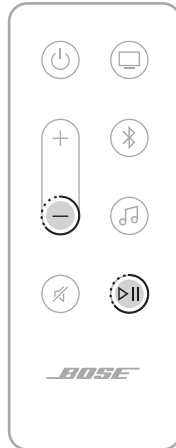

Die Soundbar wird neu gestartet. Wenn das Zurücksetzen abgeschlossen ist, leuchtet die Lichtleiste gelb.

2. So stellen Sie das Netzwerk und die Audioeinstellungen der Soundbar wieder her:
  - a. Starten Sie die Bose-App auf Ihrem Mobilgerät und fügen Sie das System zum Netzwerk hinzu (siehe „Hinzufügen der Soundbar zu einem vorhandenen Konto“ auf Seite 17).
  - b. Wenn die Soundbar an der Wand montiert wird, passen Sie den Ton für die Wandmontage an (siehe Seite 14).

## ANSCHLUSSMÖGLICHKEITEN

Sie haben die folgenden zwei Möglichkeiten, um die Soundbar an Ihr Fernsehgerät anzuschließen:

- **Option 1:** HDMI ARC (nicht im Lieferumfang enthalten)
- **Option 2:** Optisch

**HINWEIS:** Die Verwendung des HDMI ARC (Audio Return Channel)-Anschlusses Ihres Fernsehgeräts ermöglicht Ihnen die Verwendung der Fernbedienung des Fernsehgeräts zum Steuern der Strom-, Lautstärke- und Stummschaltungsfunktionen der Soundbar.

1. Suchen Sie an der Rückseite des Fernsehgeräts die **HDMI IN-** und **Audio OUT-** (optischen) Anschlüsse.

**HINWEIS:** Das Anschlussfeld Ihres Fernsehgeräts sieht möglicherweise nicht wie abgebildet aus. Suchen Sie nach der Form des Anschlusses.

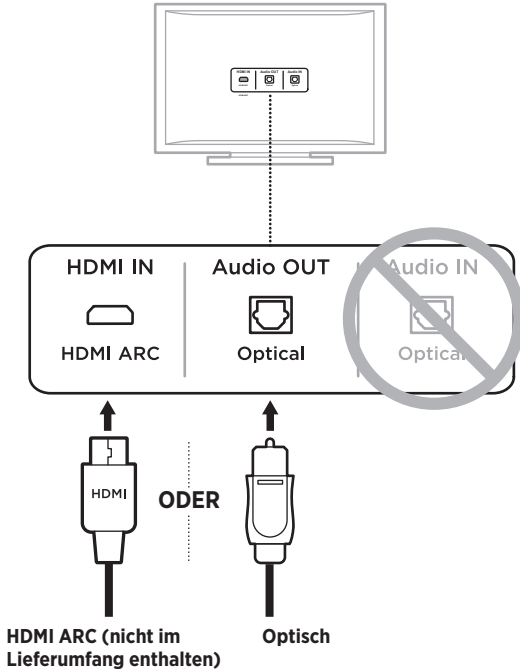

2. Auswählen eines Audiokabels.

## ANSCHLIESSEN DER SOUNDBAR AN DAS FERNSEHGERÄT

Schließen Sie nach Auswahl eines Audiokabels die Soundbar an das Fernsehgerät an.

### Option 1: HDMI ARC (nicht im Lieferumfang enthalten)

1. Schließen Sie ein Ende des HDMI-Kabels an den **HDMI ARC**-Anschluss des Fernsehgeräts an.

**HINWEIS:** Stellen Sie sicher, dass das HDMI-Kabel an einen HDMI ARC-Anschluss am Fernsehgerät und nicht an einen üblichen HDMI-Anschluss anschließen. Falls Ihr Fernsehgerät keinen HDMI ARC-Anschluss hat, sehen Sie unter Seite 56 nach.

2. Schließen Sie das andere Ende des Kabels an den **HDMI (ARC)**-Anschluss an der Soundbar an.

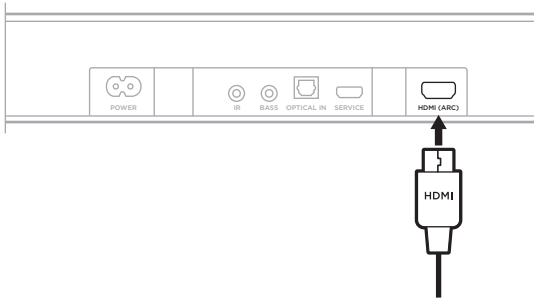

## Option 2: Optisch

Falls Ihr Fernsehgerät keinen HDMI ARC-Anschluss hat, verwenden Sie das optische Kabel, um die Soundbar an das Fernsehgerät anzuschließen.

1. Entfernen Sie die Schutzkappe von beiden Enden des optischen Kabels.

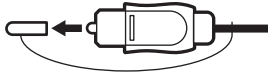

**ACHTUNG:** Wenn Sie den Stecker mit angebrachter Kappe hineinstecken, kann dies den Stecker und/oder Anschluss beschädigen.

2. Schließen Sie ein Ende des optischen Kabels an den **Optical OUT**-Anschluss des Fernsehgeräts an.

**ACHTUNG:** Wenn Sie den Stecker falsch herum hineinstecken, kann dies den Stecker und/oder Anschluss beschädigen.

3. Halten Sie den Stecker am anderen Ende des optischen Kabels.
4. Richten Sie den Stecker am **OPTICAL IN**-Anschluss der Soundbar aus und stecken Sie ihn vorsichtig hinein.

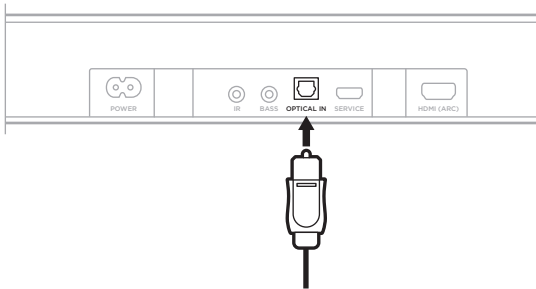

**HINWEIS:** Der Anschluss hat eine Tür mit Scharnier, die nach innen schwenkt, wenn Sie den Stecker hineinstecken.

5. Stecken Sie den Stecker fest in den Anschluss, bis Sie ein Klicken hören oder spüren.





## ÜBERPRÜFEN DES TONS

**HINWEIS:** Um keinen verzerrten Ton zu hören, schalten Sie die TV-Lautsprecher aus. Weitere Informationen finden Sie in der Bedienungsanleitung Ihres Fernsehgeräts.

1. Schalten Sie das Fernsehgerät ein.
2. Wenn Sie eine Kabel-/Satellitenanlage oder eine andere sekundäre Quelle verwenden:
  - a. Schalten Sie diese Quelle ein.
  - b. Wählen Sie den entsprechenden Fernseheingang aus.
3. Schalten Sie die Soundbar ein (siehe Seite 19).

Sie hören Ton von der Soundbar.
4. Drücken Sie die Mute-Taste  auf der Fernbedienung der Soundbar.

Sie hören keinen Ton von den TV-Lautsprechern oder der Soundbar.

**HINWEIS:** Wenn Sie keinen Ton aus der Soundbar hören oder Ton aus den TV-Lautsprechern hören, sehen Sie unter „Fehlerbehebung“ auf Seite 45 nach.



858459-0010