



SOUNDBAR 500

Bitte lesen Sie alle Sicherheitshinweise und Gebrauchsanleitungen durch und bewahren Sie sie auf.

CE Die Bose Corporation erklärt hiermit, dass dieses Produkt die wesentlichen Anforderungen und andere relevante Bestimmungen der Richtlinie 2014/53/EU und weitere geltende EU-Richtlinien erfüllt. Die vollständige Konformitätserklärung ist einsehbar unter www.Bose.com/compliance

Wichtige Sicherheitshinweise

1. Lesen Sie die folgenden Anweisungen.
2. Bewahren Sie die Anweisungen auf.
3. Beachten Sie alle Warn- und Sicherheitshinweise.
4. Befolgen Sie alle Anweisungen.
5. Verwenden Sie dieses Gerät nicht in der Nähe von Wasser.
6. Reinigen Sie das Gerät nur mit einem sauberen, trockenen Tuch.
7. Achten Sie darauf, dass die Lüftungsöffnungen nicht blockiert sind. Stellen Sie das Gerät nur in Übereinstimmung mit den Herstelleranweisungen auf.
8. Stellen Sie das Gerät nicht in der Nähe von Wärmequellen auf, wie Heizkörpern, Wärmespeichern, Öfen oder anderen Geräten (auch Verstärkern), die Wärme erzeugen.
9. Verlegen Sie das Netzkabel so, dass es keine Stolpergefahr darstellt und nicht beschädigt werden kann – insbesondere im Bereich von Steckern und Steckdosen und dort, wo das Netzkabel aus dem Gerät herausgeführt wird.
10. Verwenden Sie nur Zubehör-/Anbauteile, die vom Hersteller zugelassen sind.
11.  Verwenden Sie für das Gerät nur Rollwagen, Ständer, Dreibeine, Halterungen oder Tische, die vom Hersteller zugelassen sind oder zusammen mit dem Gerät verkauft werden. Falls Sie einen Rollwagen verwenden, dürfen Sie die Einheit Gerät/Rollwagen nur mit Vorsicht bewegen, damit Verletzungen beim möglichen Umkippen ausgeschlossen sind.
12. Ziehen Sie das Netzkabel bei Gewitter oder bei längerer Nichtbenutzung des Gerätes aus der Steckdose.
13. Wenden Sie sich bei allen Reparatur- und Wartungsarbeiten nur an qualifiziertes Personal. Wartungsarbeiten sind in folgenden Fällen nötig: bei jeglichen Beschädigungen wie z. B. des Netzkabels oder Netzsteckers, wenn Flüssigkeiten oder Gegenstände in das Gehäuse gelangt sind, das Gerät Regen oder Feuchtigkeit ausgesetzt wurde, fallen gelassen wurde oder nicht ordnungsgemäß funktioniert.

WARNUNGEN/VORSICHTSMASSNAHMEN



Dieses Symbol auf dem Produkt bedeutet, dass nicht isolierte, gefährliche elektrische Spannung innerhalb des Systemgehäuses vorhanden ist. Es besteht die Gefahr von Stromschlägen!



Dieses Symbol auf dem Produkt macht auf wichtige Bedienungs- und Wartungsanweisungen in diesem Handbuch aufmerksam.



Enthält kleine Teile, die verschluckt werden können und eine Erstickungsgefahr darstellen. Nicht geeignet für Kinder unter drei Jahren.



Dieses Produkt enthält magnetische Materialien. Wenden Sie sich an Ihren Arzt, wenn Sie wissen möchten, ob dies den Betrieb Ihres implantierten medizinischen Geräts beeinflussen kann.

- Um Brände und Stromschläge zu vermeiden, darf dieses Gerät keinem Regen, Flüssigkeiten oder Feuchtigkeit ausgesetzt werden.
- Schützen Sie das Gerät vor tropfenden oder spritzenden Flüssigkeiten, und stellen Sie KEINE mit Flüssigkeiten gefüllten Gefäße (z. B. Vasen) auf das Gerät oder in die Nähe des Geräts.
- Halten Sie das Produkt von Feuer und Wärmequellen fern. Stellen Sie keine brennenden Kerzen oder ähnliches auf das Gerät oder in die Nähe des Geräts.
- Nehmen Sie KEINE nicht genehmigten Änderungen an diesem Produkt vor.
- Verwenden Sie das Produkt NICHT in Fahrzeugen oder Booten.
- Verwenden Sie dieses Produkt nur mit dem mitgelieferten Netzteil.
- Falls Sie den Netzstecker oder eine Mehrfachsteckdose verwenden, um das Gerät von der Stromversorgung zu trennen, sollten Sie sicherstellen, dass Sie jederzeit auf den Stecker zugreifen können.



仅适用于 2.000 m 以下地区安全使用

Nur auf Höhen unter 2.000 m über N.N. verwenden.

- Die mit diesem Produkt mitgelieferte Batterie kann bei unsachgemäßer Handhabung Feuer oder Verätzungen verursachen.
- Wenn die Batterie ausläuft, achten Sie darauf, dass Ihre Haut oder Ihre Augen nicht in Kontakt mit der austretenden Flüssigkeit kommen. Suchen Sie im Falle eines Kontakts einen Arzt auf.
- Setzen Sie Produkte mit Batterien keiner großen Hitze aus (z. B. durch Aufbewahrung im direkten Sonnenlicht, Feuer oder ähnliches).
- Verwenden Sie für die Montage dieses Produkts nur die folgenden Befestigungsmittel: Bose Soundbar Wall Bracket.

HINWEIS: Dieses Gerät wurde getestet und erfüllt die Grenzwerte für digitale Geräte der Klasse B gemäß Abschnitt 15 der FCC-Vorschriften. Diese Grenzwerte wurden festgelegt, um einen angemessenen Schutz gegen elektromagnetische Störungen bei einer Installation in Wohngebieten zu gewährleisten. Dieses Gerät erzeugt und verwendet Hochfrequenzstrahlung und kann sie auch aussenden. Daher verursacht das Gerät bei nicht ordnungsgemäßer Installation und Benutzung möglicherweise Störungen des Funkverkehrs. Es wird jedoch keine Garantie dafür gegeben, dass bei einer bestimmten Installation keine Störstrahlungen auftreten. Sollte dieses Gerät den Radio- oder Fernsehempfang stören (Sie können dies überprüfen, indem Sie das Gerät aus- und wiedereinschalten), so ist der Benutzer dazu angehalten, die Störungen durch eine der folgenden Maßnahmen zu beheben:

- Richten Sie die Antenne neu aus.
- Vergrößern Sie den Abstand zwischen dem Gerät und einem Radio- oder Fernsehempfänger.
- Schließen Sie das Gerät an eine Steckdose in einem anderen Stromkreis als den Empfänger an.
- Wenden Sie sich an einen Händler oder einen erfahrenen Radio-/Fernsehtechniker.

Veränderungen am Gerät, die nicht durch die Bose Corporation autorisiert wurden, können zur Folge haben, dass die Betriebserlaubnis für das Gerät erlischt.

Dieses Gerät erfüllt die Bestimmungen in Teil 15 der FCC-Vorschriften und die lizenzfreien RSS-Standards von ISED Canada. Der Betrieb unterliegt den beiden folgenden Bedingungen: (1) dieses Gerät darf keine Störungen verursachen und (2) dieses Gerät muss jegliche Störungen dulden, einschließlich Störungen, die zu einem unerwünschten Betrieb führen.

Dieses Gerät erfüllt die Strahlungsexpositionsgrenzwerte der FCC und ISED für die allgemeine Bevölkerung. Dieses Gerät sollte mit einem Mindestabstand von 20 cm zwischen dem Radiator und Ihrem Körper aufgestellt und betrieben werden. Der Sender darf nicht zusammen mit einer anderen Antenne oder einem anderen Sender aufgestellt oder betrieben werden.

Dieses Gerät für den Betrieb im 5.150- bis 5.250-MHz-Band ist nur für die Verwendung in Innenräumen gedacht, um die Gefahr schädlicher Störungen für andere mobile Satellitensysteme auf demselben Kanal zu verringern.

CAN ICES-3(B)/NMB-3(B)

Dieses Produkt, gemäß Anforderungen an die umweltgerechte Gestaltung energieverbrauchsrelevanter Produkte, Richtlinie 2009/125/EG, entspricht den folgenden Normen oder Dokumenten: Verordnung (EG) Nr. 1275/2008, in der durch Verordnung (EU) Nr. 801/2013 geänderten Fassung.

| Erforderliche Energiezustandsinformationen | Energiedi | |
|--|---|-----------------------------|
| | Standby* | Netzwerk-Standby |
| Stromverbrauch im angegebenen Energiemodus bei einem Eingang von 230 V/50 Hz | < 0,5 W | alle Netzwerkkarten ≤ 2,0 W |
| Zeit, nach der das Gerät automatisch in den Modus geschaltet wird | < 2,5 Stunden | ≤ 20 Minuten |
| Stromverbrauch im Netzwerk-Standby, wenn alle drahtgebundenen Netzwerkkanschlüsse verbunden und alle drahtlosen Netzwerkkanschlüsse aktiviert sind, bei einem Eingang von 230 V/50 Hz | N/A | ≤ 2,0 W |
| Deaktivierungs-/Aktivierungsverfahren für den Netzwerkkanschluss. Das Deaktivieren aller Netzwerke aktiviert den Standby-Modus.* * Verwenden Sie vor dem Deaktivieren von Netzwerken oder dem Aufrufen des Standby-Modus die Ein/Aus-Taste des Mikrofons, um sicherzustellen, dass das Mikrofon eingeschaltet ist (das rote Anzeigelämpchen ist aus). | <p>Wi-Fi*: Sie können dies durch gleichzeitiges Gedrückthalten der „Bose Music“- und „Vorwärts springen“-Tasten auf der Fernbedienung deaktivieren. Wiederholen Sie dies zum Aktivieren.</p> <p>Bluetooth*: Sie können dies durch Löschen der Abstimmliste deaktivieren, indem Sie die <i>Bluetooth</i>*-Taste auf der Fernbedienung 10 Sekunden lang gedrückt halten. Sie können dies durch Abstimmen mit einer <i>Bluetooth</i>*-Quelle aktivieren.</p> <p>Ethernet: Sie können dies durch Entfernen des Ethernet-Kabels deaktivieren. Sie können dies durch Anschließen des Ethernet-Kabels aktivieren.</p> | |

Technische Daten der externen Stromversorgung

Die mit dem Produkt gelieferte Stromversorgung, gemäß Anforderungen an die umweltgerechte Gestaltung energieverbrauchsrelevanter Produkte, Richtlinie 2009/125/EG, entspricht den folgenden Normen oder Dokumenten: Verordnung der Kommission (EU) 2019/1782.

| | |
|---|---|
| Hersteller | Bose Products B.V. |
| Handelsregisternummer | 36037901 |
| Adresse | Gorslaan 60 1441 RG Purmerend Niederlande |
| Modellkennung | DT24V-1.8C-DC |
| Eingangsspannung | 100 V – 240 V |
| Eingangsfrequenz | 50 Hz/60 Hz |
| Ausgangsspannung | 24 V |
| Ausgangsstrom | 1,9 A |
| Ausgangsleistung | 45 W |
| Durchschnittliche aktive Effizienz | 89,9 % |
| Effizienz bei geringer Last (10 %) | 87 % |
| Energieverbrauch ohne Last | 0,07 W |

Für Europa:

Frequenzband des Betriebs 2400 bis 2483,5 MHz, 5150 bis 5350 MHz und 5470 bis 5725 MHz.

Maximale Sendeleistung weniger als 20 dBm EIRP.

Frequenzband des Betriebs 5725 bis 5850 MHz.

Maximale Sendeleistung beträgt weniger als 14 dBm (25 mW) EIRP.

Maximale Sendeleistung liegt unter den vorgeschriebenen Grenzwerten, sodass keine SAR-Tests nötig sind und gemäß den geltenden Vorschriften eine Befreiung gilt.

Beim Betrieb im Frequenzbereich 5.150 bis 5.350 MHz ist die Verwendung dieses Geräts in allen in der Tabelle aufgeführten EU-Mitgliedsstaaten auf die Verwendung in Innenräumen beschränkt.

| | | | | | | | | | |
|---|----|----|----|----|----|----|----|----|----|
|  | | | | | | | | | |
| BE | DK | IE | UK | FR | CY | SK | HU | AT | SE |
| BG | DE | PT | EL | HR | LV | LT | MT | PL | |
| CZ | EE | FI | ES | IT | RO | LU | NL | SI | |



Dieses Symbol bedeutet, dass das Produkt nicht mit dem Hausmüll entsorgt werden darf, sondern bei einer geeigneten Sammelstelle für das Recycling abgegeben werden muss. Die ordnungsgemäße Entsorgung und das Recycling tragen dazu bei, die natürlichen Ressourcen, die Gesundheit und die Umwelt zu schützen. Weitere Informationen zur Entsorgung und zum Recycling dieses Produkts erhalten Sie von Ihrer zuständigen Kommune, Ihrem Entsorgungsdienst oder dem Geschäft, in dem Sie dieses Produkt gekauft haben.

Verwaltungsverordnung für energiearme Funkfrequenzgeräte

Artikel XII

Laut der „Verwaltungsverordnung für energiearme Funkfrequenzgeräte“ darf kein Unternehmen oder Benutzer ohne Erlaubnis durch die NCC Folgendes nicht: die Frequenz ändern, die Übertragungsleistung verbessern oder die ursprünglichen Eigenschaften sowie die Leistung für ein zugelassenes energiearmes Funkfrequenzgerät ändern.

Artikel XIV

Energiearme Funkfrequenzgeräte dürfen die Flugsicherheit nicht beeinträchtigen oder gesetzlich zulässige Kommunikation stören. Andernfalls muss der Benutzer den Betrieb sofort einstellen, bis keine Störung mehr auftritt. Besagte gesetzlich zulässige Kommunikation bedeutet Funkkommunikation, die in Übereinstimmung mit dem Telekommunikationsgesetz erfolgt.

Energiearme Funkfrequenzgeräte müssen für Störung durch gesetzlich zulässige Kommunikation oder Geräte mit ISM-Funkwellenstrahlung empfänglich sein.



Leere Batterien müssen getrennt entsorgt werden und gehören nicht in den Hausmüll. Nicht verbrennen.

Tabelle zur Einschränkung gefährlicher Stoffe für China

| Namen und Inhalt der giftigen oder gefährlichen Stoffe oder Elemente | | | | | | |
|---|----------------------------------|------------------|--------------|------------------------------|-------------------------------|-------------------------------------|
| | Gefährliche Stoffe oder Elemente | | | | | |
| Name des Teils | Blei (Pb) | Quecksilber (Hg) | Kadmium (Cd) | Sechswertiges Chrom (CR(VI)) | Polybromiertes Biphenyl (PBB) | Polybromiertes Diphenylether (PBDE) |
| PCBs | X | 0 | 0 | 0 | 0 | 0 |
| Metallteile | X | 0 | 0 | 0 | 0 | 0 |
| Kunststoffteile | 0 | 0 | 0 | 0 | 0 | 0 |
| Lautsprecher | X | 0 | 0 | 0 | 0 | 0 |
| Kabel | X | 0 | 0 | 0 | 0 | 0 |
| Diese Tabelle wurde in Übereinstimmung mit den Bestimmungen von SJ/T 11364 erstellt. | | | | | | |
| O: Gibt an, dass dieser giftige oder gefährliche Stoff, der in allen homogenen Materialien für dieses Teil enthalten ist, unter den Grenzwerten gemäß GB/T 26572 liegt. | | | | | | |
| X: Gibt an, dass dieser giftige oder gefährliche Stoff, der in mindestens einem der homogenen Materialien enthalten ist, die für dieses Teil verwendet wurden, über den Grenzwerten gemäß GB/T 26572 liegt. | | | | | | |

Tabelle zur Einschränkung gefährlicher Stoffe für Taiwan

| Gerätebezeichnung: Powered Speaker, Typbezeichnung: 424096 | | | | | | |
|---|-----------|------------------|--------------|----------------------------|-------------------------------|------------------------------------|
| Stoffe mit eingeschränkter Verwendung und ihre chemischen Symbole | | | | | | |
| Einheit | Blei (Pb) | Quecksilber (Hg) | Kadmium (Cd) | Sechswertiges Chrom (Cr+6) | Polybromierte Biphenyle (PBB) | Polybromierte Diphenylether (PBDE) |
| PCBs | - | o | o | o | o | o |
| Metallteile | - | o | o | o | o | o |
| Kunststoffteile | o | o | o | o | o | o |
| Lautsprecher | - | o | o | o | o | o |
| Kabel | - | o | o | o | o | o |

Hinweis 1: „o“ gibt an, dass der prozentuale Gehalt des Stoffs mit eingeschränkter Verwendung den Prozentsatz des Referenzwerts des Vorhandenseins nicht übersteigt.

Hinweis 2: „-“ gibt an, dass der Stoff mit eingeschränkter Verwendung der Ausnahme entspricht.

Bitte füllen Sie Folgendes aus und bewahren Sie es für Ihre Unterlagen auf:

Die Serien- und Modellnummern befinden sich an der Rückseite der Soundbar.

Seriennummer: _____

Modellnummer: _____

Bewahren Sie die Kaufquittung zusammen mit der Bedienungsanleitung auf. Jetzt ist ein guter Zeitpunkt, um Ihr Bose-Produkt zu registrieren. Sie können dies ganz einfach auf global.Bose.com/register

Herstellungsdatum: Die achte Ziffer in der Seriennummer gibt das Herstellungsjahr an: „1“ ist 2011 oder 2021.

China-Import: Bose Electronics (Shanghai) Company Limited, Part C, Plant 9, No. 353 North Riyang Road, China (Shanghai) Pilot Free Trade Zone

EU-Import: Bose Products B.V., Gorslaan 60, 1441 RG Purmerend, Niederlande

Taiwan-Import: Bose Taiwan Branch, 9F-A1, No. 10, Section 3, Minsheng East Road, Taipei City 104, Taiwan
Telefonnummer: +886-2-2514 7676

Mexiko-Import: Bose de México, S. de R.L. de C.V., Paseo de las Palmas 405-204, Lomas de Chapultepec, 11000 México, D.F. Telefonnummer: +5255 (5202) 3545

Eingangsnennleistung: 24 VDC --- 1,875 A

Sicherheitshinweise



Dieses Produkt kann automatische Sicherheitsupdates von Bose empfangen. Um automatische Sicherheitsupdates zu empfangen, müssen Sie den Produkteinrichtungsvorgang in der Bose Music App abschließen und das Produkt mit dem Internet verbinden. **Wenn Sie den Einrichtungsvorgang nicht abschließen, sind Sie für das Installieren von Sicherheitsupdates verantwortlich, die Bose zur Verfügung stellt.**

Amazon, Alexa, Amazon Music und alle damit verbundenen Logos sind Marken von Amazon, Inc. oder seinen Partnerunternehmen.

Apple, das Apple-Logo, Apple Music und AirPlay sind Marken von Apple Inc., die in den USA und anderen Ländern eingetragen sind. App Store ist eine Dienstleistungsmarke von Apple Inc.

Die Verwendung des Aufklebers „Works with Apple“ bedeutet, dass ein Zubehör speziell für den Betrieb mit der Technologie entwickelt wurde, die auf dem Aufkleber angegeben ist, und vom Entwickler für die Erfüllung der Apple-Leistungsstandards zertifiziert wurde.

Die *Bluetooth*® Wortmarke und Logos sind eingetragene Marken der Bluetooth SIG, Inc. Jegliche Nutzung dieser Marken durch die Bose Corporation erfolgt unter Lizenz.

Dolby Audio Dolby, Dolby Audio und das Doppel-D-System sind Marken der Dolby Laboratories Licensing Corporation. Hergestellt unter Lizenz von Dolby Laboratories. Vertrauliche, unveröffentlichte Arbeiten. Copyright 1992-2019 Dolby Laboratories. Alle Rechte vorbehalten.

Google und Google Play sind Marken von Google, LLC.

HDMI™ HDMI, HDMI High-Definition Multimedia Interface sowie das HDMI-Logo sind Marken oder eingetragene Marken von HDMI Licensing Administrator, Inc.

Dieses Produkt enthält den iHeartRadio-Dienst. iHeartRadio ist eine eingetragene Marke von iHeartMedia, Inc.

Dieses Produkt ist durch bestimmte geistige Eigentumsrechte von Microsoft geschützt. Die Verwendung oder Verteilung einer solchen Technologie außerhalb dieses Produkts ohne Lizenz von Microsoft ist verboten.

Pandora ist eine eingetragene Marke von Pandora Media Inc. Die Verwendung erfolgt mit Genehmigung.

Dieses Produkt beinhaltet Spotify-Software, die Lizenzen von Fremdfirmen unterliegt, die hier zu finden sind: www.spotify.com/connect/third-party-licenses

Spotify ist eine eingetragene Marke von Spotify AB.

QuickSet ist eine eingetragene Marke von Universal Electronics Inc. in den Vereinigten Staaten und international.
© UEI 2000-2021



Wi-Fi ist eine eingetragene Marke der Wi-Fi Alliance®.

Acoustimass, ADAPTiQ, Bose, Bose Bass Module, Bose Music, Bose Soundbar, Bose Soundbar Universal Remote, Bose Wall Bracket, Bose Surround Speakers und Virtually Invisible sind Marken der Bose Corporation.

Bose Corporation Unternehmenszentrale: 1-877-230-5639

©2021 Bose Corporation. Dieses Dokument darf ohne vorherige schriftliche Genehmigung weder ganz noch teilweise reproduziert, verändert, vertrieben oder in anderer Weise verwendet werden.

Um die Lizenzvereinbarungen anzuzeigen, die für die Softwarepakete von Drittanbietern gelten, die als Komponenten Ihres Bose Soundbar 500-Produktpakets geliefert werden:

1. Halten Sie auf der Fernbedienung die *Bluetooth*-Taste  und die Taste zum Zurückspringen  5 Sekunden lang gedrückt.
2. Schließen Sie ein USB-Kabel an den SERVICE-Anschluss an der Rückseite der Soundbar an.
3. Schließen Sie das andere Ende des Kabels an einen Computer an.
4. Geben Sie auf dem Computer <http://203.0.113.1/opensource> in ein Browserfenster ein, und den EULA und die Lizenzvereinbarung anzuzeigen.

LIEFERUMFANG

Inhalt 13

AUFSTELLUNG DER SOUNDBAR

Empfehlungen 14
 Wandmontage der Soundbar 15

STROM

Schließen Sie die Soundbar an den Strom an 16
 Netzwerk-Standby 16

EINRICHTUNG DER BOSE MUSIC-APP

Herunterladen der Bose Music-App 17

BESTEHENDE BOSE MUSIC-APP-NUTZER

Hinzufügen der Soundbar zu einem vorhandenen Konto 18
 Verbinden mit einem anderen Wi-Fi®-Netzwerk 18

ADAPTIQ-AUDIOKALIBRIERUNG

Ausführen der ADAPTIQ-Audiokalibrierung 19

SOUNDBAR-BEDIENELEMENTE

Sprachassistenten-Bedienelemente 20
 Fernbedienungsfunktionen 20
 Strom 21
 Quellen 22
 Presets 23
 Medienwiedergabe und Lautstärke 24
 Basstöne einstellen 25
 Programmieren einer Fernbedienung einer Fremdfirma 25

SPRACHASSISTENT

Optionen für den Sprachassistenten..... 26

Einrichtung des Sprachassistenten..... 26

Zugreifen auf Alexa..... 27

Bedienung per Sprache..... 27

Verwenden der Soundbar-Bedienelemente..... 28

Zugreifen auf Ihren Google Assistant 29

Bedienung per Sprache..... 29

Verwenden der Soundbar-Bedienelemente..... 30

Musikwiedergabe mit Ihrem Google Assistant..... 31

Auswählen eines voreingestellten Audiodienstes..... 31

PRESET-PERSONALISIERUNG

Festlegen von Presets..... 32

Wiedergeben von Presets 33

***BLUETOOTH*[®]-VERBINDUNGEN**

Verbinden eines Mobilgeräts..... 34

Trennen eines Mobilgeräts 35

Erneutes Verbinden eines Mobilgeräts..... 35

Zusätzliches Mobilgerät verbinden..... 36

Löschen der Geräteliste der Soundbar 36

STREAMEN VON AUDIO MIT AIRPLAY

Streamen von Audio vom Control Center..... 37

Streamen von Audio von einer App..... 37

SOUNDBAR-STATUS

Wi-Fi-Status 38

Bluetooth-Status 38

Status des Sprachassistenten 39

Mikrofon aus-Anzeige 39

Medienwiedergabe und Lautstärke 40

Update- und Fehlerstatus..... 40

ERWEITERTE FUNKTIONEN

Aktualisieren der Soundbar 41

Wi-Fi-Funktion deaktivieren/aktivieren 41

Zubehör (optional) verbinden 42

PFLEGE UND WARTUNG

Batterien in die Fernbedienung einlegen 43

Reinigen der Soundbar..... 44

Ersatzteile und Zubehör..... 44

Eingeschränkte Garantie..... 44

FEHLERBEHEBUNG

Versuchen Sie zuerst diese Lösungen 45

Andere Lösungen..... 45

Zurücksetzen der Soundbar 51

ANHANG: EINRICHTUNGSREFERENZ

Anschlussmöglichkeiten..... 52

Anschließen der Soundbar an das Fernsehgerät 53

Option 1 (bevorzugt): HDMI eARC oder ARC..... 53

Option 2: Optisch 54

Überprüfen des Tons 55

INHALT

Überprüfen Sie, ob die folgenden Teile enthalten sind:



Bose Soundbar 500

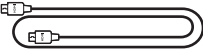

HDMI-Kabel

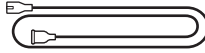

Netzkabel*

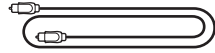

Optisches Kabel

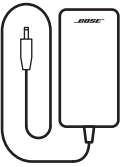

Netzadapter

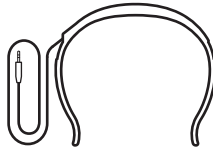

ADAPTIQ-Headset



Fernbedienung



AAA-Batterien (2)

*Kann mit mehreren Kabeln geliefert werden. Verwenden Sie das Netzkabel für Ihre Region.

HINWEIS: Sollten Teile des Produkts beschädigt sein, verwenden Sie sie NICHT. Wenden Sie sich an den Bose-Fachhandel oder den Bose-Kundendienst.

Besuchen Sie: worldwide.Bose.com/Support/BASS500

EMPFEHLUNGEN

Befolgen Sie für beste Leistung diese Empfehlungen bei der Aufstellung der Soundbar:

- Stellen Sie KEINE Gegenstände auf die Soundbar.
- Um Funkstörungen zu vermeiden, sollten Sie andere drahtlose Geräte 0,3 bis 0,9 m von der Soundbar entfernt aufstellen. Stellen Sie die Soundbar nicht in Metallschränke und stellen Sie sie von anderen A/V-Komponenten und direkten Wärmequellen entfernt auf.
- Stellen Sie die Soundbar unter (bevorzugt) oder über das Fernsehgerät mit dem Gitter in Richtung Raum.
- Stellen Sie die Soundbar mit ihren Gummifüßen auf eine stabile und ebene Fläche. Damit sie stabil steht, müssen die Füße auf der Fläche stehen. Achten Sie auf einen festen Stand. Bei einer glatten Unterlage (Marmor, Glas, poliertes Holz) kann die Soundbar durch Erschütterungen leicht verrutschen.
- Achten Sie darauf, dass die Rückseite der Soundbar mindestens 1 cm von allen anderen Flächen entfernt ist. Wenn die Öffnungen an dieser Seite blockiert werden, beeinträchtigt dies die akustische Leistung.
- Vergewissern Sie sich, dass sich eine Netzsteckdose in der Nähe befindet.
- Für optimale Klangqualität sollte die Soundbar NICHT in einem geschlossenen Schrank oder diagonal in einer Ecke stehen.
- Wenn Sie die Soundbar auf ein Regal oder einen Fernsehstandfuß stellen, rücken Sie die Vorderseite der Soundbar so nah wie möglich an die vordere Kante des Regals, um optimale Akustik zu erreichen.

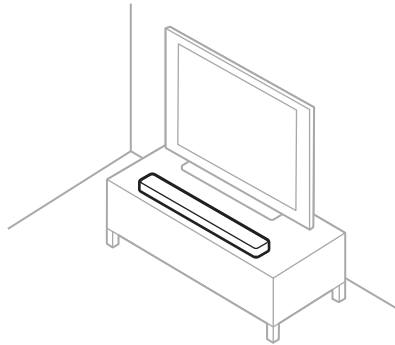

ACHTUNG: Stellen Sie die Soundbar bei Verwendung NICHT auf die Vorderseite, die Rückseite oder die Oberseite.

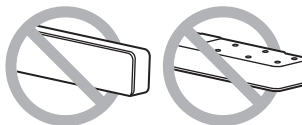

WANDMONTAGE DER SOUNDBAR

Sie können die Soundbar an der Wand montieren. Wenn Sie die Bose Soundbar Wall Bracket kaufen möchten, wenden Sie sich an Ihren autorisierten Bose-Händler.

Besuchen Sie: worldwide.bose.com/Support/BASS500

ACHTUNG: Verwenden Sie KEIN anderes Befestigungsmaterial zum Montieren der Soundbar.

SCHLIESSEN SIE DIE SOUNDBAR AN DEN STROM AN

1. Schließen Sie das Netzkabel an den Netzadapter an.
2. Schließen Sie den Netzadapter an den Stromanschluss  an der Rückseite der Soundbar an.
3. Schließen Sie den anderen Stecker des Netzkabels an eine Netzsteckdose an.

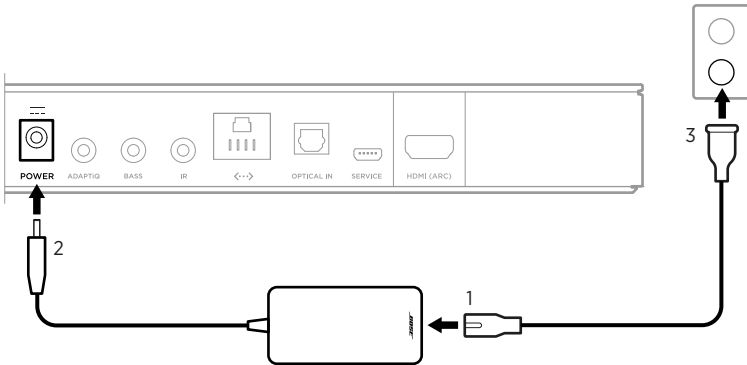

Die Soundbar schaltet sich ein und die Lichtleiste leuchtet gelb.

NETZWERK-STANDBY

Die Soundbar geht in den Netzwerk-Standby-Betrieb, wenn der Ton gestoppt hat und 20 Minuten lang keine Tasten gedrückt wurden. So aktivieren Sie die Soundbar wieder, wenn diese im Netzwerk-Standby ist:

- Geben Sie Ton mithilfe Ihres Mobilgeräts oder der Bose Music-App wieder oder setzen Sie die Tonwiedergabe fort.
- Sprechen Sie mit Amazon Alexa oder Ihrem Google Assistant.
- Drücken Sie auf der Fernbedienung die Power-Taste , die Quellentaste (siehe Seite 21) oder die Preset-Taste (siehe Seite 23).

HINWEISE:

- Um auf Ihren Sprachassistenten zuzugreifen, vergewissern Sie sich, dass die Soundbar mithilfe der Bose Music-App eingerichtet wurde und das Mikrophon eingeschaltet ist (siehe Seite 26).
- Sie können den Standby-Timer mithilfe der Bose Music App deaktivieren.

Mit der Bose Music-App können Sie die Soundbar von Ihrem Mobilgerät, z. B. einem Smartphone oder Tablet, aus steuern.

Mithilfe der App können Sie Musik streamen, Presets einstellen und ändern, Musikdienste hinzufügen, Internet-Radiosender erkunden, Amazon Alexa oder Ihren Google Assistant konfigurieren und Soundbar-Einstellungen verwalten.

HINWEIS: Wenn Sie in der Bose Music-App bereits ein Bose-Konto für ein anderes Bose-Produkt erstellt haben, sehen Sie unter „Bestehende Bose Music-App-Nutzer“ auf Seite 18 nach.

HERUNTERLADEN DER BOSE MUSIC-APP

1. Laden Sie auf Ihrem Mobilgerät die Bose Music-App herunter.





2. Befolgen Sie die Anweisungen in der App.

HINZUFÜGEN DER SOUNDBAR ZU EINEM VORHANDENEN KONTO

Fügen Sie in der Bose Music-App auf dem Bildschirm „Meine Produkte“ Ihre Bose Soundbar 500 hinzu.

VERBINDEN MIT EINEM ANDEREN WI-FI-NETZWERK

Sie verbinden sich mit einem anderen Netzwerk, wenn sich der Netzwerkname oder das Passwort geändert haben oder Sie zu einem anderen Netzwerk wechseln oder ein anderes Netzwerk hinzufügen möchten.

1. Halten Sie auf der Fernbedienung die TV-Taste  und die Taste zum Zurückspringen  gedrückt, bis die Lichtleiste zweimal gelb blinkt.
2. Öffnen Sie die Wi-Fi-Einstellungen auf Ihrem Mobilgerät.
3. Wählen Sie Bose Soundbar 500 aus.
4. Öffnen Sie die Bose Music-App und befolgen Sie die Anweisungen in der App.

HINWEIS: Wenn die App Sie nicht zum Einrichten auffordert, fügen Sie Ihre Soundbar auf dem Bildschirm „Meine Produkte“ hinzu.

Nach Einrichten der Soundbar mithilfe der Bose Music-App fordert Sie die App zum Ausführen der ADAPTiq-Audiokalibrierung auf, um optimale akustische Leistung zu erhalten. Die ADAPTiq-Audiokalibrierung passt den Sound des Systems an die Akustik im Hörbereich an, indem fünf Audiomessungen durchgeführt werden. Für die Audiokalibrierung benötigen Sie 10 Minuten, in denen es im Raum ruhig ist.

Während der ADAPTiq-Audiokalibrierung misst ein Mikrofon oben am ADAPTiq-Headset (mit der Soundbar mitgeliefert) die Klangeigenschaften Ihres Raums, um den optimalen Klang festzustellen.

AUSFÜHREN DER ADAPTiq-AUDIOKALIBRIERUNG

Wenn Sie später ein optionales Bassmodul oder Surround-Lautsprecher verbinden, die Soundbar umstellen oder Möbel an einen anderen Ort stellen, führen Sie die ADAPTiq-Audiokalibrierung erneut aus, um optimalen Klang sicherzustellen.

Verwenden Sie die Bose Music App, um Bose ADAPTiq auszuführen. Auf diese Option können Sie vom Menü „Einstellungen“ aus zugreifen.

Die Soundbar-Bedienelemente befinden sich oben an der Soundbar und auf der Fernbedienung.

HINWEIS: Sie können die Soundbar außerdem mithilfe der Bose Music-App steuern.

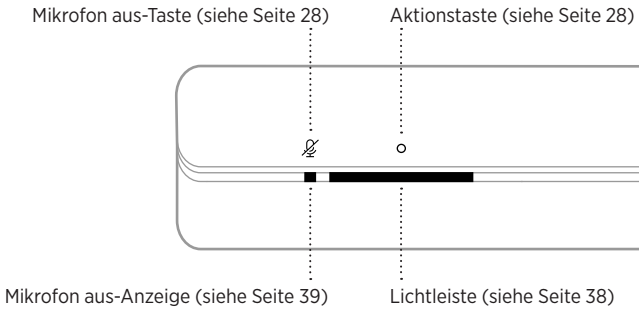

SPRACHASSISTENTEN-BEDIENELEMENTE

Sie können die Aktionstaste  und die „Mikrofon aus“-Taste  verwenden, um Amazon Alexa (siehe Seite 28) oder Ihren Google Assistant (siehe Seite 30) zu steuern.

FERNBEDIENUNGSFUNKTIONEN

Verwenden Sie die Fernbedienung zum Steuern der Soundbar, *Bluetooth*-Verbindungen und Presets.

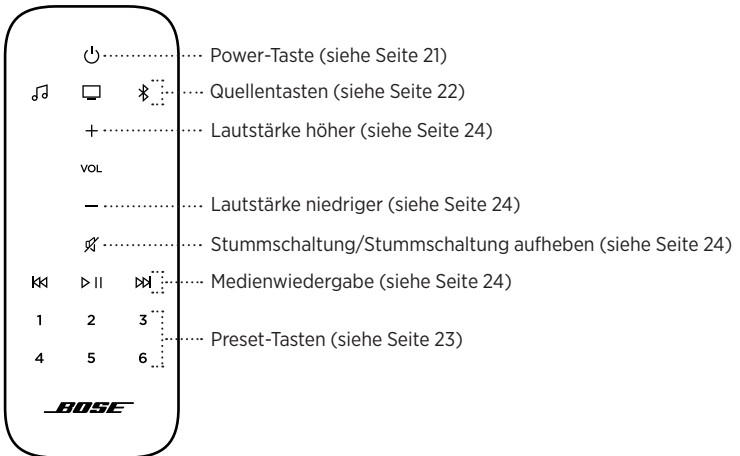

Strom

Drücken Sie zum Ein-/Ausschalten der Soundbar die Power-Taste  auf der Fernbedienung.

Beim Einschalten ist die Soundbar auf die zuletzt aktive Quelle voreingestellt.



HINWEISE:

- Wenn Sie die Soundbar an eine Netzsteckdose anschließen, schaltet sich die Soundbar automatisch ein.
- Beim erstmaligen Einschalten ist die Soundbar auf die Quelle TV  voreingestellt.
- Sie können auf Ihren Sprachassistenten auch zugreifen, wenn die Soundbar ausgeschaltet ist, sofern er mithilfe der Bose Music-App eingerichtet wurde und das Mikrofon eingeschaltet ist (siehe Seite 26).

Quellen

Sie können Ihre Bose Music-Presets und *Bluetooth*-Verbindungen mithilfe Ihrer Fernbedienung steuern.

Drücken Sie zum Steuern einer Quelle die Taste (Bose Music 🎵 oder *Bluetooth* 📶) für die Quelle, die Sie steuern möchten, auf der Fernbedienung.

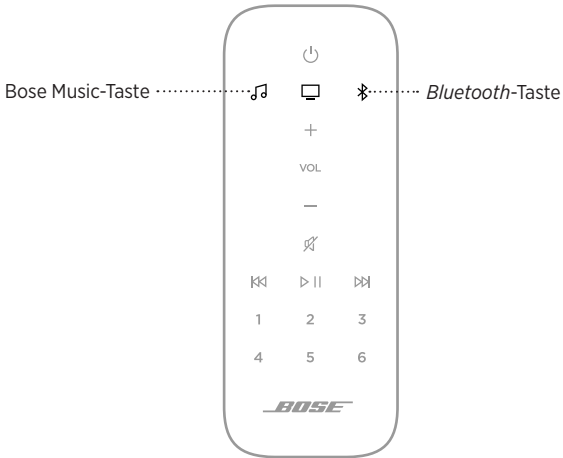

Presets

Die Soundbar beinhaltet sechs Presets, die Sie so einstellen können, dass Ton von Ihren bevorzugten Musikdiensten wiedergegeben wird. Nach dem Einstellen können Sie auf Ihre Musik jederzeit durch Berühren einer Taste auf der Fernbedienung oder Verwenden der Bose Music-App zugreifen.



Weitere Informationen über Presets finden Sie unter „Preset-Personalisierung“ auf Seite 32.

Medienwiedergabe und Lautstärke

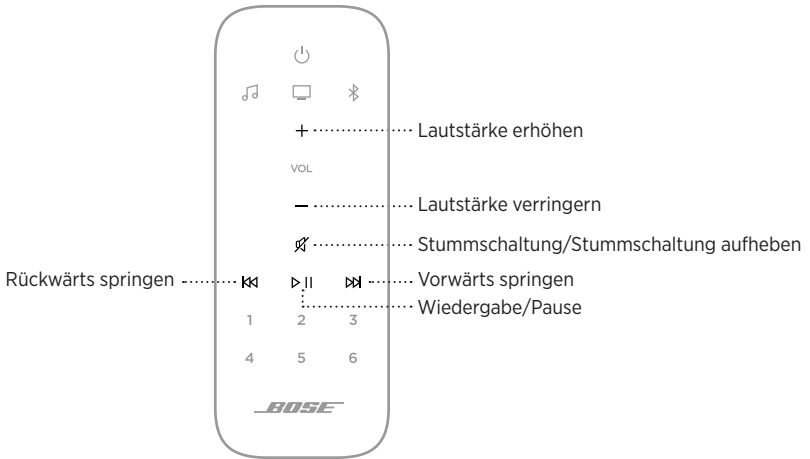

| FUNKTION | VORGEHENSWEISE |
|--|---|
| Wiedergabe/ Pause | Drücken Sie ▷ . Wenn der Ton angehalten wurde, leuchten die Seiten der Lichtleiste weiß, bis der Ton wiederhergestellt wird. |
| Rückwärts springen | Drücken Sie ◀◀. |
| Vorwärts springen | Drücken Sie ▶▶. |
| Lautstärke erhöhen | Drücken Sie +. HINWEIS: Um die Lautstärke schnell zu erhöhen, halten Sie + gedrückt. |
| Lautstärke verringern | Drücken Sie -. HINWEIS: Um die Lautstärke schnell zu verringern, halten Sie - gedrückt. |
| Stummschaltung/ Stummschaltung aufheben | Drücken Sie ✕. Wenn der Ton stummgeschaltet wurde, leuchtet die linke Seite der Lichtleiste weiß, bis der Ton wiederhergestellt wird. HINWEIS: Sie können auch + drücken, um den Ton wiederherzustellen. |

BASSTÖNE EINSTELLEN

Verwenden Sie die Bose Music-App, um den Bass anzupassen. Auf diese Option können Sie im Menü „Einstellungen“ zugreifen.

PROGRAMMIEREN EINER FERNBEDIENUNG EINER FREMDFIRMA

Sie können die Fernbedienung einer Fremdfirma, zum Beispiel die Fernbedienung Ihrer Kabel-/Satellitenanlage, so programmieren, dass Sie damit die Soundbar steuern können. Eine Anleitung finden Sie in der Bedienungsanleitung der Fernbedienung der Fremdfirma oder auf deren Website.

Nach der Programmierung kann die Fernbedienung der Fremdfirma die grundlegenden Soundbar-Funktionen wie Ein-/Ausschalten und Lautstärke.

HINWEIS: Nicht alle Fernbedienungen von Fremdfirmen sind mit der Soundbar kompatibel. Die Fernbedienung muss IR-Signale (Infrarot) unterstützen, um die Soundbar steuern zu können.

OPTIONEN FÜR DEN SPRACHASSISTENTEN

Sie können die Soundbar für den schnellen und einfachen Zugriff auf Amazon Alexa oder den Google Assistant programmieren.

HINWEIS: Amazon Alexa und der Google Assistant sind in bestimmten Sprachen und Ländern nicht verfügbar.

| OPTIONEN | BEDIENUNG |
|-------------------------|---|
| Amazon Alexa | Verwenden Sie Sprache und/oder die Aktionstaste  (siehe Seite 28). |
| Google Assistant | Verwenden Sie Sprache und/oder die Aktionstaste  (siehe Seite 30). |

HINWEIS: Der gleichzeitige Zugriff auf Amazon Alexa und den Google Assistant über die Soundbar ist nicht möglich.

EINRICHTUNG DES SPRACHASSISTENTEN

Bevor Sie beginnen, vergewissern Sie sich, dass das Mobilgerät und die Soundbar mit demselben Wi-Fi-Netzwerk verbunden sind.

Verwenden Sie die Bose Music-App, um Ihren Sprachassistenten einzurichten. Auf diese Option können Sie vom Menü „Einstellungen“ aus zugreifen.

HINWEIS: Wenn Sie Ihren Sprachassistenten einrichten, vergewissern Sie sich, dass Sie dasselbe Dienstkonto verwendet, das Sie in der Bose Music-App verwendet haben.

ZUGREIFEN AUF ALEXA

Die Soundbar ist Amazon Alexa-fähig. Mit Alexa können Sie die Wiedergabe von Musik anfordern, Nachrichten hören, die Wettervorhersage erhalten, intelligente Haushaltsgeräte steuern und mehr. Die Verwendung von Alexa mit Ihrer Soundbar ist so einfach wie Fragen. Fragen Sie einfach oder verwenden Sie die Aktionstaste  und Alexa antwortet sofort.

Weitere Informationen darüber, was Alexa tun kann, finden Sie auf:
<https://www.amazon.com/usealexa>

HINWEIS: Alexa ist in einigen Sprachen und Ländern nicht verfügbar.

Bedienung per Sprache

Sagen Sie erst „Alexa“ und dann:

| VERSUCHEN SIE FOLGENDES | SIE KÖNNEN ZUM BEISPIEL SAGEN |
|--|--|
| Mit Alexa sprechen | Wie ist das Wetter? |
| Ton wiedergeben | Spieler Beethoven. HINWEIS: Amazon Music ist als Standard-Musikdienst eingestellt. Um den Standard-Musikdienst zu ändern, verwenden Sie die Alexa-App. |
| Lautstärke regeln | Schalten Sie die Lautstärke höher. |
| Wiedergabe von einem bestimmten Audiodienst | Spieler NPR auf TuneIn. HINWEIS: Amazon Alexa unterstützt nicht alle Audiodienste. |
| Wiedergabe auf einem bestimmten Lautsprecher | Spieler Funk im Wohnzimmer. HINWEIS: Stellen Sie sicher, dass Sie den Lautsprechernamen sagen, den Sie in der Bose Music App-zugewiesen haben. Wenn mehrere Lautsprecher denselben Namen haben, verwenden Sie den Namen, der in der Alexa-App zugewiesen ist, oder ändern Sie den Namen in der Bose Music-App. |
| Zum nächsten Song springen | Nächster Song. |
| Timer einstellen | Stelle einen Timer auf 5 Minuten. |
| Mehr Fähigkeiten entdecken | Welche neuen Fähigkeiten hast du? |
| Alexa stoppen | Stopp. |



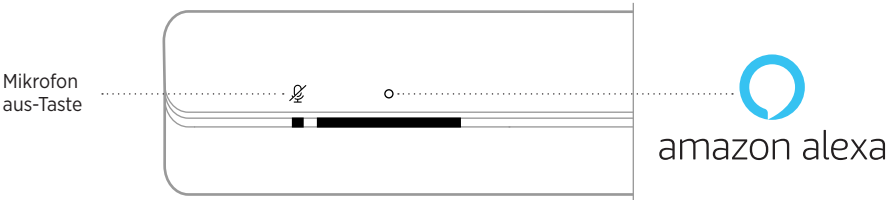

Verwenden der Soundbar-Bedienelemente

Die Aktionstaste  und die „Mikrofon aus“-Taste  werden zum Steuern von Alexa verwendet. Sie befinden sich oben an der Soundbar.



VERSUCHEN SIE FOLGENDES

VORGEHENSWEISE

| | |
|---|--|
| Mit Alexa sprechen | Tippen Sie auf  und sagen Sie dann Ihren Wunsch. Eine Liste der Dinge, die Sie versuchen können, finden Sie auf: https://www.amazon.com/usealexa |
| Alarmer und Timer stoppen | Tippen Sie auf  . |
| Alexa stoppen | Tippen Sie auf  . |
| Ein- und Ausschalten des Mikrofons | Tippen Sie auf  . HINWEIS: Wenn das Mikrofon ausgeschaltet ist, leuchtet die „Mikrofon aus“-Anzeige rot und Sie können nicht auf Alexa zugreifen. |

ZUGREIFEN AUF IHREN GOOGLE ASSISTANT

Nutzen Sie die Freisprechfunktion Ihrer Bose Soundbar 500, die jetzt mit Google Assistant funktioniert, damit Sie Ihre Lieblingsmedien nur mit Sprache anhalten und wiedergeben können.

Weitere Informationen darüber, was Ihr Google Assistant für Sie tun kann, finden Sie auf: <https://support.google.com/assistant>

HINWEIS: Google Assistant ist in einigen Sprachen und Ländern nicht verfügbar.

Bedienung per Sprache

Sagen Sie erst „Hallo Google“ und dann:

| VERSUCHEN SIE FOLGENDES | SIE KÖNNEN ZUM BEISPIEL SAGEN |
|-------------------------------|--|
| Zugriff auf Google Smarts | Wie sagt man „Freund“ auf Spanisch? |
| Spaß mit der Familie | Welches Geräusch macht ein Elefant? |
| Erinnerung einstellen | Erinnere mich am Dienstag daran, meine Mutter anzurufen. |
| Im Kalender nachsehen | Wie sieht mein Tag aus? |
| Kontrolle über Ihr Smart Home | Schalte die Lichter aus. |



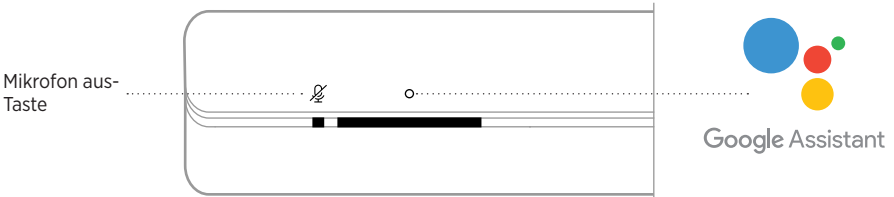

Verwenden der Soundbar-Bedienelemente

Sie können die Aktionstaste  und die „Mikrofon aus“-Taste  verwenden, um Ihren Google Assistant zu steuern. Sie befinden sich oben an der Soundbar.



VERSUCHEN SIE FOLGENDES

VORGEHENSWEISE

| | |
|--|--|
| Mit Ihrem Google Assistant sprechen | Tippen Sie auf  und sagen Sie dann Ihren Wunsch. Eine Liste der Dinge, die Sie versuchen können, finden Sie auf: https://support.google.com/assistant |
| Alarmer und Timer stoppen | Tippen Sie auf  . |
| Ihren Google Assistant stoppen | Tippen Sie auf  . |
| Ein- und Ausschalten des Mikrofons | Tippen Sie auf  . Wenn das Mikrofon ausgeschaltet ist, leuchtet die „Mikrofon aus“-Anzeige rot und Sie können nicht auf Google Assistant zugreifen. |

MUSIKWIEDERGABE MIT IHREM GOOGLE ASSISTANT

Sie können Ihren Google Assistant bitten, Musik von Ihrem voreingestellten Audiodienst oder einem spezifischen Audiodienst wiederzugeben.

Sagen Sie erst „Hallo Google“ und dann:

| VERSUCHEN SIE FOLGENDES | SIE KÖNNEN ZUM BEISPIEL SAGEN |
|---|--|
| Musikwiedergabe | <p>Spielen Sie Jazzmusik.</p> <p>HINWEIS: Der Google Assistant verwendet Ihren voreingestellten Audiodienst. Um den Standard-Audiodienst zu ändern, verwenden Sie die Google Assistant-App.</p> |
| Lautsprechersteuerung | <p>Erhöhe die Lautstärke.</p> |
| Wiedergabe von einem bestimmten Audiodienst | <p>Spielen Sie NPR auf Tuneln.</p> <p>HINWEIS: Der Google Assistant unterstützt nicht alle Audiodienste.</p> |
| Wiedergabe auf einem bestimmten Lautsprecher | <p>Spielen Sie Hip-Hop in der Küche.</p> <p>HINWEIS: Stellen Sie sicher, dass Sie den Lautsprechernamen sagen, den Sie in der Bose Music App zugewiesen haben. Wenn mehrere Lautsprecher denselben Namen haben, verwenden Sie den Namen, der in der Google Assistant-App zugewiesen ist, oder ändern Sie den Namen in der Bose Music-App.</p> |

Auswählen eines voreingestellten Audiodienstes

Während des ersten Einrichtens für Ihren Google Assistant fordert die Google Assistant-App Sie auf, einen voreingestellten Audiodienst auszuwählen. Bei Verwendung Ihres Google Assistant mit Bose-Produkten werden nur die voreingestellten Dienste Pandora oder Spotify verwendet. Auch wenn während der Einrichtung andere Audiodienste als verfügbar aufgeführt werden, ist dies nicht der Fall.

Wählen Sie für das beste Erlebnis Pandora oder Spotify als Ihren voreingestellten Audiodienst. Wenn Sie einen nicht unterstützten Audiodienst auswählen, hören Sie eine Fehlermeldung, wenn Sie die Musikwiedergabe wählen.

Sie können Presets mithilfe der Bose Music-App oder der Fernbedienung steuern.

HINWEIS: Sie können im *Bluetooth*-Modus keine Presets einstellen.

FESTLEGEN VON PRESETS

1. Streamen Sie Musik mithilfe der Bose Music-App.
2. Drücken Sie die Bose Music-Taste  auf der Fernbedienung.



3. Halten Sie eine Preset-Taste gedrückt, bis Sie einen Ton hören.

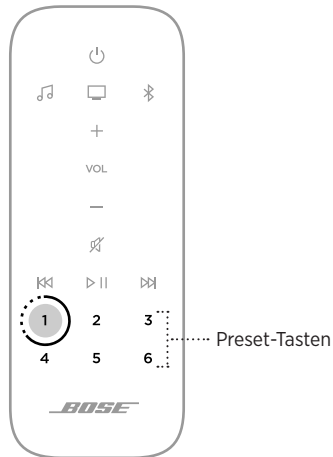

WIEDERGEBEN VON PRESETS

Sobald Sie Presets personalisiert haben, drücken Sie eine Preset-Taste auf der Fernbedienung, um Musik wiederzugeben.



Bluetooth-Drahtlostechnologie ermöglicht es Ihnen, Musik von Mobilgeräten wie Smartphones, Tablets und Laptop-Computer zu streamen. Bevor Sie Musik von einem Gerät streamen können, müssen Sie das Gerät mit der Soundbar verbinden.

VERBINDEN EINES MOBILGERÄTS

1. Drücken Sie die *Bluetooth*-Taste  auf der Fernbedienung.

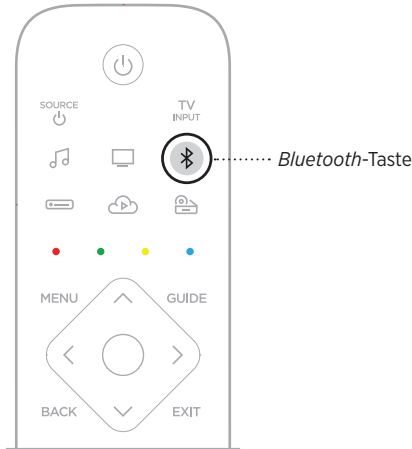

Die Lichtleiste blinkt blau.

2. Aktivieren Sie die *Bluetooth*-Funktion auf Ihrem Mobilgerät.

TIPP: Das *Bluetooth*-Menü finden Sie normalerweise im Einstellungen-Menü.

3. Wählen Sie Ihre Soundbar aus der Geräteliste aus.

TIPP: Suchen Sie nach dem Namen, den Sie in der Bose Music-App für die Soundbar eingegeben haben. Wenn Sie Ihrer Soundbar keinen Namen gegeben haben, wird der voreingestellte Name angezeigt.



Nach dem Verbinden hören Sie einen Ton. Die Lichtleiste leuchtet weiß und geht dann zu schwarz über. Der Name der Soundbar wird in der Mobilgeräteleiste angezeigt.

TRENNEN EINES MOBILGERÄTS

Verwenden Sie die Bose Music-App, um Ihr Mobilgerät zu trennen.

TIPP: Sie können auch die *Bluetooth*-Einstellungen auf Ihrem Mobilgerät verwenden. Durch Deaktivieren der *Bluetooth*-Funktion werden alle anderen Geräte getrennt.

ERNEUTES VERBINDEN EINES MOBILGERÄTS

Drücken Sie die *Bluetooth*-Taste ⌘ auf der Fernbedienung.

Die Soundbar versucht, sich mit dem zuletzt verbundenen Mobilgerät zu verbinden.

HINWEISE:

- Stellen Sie sicher, dass die *Bluetooth*-Funktion an Ihrem Mobilgerät aktiviert ist.
- Das Gerät muss sich innerhalb von 9 m befinden und eingeschaltet sein.

ZUSÄTZLICHES MOBILGERÄT VERBINDEN

Sie können bis zu acht Geräte in der Geräteliste der Soundbar speichern, und die Soundbar kann mit zwei Geräten gleichzeitig aktiv verbunden sein.

HINWEIS: Sie können Ton jeweils nur von einem Gerät wiedergeben.

1. Drücken Sie die *Bluetooth*-Taste  auf der Fernbedienung.

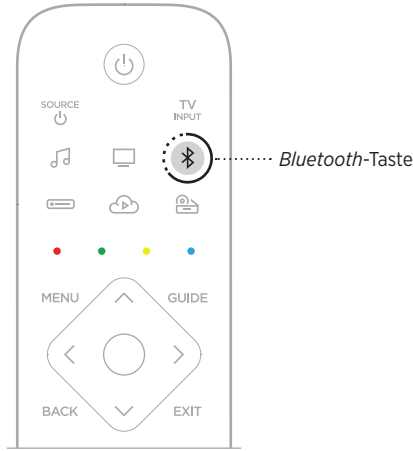

Die Lichtleiste blinkt blau.

2. Wählen Sie auf Ihrem Mobilgerät die Soundbar aus der Geräteliste aus.

HINWEIS: Stellen Sie sicher, dass die *Bluetooth*-Funktion an Ihrem Mobilgerät aktiviert ist.

LÖSCHEN DER GERÄTELISTE DER SOUNDBAR

1. Berühren und halten Sie  10 Sekunden lang getippt, bis die Lichtleiste zweimal weiß blinkt und dann zu schwarz übergeht.

Die Lichtleiste blinkt blau.

2. Löschen Sie die Soundbar aus der *Bluetooth*-Liste auf Ihrem Gerät.

Alle Geräte werden gelöscht und die Soundbar ist für das Verbinden bereit (siehe Seite 34).

Die Soundbar kann AirPlay-Audio wiedergeben, sodass Sie schnell Audio von Ihrem Apple-Gerät zur Soundbar oder zu mehreren Lautsprechern streamen können.

HINWEISE:

- Um AirPlay 2 zu verwenden, benötigen Sie ein Apple-Gerät mit iOS 11.4 oder später.
- Ihr Apple-Gerät und die Soundbar müssen mit demselben Wi-Fi-Netzwerk verbunden sein.
- Weitere Informationen über AirPlay finden Sie unter: <https://www.apple.com/airplay>

STREAMEN VON AUDIO VOM CONTROL CENTER

1. Öffnen Sie auf Ihrem Apple-Gerät das Control Center.
2. Halten Sie die Audiokarte oben rechts auf dem Bildschirm getippt und tippen Sie dann auf das AirPlay-Symbol .
3. Wählen Sie Ihre Soundbar oder Ihre Lautsprecher aus.

STREAMEN VON AUDIO VON EINER APP

1. Öffnen Sie eine Musik-App (wie Apple Music) und wählen Sie einen Track für die Wiedergabe aus.
2. Tippen Sie auf .
3. Wählen Sie Ihre Soundbar oder Ihre Lautsprecher aus.

Die LED-Lichtleiste an der Vorderseite der Soundbar zeigt den Soundbar-Status an.

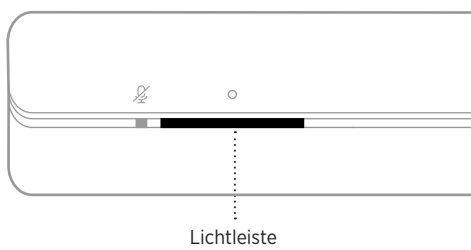

HINWEIS: Die Lichtleiste zeigt den Status jeweils einer ausgewählten Quelle an.

WI-FI-STATUS

Zeigt den Wi-Fi-Verbindungsstatus der Soundbar an.

| AKTIVITÄT DER LICHTLEISTE | | SYSTEMZUSTAND |
|---|--|--------------------------------------|
| Blinkt weiß | | Verbindung zu Wi-Fi wird hergestellt |
| Leuchtet weiß und geht dann zu schwarz über | | Mit Wi-Fi verbunden |





BLUETOOTH-STATUS

Zeigt den *Bluetooth* Verbindungsstatus der Mobilgeräte an.

| AKTIVITÄT DER LICHTLEISTE | | SYSTEMZUSTAND |
|---|--|--|
| Blinkt blau | | Bereit für die Verbindung mit dem Mobilgerät |
| Blinkt weiß | | Verbindung mit dem Mobilgerät wird hergestellt |
| Leuchtet weiß und geht dann zu schwarz über | | Verbunden mit dem Mobilgerät |
| Weißes Licht blinkt zweimal und geht dann zu schwarz über | | Geräteliste wird gelöscht |

STATUS DES SPRACHASSISTENTEN

Zeigt den Status Ihres Sprachassistenten an.

| AKTIVITÄT DER LICHTLEISTE | | SYSTEMZUSTAND |
|--|---|--|
| Aus |  | Sprachassistent im Ruhebetrieb |
| Weißes Licht bewegt sich zur Mitte und leuchtet dann |  | Sprachassistent hört |
| Weißes Licht bewegt sich zu den Seiten |  | Sprachassistent denkt nach |
| Blinkt weiß (voll) |  | Sprachassistent spricht |
| Blinkt gelb |  | Benachrichtigung vom Sprachassistenten |

Mikrofon aus-Anzeige

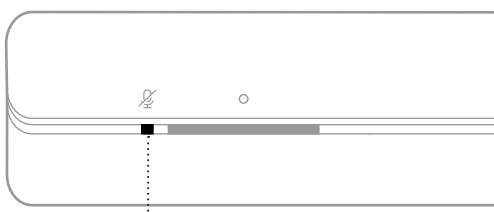



Mikrofon aus-Anzeige

| ANZEIGEAKTIVITÄT | SYSTEMZUSTAND |
|------------------|--------------------------------|
| Leuchtet rot | Das Mikrofon ist ausgeschaltet |



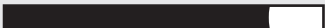



MEDIENWIEDERGABE UND LAUTSTÄRKE

Zeigt den Soundbar-Status bei der Steuerung der Medienwiedergabe und Lautstärke an.

| AKTIVITÄT DER LICHTLEISTE | | SYSTEMZUSTAND |
|---|---|-----------------------|
| Zwei mittlere Lichter leuchten weiß |  | Wiedergabe/Pause |
| Rechtes Ende der Lichtleiste blinkt weiß |  | Lautstärke erhöhen |
| Linkes Ende der Lichtleiste blinkt weiß |  | Lautstärke verringern |
| Linkes Ende der Lichtleiste leuchtet weiß |  | Stummschalten |

UPDATE- UND FEHLERSTATUS

Zeigt den Status der Software-Updates und Fehlermeldungen an.

| AKTIVITÄT DER LICHTLEISTE | | SYSTEMZUSTAND |
|--|---|--|
| Leuchtet gelb |  | Wi-Fi-Einrichtung läuft |
| Weißes Licht bewegt sich von rechts nach links |  | Update wird heruntergeladen |
| Weißes Licht bewegt sich von links nach rechts |  | Soundbar wird aktualisiert |
| Blinkt viermal gelb |  | Quellenfehler – siehe Bose Music-App |
| Blinkt viermal rot |  | Wunsch ist zurzeit nicht verfügbar, versuchen Sie es später erneut |
| Leuchtet rot |  | Soundbar-Fehler – Wenden Sie sich an den Bose-Kundendienst |

AKTUALISIEREN DER SOUNDBAR

Die Soundbar wird automatisch aktualisiert, wenn sie mit der Bose Music-App und Ihrem Wi-Fi-Netzwerk verbunden ist.

WI-FI-FUNKTION DEAKTIVIEREN/AKTIVIEREN

Halten Sie auf der Fernbedienung die Bose Music-Taste  und die Taste zum Vorwärtsspringen  gedrückt, bis die Lichtleiste zweimal weiß blinkt und dann zu schwarz übergeht.

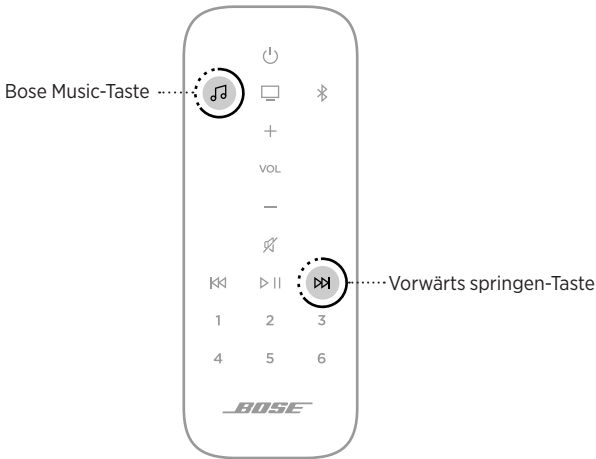

ZUBEHÖR (OPTIONAL) VERBINDEN

Sie können irgendeines dieses Zubehörs mit Ihrer Soundbar verbinden. Weitere Informationen finden Sie in der Bedienungsanleitung Ihres Zubehörs.

- **Bose-Bassmodul 500:** worldwide.bose.com/Support/BASS500
- **Bose-Bassmodul 700:** worldwide.bose.com/Support/BASS700
- **Acoustimass 300-Bassmodul:** global.bose.com/Support/AM300
- **Bose Surround-Lautsprecher:** worldwide.bose.com/Support/WSS
- **Bose Surround Speakers 700:** worldwide.bose.com/Support/WSS700
- **Virtually Invisible 300 Wireless-Surround-Lautsprecher:**
global.bose.com/Support/VI300
- **Bose Soundbar-Universalfernbedienung:** worldwide.bose.com/Support/BASS500

BATTERIEN IN DIE FERNBEDIENUNG EINLEGEN

1. Öffnen Sie die Batterieabdeckung auf der Rückseite der Fernbedienung.

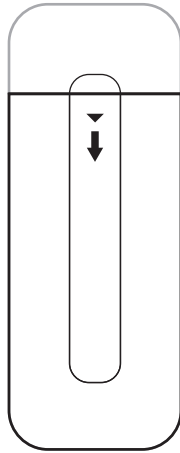

2. Legen Sie die zwei mitgelieferten AAA 1,5-V-Batterien (IEC-LR3) ein. Beachten Sie die Polung. Die Symbole + und – auf den Batterien und im Batteriefach müssen übereinstimmen.

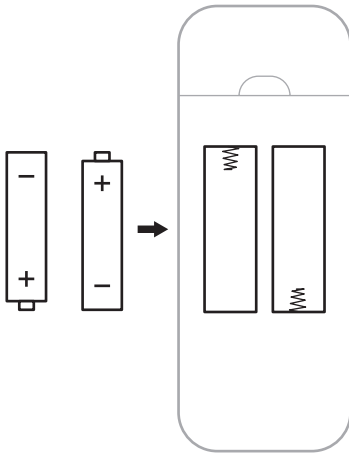

3. Schließen Sie die Batteriefach-Abdeckung wieder.

REINIGEN DER SOUNDBAR

Reinigen Sie die Außenseite der Soundbar mit einem weichen, trockenen Tuch.

ACHTUNG:

- Auf KEINEN Fall dürfen Flüssigkeiten auf das System oder in Öffnungen geschüttet werden.
- Blasen Sie KEINE Luft in das System.
- Verwenden Sie KEINEN Staubsauger zum Reinigen des Systems.
- Verwenden Sie KEINE Sprühdosen in der Nähe des Systems.
- Verwenden Sie KEINE Lösungsmittel, Chemikalien und Reinigungsmittel, die Alkohol, Ammoniak oder Scheuermittel enthalten.
- Lassen Sie KEINE Gegenstände in Öffnungen fallen.

ERSATZTEILE UND ZUBEHÖR

Ersatzteile und Zubehör können über den Bose-Kundendienst bestellt werden.

Besuchen Sie: worldwide.bose.com/Support/BASS500

EINGESCHRÄNKTE GARANTIE

Auf die Soundbar wird eine übertragbare eingeschränkte Garantie gewährt. Nähere Informationen zur eingeschränkten Garantie finden Sie auf unserer Website unter global.bose.com/warranty.

Eine Anleitung zum Registrieren Ihres Produkts finden Sie unter global.bose.com/register. Ihre eingeschränkte Garantie ist jedoch unabhängig von der Registrierung gültig.

VERSUCHEN SIE ZUERST DIESE LÖSUNGEN

Bei Problemen mit der Soundbar:

- Vergewissern Sie sich, dass die Soundbar an eine stromführende Netzsteckdose angeschlossen ist.
- Schließen Sie alle Kabel fest an.
- Prüfen Sie den Zustand der Statusanzeigen (siehe Seite 38).
- Stellen Sie die Soundbar 0,3 bis 0,9 m von möglichen Störquellen weg (drahtlose Router, kabellose Telefone, Fernsehgeräte, Mikrowellengeräte usw.).
- Stellen Sie die Soundbar für ordnungsgemäßen Betrieb innerhalb des für Ihren drahtlosen Router oder Ihr Mobilgerät empfohlenen Bereichs auf.
- Beachten Sie beim Aufstellen der Soundbar die Aufstellungsrichtlinien (siehe Seite 14).

ANDERE LÖSUNGEN

Wenn Sie das Problem nicht beheben konnten, sehen Sie in der folgenden Tabelle nach, in der Sie Symptome und Lösungen für gängige Probleme finden. Wenn Sie Ihr Problem nicht beheben können, wenden Sie sich an den Bose-Kundendienst.

Besuchen Sie: worldwide.Bose.com/contact

| SYMPTOM | LÖSUNG |
|---|---|
| Kein HDMI eARC- (oder ARC-) oder optischer Anschluss am Fernsehgerät | Schließen Sie das Fernsehgerät mit einem Audiokonverter und einem getrennten Audiokabel, z. B. einem koaxialen 3,5-mm- oder analogen Audiokabel an (nicht mitgeliefert), an. Die Art des benötigten Konverters und Kabels hängt von den Audioausgangsanschlüssen an Ihrem Fernsehgerät ab. |
| Die Soundbar schaltet sich nicht ein | Schließen Sie das Netzkabel an eine andere Steckdose an. Verwenden Sie zum Einschalten der Soundbar die Fernbedienung (siehe Seite 21). Trennen Sie die Netzkabel von der Soundbar und vom optionalen Bassmodul und den Surround-Sound-Lautsprechern, warten Sie 30 Sekunden und schließen Sie sie an eine Netzsteckdose an. |
| Fernbedienung funktioniert nicht oder nur fehlerhaft | Beachten Sie die Polung. Die Symbole + und – auf den Batterien und im Batteriefach müssen übereinstimmen (siehe Seite 43). Tauschen Sie die Batterien aus (siehe Seite 43). Vergewissern Sie sich, dass die Fernbedienung sich innerhalb des Betriebsbereichs (6,0 m) der Soundbar befindet. Stellen Sie sicher, dass sich keine Hindernisse zwischen der Fernbedienung und der Soundbar befinden. |

| SYMPTOM | LÖSUNG |
|---|--|
| <p>Unterbrochener oder kein Ton</p> | <p>Wenn die linke Seite der Lichtleiste weiß leuchtet, ist die Soundbar stummgeschaltet. Drücken Sie die „Stummschaltung/Stummschaltung aufheben“-Taste  auf der Fernbedienung, um die Soundbar stummzuschalten.</p> <p>Stellen Sie sicher, dass das Mobilgerät nicht stummgeschaltet ist.</p> <p>Erhöhen Sie die Lautstärke an der Soundbar (siehe Seite 24) oder am Mobilgerät.</p> <p>Schalten Sie zu einer anderen Quelle um (siehe Seite 22).</p> <p>Geben Sie Ton von einer anderen Anwendung oder einem anderen Musikdienst wieder.</p> <p>Wenn der Ton von einer Wi-Fi-Quelle stammt, setzen Sie den Router zurück.</p> <p>Starten Sie Ihr Mobilgerät neu.</p> <p>Vergewissern Sie sich, dass Sie ein kompatibles <i>Bluetooth</i>-Mobilgerät verwenden.</p> <p>HINWEIS: Sie können keine <i>Bluetooth</i>-Kopfhörer mit der Soundbar verbinden.</p> <p>Stellen Sie sicher, dass das HDMI-Kabel der Soundbar an einen Anschluss an Ihrem Fernsehgerät mit der Bezeichnung HDMI eARC oder ARC (Audio Return Channel) und nicht an einen üblichen HDMI-Anschluss angeschlossen ist. Falls Ihr Fernsehgerät keinen HDMI eARC- oder ARC-Anschluss hat, schließen Sie die Soundbar mithilfe des optischen Kabels an (siehe Seite 54).</p> <p>Wenn die Soundbar an den HDMI eARC- oder ARC-Anschluss des Fernsehgeräts angeschlossen ist, achten Sie darauf, dass Consumer Electronics Control (CEC) im Menü Ihres TV-Systems aktiviert ist. Es kann sein, dass CEC an Ihrem Fernsehgerät anders bezeichnet ist. Weitere Informationen finden Sie in der Bedienungsanleitung des Fernsehgeräts.</p> <p>Trennen Sie das HDMI-Kabel der Soundbar vom HDMI eARC- oder ARC-Anschluss Ihres Fernsehgeräts und schließen Sie es wieder an.</p> <p>Schließen Sie das optische Kabel an einen Anschluss an Ihrem Fernsehgerät mit der Bezeichnung Output oder OUT und nicht Input oder IN an.</p> <p>Trennen Sie die Netzkabel von der Soundbar und vom optionalen Bassmodul und den Surround-Sound-Lautsprechern, warten Sie 30 Sekunden und schließen Sie sie an eine Netzsteckdose an.</p> |
| <p>Soundbar verbindet sich nicht mit dem Bassmodul oder den Surround-Lautsprechern</p> | <p>Informationen zur Fehlerbehebung finden Sie in der Bedienungsanleitung Ihres Bassmoduls oder Surround-Lautsprechers (siehe Seite 42).</p> <p>Stellen Sie sicher, dass das Bassmodul oder die Surround-Lautsprecher mit der Soundbar kompatibel sind (siehe Seite 42).</p> <p>Trennen Sie die Netzkabel von der Soundbar und vom optionalen Bassmodul und den Surround-Sound-Lautsprechern, warten Sie 30 Sekunden und schließen Sie sie an eine Netzsteckdose an.</p> |

| SYMPTOM | LÖSUNG |
|---|---|
| <p>Kein Ton vom Bassmodul oder den Surround-Lautsprechern</p> | <p>Stellen Sie sicher, dass das Bassmodul oder die Surround-Lautsprecher mit der Soundbar kompatibel sind (siehe Seite 42).</p> <p>Stellen Sie sicher, dass die Software in der Bose Music-App aktuell ist.</p> <p>Stellen Sie den Basspegel mithilfe der Bose Music-App ein (siehe Seite 25).</p> <p>Schalten Sie zu einer anderen Quelle um (siehe Seite 22).</p> |
| <p>Ton ist aus dem Lautsprecher des Fernsehgeräts zu hören</p> | <p>Stellen Sie sicher, dass das HDMI-Kabel der Soundbar an einen Anschluss an Ihrem Fernsehgerät mit der Bezeichnung HDMI eARC oder ARC (Audio Return Channel) angeschlossen ist. Falls Ihr Fernsehgerät keinen HDMI eARC- oder ARC-Anschluss hat, schließen Sie die Soundbar mithilfe des optischen Kabels an (siehe Seite 54).</p> <p>TV-Lautsprecher ausschalten. Weitere Informationen finden Sie in der Bedienungsanleitung des Fernsehgeräts.</p> <p>Wenn die Soundbar an den HDMI eARC- oder ARC-Anschluss des Fernsehgeräts angeschlossen ist, achten Sie darauf, dass Consumer Electronics Control (CEC) im Menü Ihres TV-Systems aktiviert ist. Es kann sein, dass CEC an Ihrem Fernsehgerät anders bezeichnet ist. Weitere Informationen finden Sie in der Bedienungsanleitung des Fernsehgeräts.</p> <p>Trennen Sie das HDMI-Kabel der Soundbar vom HDMI eARC- oder ARC-Anschluss Ihres Fernsehgeräts und schließen Sie es wieder an.</p> <p>Drehen Sie die Lautstärke des Fernsehgeräts auf die niedrigste Einstellung.</p> <p>Schließen Sie die Soundbar sowohl mithilfe des HDMI-Kabels (siehe Seite 53) als auch des optischen Kabels (siehe Seite 54) an.</p> |
| <p>Schlechter oder verzerrter Ton</p> | <p>Testen Sie verschiedene Quellen, falls verfügbar.</p> <p>Vergewissern Sie sich, dass Ihr Fernsehgerät Surround-Sound wiedergeben kann. Weitere Informationen finden Sie in der Bedienungsanleitung des Fernsehgeräts.</p> <p>Wenn Ton von einem anderen Gerät wiedergegeben wird, verringern Sie die Lautstärke dieses Geräts.</p> <p>Stellen Sie den Basspegel mithilfe der Bose Music-App ein (siehe Seite 25).</p> <p>Schalten Sie die TV-Lautsprecher aus. Weitere Informationen finden Sie in der Bedienungsanleitung des Fernsehgeräts.</p> <p>Führen Sie die ADAPTiQ-Audiokalibrierung aus (siehe Seite 19).</p> |
| <p>Die Soundbar gibt keinen Ton von der richtigen Quelle wieder oder wählt nach Verzögerung die falsche Quelle aus</p> | <p>Stellen Sie CEC mithilfe der Bose Music-App auf Alternativ ein.</p> <p>Deaktivieren Sie CEC an Ihrer Quelle. Weitere Informationen finden Sie in der Bedienungsanleitung Ihrer Quelle.</p> <p>Schließen Sie die Soundbar sowohl mithilfe des HDMI-Kabels (siehe Seite 53) als auch des optischen Kabels (siehe Seite 54) an.</p> |



| SYMPTOM | LÖSUNG |
|---|---|
| <p>Soundbar verbindet sich nicht mit dem Wi-Fi-Netzwerk</p> | <p>Wählen Sie in der Bose Music-App den korrekten Netzwerknamen aus und geben Sie das Netzwerkpasswort (Groß-/Kleinschreibung beachten) ein.</p> <p>Vergewissern Sie sich, dass die Soundbar und das Mobilgerät mit demselben Wi-Fi-Netzwerk verbunden sind.</p> <p>Wenn sich Ihre Netzwerkinformationen geändert haben, sehen Sie unter Seite 18 nach.</p> <p>Aktivieren Sie Wi-Fi am Mobilgerät, das Sie für das Einrichten verwenden.</p> <p>Schließen Sie alle anderen Anwendungen auf dem Mobilgerät.</p> <p>Starten Sie Ihr Mobilgerät und den Router neu.</p> <p>Wenn der Router sowohl 2,4-GHz- als auch 5-GHz-Bänder unterstützt, stellen Sie sicher, dass sowohl Ihr Mobilgerät als auch die Soundbar mit demselben Band verbunden sind.</p> <p>HINWEIS: Geben Sie jedem Band einen eindeutigen Namen, um sicherzustellen, dass Sie sich mit dem richtigen Band verbinden.</p> <p>Setzen Sie den Router zurück.</p> <p>Trennen Sie die Netzkabel von der Soundbar und vom optionalen Bassmodul und den Surround-Sound-Lautsprechern, warten Sie 30 Sekunden und schließen Sie sie an eine Netzsteckdose an. Deinstallieren Sie die Bose Music-App auf Ihrem Mobilgerät, installieren Sie die App erneut und starten Sie die Einrichtung erneut.</p> <p>Verbinden Sie sich mithilfe eines Ethernet-Kabels mit dem Netzwerk.</p> |
| <p>Soundbar verbindet sich nicht mit dem Bluetooth-Gerät</p> | <p>Schalten Sie die <i>Bluetooth</i>-Funktion am Mobilgerät aus und wieder ein. Löschen Sie Ihre Soundbar aus der <i>Bluetooth</i>-Liste. Verbinden Sie sie erneut (siehe Seite 34).</p> <p>Verbinden Sie ein anderes Mobilgerät (siehe Seite 34).</p> <p>Vergewissern Sie sich, dass Sie ein kompatibles <i>Bluetooth</i>-Mobilgerät verwenden.</p> <p>HINWEIS: Sie können keine <i>Bluetooth</i>-Kopfhörer mit der Soundbar verbinden.</p> <p>Löschen Sie die Soundbar aus der <i>Bluetooth</i>-Geräteliste des Mobilgeräts und verbinden Sie sie erneut (siehe Seite 34).</p> <p>Löschen Sie die Geräteliste der Soundbar (siehe „Löschen der Geräteliste der Soundbar“ auf Seite 36) und verbinden Sie sie erneut (siehe Seite 34).</p> |

| SYMPTOM | LÖSUNG |
|--|--|
| <p>Soundbar streamt kein Audio mithilfe von Airplay</p> | <p>Vergewissern Sie sich, dass Ihre Soundbar eingeschaltet ist und sich in Reichweite befindet (siehe Seite 16).</p> <p>Vergewissern Sie sich, dass das Apple-Gerät und die Soundbar mit demselben Wi-Fi-Netzwerk verbunden sind.</p> <p>Aktualisieren Sie Ihr Apple-Gerät.</p> <p>Vergewissern Sie sich, dass die Soundbar auf dem neuesten Stand ist (siehe Seite 41).</p> <p>Wenn Sie das AirPlay-Symbol  in der Musik-App, von der Sie streamen, nicht finden können, streamen Sie Audio vom Control Center.</p> <p>Zusätzlichen Support erhalten Sie auf: https://www.apple.com/airplay</p> |
| <p>Bose Music-App funktioniert auf dem Mobilgerät nicht</p> | <p>Stellen Sie sicher, dass Ihr Mobilgerät kompatibel zur Bose Music-App ist und die Mindestsystemanforderungen erfüllt. Sehen Sie für weitere Informationen im App-Store auf Ihrem Mobilgerät nach.</p> <p>Deinstallieren Sie die Bose Music-App auf Ihrem Mobilgerät und installieren Sie die App dann erneut (siehe Seite 17).</p> |
| <p>Soundbar ist beim Hinzufügen eines weiteren Bose-Kontos nicht sichtbar</p> | <p>Stellen Sie sicher, dass Freigabe an der Soundbar mithilfe der Bose Music-App aktiviert ist.</p> <p>Vergewissern Sie sich, dass die Soundbar und das Mobilgerät mit demselben Wi-Fi-Netzwerk verbunden sind.</p> |
| <p>Alexa reagiert nicht</p> | <p>Stellen Sie sicher, dass Alexa mithilfe der Bose Music-App eingerichtet wurde (siehe Seite 26).</p> <p>HINWEIS: Die Soundbar muss mithilfe der Bose Music-App eingerichtet und mit Ihrem Wi-Fi-Netzwerk verbunden werden.</p> <p>Sie müssen sich an einem Land befinden, an dem Amazon Alexa verfügbar ist.</p> <p>Stellen Sie sicher, dass die „Mikrofon aus“-Anzeige nicht rot leuchtet. Wie Sie das Mikrofon einschalten, finden Sie auf Seite 39.</p> <p>Stellen Sie sicher, dass Sie den Namen sagen, den Sie in der Bose Music App-zugewiesen haben. Wenn mehrere Lautsprecher denselben Namen haben, verwenden Sie den Namen, der in der Alexa-App zugewiesen ist, oder ändern Sie den Namen in der Bose Music-App.</p> <p>Zusätzlichen Support erhalten Sie auf: https://www.amazon.com/usealexa</p> |

| SYMPTOM | LÖSUNG |
|---|---|
| Google Assistant reagiert nicht | <p>Stellen Sie sicher, dass Google Assistant mithilfe der Bose Music-App eingerichtet wurde (siehe Seite 26).</p> <p>Verbinden Sie Ihr Mobilgerät mit Wi-Fi.</p> <p>Sie müssen sich in einem Land befinden, in dem der Google Assistant verfügbar ist.</p> <p>Achten Sie darauf, dass Sie die aktuellste Version der Google Assistant-App verwenden.</p> <p>Stellen Sie sicher, dass Ihr Mobilgerät kompatibel ist.</p> <p>Entfernen Sie Ihren Google Assistant mithilfe der Bose Music-App vom System. Fügen Sie dann Ihren Google Assistant wieder hinzu.</p> <p>Wählen Sie Pandora oder Spotify als Ihren voreingestellten Audiodienst (siehe Seite 31).</p> <p>Stellen Sie sicher, dass Sie dasselbe Audiodienstkonto in der Bose Music-App und in der Google Assistant-App verwenden.</p> <p>Ihr Google Assistant unterstützt möglicherweise Ihre Anforderung nicht. Neue Funktionen werden regelmäßig hinzugefügt.</p> <p>Zusätzlichen Support erhalten Sie auf: https://support.google.com/assistant</p> |
| Ändern der persönlichen Ergebniseinstellungen Ihres Google Assistant | <p>Um persönliche Ergebnisse auszuschalten oder das Konto für persönliche Ergebnisse zu ändern, verwenden Sie das Einstellungs-Menüs in der Google Assistant-App.</p> |
| Preset reagiert nicht | <p>Vergewissern Sie sich, dass das Preset eingestellt wurde (siehe Seite 32).</p> <p>Drücken Sie die Bose Music-Taste , um sicherzustellen, dass die Soundbar in der korrekten Quelle ist.</p> |

ZURÜCKSETZEN DER SOUNDBAR

Ein Zurücksetzen des Systems löscht alle Quellen-, Lautstärke-, Netzwerk- und ADAPTiQ-Audiokalibrierungseinstellungen von der Soundbar und stellt die werkseitigen Originaleinstellungen wieder her.

1. Halten Sie auf der Fernbedienung die Power-Taste  und die Taste zum Vorwärtsspringen  5 Sekunden lang gedrückt, bis die Lichtleiste zweimal weiß blinkt und dann zu schwarz übergeht.

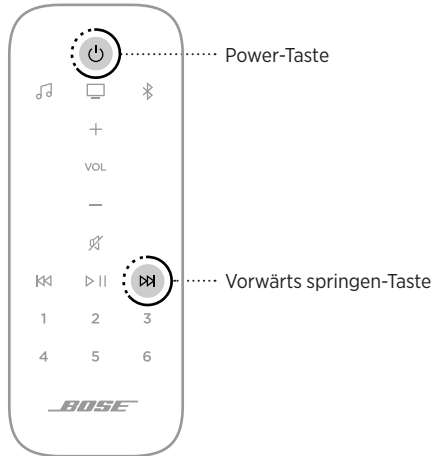

Die Soundbar wird neu gestartet. Wenn das Zurücksetzen abgeschlossen ist, leuchtet die Lichtleiste gelb.

2. So stellen Sie das Netzwerk und die Audioeinstellungen der Soundbar wieder her:
 - a. Starten Sie die Bose-App auf Ihrem Mobilgerät und fügen Sie das System zum Netzwerk hinzu (siehe „Bestehende Bose Music-App-Nutzer“ auf Seite 18).
 - b. Führen Sie die ADAPTiQ-Audiokalibrierung mithilfe der Bose Music-App durch.

ANSCHLUSSMÖGLICHKEITEN

Sie haben die folgenden zwei Möglichkeiten, um die Soundbar an Ihr Fernsehgerät anzuschließen:

Option 1 (bevorzugt): HDMI eARC oder ARC (Audio Return Channel)

Option 2: Optisch

HINWEIS: Die bevorzugte Option ist das Anschließen der Soundbar unter Verwendung des HDMI-Kabels an den HDMI eARC- oder ARC-Anschluss des Fernsehgeräts.

- Suchen Sie an der Rückseite des Fernsehgeräts das **HDMI IN-** und **Audio OUT-** (optisch) Anschlussfeld.

HINWEIS: Das Anschlussfeld Ihres Fernsehgeräts sieht möglicherweise nicht wie abgebildet aus. Suchen Sie nach der Form des Anschlusses.

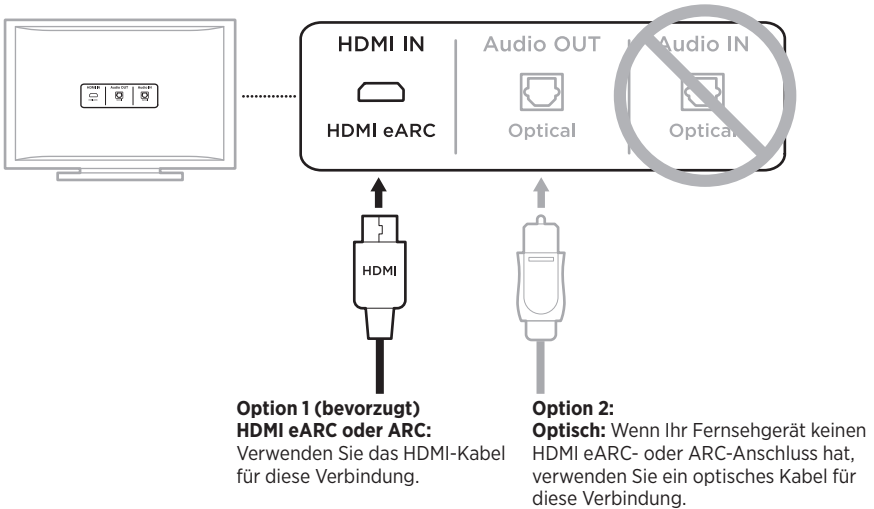

- Auswählen eines Audiokabels.

ANSCHLIESSEN DER SOUNDBAR AN DAS FERNSEHGERÄT

Schließen Sie nach Auswahl eines Audiokabels die Soundbar an das Fernsehgerät an.

Option 1 (bevorzugt): HDMI eARC oder ARC

1. Schließen Sie ein Ende des HDMI-Kabels an den **HDMI eARC**- oder **ARC**-Anschluss des Fernsehgeräts an.

HINWEIS: Stellen Sie sicher, dass das HDMI-Kabel an einen HDMI ARC-Anschluss am Fernsehgerät und nicht an einen üblichen HDMI-Anschluss anschließen. Falls Ihr Fernsehgerät keinen HDMI eARC- oder ARC-Anschluss hat, sehen Sie unter Seite 54 nach.

2. Schließen Sie das andere Ende des Kabels an den **HDMI (ARC)**-Anschluss an der Soundbar an.

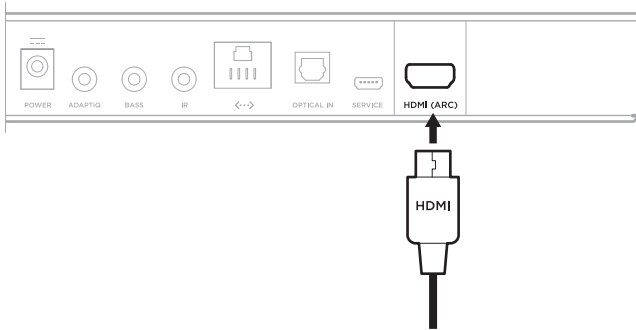

Option 2: Optisch

Wenn Ihr Fernsehgerät keinen HDMI eARC- oder ARC-Anschluss hat, verwenden Sie das optische Kabel, um die Soundbar an das Fernsehgerät anzuschließen.

1. Entfernen Sie die Schutzkappe von beiden Enden des optischen Kabels.

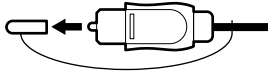

ACHTUNG: Wenn Sie den Stecker falsch herum hineinstecken, kann dies den Stecker und/oder Anschluss beschädigen.

2. Schließen Sie ein Ende des optischen Kabels an den **Optical OUT**-Anschluss des Fernsehgeräts an.
3. Halten Sie den Stecker am anderen Ende des optischen Kabels.
4. Richten Sie den Stecker am **OPTICAL IN**-Anschluss der Soundbar aus und stecken Sie ihn vorsichtig hinein.

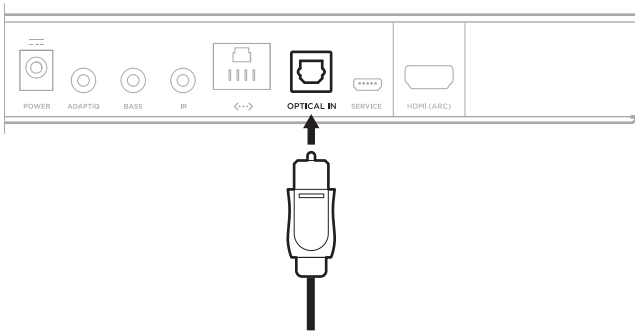



HINWEIS: Der Anschluss hat eine Tür mit Scharnier, die nach innen schwenkt, wenn Sie den Stecker hineinstecken.

5. Stecken Sie den Stecker fest in den Anschluss, bis Sie ein Klicken hören oder spüren.



ÜBERPRÜFEN DES TONS

HINWEIS: Um keinen verzerrten Ton zu hören, schalten Sie die TV-Lautsprecher aus. Weitere Informationen finden Sie in der Bedienungsanleitung Ihres Fernsehgeräts.

1. Schalten Sie das Fernsehgerät ein.
 2. Wenn Sie eine Kabel-/Satellitenanlage oder eine andere sekundäre Quelle verwenden:
 - a. Schalten Sie diese Quelle ein.
 - b. Wählen Sie den entsprechenden Fernseheingang aus.
 3. Wenn die Soundbar nicht eingeschaltet wird, drücken Sie die Power-Taste  auf der Fernbedienung.
Sie hören Ton von der Soundbar.
 4. Drücken Sie die „Stummschaltung/Stummschaltung aufheben“-Taste .
- Sie hören keinen Ton von den TV-Lautsprechern oder der Soundbar.

HINWEIS: Wenn Sie keinen Ton aus der Soundbar hören oder Ton aus den TV-Lautsprechern hören, sehen Sie unter Seite 47 nach.



810604-0010