

BOSE[®]

 **SoundTouch[®] 130**
home theater system



Brugervejledning • Bedienungsanleitung
Gebruikershandleiding • Käyttöohje
Manuale di istruzioni • Kezelési útmutató
Brukerveiledning • Podręcznik użytkownika
Manual do proprietário • Bruksanvisning

Vigtige sikkerhedsinstruktioner

Læs venligst denne brugervejledning omhyggeligt, og gem den, så du har adgang til den senere.



Lyset med et pilehoved indeni en ligesidet trekant gør brugeren opmærksom på, at der i systemets kabinet kan være isoleret farlig spænding, som kan være så kraftig, at der er risiko for elektrisk stød.



En ligesidet trekant med et udbråstegn indeni gør brugeren opmærksom på, at der findes vigtige betjenings- og vedligeholdelsesinstruktioner i brugervejledningen.



ADVARSLER:

- Systemet må ikke udsættes for regn eller fugt af hensyn til risikoen for brand eller elektrisk stød.
- Udsæt ikke dette apparat for dryp eller stænk, og placer ikke genstande, der er fyldt med væske, på eller nær ved apparatet. Som det gælder for alle elektriske apparater skal du passe på ikke at spilde væske på nogen dele af produktet. Hvis produktet udsættes for væske, kan det medføre fejl og/eller risiko for brand.
- Må kun udskiftes med et AA (IEC LR06) alkaline-batteri (eller batterier).
- Placer ikke nogen form for åben ild (f.eks. stearinlys) på eller tæt ved apparatet.



FORSIGTIG:

- Foretag ikke nogen uautoriserede ændringer af produktet. Dette kan kompromittere sikkerheden, regeloverholdelsen og systemets ydeevne og kan medføre, at garantien bortfalder.
- Langtidseksponering for høj musik kan give høreskader. Undgå ekstreme lydstyrker ved brug af hovedtelefoner, især i længere perioder.



ADVARSEL: Indeholder små dele, som kan udgøre en kvælningfare. Egner sig ikke til børn under 3 år.



ADVARSEL: Dette produkt indeholder magnetisk materiale. Kontakt din læge, hvis du er i tvivl om, hvorvidt dette kan påvirke din implanterbare medicinske enheds funktion.

NOTER:

- Produktmærkaten er placeret i bunden af konsollen.
- Hvis netstikket eller stikdåsen anvendes som afbryder, skal denne afbryder være let at komme til.
- Dette produkt skal anvendes inden døre. Det er hverken designet eller testet til udendørs brug i fritidskøretøjer eller i lystbåde.
- Den højtalerledning og de tilslutningskabler, som følger med systemet, er ikke godkendt til installation i væggen. Kontroller de lokale bygningsregler for at få oplysninger om den type ledning og kabel, der kræves ved installation i væggen.

Vigtige sikkerhedsinstruktioner

1. Læs disse instruktioner.
2. Gem disse instruktioner.
3. Ret dig efter alle advarsler.
4. Følg alle instruktioner.
5. Anvend ikke dette apparat i nærheden af vand.
6. Rengør kun med en tør klud.
7. Undgå at blokere ventilationsåbningerne. Installer i overensstemmelse med producentens instruktioner.
8. Installer ikke produktet i nærheden af varmekilder som f.eks. radiatorer, varmeovne, komfurer eller andre apparater (herunder forstærkere), der producerer varme.
9. Beskyt strømforsyningen eller netledningen mod at blive trådt på eller klemt, specielt ved stikket, stikkontakter, og hvor den kommer ud af udstyret.
10. Brug kun tilslutningsudstyr/tilbehør, der er angivet af producenten.
11. Afbryd strømmen til apparatet under tordenvejr, eller når det står ubrugt i lang tid.
12. Overlad al servicering til kvalificeret servicepersonale. Et serviceeftersyn er påkrævet, når apparatet på nogen måde er beskadiget, hvis f.eks. strømforsyningen eller netledningen er beskadiget, der er blevet spildt væske, eller der er kommet objekter ind i apparatet, hvis apparatet er blevet udsat for regn eller fugt, ikke virker normalt eller er blevet tabt.

Bemærk: Dette udstyr er testet og det er blevet konstateret, at det overholder grænseværdierne for en digital enhed i Klasse B i henhold til afsnit 15 i FCC-reglerne. Disse grænser er udviklet til at yde rimelig beskyttelse mod skadelig interferens i en privat installation. Dette udstyr genererer, bruger og kan udstråle radiofrekvensenergi, og kan – hvis det ikke installeres og bruges i overensstemmelse med instruktionerne – forårsage skadelig interferens i forbindelse med radiokommunikation. Dette garanterer dog ikke, at der ikke kan forekomme interferens i en bestemt installation. Hvis dette udstyr forårsager skadelig interferens i forbindelse med radio- og tv-mottagelsen, hvilket kan kontrolleres ved at slukke og tænde for udstyret, opfordres brugere til at forsøge at eliminere interferensen ved hjælp af en eller flere af følgende fremgangsmåder:

- Ret modtageantennen i en anden retning, eller flyt antennen.
- Skab større afstand mellem udstyret og modtageren.
- Tilslut udstyret til en stikkontakt på et andet kredsløb end det, som modtageren er tilsluttet.
- Kontakt forhandleren eller en radio/tv-tekniker for at få hjælp.

Ændringer eller modifikationer, der ikke udtrykkeligt er godkendt af Bose Corporation, kan ophæve brugerens ret til at betjene dette udstyr.

Denne enhed overholder del 15 i FCC-reglerne og Industry Canadas licensfritagede RSS-standard(er). Driften er underlagt følgende betingelser: (1) Denne enhed må ikke forårsage skadelig interferens, og (2) denne enhed skal acceptere enhver modtaget interferens, herunder interferens, der kan forårsage uønsket drift.

Trådløs SoundTouch-adapter

Dette udstyr skal installeres og anvendes med en afstand på mindst 20 cm mellem enheden og din krop.

Denne digitale Klasse B-enhed efterlever den canadiske ICES-003.

CAN ICES-3 (B) /NMB-3 (B)

Denne enhed overholder FCC's og Industry Canadas strålingseksponeringsgrænser for befolkningen i almindelighed. Den må ikke placeres sammen med eller anvendes sammen med nogen andre antenner eller sendere.



Bortskaf brugte batterier i henhold til lokale bestemmelser. Batterier må ikke brændes.



Dette symbol betyder, at produktet ikke må smides ud som husholdningsaffald og bør indleveres til en passende indsamlingsordning med henblik på genanvendelse. Korrekt bortskaffelse og genanvendelse bidrager til at beskyttelse naturressourcer, menneskets sundhed og miljøet. Hvis du ønsker flere oplysninger om bortskaffelse og genanvendelse af dette produkt, kan du kontakte din kommune, dit renovationselskab eller den butik, hvor du har købt dette produkt.



Bose Corporation erklærer hermed, at dette produkt stemmer overens med de væsentlige krav og andre relevante bestemmelser i direktiv 1999/5/EF og alle andre relevante krav i EU-direktiver. Den fulde overensstemmelseserklæring kan findes på www.Bose.com/compliance

Navne på og indhold af giftige eller farlige stoffer eller elementer

| Delens navn | Giftige eller farlige stoffer og elementer | | | | | |
|-------------|--|---------------|--------------|---------------------|-----------------------------|-----------------------------------|
| | Bly (Pb) | Kviksølv (Hg) | Cadmium (Cd) | Hexavalent (CR(VI)) | Polybromeret biphenyl (PBB) | Polybromeret diphenylether (PBDE) |
| PCB'er | X | O | O | O | O | O |
| Metaldele | X | O | O | O | O | O |
| Plastikdele | O | O | O | O | O | O |
| Højtalere | X | O | O | O | O | O |
| Kabler | X | O | O | O | O | O |

Denne tabel er oprettet i henhold til bestemmelserne i SJ/T 11364.

O: Angiver, at dette giftige eller skadelige stof, som findes i alle de homogene materialer for denne del, er under grænsekravet i GB/T 26572.

X: Angiver, at dette giftige eller skadelige stof, som findes i mindst ét af de homogene materialer, der anvendes til denne del, er over grænsekravet i GB/T 26572

Oplysninger om regler

Bedes udfyldt og opbevaret, så du har det til rådighed:

Serienumre findes på Acoustimass®-modulets stikpanel og på pakken til fjernbetjeningen.

Modelnummer: _____

Modulets serienummer: _____

Fjernbetjeningens serienummer: _____

Konsollens serienummer: _____

Soundbarens serienummer: _____

Købsdato: _____

Vi anbefaler, at du opbevarer kvitteringen sammen med denne brugervejledning.

Fremstillingsdato: Det første understregede ciffer i serienummeret er fremstillingsåret: "5" er 2005 eller 2015.

Importør i Kina: Bose Electronics (Shanghai) Company Limited, Part C, Plan 9, No. 353 North Riving Road, China (Shanghai) Pilot Free Trade Zone

Importør i EU: Bose Products B.V., Gorlaan 60, 1441 RG Purmerend, Holland

Importør i Taiwan: Bose Taiwan Branch, 9F-A1, No.10, Section 3, Minsheng East Road, Taipei City 104, Taiwan

App Store er et servicemærke, der tilhører Apple Inc.

Amazon, Kindle og Fire er varemærker, der tilhører Amazon, Inc. eller dets associerede selskaber.

Android og Google Play er varemærker, der tilhører Google Inc.

Blu-ray Disc™ og Blu-ray™ er varemærker, som tilhører Blu-ray Disc Association.

Bluetooth®-ordet, -mærket og -logoerne er registrerede varemærker, der ejes af Bluetooth SIG, Inc., og enhver brug af sådanne mærker fra Bose Corporations side finder sted under licens.

 **DOLBY DIGITAL** Produceret på licens fra Dolby Laboratories. Dolby og det dobbelte D-symbol er varemærker tilhørende Dolby Laboratories.

 **dts** Digital Surround Se <http://patents.dts.com> til DTS-patenter. Fremstillet på licens fra Digital Theater Systems, INC. DTS, symbolet og DTS og symbolet sammen er registrerede varemærker og DTS Digital Surround er et varemærke, der tilhører DTS, Inc. © Alle rettigheder forbeholdes.

 **HDMI**™ Begreberne HDMI og HDMI High-Definition Multimedia Interface er varemærker eller registrerede varemærker, der tilhører HDMI Licensing LLC i USA og andre lande.



iHeartRadio er et registreret varemærke, der tilhører iHeartMedia, Inc.

Dette produkt indeholder Spotify-software, der er underlagt de tredjepartslicenser, der findes her:

www.spotify.com/connect/third-party-licenses.

Spotify er et registreret varemærke tilhørende Spotify AB.

SoundTouch og designet med den trådløse node er varemærker, der tilhører Bose Corporation i USA og andre lande.

Wi-Fi er et registreret varemærke, der tilhører Wi-Fi Alliance.

© 2017 Bose Corporation. Gengivelse, ændring, distribution eller anden brug af dette dokument eller dele heraf er forbudt uden forudgående skriftlig tilladelse.

Om dit SoundTouch® 130-system

| | |
|-----------------------------------|----|
| Systemets fordele | 8 |
| Hardwarefunktioner..... | 8 |
| SoundTouch® app..... | 8 |
| Udpakning af systemet | 9 |
| Retningslinjer for placering..... | 10 |
| Eksempel på systemplacering | 10 |

Opsætning af Acoustimass®-modul

| | |
|--|----|
| Fastgørelse af gummipuderne på Acoustimass-modul | 11 |
| Tilslutning af Acoustimass-modul til lysnettet | 12 |

Opsætning af konsollen

| | |
|---|----|
| Tilslutning af konsollen til dit tv | 13 |
| Anvendelse af HDMI™ ARC-stikket | 13 |
| Tv'er uden et HDMI™ ARC-stik | 14 |
| Tilslutning af konsollen til andre kilder..... | 14 |
| Tilslutning til HDMI™-kompatible kilder..... | 14 |
| Tilslutning til ikke-HDMI™-kompatible kilder | 15 |
| Tilslutning til rene lydkilder..... | 15 |
| Tilslutning af den trådløse SoundTouch®-adapter | 15 |

Opsætning af soundbar

| | |
|--|----|
| Tilslutning af soundbar | 16 |
| Montering af udvidelsesfødderne (ekstraudstyr) på soundbar | 17 |
| Montering af soundbar på væggen | 17 |

Tilslutning af systemet til lysnettet

| | |
|---|----|
| Tilslutning af soundbar til lysnettet | 18 |
| Tilslutning af konsollen til lysnettet..... | 18 |

Start af systemet

| | |
|---|----|
| Sådan sættes fjernbetjeningsbatterierne i | 19 |
| Tænd systemet og vælg sprog..... | 19 |
| Kontrol af lyden..... | 20 |

Indhold

ADAPTiQ®

| | |
|---|----|
| Kørsel af ADAPTiQ®-lydkalibrering | 21 |
|---|----|

Opsætning af SoundTouch®

| | |
|--|----|
| Tilføjelse af systemet til dit Wi-Fi®-netværk | 22 |
| Hent og installer SoundTouch®-app'en..... | 22 |
| Tilslutning af systemet til dit Wi-Fi®-netværk | 22 |
| Tilføjelse af systemet til en eksisterende SoundTouch®-konto | 22 |

Anvendelse af systemet

| | |
|--|----|
| Fjernbetjeningsknapper..... | 23 |
| Programmering af den universelle fjernbetjening | 24 |
| Consumer Electronics Control | 24 |
| Test dine HDMI™-tilsluttede kilder for CEC..... | 24 |
| Programmer fjernbetjeningen til din kilde..... | 25 |
| Valg af kilde..... | 26 |
| Vælg en kilde, der er sluttet til Bose®-systemet..... | 26 |
| Vælg en kilde, der er sluttet til dit tv | 26 |
| Universelle kildeknapper og konsolstik | 26 |
| Brug af  knappen..... | 27 |
| SoundTouch® | 27 |
| Trådløs Bluetooth-teknologi | 27 |
| SIDE AUX | 27 |
| Justering af lydstyrken..... | 28 |
| Funktionsknapper | 28 |
| Programmering af en fjernbetjening, der ikke er fra Bose® | 28 |

Brug af SoundTouch®

| | |
|---------------------------------|----|
| Adgang til SoundTouch® | 29 |
| Brug af SoundTouch®-app'en..... | 29 |
| Brug af SoundTouch®-kilden..... | 29 |
| Sådan får du hjælp | 29 |

Bluetooth®

| | |
|--|----|
| Parring af en <i>Bluetooth</i> ® enhed..... | 30 |
| Tilslutning til en parret <i>Bluetooth</i> ®-aktiveret enhed | 31 |
| Brug af  knappen..... | 31 |
| Brug af <i>Bluetooth</i> -funktionen på den parrede enhed | 31 |

Sådan får du systemoplysninger

| | |
|---|----|
| Anvendelse af systemmenuen | 32 |
| Fejlmeddelelser | 33 |
| Statusindikator for Acoustimass®-modulet..... | 33 |

Pleje og vedligeholdelse

| | |
|---|----|
| Fejlfinding | 34 |
| Hvis din konsol ikke kan finde Acoustimass®-modulet | 37 |
| Fejlmeddelelser til ADAPTiQ®-lydkalibrering | 37 |
| Fabriksnulstil systemet..... | 38 |
| Nulstil en kildeknop på fjernbetjeningen | 38 |
| Servicestik på Acoustimass®-modulet..... | 38 |
| Rengøring..... | 39 |
| Kundeservice..... | 39 |
| Begrænset garanti | 39 |
| Tekniske oplysninger | 39 |

Appendiks: Brug af en computer til opsætningen

| | |
|--|----|
| Vigtige oplysninger til opsætning..... | 40 |
| Brug af en stationær computer til opsætningen | 40 |
| Indstilling af systemet ved hjælp af en computer | 40 |

Om dit SoundTouch® 130-system

Dit SoundTouch® 130 hjemmeunderholdningssystem leverer Bose® kvalitetslyd til videokilder, SoundTouch® og *Bluetooth*®-teknologi. Det er en elegant metode til at levere lyd af høj kvalitet i alle rum via dit Wi-Fi®-hjemmetnetværk. Med SoundTouch® kan du streame internetradio, musiktjenester og dit musikbibliotek.

Hvis du har Wi-Fi derhjemme, er du klar til at lytte til din yndlingsmusik i det rum, hvor du vil.

Systemets fordele

- Avanceret Bose lydbehandling leverer naturlig og virkelighedstro lyd.
- ADAPTiQ®-lydkalibrering optimerer lydkvaliteten.
- Understøtter CEC (Consumer Electronics Control).
- Få trådløs adgang til internetradio, musiktjenester og dit musikbibliotek.
- Adgang til din yndlingsmusik med personligt tilpassede forudindstillinger.
- Trådløs opsætning af din smartphone eller tablet.
- Fungerer med dit eksisterende Wi-Fi-hjemmenetværk.
- Stream musik fra *Bluetooth*-aktiverede enheder.
- Gratis SoundTouch® app til din computer, smartphone eller tablet.
- Du kan til enhver tid tilføje flere systemer, så du kan få lyd i flere rum.
- Et bredt udvalg af Bose-lydsystemer giver dig mulighed for at vælge den rigtige løsning til ethvert rum.

Hardwarefunktioner

- Display giver adgang til systemets indstillinger og oplysninger.
- HDMI™-tilslutning sikrer en nem opsætning og lyd i høj kvalitet fra dine tilsluttede enheder.
- Programmerbar universalfjernbetjening kan betjene dit tv, din kabel-/satellitboks og andre tilsluttede enheder.
- Det trådløse Acoustimass®-modul, som kan skjules, frembringer en effektiv bas.
- Højtalere kan monteres på væggen (et sæt til dette formål kan købes separat).
- Den trådløse SoundTouch® series II adapter gør det muligt at anvende SoundTouch® og *Bluetooth* på dit system.

SoundTouch® app

- Opsæt og kontrollér SoundTouch®-kilden fra din smartphone, tablet eller computer.
- Brug SoundTouch® app'en til nemt at tilpasse forudindstillingerne til din yndlingsmusik.
- Udforsk internetradio, musiktjenester eller dit musikbibliotek.
- Par, tilslut og afspil lyd fra *Bluetooth*-enheder.
- Administrer SoundTouch®-indstillinger.

Om dit SoundTouch® 130-system

Udpakning af systemet

Pak omhyggeligt kassen ud, og kontrollér, at følgende dele er med:

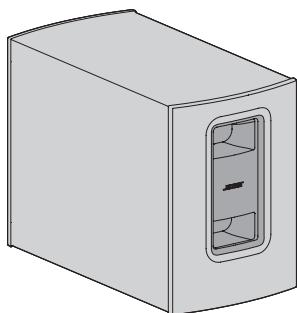

Acoustimass®-modul

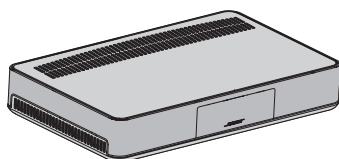

Konsol

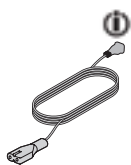

Netledning til Acoustimass

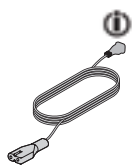

Netledning til konsol



Netledning til soundbar

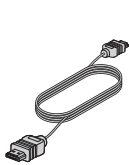

HDMI™-kabel



Højtalerkabel



USB-kabel

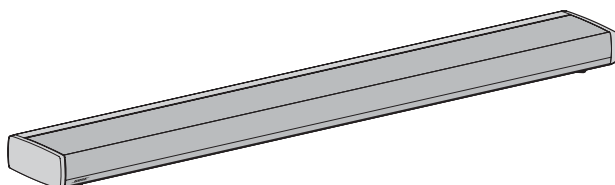

Soundbar

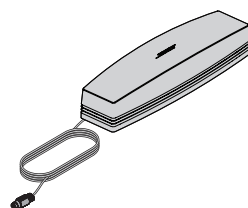

Trådløst SoundTouch®-adapter series II

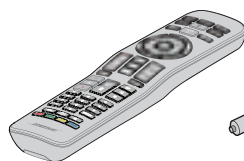

Universalfjernbetjening

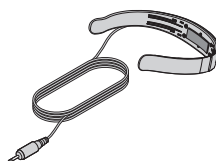

ADAPTIQ®-headsæt



Gummipuder

 Leveres muligvis med flere netledninger. Anvend netledningen til din region.

Bemærk: Hvis en del af systemet er beskadiget, må du ikke anvende det. Kontakt din autoriserede Bose®-forhandler eller Boses kundeservice. Se adresselisten i kassen.

Om dit SoundTouch® 130-system

Retningslinjer for placering

For at undgå trådløs interferens bør du holde andet trådløst udstyr væk fra systemet. Placer systemet uden for og væk fra metalkabinetter, væk fra andre lyd-/videokomponenter og væk fra direkte varmekilder.

| | |
|-----------------------------|---|
| Acoustimass®-modul | <ul style="list-style-type: none">• Placer Acoustimass-modulet på dets fødder langs den samme væg som tv'et eller langs en anden væg i rummets forreste tredjedel.• Vælg en stabil og vandret overflade. Vibrationer kan få Acoustimass-modulet til at flytte sig, især på glatte overflader som f.eks. marmor, glas eller højglanspoleret træ.• Sørg for, at der er en stikkontakt i nærheden. |
| Soundbar | <ul style="list-style-type: none">• Placer soundbar foran tv'et.• Undgå at placere soundbaren inde i et skab.• Sørg for, at der er en stikkontakt i nærheden. |
| Konsol | <ul style="list-style-type: none">• Placer konsollen tæt på dit tv. Placer IKKE tv'et på toppen af din konsol.• Sørg for, at der er en stikkontakt i nærheden. |
| Trådløs SoundTouch®-adapter | <ul style="list-style-type: none">• Placer adapteren 0,3 - 1,8 meter væk fra konsollen, Acoustimass-modulet og andre trådløse enheder for at undgå trådløs interferens. |

Eksempel på systemplacering

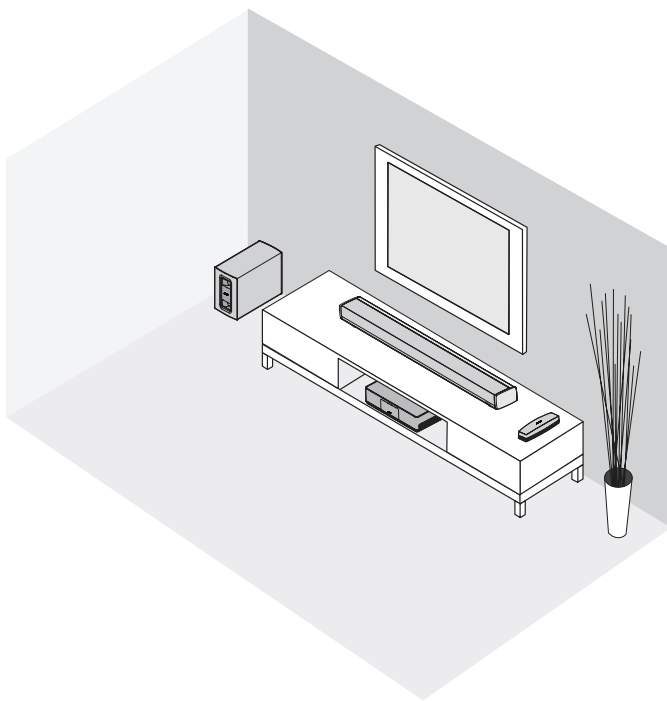

Fastgørelse af gummipuderne på Acoustimass-modulet

Fastgør gummipuderne på Acoustimass-modulet for at beskytte dit gulv.

1. Vend Acoustimass-modulet på hovedet på en blød overflade for at beskytte det mod at blive ødelagt.
2. Fastgør gummipuderne i bunden af Acoustimass-modulet.

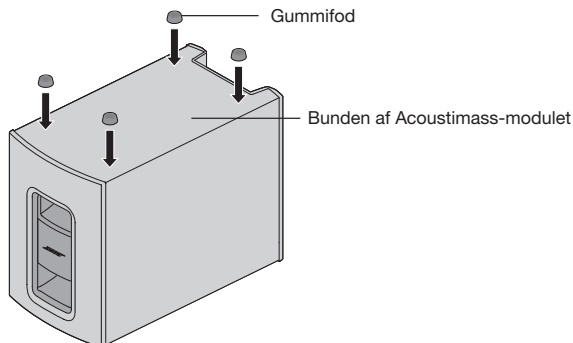

3. Placer Acoustimass-modulet på dets puder.

Forsigtig: Placer ikke Acoustimass-modulet på dets front, bagende, side eller top, når det er i brug.

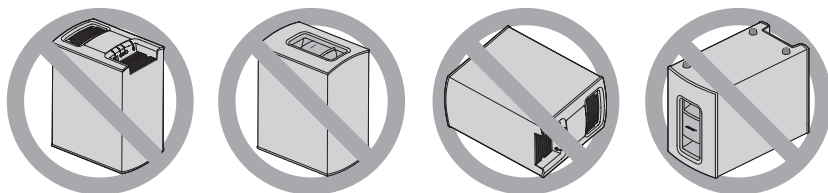

4. Fjern al beskyttelsesfilm. De kan påvirke den akustiske ydelse, hvis de ikke fjernes.

Opsætning af Acoustimass[®]-modulet

Tilslutning af Acoustimass-modulet til lysnettet

1. Tilslut netledningen i stikket Power på Acoustimass-modulet.

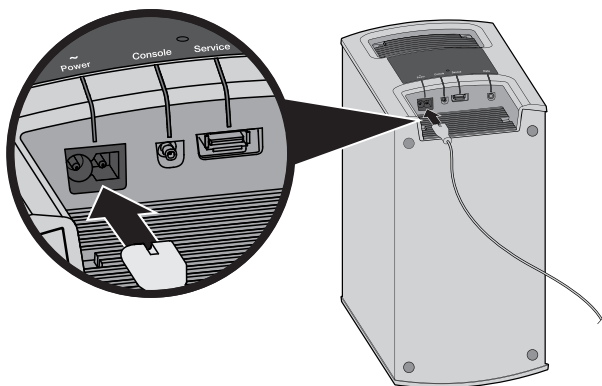

2. Sæt netledningen i en stikkontakt.

Tilslutning af konsollen til dit tv

Brug det HDMI-stik på tv'et, der er mærket **ARC** eller Audio Return Channel, hvis det findes. Se side 14, hvis dit tv ikke har et HDMI ARC-stik.

Anvendelse af HDMI™ ARC-stikket

Brug Bose® HDMI-kablet til at slutte konsollen til dit tv.

1. Frakobl dine HDMI-tilsluttede kilder, f.eks. en kabel-/satellitboks, dvd- eller Blu-ray Disc™-afspiller eller spilsystem, fra dit tv.
2. Sæt den ene ende af Bose® HDMI-kablet i **TV (ARC)** -stikket på konsollen.

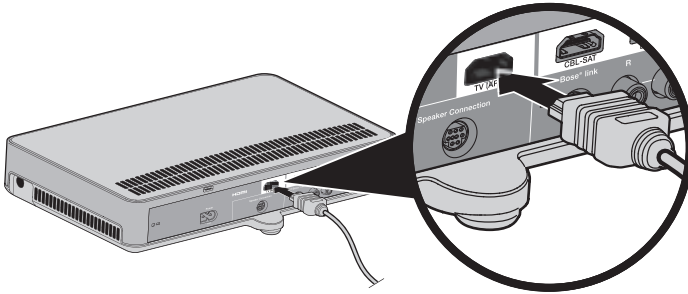

3. Sæt den anden ende af HDMI-kablet i tv'ets **HDMI (ARC)**-stik.

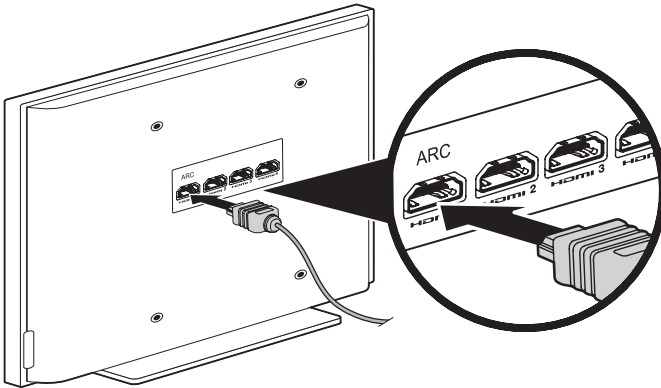

Opsætning af konsollen

Tv'er uden et HDMI™ ARC-stik

Hvis dit tv ikke har et HDMI ARC-stik, kan det være nødvendigt at foretage en sekundær tilslutning til konsollen med et optisk, koaksialt eller analogt stereolydkabel. Uden denne sekundære tilslutning kan du ikke høre lyd fra Bose®-systemet.

Brug af en sekundær tilslutning i følgende konfigurationer:

- Du bruger interne kilder (f.eks. internetapplikationer eller en antenne, der sender igennem luften).
- Du tilslutter kilder til dit tv.

Se brugervejledningen til dit tv for at få flere oplysninger.

Tip: Hvis dit tv har IN- og OUT-lydstikpaneler, skal du bruge audio **OUT** til din sekundære tilslutning.

Tilslutning af konsollen til andre kilder

Tilslutning til HDMI™-kompatible kilder

Du kan slutte konsollen til andre kilder, f.eks. en kabel-/satellitboks, dvd- eller Blu-ray Disc™-afspiller eller spilsystem med et HDMI-kabel (kan købes separat). Hvis din kilde ikke er HDMI-kompatibel, kan du under side 15 finde oplysninger om konfigurationer med enheder, der ikke understøtter HDMI.

1. Sæt den ene ende af et HDMI-kabel i kildens **HDMI (OUT)**-stik.
2. Sæt den anden ende af et HDMI-kabel i det korrekte HDMI-stik på konsollen. Hvis du f.eks. skal tilslutte et spilsystem, skal du sætte et HDMI-kabel i **GAME**-stikket.

Slut andre kilder til det relevante HDMI-stik på konsollen.

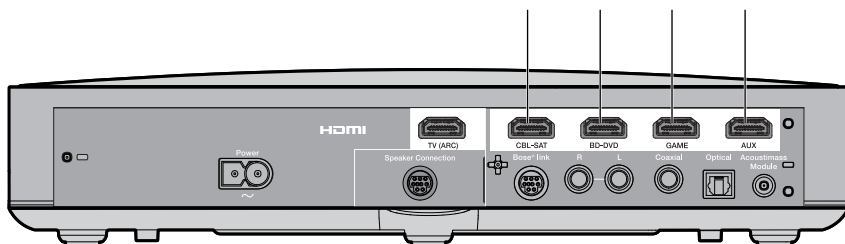

Tilslutning til ikke-HDMI™-kompatible kilder

Hvis din kilde ikke er HDMI-kompatibel, skal du slutte den til dit tv ved hjælp af lyd- og videokabler (kan købes separat). Se brugervejledningen til dit tv for at få flere oplysninger.

Tip: Hvis dit kilde har IN- og OUT-lydstikpaneler, skal du bruge audio **OUT**.

Tilslutning til rene lydkilder

Hvis din rene lydkilde som f.eks. en medie- eller cd-afspiller, ikke er HDMI-kompatibel:

1. Tilslut din kilde til konsollens optiske, koaksiale, analoge eller SIDE AUX () stik.

Bemærk: Du kan bruge et optisk, koaksialt, analogt eller 3,5 mm lyd kabel (kan købes separat).

2. Indstil optisk, koaksial, analog eller SIDE AUX indgang for den relevante kilde. Du har adgang til disse indstillinger ved hjælp af systemmenuen (se side 32).

Tilslutning af den trådløse SoundTouch®-adapter

Tilslut adapteren til **Bose® link**-stikket på konsollen.

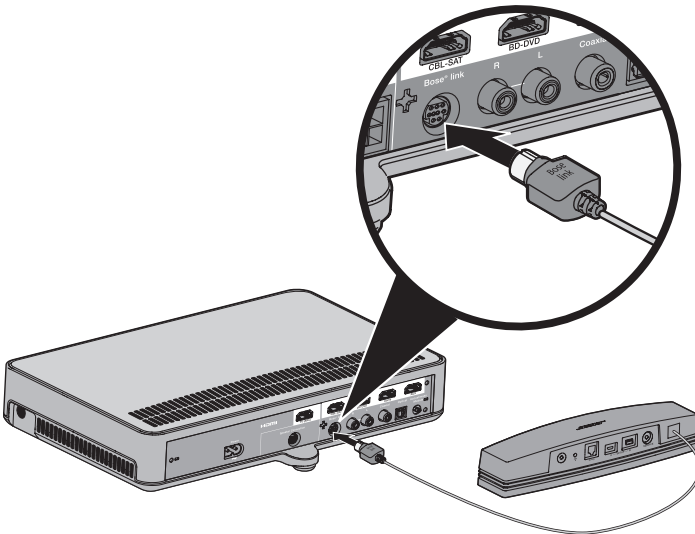

Opsætning af soundbar

Tilslutning af soundbar

1. Sæt højttalerkablets ene ende i **højttalertilslutningsstikket** på konsollen.

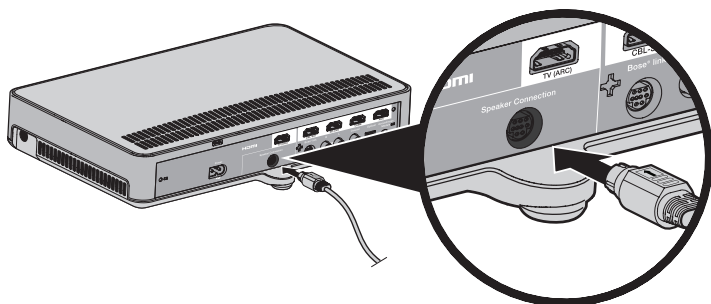

2. Sæt højttalerkablets anden ende i **Audio IN**-stikket på soundbar.

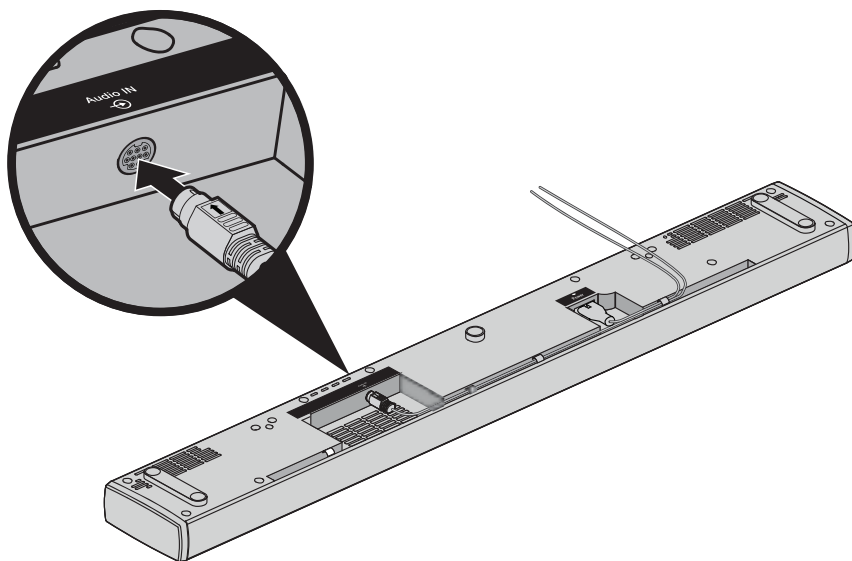

Montering af udvidelsesfødderne (ekstraudstyr) på soundbar

Monter udvidelsesfødderne (ekstraudstyr) for at hæve soundbar og skabe plads under den.

1. Vend soundbar på hovedet på en blød overflade for at beskytte det mod at blive ødelagt.
2. Monter udvidelsesfødderne på bunden af soundbar.

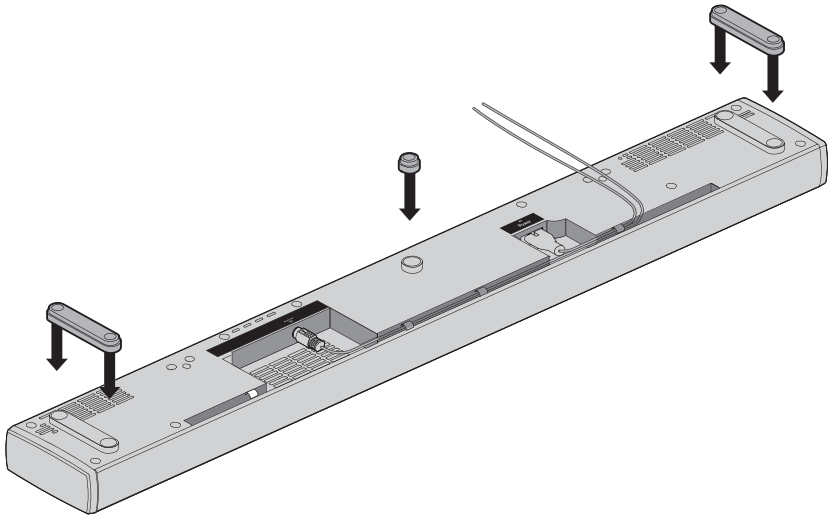

3. Placer soundbar på dens fødder.

Montering af soundbar på væggen

Du kan montere soundbar på væggen. Hvis du vil købe WB-135 vægmonteringssettet, skal du kontakte din lokale Bose-forhandler eller besøge www.Bose.com

FORSIGTIG: Brug ikke anden hardware til at montere soundbar.

Tilslutning af systemet til lysnettet

Tilslutning af soundbar til lysnettet

1. Sæt netledningen i Power-stikket på soundbar.

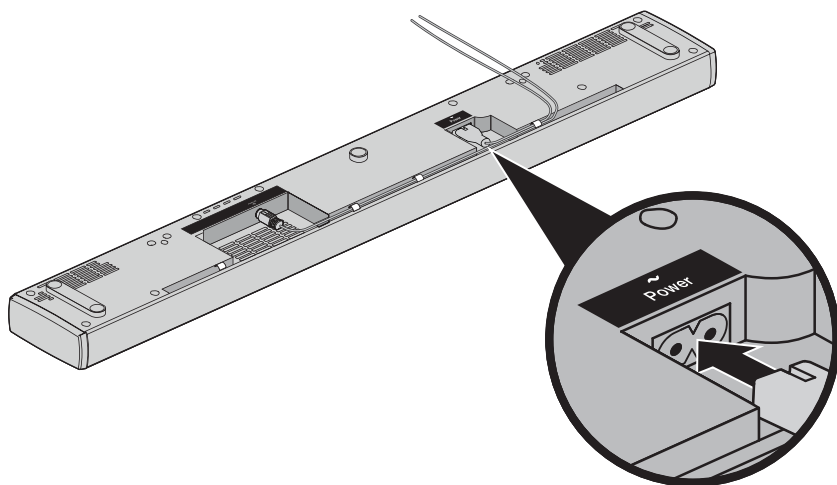

2. Sæt netledningen i en stikkontakt.

Tilslutning af konsollen til lysnettet

1. Tilslut netledningen i stikket **Power** ~ på konsollen.

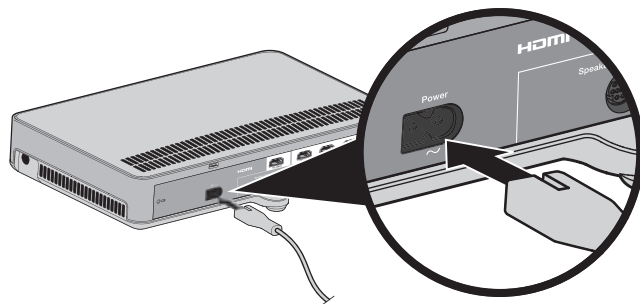

2. Sæt netledningen i en stikkontakt.

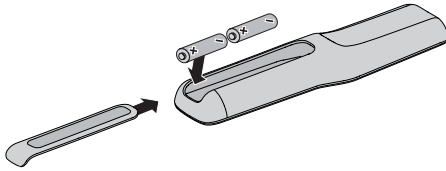

Sådan sættes fjernbetjeningsbatterierne i

1. Skub låget af batterirummet på bagsiden af fjernbetjeningen.



2. Isæt de to AA (IEC-LR6) 1,5 V-batterier, der fulgte med. Match + og – på batterierne med + og – mærkerne i batterirummet.
3. Skub låget til batterirummet på plads.

Tænd systemet og vælg sprog

1. Tryk på  på fjernbetjeningen.
Konsollen tændes, og **10 LANGUAGE**  vises på displayet.

Bemærk: Efter den første start viser displayet som standard den kilde, der senest er anvendt.

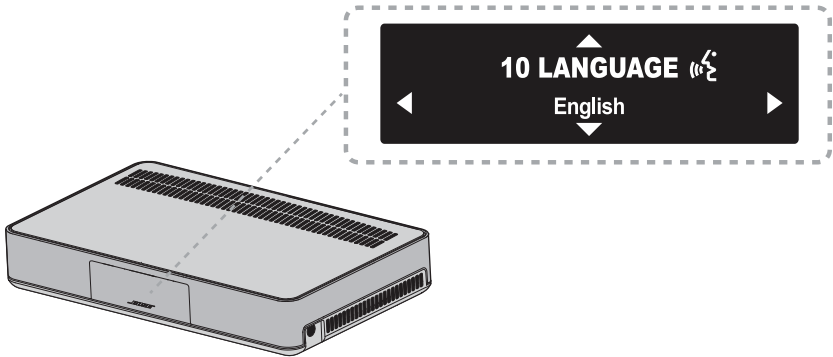

2. Tryk på ◀ og ▶ for at vælge dit sprog.
3. Tryk på .

Tip: Se efter -ikonet i systemmenuen, hvis du valgte det forkerte sprog.

Systemet slukker efter 16 minutters inaktivitet. Du kan deaktivere AUTO OFF ved hjælp af systemmenuen (se side 32).

Start af systemet

Kontrol af lyden

1. Tænd dit tv.
2. Hvis du bruger en kabel-/satellitboks eller en anden sekundær kilde, skal du tænde denne kilde.
Tip: Hvis din sekundære kilde er sluttet til dit tv, skal du vælge den tilhørende tv-indgang. Det kan være nødvendigt at bruge en anden fjernbetjening.
3. Tænd systemet.
4. Tryk på den relevante kildeknop.
5. Kontrollér, at der kommer lyd fra soundbaren.
6. Tryk på  på fjernbetjeningen. Tjek, om der kommer lyd fra tv-højtalerne.
Bemærk: Hvis du hører lyd fra tv'ets højttalere, eller hvis du ikke hører lyd fra Bose®-højtalerne, kan du gå til "Fejlfinding" på side 34.

Kørsel af ADAPTiQ®-lydkalibrering

ADAPTiQ-lydkalibreringen tilpasser systemets lyd til lytteområdet akustik ved hjælp af fem lydmålinger. Når du udfører en lydkalibrering, skal du bruge ca. 10 minutter, hvor der er stille i rummet.

1. Sæt ADAPTiQ-headsettet på dit hoved.

Under ADAPTiQ-lydkalibreringen måler en mikrofon øverst på headsettet rummets lydkarakteristika for at finde frem til den mest optimale lyd kvalitet.

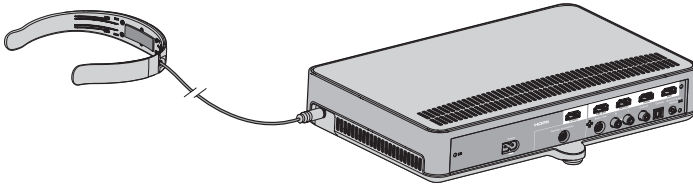

2. Sæt ADAPTiQ-headsettets kabel i -stikket på konsollen.
3. Tryk på **SYSTEM** på fjernbetjeningen.
4. Tryk på **▲** eller **▼**, indtil **14 ADAPTiQ** vises på displayet.
5. Tryk på **OK**.
6. Følg stemmens anvisninger, indtil systemet har afsluttet kalibreringen.

Bemærk: Hvis du hører en fejlmeddelelse og ikke er i stand til at afslutte ADAPTiQ-lydkalibreringen, kan du se side 37.

7. Fjern ADAPTiQ-headsettet fra konsollen, og gem den et sikkert sted.

Bemærk: Hvis du flytter eller monterer systemet eller flytter et eller flere møbler, skal du køre ADAPTiQ-lydkalibreringen igen for at sikre en optimal lyd kvalitet.

Opsætning af SoundTouch®

Tilføjelse af systemet til dit Wi-Fi®-netværk

Du skal downloade og installere SoundTouch® app'en på en smartphone eller tablet, der er sluttet til dit netværk. Brug en computer på dit netværk, hvis du ikke har en smartphone eller tablet (se side 40).

App'en guider dig igennem tilslutningen af systemet til dit netværk.

Bemærk: Hvis du allerede har konfigureret SoundTouch® til et andet system, skal du gå til "Tilføjelse af systemet til en eksisterende SoundTouch®-konto"

Hent og installer SoundTouch®-app'en

Hvis det er første gang, at du opsætter et SoundTouch®-system, skal du installere app'en.

Download **Bose® SoundTouch®-controllerapp'en** på din smartphone eller tablet.



- iOS-brugere: Download fra App Store
- Android™-brugere: Download fra Google Play™ store
- Amazon Kindle Fire-brugere: download fra Amazon Appstore til Android

Tilslutning af systemet til dit Wi-Fi®-netværk

Tilføj systemet til dit netværk, når du har installeret app'en:

1. Vælg ikonet SoundTouch®  på din smartphone eller tablet for at starte app'en.
2. Følg instruktionerne i app'en for at afslutte konfigurationen, inklusive oprettelse af en SoundTouch®-konto, tilføjelse af et musikbibliotek og -musiktjenester.

Tilføjelse af systemet til en eksisterende SoundTouch®-konto

Hvis du allerede har konfigureret SoundTouch® til et andet system, skal du ikke downloade SoundTouch®- app'en igen.

1. Tryk på  for at starte app'en på din smartphone eller tablet.
2. Klik på **SØG > INDSTILLINGER > Systemer > TILFØJ SYSTEM**.
App'en fører dig gennem opsætningen.

Fjernbetjeningsknapper

Brug fjernbetjeningen til at betjene kilder, der er sluttet til systemet, til at justere systemets lydstyrke, ændre kanaler, bruge funktioner til afspilning, aktivere funktioner på kabel-/satellitboks og navigere rundt i systemmenuen.

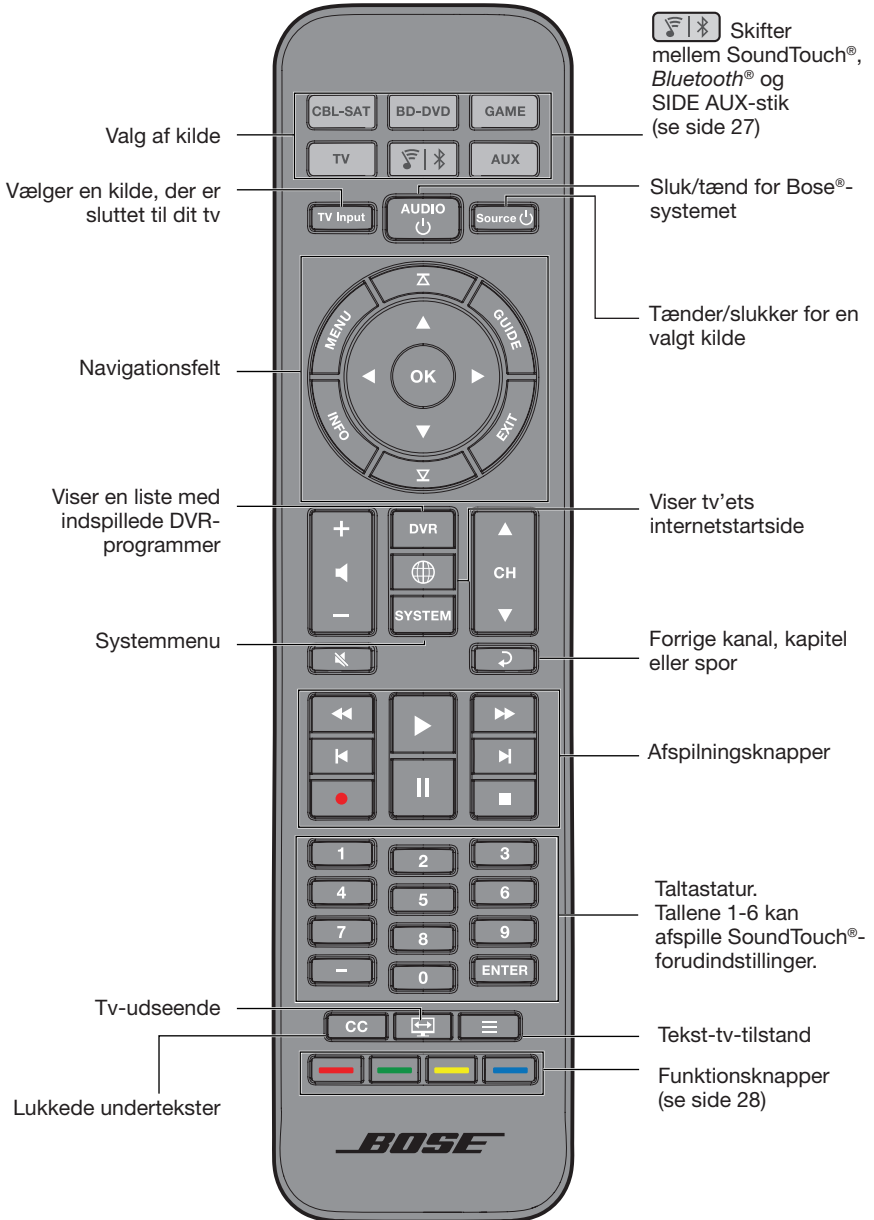

Anvendelse af systemet

Programmering af den universelle fjernbetjening

Du kan bruge fjernbetjeningen til at betjene dit tv, din kabel-/satellitboks, din dvd- eller Blu-ray Disc™-afspiller, dit spilsystem, dvr eller anden ekstern kilde.

Consumer Electronics Control

Systemet understøtter CEC (Consumer Electronics Control). CEC giver dig mulighed for at betjene flere HDMI™-tilsluttede kilder uden programmering af fjernbetjeningen. Du kan tænde/slukke for CEC ved hjælp af systemmenuen (se side 32).

Din kilde understøtter muligvis CEC, men henviser til det under et andet navn. Se brugervejledningen til din kilde for at få flere oplysninger.

CEC betjener kilder, der er sluttet til konsollens HDMI-stik.

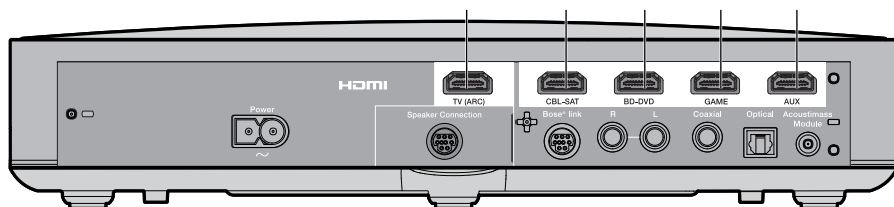

Tip: Det kan være nødvendigt, at du bruger kildens eller tv'ets systemmenu for at aktivere CEC. Se brugervejledningen til din kilde for at få flere oplysninger.

Test dine HDMI™-tilsluttede kilder for CEC

Hvis dine kilder reagerer korrekt på deres tilsvarende kildeknapper, behøver du ikke at programmere din fjernbetjening.

Bemærk: Din HDMI-tilsluttet kilde understøtter muligvis ikke CEC. Se brugervejledningen til din kilde for at få flere oplysninger.

1. Tænd Bose®-systemet, dit tv og den kilde, du tester.
2. Tryk på en række forskellige knapper, der svarer til din kildes funktioner.
3. Tryk på **Source** (📺)-knappen. Kilden slukkes.

Hvis din kilde ikke udfører en af funktionerne, skal du programmere fjernbetjeningen til kilden (se side 25).

Programmer fjernbetjeningen til din kilde

Hvis din kilde ikke understøtter CEC, kan du programmere den universelle fjernbetjening til at betjene din kilde, f.eks. et tv, en kabel/satellitboks, dvd eller Blu-ray Disc™-afspiller, et spilsystem eller en DVR ved at indtaste koden for din kildes brand. Der kan findes flere koder for din kilde. Du skal muligvis udføre denne procedure flere gange for at finde den korrekte kode.

Find din kildes kode

1. Tænd din kilde.
2. Find koden til din kildes mærke i bogen med enhedskoder for den universelle fjernbetjening (medfølger).

Indtast din kildes kode





1. På fjernbetjeningen skal du trykke og holde nede på den relevante kildeknop, indtil alle seks kildeknapper lyser, og slip den derefter.

Hvis du f.eks. vil programmere dit tv, skal du trykke på  og holde den nede, indtil alle seks kildeknapper lyser, og derefter slippe den.

Den relevante kildeknop på fjernbetjeningen begynder at lyse.

2. På taltastaturet skal du indtaste koden for din kildes mærke og trykke på + på lydstyrkeknappen.

Test din kildes kode

1. Test kildens grundlæggende funktioner. Følg instruktionerne for din kilde:
 - **Tv:** tryk på kanalknapperne. Tryk på . Indstillingsmenuen vises. Tryk på ◀ og ▶ for at navigere.
 - **Kabel-/satellitboks:** tryk på . Programmeringsguiden vises. Tryk på ◀ og ▶ for at navigere.
 - **Dvd- eller Blu-ray Disc™-afspiller:** tryk på . Indstillingsmenuen vises. Tryk på ◀ og ▶ for at navigere.
 - **Spilsystem:** tryk på ◀ og ▶ for at navigere gennem menuen.
2. Baseret på din kildes reaktion på grundlæggende funktioner:
 - **Fjernbetjeningen reagerer korrekt:** tryk på  for at afslutte programmeringen og gemme dine indstillinger.
 - **Fjernbetjeningen reagerer ikke eller reagerer ikke korrekt:**
 - **Hvis kildeknappen lyser:** tryk på + på lydstyrkeknappen for at gå til den næste kode. Gentag trin 1-2 under "Test din kildes kode". Du skal eventuelt gentage denne procedure 30 eller flere gange. Hvis alle seks knapper blinker tre gange, har du været igennem alle koder til din kilde.
 - **Hvis kildeknappen ikke lyser:** din fjernbetjening har afsluttet programmeringstilstand. Gentag trin 1-2 under "Indtast din kildes kode" og trin 1-2 under "Test din kildes kode".

Bemærk: Din kilde er muligvis ikke kompatibel med universelle IR-fjernbetjeningen. Se brugervejledningen til din kilde for at få flere oplysninger.

Anvendelse af systemet

Valg af kilde

Du kan skifte mellem kilder ved at trykke på den relevante kildeknap på fjernbetjeningen. Inden du starter, skal du programmere fjernbetjeningen til at betjene din kilde (se side 25).

Vælg en kilde, der er sluttet til Bose®-systemet

Hvis din kilde er sluttet til konsollen og ikke bruger CEC, skal du indstille konsollen til den relevante tilstand og tænde for kilden.

1. Tænd systemet.
2. Tryk på knappen for den kilde, som du vil styre.
Kildeknappen lyser.
3. Tryk på .
Kilden tændes.

Vælg en kilde, der er sluttet til dit tv

Hvis din kilde er sluttet til dit tv, skal du vælge den tilhørende tv-indgang.

1. Tænd systemet, dit tv og den relevante kilde.
2. Tryk på  for at vælge indgangen på dit tv.

Du skal muligvis trykke på  flere gange for at vælge tv-indgangen til kilden.

På nogle tv'er, viser  en menu. Brug fjernbetjeningen til at vælge tv-indgangen og lukke denne menu.

Universelle kildeknapper og konsolstik

Kildeknapperne på din fjernbetjening svarer til stikkene bag på konsollen. F.eks. svarer  til **BD-DVD** HDMI-stikket.





Dine kildeknapper fungerer sammen med alle kilder, der er knyttet til det tilhørende stik. Hvis du har en sekundær dvd- eller Blu-ray Disc™-afspiller og knytter den til **CBL-SAT**-stikket, kan den programmeres til at fungere sammen med .

Bemærk: Sørg for at bruge den fjernbetjening, der passer til kilden, i stedet for det tilsvarende stikmærkat, når du programmerer fjernbetjeningen.

Brug af knappen

Denne knap gør det muligt for dig at afspille musik på dit system.

- Få adgang til SoundTouch®-kilden på dit system
- Stream musik fra en tilsluttet *Bluetooth*®-aktiveret enhed
- Få adgang til SIDE AUX-stikket for at tilslutte en lydenhed.

Tryk på  for at skifte mellem kilderne SoundTouch® (), *Bluetooth* () og SIDE AUX ().

SoundTouch®

Du kan betjene en delmængde af SoundTouch®-funktionerne på dit system, f.eks. afspilningsknapperne og forudindstillingerne. Se ”Brug af SoundTouch®” på side 29.

Trådløs *Bluetooth*-teknologi

Dit system har trådløs *Bluetooth*-teknologi, der giver dig mulighed for at streame musik fra *Bluetooth*-aktiverede enheder til dit system. Dit system gemmer op til otte tidligere gemte enheder på sin parringsliste (se side 30).

SIDE AUX

SIDE AUX-stikket er et 3,5 mm-stik, som er placeret på siden af konsollen. Når stikket er indstillet som stik for lyd på kilden, kan du få adgang til stikket via knappen .

Se ”5 SIDE AUX” på side 32 for at få oplysninger om, hvordan du ændrer indstillinger til stikket.

Anvendelse af systemet

Justering af lydstyrken

På fjernbetjeningen:

- Tryk på + for at øge lydstyrken.
- Tryk på – for at reducere lydstyrken.
- Tryk på  for at slå lyden fra eller til.

Bemærk: Se ”Fejlfinding” på side 34, hvis du hører lyd, der kommer fra dit tv.

Funktionsknapper

Den røde, grønne, gule og blå knap på fjernbetjeningen svarer til de farvekodede funktionsknapper på din kabel-/satellitboks, Blu-Ray Disc™-afspiller eller tekst-tv-funktioner.

- Kabel/satellitboks- eller Blu-Ray Disc™-afspillerfunktioner: se brugervejledningen til din kabel/satellitboks.
- Tekst-tv-funktioner: svarer til de farvekodede sidenumre, overskrifter eller genveje på et display med tekst-tv.

Programmering af en fjernbetjening, der ikke er fra Bose®

Du kan programmere en fjernbetjening, der ikke er fra Bose, f.eks. fjernbetjeningen til din kabel-/satellitboks, til at betjene systemet. Se brugervejledningen til din fjernbetjening, der ikke er fra Bose, eller webstedet til kabel/satellit for at få instruktioner.

Når fjernbetjeningen, der ikke er fra Bose, er programmeret, bør den betjene de grundlæggende funktioner som f.eks. tænd/sluk og lydstyrken.

Adgang til SoundTouch®

Når du har oprettet en SoundTouch®-konto, er du klar til at bruge SoundTouch® på dit system. Du kan få adgang til SoundTouch® via SoundTouch®-app'en eller ved at trykke på  på fjernbetjeningen.

Flere oplysninger om, hvordan du bruger SoundTouch®, får du ved at downloade brugervejledningen til den trådløse SoundTouch® adapter fra SoundTouch.com

Brug af SoundTouch®-app'en

SoundTouch® app'en er en softwareapplikation, der giver dig mulighed for at konfigurere og betjene SoundTouch® fra din smartphone, tablet eller computer. Med app'en fungerer din smart-enhed som en fjernbetjening med mange funktioner til din SoundTouch®-kilde.

- Du kan nemt tilpasse forudindstillingerne til din yndlingsmusik.
- Udforsk internetradio, musiktjenester eller dit musikbibliotek.
- Administrer SoundTouch®-systemindstillinger.

Brug af SoundTouch®-kilden

Når du har konfigureret SoundTouch®, kan du bruge fjernbetjeningen til at betjene en delmængde af funktionerne på dit system:

- Tilpasse og afspille forudindstillinger ved hjælp af tallene 1-6 på taltastaturet.
- Styre afspilning (afspil, pause, stop, gå til næste nummer etc.).

Sådan startes SoundTouch®

Tryk på  på fjernbetjeningen.

Der vises en SoundTouch®-meddelelse på displayet.

Sådan får du hjælp

 SoundTouch.com

Giver adgang til ejerens supportcenter, der inkluderer: brugervejledninger, artikler, tips, selvstudier, et videobibliotek og ejergruppen, hvor du kan angive spørgsmål og svar.

Åbn en browser, og gå til: **SoundTouch.com**

Hjælp i app'en

Indeholder hjælpeartikler til, hvordan du bruger SoundTouch®.

1. På din enhed skal du vælge  for at åbne app'en.
2. Vælg **SØG > HJÆLP**.

Parring af en Bluetooth® enhed

Den trådløse *Bluetooth*®-teknologi giver dig mulighed for at streame musik fra *Bluetooth*-aktiverede smartphones, tablets, computere eller andre lydenheder til dit SoundTouch®-system.

Inden du kan streame musik fra en *Bluetooth*-aktiveret enhed, skal du parre enheden med dit system.

1. På systemets fjernbetjening skal du trykke på og slippe , indtil der vises en *Bluetooth*-parringsmeddelelse på displayet.

Bemærk: Hver gang du trykker på , skifter systemet mellem SoundTouch® (), *Bluetooth* () og SIDE AUX ()-stikket.

Sørg for, at du ser en *Bluetooth*-parringsmeddelelse på displayet, inden du parrer din enhed.

2. På din *Bluetooth*-aktiverede enhed skal du aktivere *Bluetooth*-funktionen.

Tip: Funktionen *Bluetooth* findes normalt under Indstillinger. Et tandhjulsikon () repræsenterer ofte Indstillinger på startskærmen.

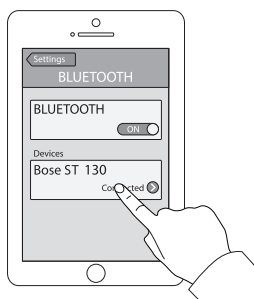

3. Vælg dit SoundTouch®-system på enhedslisten.
Når det er parret, vises dit SoundTouch® systems navn som værende tilsluttet på enhedslisten.
4. Afspil musik på *Bluetooth*-enheden.

Hvis du ikke kan parre enheden

Du skal muligvis rydde systemets *Bluetooth*-parringsliste (se "Fejlfinding" på side 34). Prøv at parre igen, når du har ryddet listen.

Tilslutning til en parret *Bluetooth*® -aktiveret enhed

Du kan streame lyd fra en *Bluetooth*®-aktiveret enhed til systemet. Hvis flere enheder er gemt på systemets parringsliste, kan det tage et par minutter for den parrede enhed at blive tilsluttet. Displayet på dit system angiver forbindelsesstatus.

Brug af knappen

Hvis du vil afspille musik fra en anden parret enhed, skal du tilslutte enheden ved hjælp af knappen  eller app'en.

Hvis der er flere parrede enheder inden for rækkevidde, opretter systemet forbindelse til den senest parrede enhed, der streamede til systemet.

1. På systemets fjernbetjening skal du trykke på og slippe , indtil der vises en *Bluetooth*-søgemeddelelse på displayet.

Systemet opretter forbindelse til den seneste parrede enhed inden for systemets rækkevidde. Hvis der ikke findes en enhed inden for rækkevidde, gennemgår systemet sin liste med parrede enheder, indtil det finder en tilgængelig enhed.

2. Afspil musik på enheden.

Bemærk: Hvis en *Bluetooth*-enhed er sluttet til dit system, og du ønsker at oprette forbindelse til en anden *Bluetooth*-enhed, kan du se ”Parring af en *Bluetooth*® enhed” på side 30.



Brug af *Bluetooth*-funktionen på den parrede enhed



1. På den *Bluetooth*-aktiverede enhed skal du aktivere *Bluetooth*-funktionen.
2. Vælg dit SoundTouch®-system på enhedslisten.
3. Når det er tilsluttet, skal du afspille lyd på *Bluetooth*-enheden for at streamer til dit system.

Sådan får du systemoplysninger

Anvendelse af systemmenuen

Anvend systemmenuen til at justere lydniveauer, tænde/slukke for funktioner (f.eks. AUTO OFF), ændre sproget, indstille koaksiale, analoge og optiske indgange til en bestemt kilde, køre ADAPTiQ®-lydskalibreringen, parre dit Acoustimass®-modul med konsollen eller fabriksnulstille systemet.

1. Tryk på  på fjernbetjeningen.
2. Tryk på ▲ og ▼ for at rulle gennem systemmenuen.
3. Tryk på ◀ og ▶ for at justere indstillingerne.
4. Tryk på .

| Display | Systemtilstand |
|---------------------------|--|
| 1 AUDIO COMP | <p>Slukket: (Standard) Ingen ændring af lydsporet.</p> <p>Gør tale endnu bedre: Øger lydstyrkeniveauet ved tale og lydeffekter, der har lave lydstyrkeindstillinger, samtidig med at der er fuldt udbytte af lyden ved høje lydstyrkeindstillinger.</p> <p>Intelligent lydstyrke: Reducerer området med lydstyrkeniveauer i et filmsoundtrack, så forskellen mellem ekstremt høje udbrud og bløde lyde er mindre mærkbar.</p> <p>Bemærk: Udvidet dialog og intelligente lydstyrkefunktioner er ikke tilgængelige for SoundTouch®, Bluetooth® eller enheder, der er tilsluttet -stikket.</p> |
| 2 AUDIO/VIDEO SYNC | Justerer lydforsinkelsen, så lyden synkroniseres med lyd og billede. |
| 3 HDMI-CEC | <p>Standard aktiveret: (Standard) Aktiverer CEC (se side 24).</p> <p>Alternativ aktiveret: Forhindrer utilsigtet skift af kilde og løser muligvis CEC-uoverensstemmelser (se side 35).</p> <p>Slukket: Deaktiverer CEC.</p> |
| 4 AUTO OFF | <p>Aktivér: (Standard) Systemet slukkes efter 16 minutters inaktivitet (der kommer ingen lyd fra systemet).</p> <p>Deaktiver: Systemet slukker ikke automatisk.</p> |
| 5 SIDE AUX | <p>Audio in: Indstiller -stikket til en AUX-kilde.</p> <p>Hovedtelefoner: (Standard) Indstiller -stikket som en hovedtelefonudgang.</p> <p>Bemærk: Hvis det er indstillet til Hovedtelefoner, og der er tilsluttet et kabel, slås soundbar-lyden fra. Frakobl dine hovedtelefoner, når de ikke er i brug.</p> |
| 6 BASS LEVEL | Justerer basniveauet. |
| 7 TREBLE LEVEL | Justerer diskantniveauet. |

Sådan får du systemoplysninger

| Display | Systemtilstand |
|--|--|
| 8 CENTER LEVEL | Øger eller reducerer lydstyrkeniveauet for tale i film og tv. |
| 9 SURROUND LEVEL | IKKE TILGÆNGELIG. |
| 10 LANGUAGE  | Ændrer sproget for konsollen og ADAPTiQ-lydkalibreringen. |
| 11 SET OPTICAL INPUT | Indstiller det optiske stik til Auto/TV (standard), CBL SAT, BD DVD, GAME eller AUX-kilde. |
| 12 SET COAXIAL INPUT | Indstiller det koaksiale stik til Auto/TV (standard), CBL SAT, BD DVD, GAME eller AUX-kilde. |
| 13 SET ANALOG INPUT | Indstiller det analoge stik til Auto/TV (standard), CBL SAT, BD DVD, GAME eller AUX-kilde. |
| 14 ADAPTIQ | Starter ADAPTiQ-lydkalibreringsprocessen. |
| 15 PAIR ACOUSTIMASS | Tilslutter igen Acoustimass®-modulet til systemet. |
| 16 FACTORY RESET | Indstiller systemmenuen og ADAPTiQ-lydkalibreringen til fabriksindstillingerne. |

Fejlmeddelelser



| Display | Systemtilstand |
|--|---|
| FEJL Kan ikke finde Acoustimass | Acoustimass®-modulet er ikke sluttet til konsollen. |
| FEJL Kan ikke finde soundbar | Soundbar er ikke tilsluttet konsollen. |
| <KILDE> Intet signal | Kilden er ikke sluttet til konsollen, eller kilden er sluttet til konsollen og er slukket. |
| SIDE AUX Intet er tilsluttet | Kilden er ikke sluttet til  -stikket på konsollen. |
| FEJL Kontakt Bose | Ring til Bose® Kundeservice. Se adresselisten i kassen. |

Statusindikator for Acoustimass®-modulet

Statusindikatoren bag på Acoustimass-modulet indeholder oplysninger om systemaktivitet.

| Indikatoraktivitet | Acoustimass-modulets tilstand |
|-----------------------|---|
| Gul | Tilsluttet konsollen. |
| Blinker gult | Frakoblet konsollen. |
| Blinker langsomt gult | Muligt at oprette en trådløs forbindelse til konsollen. |
| Rød | Systemfejl. |

Fejlfinding

| Problem | Gør følgende |
|-------------------------------------|--|
| Ingen strøm | <ul style="list-style-type: none">• Fastgør Acoustimass®-modulets, soundbars og konsollens netledninger.• Sæt igen Acoustimass-modulets, soundbars og konsollens netledninger godt fast i en stikkontakt.• Brug fjernbetjeningen til at tænde for systemet. |
| Ingen lyd | <ul style="list-style-type: none">• Slå systemets lyd fra.• Forøg lydstyrken.• Tilslut Acoustimass-modulet, soundbar og konsollen til en tændt stikkontakt.• Sæt højttalerkablet i Speaker Connections-stikket og ikke i Bose® link-stikket.• Sæt HDMI™-kablet i et stik på dit tv, der er mærket ARC eller Audio Return Channel. Hvis dit tv ikke har et HDMI ARC-stik, skal du bruge et andet lyd-kabel udover HDMI-kablet (se side 14).• Hvis du bruger et andet lyd-kabel, skal du sætte kablet i et stik på dit tv, der er mærket Output eller OUT, ikke Input eller IN.• Fastgør alle kabeltilslutninger på soundbar, tv og tilsluttede kilder.• Hvis din kilde er sluttet til dit tv, skal du vælge den korrekte tv-indgang (se side 26).• Skift mellem Alternate On og Default On for CEC (se side 32).• Frakobl hovedtelefoner, når de ikke er i brug.• Hvis du tilslutter din kilde gennem -stikket, skal du aktivere Audio in ved hjælp af systemmenuen (se side 32).• Hvis du tilslutter hovedtelefoner til -stikket, skal du aktivere Hovedtelefoner ved hjælp af systemmenuen (se side 32).• Hvis du ser fejlmeddelelsen Kan ikke finde Acoustimass, skal du forbinde Acoustimass-modulet med konsollen (se side 37).• Nulstil højttaleren (se side 38). |
| Lyd kommer fra dine tv-højttalere | <ul style="list-style-type: none">• Sæt HDMI-kablet i et stik på dit tv, der er mærket ARC eller Audio Return Channel (hvis det findes).• Sluk dine tv-højttalere (se brugervejledningen til dit tv).• Reducer lydstyrken på dit tv til den laveste indstilling. |
| Intet billede eller dårligt billede | <ul style="list-style-type: none">• Skifte til en anden kilde, skift derefter tilbage til den påvirkede kilde, og forsøg at genetablere et signal.• Frakobl den påvirkede kildes HDMI-kabel, og tilslut det derefter igen.• Frakobl den HDMI-kablet fra konsollen til tv'et, og tilslut det derefter igen.• Sluk og tænd den påvirkede kilde, tv'et og konsollen.• Hvis du tilknyttede det optiske, analoge eller koaksiale stik til en af dine HDMI™-kilder, skal du sætte den tilbage til Auto/TV (Default) ved hjælp af systemmenuen (se side 32). |



| Problem | Gør følgende |
|---|---|
| Fjernbetjeningen er uforudsigelig eller virker ikke | <ul style="list-style-type: none"> • Match + og – på batterierne med + og – mærkerne i batterirummet (se side 19). • Udskift batteriet (se side 19). • Tryk på lydstyrkeknappen på fjernbetjeningen, og se, om den korrekte kildeknep lyser. • Fjern beskyttelsesfilmen fra konsollen. • Nulstil kildeknappen (se side 38). • Hvis du bruger CEC: <ul style="list-style-type: none"> - Ret fjernbetjeningen mod konsollen. - Brug indstillingen Alternativ aktiveret (se side 32). - Deaktiver CEC på dit system (se side 32), og programmer fjernbetjeningen til at betjene din kilde (se side 25). • Hvis du har programmeret fjernbetjeningen til at betjene din kilde: <ul style="list-style-type: none"> - Ret fjernbetjeningen mod den relevante kilde. - Sørg for, at du har indtastet den korrekte kode til dit kilde-mærke. - Programmer fjernbetjeningen med en anden kode (se side 25). |
| Systemet synkroniseres ikke med den korrekte kilde/vælger en forkert kilde efter forsinkelsen (CEC) | <ul style="list-style-type: none"> • Brug indstillingen Alternativ aktiveret (se side 32). • Deaktiver CEC på din kilde (se brugervejledningen til din kilde for at få flere oplysninger). • Deaktiver CEC på dit system (se side 32), og programmer fjernbetjeningen til at betjene din kilde (se side 25). |
| CEC-uoverensstemmelse eller CEC virker ikke | <ul style="list-style-type: none"> • Brug indstillingen Alternativ aktiveret (se side 32). • Deaktiver CEC på din kilde (se brugervejledningen til din kilde for at få flere oplysninger). • Deaktiver CEC på dit system (se side 32), og programmer fjernbetjeningen til at betjene din kilde (se side 25). |
| Dårlig eller forringer lyd | <ul style="list-style-type: none"> • Fjern al beskyttelsesfilm fra systemet. • Fastgør alle kabeltilslutninger på soundbar, tv og tilsluttede kilder. • Hvis du ser fejlmeddelelsen Kan ikke finde Acoustimass: <ul style="list-style-type: none"> - Tilslut Acoustimass®-modulet. - Forbind Acoustimass-modulet med konsollen (se side 37). • Hvis du bruger det analoge eller  stik, skal du reducere lydstyrken på din kilde. • Fabriksindstil systemet (se side 38), og kør ADAPTiQ®-lydkalibreringen (se side 21). |

Pleje og vedligeholdelse

| Problem | Gør følgende |
|--|--|
| Uregelmæssig lyd eller ingen lyd | <ul style="list-style-type: none">• Flyt systemet væk fra potentiel interferens, f.eks. en trådløs router, trådløs telefon, fjernsyn, mikrobølgeovn osv.• Stop andre lyd- eller videostreamingprogrammer.• Flyt din mobile enhed tættere på systemet og væk fra eventuel interferens eller forhindringer.• Flyt systemet eller den mobile enhed tættere på den trådløse router eller adgangspunktet.• Slå lyd fra eller skru op for lyd.• Fjern netledningen, og tilslut den igen efter ét minut.• Fastgør alle kabeltilslutninger på soundbar, tv og tilsluttede kilder.• Skift mellem Alternate On og Default On for CEC (se side 32). |
| Kan ikke gennemføre netværksopsætningen | <ul style="list-style-type: none">• Tilslut systemet til lysnettet.• Vælg det korrekte netværksnavn, og indtast adgangskode.• Tilslut enheden og SoundTouch®-systemet til det samme Wi-Fi®-netværk.• Placer den trådløse adapter inden for routerens rækkevidde.• Aktivér Wi-Fi på den enhed (mobil eller computer), du bruger til opsætningen.• Luk andre åbne programmer.• Hvis du bruger en computer til opsætning, skal du kontrollere, at SoundTouch®-app'en og SoundTouch® Music Server er tilladte programmer.• Test din internetforbindelse ved at indlæse www.SoundTouch.com• Genstart din mobile enhed eller computer og router.• Afinstaller app'en, nulstil adapteren, og genstart opsætningsprocessen. |
| Kan ikke afspille <i>Bluetooth</i> ®-lyd | <p>På dit system:</p> <ul style="list-style-type: none">• Opsæt først SoundTouch®, og udfør alle systemopdateringer.• Par en enhed (se side 30).• Prøv at parre en anden enhed.• Se "Ingen lyd".• Ryd systemets parringsliste ved hjælp af SoundTouch®-app'en:<ul style="list-style-type: none">- Gå til SØG > INDSTILLINGER > Systemer, og vælg dit SoundTouch®-system.- Åbn <i>Bluetooth</i>-punktet, og ryd parringslisten. <p>På din mobile enhed:</p> <ul style="list-style-type: none">• Deaktivér og aktivér <i>Bluetooth</i>-funktionen.• Fjern systemet fra <i>Bluetooth</i>-menuen. Par igen.• Se dokumentationen til din <i>Bluetooth</i>-enhed.• Se afsnittet "Uregelmæssig lyd eller ingen lyd". |

Hvis din konsol ikke kan finde Acoustimass®-modulet

Acoustimass-modulet og konsollen forbindes på fabrikken. Hvis du derimod ser fejlmeddelelsen **Kan ikke finde Acoustimass** på displayet, skal du udføre denne procedure til at forbinde dem:

1. Frakobl Acoustimass-modulet.
 2. Tryk på  på fjernbetjeningen.
 3. Tryk på , indtil **15 PAIR ACOUSTIMASS** vises på displayet.
 4. Tryk på .
- Tilslut Acoustimass** vises på displayet.
5. Sæt netledningen i en stikkontakt.

Når Acoustimass-modulet er forbundet til konsollen, vises **Forbindelse er gennemført** på displayet.

Bemærk: Hvis du har brug for hjælp til alternative tilslutningsmuligheder på grund af for stor trådløs interferens, skal du kontakte kundeservice.

Fejlmeddelelser til ADAPTiQ®-lydkalibrering

Lyt til talemmeddelelserne til følgende fejlmeddelelser:

| Fejlmeddelelse | Problem | Gør følgende |
|----------------|---|---|
| 1 | Mikrofonen på ADAPTiQ-headsettet registrerer ikke lyd. | <ul style="list-style-type: none">• Fastgør alle højttalerkabler.• Sørg for, at mikrofonåbningen øverst på ADAPTiQ-headsettet ikke er blokeret.• Dit ADAPTiQ-headset kan være ødelagt. Kontakt Bose® kundeservice for reservedele. Se adresselisten i kassen. |
| 2 | For meget støj i rummet. | Udfør ADAPTiQ-lydkalibrering igen, når der er stille i rummet. |
| 3 | ADAPTiQ-headsettet er for tæt på højttalerne. | Flyt ADAPTiQ-headsettet længere væk fra højttalerne. |
| 4 | Lyttepositionerne ligner hinanden for meget. | Flyt 0,3 - 0,6 meter væk fra din forrige lytteposition. |
| 5 | ADAPTiQ-headsettet kan ikke udføre målinger under flytningen. | Hold dit hoved i ro. |

Når du har løst problemet, skal du genstarte ADAPTiQ-lydkalibreringen (se side 21). Hvis du hører en anden fejlmeddelelse, skal du kontakte Boses kundeservice for at få yderligere instruktioner. Se adresselisten i kassen.

Pløje og vedligeholdelse

Fabriksnulstil systemet

For at fejlfinde problemer skal du nulstille systemmenuen og ADAPTiQ®-lydkalibreringsprocessen til fabriksindstillingerne.

1. Tryk på **SYSTEM** på fjernbetjeningen.
2. Tryk på **▼**, indtil **16 FACTORY RESET** vises på displayet.
3. Tryk på **5**.
Systemet nulstilles.
4. Vælg dit sprog (se side 19).
5. Kør ADAPTiQ-lydkalibrering (se side 21).

Nulstil en kildeknop på fjernbetjeningen

Hvis du har problemer med en kildeknop på fjernbetjeningen, skal du nulstille kildeknappen til fabriksindstillingerne.

Når du har udført denne procedure, er din kildeknop i CEC-tilstand.

1. På fjernbetjeningen skal du trykke og holde nede på den relevante kildeknop, indtil alle seks kildeknapper lyser, og slip den derefter.
Det er kun den relevante kildeknop, der lyser.
2. Indtast **0140** på taltastaturet.

Servicestik på Acoustimass®-modulet

Service- og datastik er udelukkende til servicebrug. Sæt ikke andre kabler i disse stik.

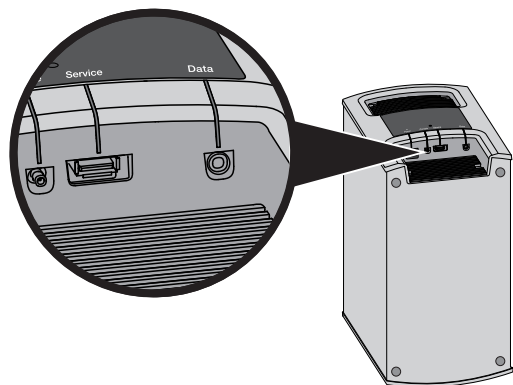

Rengøring

Rengør systemets overflade med en blød og tør klud.

- Brug ikke spray i nærheden af systemet. Brug ikke opløsningsmidler, kemikalier eller rengøringsmidler, der indeholder sprit, ammoniak eller slibemiddel.
- Undgå at spilde væske i åbningerne.

Kundeservice

Yderligere hjælp til at bruge systemet:

- Gå til SoundTouch.com
- Kontakt Bose® kundeservice. Se adresselisten i kassen.

Begrænset garanti

Dit SoundTouch®-system er omfattet af en begrænset garanti. Detaljerede oplysninger om den begrænsede garanti findes i lynstartvejledningen i kassen. Oplysninger om, hvordan du registrerer, finder du i lynstartvejledningen. Hvis ikke du gør det, har det ingen betydning for den begrænsede garanti.

Garantioplysningerne til dette produkt gælder ikke for Australien og New Zealand. Se vores websted på www.bose.com.au/warranty eller www.bose.co.nz/warranty for at få flere oplysninger om garantien i Australien og New Zealand.

Tekniske oplysninger

Acoustimass®-modul

Nominel effekt: 100-240 V \sim 50/60 Hz 150 W

Konsol

Nominel effekt: 100-240 V \sim 50/60 Hz 60 W

Soundbar

Nominel effekt: 100-240 V \sim 50/60 Hz 60 W

Appendiks: Brug af en computer til opsætningen

Vigtige oplysninger til opsætning

- Du kan opsætte dit system ved hjælp af en computer i stedet for end smartphone eller tablet.
- Brug en computer, der findes på dit Wi-Fi®-netværk.
- Brug den computer, hvor dit musikbibliotek er gemt.
- Du skal bruge det medfølgende USB-kabel.*
- Brug ikke USB-kablet, medmindre app'en beder dig om at tilslutte kablet.

* *SETUP A USB-stikket bag på systemet bruges kun til computeropsætning. Stikkene er ikke beregnet til opladning af smartphones, tablets eller lignende enheder.*

Brug af en stationær computer til opsætningen

Hvis du bruger en stationær computer, skal du flytte konsollen og den trådløse SoundTouch®-adapter tæt på computeren, når du opsætter dit system. Under opsætningen beder app'en dig om at forbinde USB-kablet fra computeren til den trådløse adapter (midlertidigt).

Efter opsætningen skal du fjerne USB-kablet og konsollen fra din computer og fra stikkontakten og slutte systemet til en fast placering.

Indstilling af systemet ved hjælp af en computer

1. Åbn en browser på din computer, og gå til:
SoundTouch.com/app
Tip: Brug den computer, hvor dit musikbibliotek er gemt.
2. Hent og kørs SoundTouch®-app'en.
3. Tilslutning af systemet til dit hjemmenetværk (se side 22).
App'en fører dig gennem opsætningen.



Wichtige Sicherheitshinweise

Bitte lesen Sie diese Bedienungsanleitung sorgfältig durch und bewahren Sie sie zum späteren Nachschlagen auf.



Das Blitzsymbol mit Pfeilspitze in einem gleichseitigen Dreieck weist den Benutzer auf nicht isolierte, gefährliche elektrische Spannung innerhalb des Systemgehäuses hin. Es besteht die Gefahr von Stromschlägen!



Das Ausrufezeichen innerhalb des gleichseitigen Dreiecks macht den Benutzer auf wichtige Bedienungs- und Wartungsanweisungen in der Bedienungsanleitung aufmerksam.



WARNUNG:

- Um Brände und Stromschläge zu vermeiden, darf dieses Gerät weder Regen noch Feuchtigkeit ausgesetzt werden.
 - Schützen Sie das Gerät vor tropfenden oder spritzenden Flüssigkeiten, und stellen Sie keine mit Flüssigkeiten gefüllten Gefäße (z. B. Vasen) auf das Gerät oder in die Nähe des Geräts. Wie bei allen elektronischen Geräten dürfen niemals Flüssigkeiten ins Innere des Produkts gelangen. Flüssigkeiten können eine Störung und/oder eine Brandgefahr verursachen.
 - Tauschen Sie sie nur gegen Alkali-Batterien des Typs AA (IEC LR06) aus.
 - Stellen Sie keine brennenden Kerzen oder ähnliches auf das Gerät oder in die Nähe des Geräts.
-



ACHTUNG:

- Keine nicht autorisierten Veränderungen am Produkt vornehmen. Diese können die Sicherheit, die Einhaltung von Richtlinien und die Systemleistung beeinträchtigen. In diesem Fall kann die Garantie ungültig werden.
 - Laute Musik kann zu Gehörschäden führen. Vermeiden Sie extreme Lautstärken, insbesondere über längere Zeiträume, wenn Sie Kopfhörer benutzen.
-



WARNUNG: Enthält kleine Teile, die verschluckt werden können und eine Erstickungsgefahr darstellen. Nicht geeignet für Kinder unter drei Jahren.



WARNUNG: Dieses Produkt enthält magnetische Materialien. Wenden Sie sich an Ihren Arzt, wenn Sie wissen möchten, ob dies den Betrieb Ihres implantierten medizinischen Geräts beeinflussen kann.

HINWEISE:

- Das Etikett mit der Produktbezeichnung befindet sich auf der Unterseite der Konsole.
- Falls Sie den Netzstecker oder eine Mehrfachsteckdose verwenden, um das Gerät von der Stromversorgung zu trennen, sollten Sie sicherstellen, dass Sie jederzeit auf den Stecker zugreifen können.
- Dieses Produkt ist nicht zum Einsatz im Freien geeignet. Verwenden Sie den Verstärker nur innerhalb von Gebäuden und nicht in Campingfahrzeugen, auf Booten o. ä.
- Die mit dem System mitgelieferten Lautsprecherdrähte und Verbindungskabel sind nicht für den Wandeinbau zugelassen. Bitte sehen Sie in Ihren örtlichen Bauvorschriften wegen des korrekten Draht- und Kabeltyps nach, der für den Wandeinbau erforderlich ist.

Wichtige Sicherheitshinweise

1. Lesen Sie die folgenden Anweisungen.
2. Bewahren Sie die Anweisungen auf.
3. Beachten Sie alle Warn- und Sicherheitshinweise.
4. Befolgen Sie alle Anweisungen.
5. Verwenden Sie dieses Gerät nicht in der Nähe von Wasser.
6. Reinigen Sie das Gerät nur mit einem sauberen, trockenen Tuch.
7. Achten Sie darauf, dass die Lüftungsöffnungen nicht blockiert sind. Stellen Sie das Gerät nur in Übereinstimmung mit den Herstelleranweisungen auf.
8. Stellen Sie das Gerät nicht in der Nähe von Wärmequellen auf, wie Heizkörpern, Wärmespeichern, Öfen oder anderen Geräten (auch Verstärkern), die Wärme erzeugen.
9. Achten Sie beim Aufstellen des Netzteils und Verlegen des Netzkabels darauf, dass es keine Stolpergefahr darstellt und nicht beschädigt werden kann – insbesondere im Bereich von Steckern und Steckdosen und dort, wo das Netzkabel aus dem Gerät herausgeführt wird.
10. Verwenden Sie nur Zubehör-/Anbauteile, die vom Hersteller zugelassen sind.
11. Ziehen Sie das Netzkabel bei Gewitter oder bei längerer Nichtbenutzung des Gerätes aus der Steckdose.
12. Wenden Sie sich bei allen Reparatur- und Wartungsarbeiten nur an qualifiziertes Kundendienstpersonal. Wartungsarbeiten sind in folgenden Fällen nötig: bei jeglichen Beschädigungen wie z. B. des Netzteils oder Netzkabels, wenn Flüssigkeiten oder Gegenstände in das Gehäuse gelangt sind, das Gerät Regen oder Feuchtigkeit ausgesetzt wurde, fallen gelassen wurde oder nicht ordnungsgemäß funktioniert.

Zulassungen und Konformität

Hinweis: Dieses Gerät wurde getestet und erfüllt die Grenzwerte für digitale Geräte der Klasse B gemäß Abschnitt 15 der FCC-Vorschriften. Diese Grenzwerte wurden festgelegt, um einen angemessenen Schutz gegen elektromagnetische Störungen bei einer Installation in Wohngebieten zu gewährleisten. Dieses Gerät erzeugt und verwendet Hochfrequenzstrahlung und kann sie auch aussenden. Daher verursacht das Gerät bei nicht ordnungsgemäßer Installation und Benutzung möglicherweise Störungen des Funkverkehrs. Es wird jedoch keine Garantie dafür gegeben, dass bei einer bestimmten Installation keine Störstrahlungen auftreten. Sollte dieses Gerät den Radio- oder Fernsehempfang stören (Sie können dies überprüfen, indem Sie das Gerät aus- und wieder einschalten), so ist der Benutzer dazu angehalten, die Störungen durch eine der folgenden Maßnahmen zu beheben:

- Neuaustrichtung der Antenne.
- Vergrößern Sie den Abstand zwischen dem Gerät und einem Radio- oder Fernsehempfänger.
- Schließen Sie das Gerät an eine Steckdose in einem anderen Stromkreis als den Empfänger an.
- Wenden Sie sich an einen Händler oder einen erfahrenen Radio-/Fernsehtechniker.

Veränderungen am Gerät, die nicht durch die Bose Corporation autorisiert wurden, können zur Folge haben, dass die Betriebslaubnis für das Gerät erlischt.

Dieses Gerät erfüllt die Bestimmungen in Teil 15 der FCC-Vorschriften und die lizenzfreien Standards von Industry Canada. Der Betrieb unterliegt den beiden folgenden Bedingungen: (1) dieses Gerät darf keine Störungen verursachen und (2) dieses Gerät muss jegliche Störungen dulden, einschließlich Störungen, die zu einem unerwünschten Betrieb führen.

SoundTouch™-Drahtlosadapter

Dieses Gerät sollte mit einem Mindestabstand von 20 cm zwischen dem Gerät und Ihrem Körper aufgestellt und betrieben werden.

Dieses Gerät der Klasse B entspricht den Anforderungen der kanadischen Richtlinie ICES-003.

CAN ICES-3 (B) /NMB-3 (B)

Dieses Gerät erfüllt die HF-Strahlungsexpositionsgrenzwerte der FCC und von Industry Canada für die allgemeine Bevölkerung. Es darf nicht zusammen mit anderen Antennen oder Sendern aufgestellt oder betrieben werden.



廢電池請回收

Leere Batterien müssen getrennt entsorgt werden und gehören nicht in den Hausmüll. Nicht verbrennen.



Dieses Symbol bedeutet, dass das Produkt nicht mit dem Hausmüll entsorgt werden darf, sondern bei einer geeigneten Sammelstelle für das Recycling abgegeben werden muss. Die ordnungsgemäße Entsorgung und das Recycling tragen dazu bei, die natürlichen Ressourcen, die Gesundheit und die Umwelt zu schützen. Weitere Informationen zur Entsorgung und zum Recycling dieses Produkts erhalten Sie von Ihrer zuständigen Kommune, Ihrem Entsorgungsdienst oder dem Geschäft, in dem Sie dieses Produkt gekauft haben.



Die Bose Corporation erklärt hiermit, dass dieses Produkt die wesentlichen Anforderungen und andere relevante Bestimmungen der Richtlinie 1999/5/CE und weitere geltende EU-Richtlinien erfüllt. Die vollständige Konformitätserklärung ist einsehbar unter www.Bose.com/compliance

Namen und Inhalt der giftigen oder gefährlichen Stoffe oder Elemente

Gefährliche Stoffe oder Elemente

| Name des Teils | Blei (Pb) | Quecksilber (Hg) | Kadmium (Cd) | Sechswertiges Chrom (Cr(VI)) | Polybromiertes Biphenyl (PBB) | Polybromiertes Diphenylether (PBDE) |
|-----------------|-----------|------------------|--------------|------------------------------|-------------------------------|-------------------------------------|
| PCBs | X | O | O | O | O | O |
| Metallteile | X | O | O | O | O | O |
| Kunststoffteile | O | O | O | O | O | O |
| Lautsprecher | X | O | O | O | O | O |
| Kabel | X | O | O | O | O | O |

Diese Tabelle wurde in Übereinstimmung mit den Bestimmungen von SJ/T 11364 erstellt.

O: Gibt an, dass dieser giftige oder gefährliche Stoff, der in allen homogenen Materialien für dieses Teil enthalten ist, unter den Grenzwerten gemäß GB/T 26572 liegt.

X: Gibt an, dass dieser giftige oder gefährliche Stoff, der in mindestens einem der homogenen Materialien enthalten ist, die für dieses Teil verwendet wurden, über den Grenzwerten gemäß GB/T 26572 liegt.

Zulassungen und Konformität

Bitte füllen Sie Folgendes aus und bewahren Sie es für Ihre Unterlagen auf:

Seriennummern befinden sich auf dem Anschlussfeld des Acoustimass®-Moduls und auf der Verpackung der Fernbedienung.

Modellnummer: _____

Seriennummer des Moduls: _____

Seriennummer der Fernbedienung: _____

Seriennummer der Konsole: _____

Seriennummer der Soundbar: _____

Kaufdatum: _____

Bewahren Sie die Quittung zusammen mit dieser Bedienungsanleitung auf.

Herstellungsdatum: Die erste fett geschriebene Ziffer in der Seriennummer gibt das Herstellungsjahr an: „5“ ist 2005 oder 2015.

China-Import: Bose Electronics (Shanghai) Company Limited, Part C, Plan 9, No. 353 North Riyang Road, China (Shanghai) Pilot Free Trade Zone

EU-Import: Bose Products B.V., Gorslaan 60, 1441 RG Purmerend, Niederlande

Taiwan-Import: Bose Taiwan Branch, 9F-A1, No.10, Section 3, Minsheng East Road, Taipei City 104, Taiwan

App Store ist eine Dienstleistungsmarke von Apple Inc.

Amazon, Kindle und Fire sind Marken von Amazon, Inc. oder verbundener Unternehmen.

Android und Google Play sind Marken von Google, Inc.

Blu-ray Disc™ und Blu-ray™ sind Marken der Blu-ray Disc Association.

Die Bluetooth®-Wortmarke und -Logos sind eingetragene Marken und Eigentum von Bluetooth SIG, Inc., und die Verwendung dieser Marken durch die Bose Corporation geschieht im Rahmen einer Lizenzierung.



Hergestellt unter Lizenz von Dolby Laboratories. Dolby und das Dolby Digital-Symbol sind Marken von Dolby Laboratories.



Informationen über DTS-Patente finden Sie auf <http://patents.dts.com>. Hergestellt unter Lizenz von Digital Theater Systems, INC. DTS, das Symbol DTS und das Symbol zusammen sind eingetragene Marken und DTS Digital Surround ist eine Marke von DTS, Inc. © DTS, Inc. Alle Rechte vorbehalten.



HDMI™ und HDMI High-Definition Multimedia Interface sowie das HDMI-Logo sind Marken oder eingetragene Marken von HDMI Licensing LLC in den USA und in anderen Ländern.



iHeartRadio ist eine eingetragene Marke von iHeartMedia, Inc.

Dieses Produkt beinhaltet Spotify-Software, die Lizenzen von Fremdfirmen unterliegt, die hier zu finden sind:

www.spotify.com/connect/third-party-licenses.

Spotify ist eine eingetragene Marke von Spotify AB.

SoundTouch und das Design des Hinweises auf die Drahtlosfunktion sind eingetragene Marken der Bose Corporation in den USA und anderen Ländern.

Wi-Fi ist eine Marke der Wi-Fi-Alliance.

©2017 Bose Corporation. Dieses Dokument darf ohne vorherige schriftliche Genehmigung weder ganz noch teilweise reproduziert, verändert, vertrieben oder auf andere Weise verwendet werden.

Über Ihr SoundTouch® 130-System

| | |
|--|----|
| Systemvorteile..... | 8 |
| Hardware-Merkmale | 8 |
| SoundTouch®-App..... | 8 |
| Auspacken des Systems..... | 9 |
| Aufstellungshinweise | 10 |
| Beispiel für die Systemaufstellung | 10 |

Einrichten des Acoustimass®-Moduls

| | |
|--|----|
| Befestigen der GummifüÙe am Acoustimass-Modul | 11 |
| Anschließen des Acoustimass-Moduls an den Strom..... | 12 |

Einrichten der Konsole

| | |
|--|----|
| Anschließen der Konsole an das Fernsehgerät | 13 |
| Verwenden des HDMI™ ARC-Anschlusses..... | 13 |
| Fernsehgeräte ohne einen HDMI™ ARC-Anschluss..... | 14 |
| Anschließen der Konsole an andere Quellen | 14 |
| Anschließen an HDMI™-kompatible Quellen..... | 14 |
| Anschließen an nicht mit HDMI™ kompatible Quellen..... | 15 |
| Anschließen an reine Audioquellen..... | 15 |
| Anschließen des SoundTouch®-Drahtlosadapters | 15 |

Einrichten der Soundbar

| | |
|---|----|
| Anschließen der Soundbar | 16 |
| Befestigen der optionalen VerlängerungsfüÙe an der Soundbar | 17 |
| Wandmontage der Soundbar | 17 |

Anschließen des Systems an das Stromnetz

| | |
|--|----|
| Anschließen der Soundbar an den Strom..... | 18 |
| Anschließen der Konsole an den Strom..... | 18 |

Starten des Systems

| | |
|---|----|
| Einlegen der Batterien der Fernbedienung | 19 |
| Einschalten des Systems und Auswählen der Sprache | 19 |
| Überprüfen des Tons | 20 |

Inhalt

ADAPTiQ®

| | |
|--|----|
| Ausführen der ADAPTiQ®-Audiokalibrierung | 21 |
|--|----|

Einrichten von SoundTouch®

| | |
|--|----|
| Hinzufügen des Systems zu Ihrem Wi-Fi®-Netzwerk | 22 |
| SoundTouch®-App herunterladen und installieren..... | 22 |
| System mit Ihrem Wi-Fi®-Netzwerk verbinden | 22 |
| Hinzufügen des Systems zu einem vorhandenen SoundTouch®-Konto..... | 22 |

Verwenden des Systems

| | |
|---|----|
| Tasten der Fernbedienung..... | 23 |
| Programmieren der Universalfernbedienung..... | 24 |
| Consumer Electronics Control | 24 |
| Testen der über HDMI™ angeschlossenen Quellen auf CEC | 24 |
| Programmieren der Fernbedienung zur Steuerung Ihrer Quelle..... | 25 |
| Quellenauswahl | 26 |
| Quelle auswählen, die an das Bose®-System angeschlossen ist..... | 26 |
| Quelle auswählen, die an Ihr Fernsehgerät angeschlossen ist..... | 26 |
| Universal-Quellentasten und Konsolenanschlüsse | 26 |
| Verwenden der Taste  | 27 |
| SoundTouch® | 27 |
| Bluetooth-Drahtlostechnologie | 27 |
| SEITE AUX | 27 |
| Einstellen der Lautstärke..... | 28 |
| Funktionstasten | 28 |
| Programmieren einer nicht von Bose® stammenden Fernbedienung..... | 28 |

Verwenden von SoundTouch®

| | |
|---------------------------------------|----|
| Zugriff auf SoundTouch®..... | 29 |
| Verwenden der SoundTouch®-App | 29 |
| Verwenden der SoundTouch®-Quelle..... | 29 |
| Hilfe erhalten..... | 29 |

Bluetooth®

| | |
|---|----|
| Abstimmung mit einem <i>Bluetooth</i> ®-Gerät | 30 |
| Verbinden mit einem abgestimmten <i>Bluetooth</i> ®-Gerät..... | 31 |
| Verwenden der  -Taste..... | 31 |
| Verwendung der <i>Bluetooth</i> -Funktion auf dem abgestimmten Gerät..... | 31 |

Abrufen der Systeminformationen

| | |
|--|----|
| Verwenden des Systemmenüs | 32 |
| Fehlermeldungen | 33 |
| Statusanzeige des Acoustimass®-Moduls..... | 33 |

Pflege und Wartung

| | |
|---|----|
| Fehlerbehebung | 34 |
| Wenn die Konsole das Acoustimass®-Modul nicht finden kann | 37 |
| Fehlermeldungen der ADAPTiQ® Audiokalibrierung | 37 |
| System auf werkseitige Einstellungen zurücksetzen | 38 |
| Quellentaste auf der Fernbedienung zurücksetzen | 38 |
| Serviceanschlüsse am Acoustimass®-Modul..... | 38 |
| Reinigung..... | 39 |
| Kundendienst..... | 39 |
| Eingeschränkte Garantie..... | 39 |
| Technische Daten | 39 |

Anhang: Verwenden eines Computers zum Einrichten

| | |
|---|----|
| Wichtige Setup-Informationen..... | 40 |
| Verwenden eines Desktop-Computers zum Einrichten..... | 40 |
| Einrichten des Systems mithilfe eines Computers..... | 40 |

Über Ihr SoundTouch® 130-System

Das SoundTouch® 130 Heimkinosystem bietet hochwertigen Bose®-Ton für Videoquellen, SoundTouch® und *Bluetooth*®-Technologie. Es stellt eine elegante Möglichkeit dar, klaren, raumfüllenden Klang zu liefern, der über Ihr Wi-Fi®-Heimnetzwerk drahtlos in jeden Raum gestreamt wird. Mit SoundTouch® können Sie Internetradio, Musikdienste und Ihre Musikbibliothek streamen.

Wenn Sie Wi-Fi zu Hause haben, können Sie Ihre Lieblingsmusik in jedem gewünschten Raum genießen.

Systemvorteile

- Fortschrittliche Bose-Audioverarbeitung sorgt für natürlichen und lebensechten Klang.
- ADAPTIQ®-Audiokalibrierung optimiert die Klangqualität.
- Unterstützt Consumer Electronics Control (CEC).
- Genießen Sie drahtlosen Zugriff auf Internetradio, Musikdienste und Ihre Musikbibliothek.
- Greifen Sie mit Ihren personalisierten Presets ganz einfach auf Ihre Lieblingsmusik zu.
- Drahtlose Einrichtung mithilfe Ihres Smartphones oder Tablets.
- Funktioniert mit Ihrem vorhandenen Wi-Fi-Heimnetzwerk.
- Streamen Sie Musik von *Bluetooth*-Geräten.
- Kostenlose SoundTouch® App für Computer, Smartphone oder Tablet.
- Für ein Hörerlebnis in mehreren Räumen können Sie jederzeit ganz einfach zusätzliche Systeme hinzufügen.
- Die große Auswahl an Bose-Audiosystemen bietet Ihnen die richtige Lösung für jeden Raum.

Hardware-Merkmale

- Display bietet Zugriff auf Systemeinstellungen und Informationen.
- HDMI™-Anschlussmöglichkeit ermöglicht problemloses Einrichten und stellt hochwertigen Ton von Ihren angeschlossenen Quellen sicher.
- Programmierbare Universal-Fernbedienung kann Ihr Fernsehgerät, Ihre Kabel-/Satellitenanlage und andere angeschlossene Quellen steuern.
- Drahtloses Acoustimass®-Modul, das an einem verborgenen Ort aufgestellt werden kann, liefert kräftigen Bass.
- Die Lautsprecher können an der Wand montiert werden (Kit getrennt erhältlich).
- Der SoundTouch® Serie II-Drahtlosadapter ermöglicht SoundTouch® und *Bluetooth* auf Ihrem System.

SoundTouch®-App

- Richten Sie die SoundTouch®-Quelle von einem Smartphone, Tablet oder Computer aus ein und steuern Sie sie.
- Verwenden Sie die SoundTouch®-App, um Presets für Ihre Lieblingsmusik ganz einfach zu personalisieren.
- Erkunden Sie Internetradio, Musikdienste und Ihre Musikbibliothek.
- Stimmen Sie *Bluetooth*-Geräte ab, verbinden Sie sie und geben Sie Ton von ihnen wieder.
- Verwalten Sie die SoundTouch®-Einstellungen.

Auspacken des Systems

Packen Sie den Karton vorsichtig aus und überprüfen Sie, ob die folgenden Teile enthalten sind:

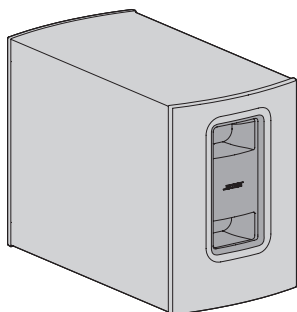

Acoustimass®-Modul

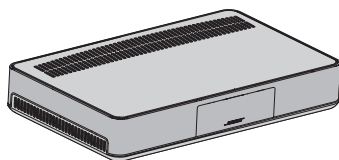

Konsole

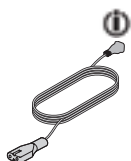

Acoustimass-Netz kabel

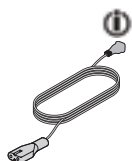

Konsolen-Netz kabel



Soundbar-Netz kabel

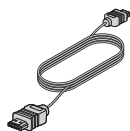

HDMI™-Kabel



Lautsprecherkabel



USB-Kabel

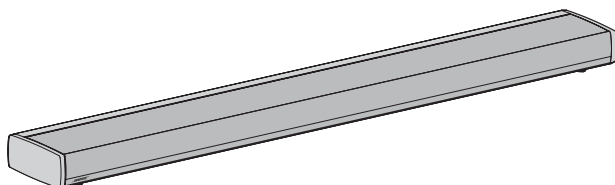

Soundbar

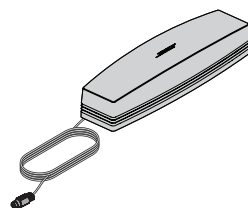

SoundTouch®- Drahtlosadapter Serie II

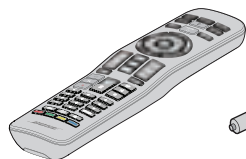

Universalfernbedienung

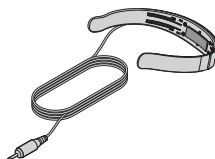

ADAPTIQ®-Headset



GummifüÙe

i Kann mit mehreren Kabeln geliefert werden. Verwenden Sie das Netzkabel für Ihre Region.

Hinweis: Sollten Teile des Systems beschädigt sein, verwenden Sie sie nicht. Wenden Sie sich an den Bose®-Fachhandel oder den Bose-Kundendienst. Ein Blatt mit Kontaktinformationen finden Sie im Karton.

Über Ihr SoundTouch® 130-System

Aufstellungshinweise

Um Funkstörungen zu vermeiden, sollten Sie andere drahtlose Geräte vom System entfernt aufstellen. Stellen Sie das System nicht in Metallschränke und von anderen A/V-Komponenten und direkten Wärmequellen entfernt auf.

| | |
|-----------------------------|--|
| Acoustimass®-Modul | <ul style="list-style-type: none">• Stellen Sie das Acoustimass-Modul auf den Gummifüßen an derselben Wand wie das Fernsehgerät oder an einer anderen Wand im vorderen Drittel des Raums auf.• Wählen Sie eine stabile und ebene Fläche. Achten Sie auf einen festen Stand. Bei einer glatten Unterlage (Marmor, Glas, poliertes Holz) kann das Acoustimass-Modul durch Erschütterungen leicht verrutschen.• Vergewissern Sie sich, dass sich eine Netzsteckdose in der Nähe befindet. |
| Soundbar | <ul style="list-style-type: none">• Stellen Sie die Soundbar vor Ihr Fernsehgerät.• Stellen Sie die Soundbar nicht in einen Schrank.• Vergewissern Sie sich, dass sich eine Netzsteckdose in der Nähe befindet. |
| Konsole | <ul style="list-style-type: none">• Stellen Sie die Konsole in der Nähe des Fernsehgeräts auf. Stellen Sie das Fernsehgerät NICHT auf die Konsole.• Vergewissern Sie sich, dass sich eine Netzsteckdose in der Nähe befindet. |
| SoundTouch®-Drahtlosadapter | <ul style="list-style-type: none">• Stellen Sie den Adapter 0,3 bis 1,8 m vom Acoustimass-Modul und der Konsole und anderen Drahtlosgeräten auf, um drahtlose Interferenz zu vermeiden. |

Beispiel für die Systemaufstellung

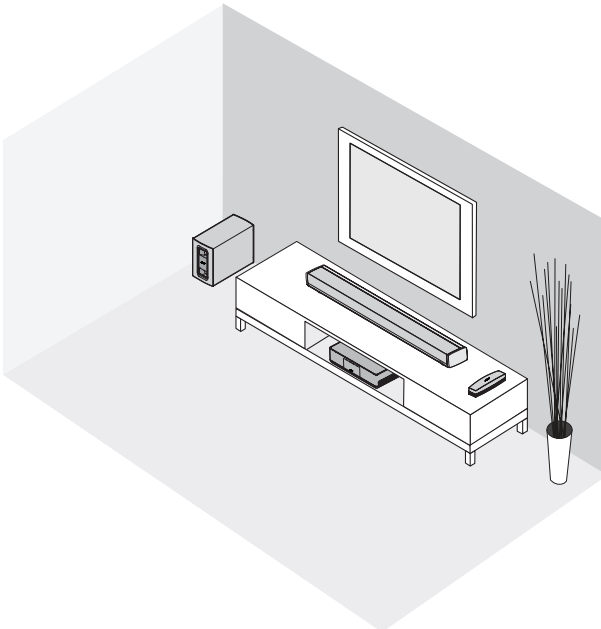

Befestigen der GummifüÙe am Acoustimass-Modul

Befestigen Sie die GummifüÙe am Acoustimass-Modul, um den Boden zu schützen.

1. Drehen Sie das Acoustimass-Modul auf einer weichen Fläche um, um Schäden zu vermeiden.
2. Bringen Sie die GummifüÙe unten am Acoustimass-Modul an.

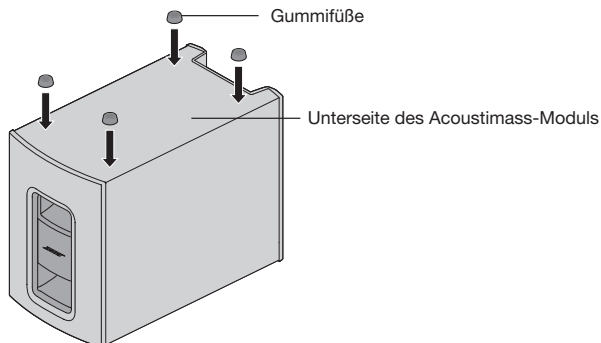

3. Stellen Sie das Acoustimass-Modul auf seine FüÙe.

Achtung: Stellen Sie das Acoustimass-Modul bei Verwendung nicht auf die Vorderseite, die Rückseite, die Seite oder die Oberseite.

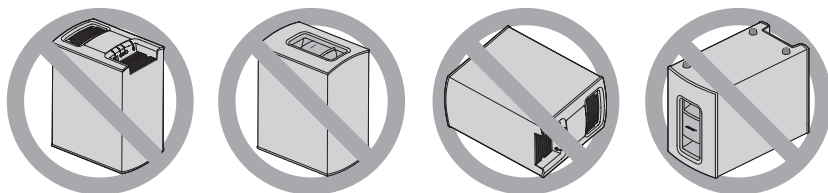

4. Entfernen Sie alle Schutzfolien. Wenn Sie sie nicht entfernen, kann die akustische Leistung beeinträchtigt sein.

Einrichten des Acoustimass®-Moduls

Anschließen des Acoustimass-Moduls an den Strom

1. Schließen Sie das Netzkabel an den Anschluss **Power** am Acoustimass-Modul an.

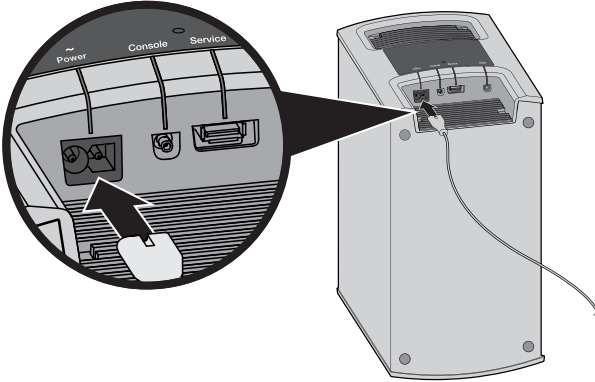

2. Schließen Sie das Netzkabel an eine Steckdose an.

Anschließen der Konsole an das Fernsehgerät

Verwenden Sie den mit **ARC** (Audio Return Channel) beschrifteten HDMI-Anschluss des Fernsehgeräts, falls verfügbar. Falls Ihr Fernsehgerät keinen HDMI ARC-Anschluss hat, sehen Sie unter Seite 14 nach.

Verwenden des HDMI™ ARC-Anschlusses

Verwenden Sie das Bose® HDMI-Kabel, um die Konsole an das Fernsehgerät anzuschließen.

1. Trennen Sie Ihre über HDMI angeschlossenen Quellen wie Kabel-/Satellitenanlage, DVD- oder Blu-ray Disc™-Player oder Spielesystem vom Fernsehgerät.
2. Schließen Sie ein Ende des Bose® HDMI-Kabels an den **TV (ARC)** -Anschluss an der Konsole an.

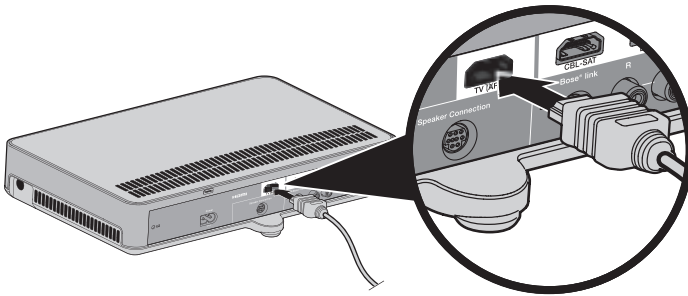

3. Schließen Sie das andere Ende des HDMI-Kabels an den **HDMI (ARC)**-Anschluss des Fernsehgeräts an.

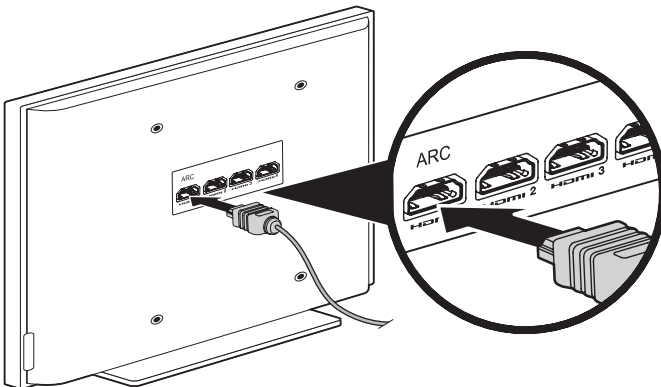

Einrichten der Konsole

Fernsehgeräte ohne einen HDMI™ ARC-Anschluss

Wenn Ihr Fernsehgerät keinen HDMI ARC-Anschluss hat, müssen Sie möglicherweise einen zweiten Anschluss an der Konsole mit einem koaxialen und analogen Stereo-Audiokabel verwenden. Ohne diese zweite Verbindung kann es sein, dass Sie keinen Ton aus dem Bose®-System hören.

Verwenden Sie eine zweite Verbindung in den folgenden Konfigurationen:

- Sie verwenden interne Quellen (z. B. Internetanwendungen oder Antenne).
- Sie schließen Quellen an das Fernsehgerät an.

Weitere Informationen finden Sie in der Bedienungsanleitung Ihres Fernsehgeräts.

Tipp: Wenn Ihr Fernsehgerät IN- und OUT-Audioanschlussfelder hat, verwenden Sie Audio **OUT** für Ihre zweite Verbindung.

Anschließen der Konsole an andere Quellen

Anschließen an HDMI™-kompatible Quellen

Sie können die Konsole mit einem HDMI-Kabel (getrennt erhältlich) an andere Quellen wie eine Kabel-/Satellitenanlage, einen DVD- oder Blu-ray Disc™-Player oder ein Spielesystem anschließen. Wenn die Quelle nicht mit HDMI kompatibel ist, finden Sie unter Seite 15 Konfigurationen für Geräte, die HDMI nicht unterstützen.

1. Schließen Sie ein Ende des HDMI-Kabels an den **HDMI (OUT)**-Anschluss der Quelle an.
2. Schließen Sie das andere Ende des HDMI-Kabels an den entsprechenden HDMI-Anschluss an der Konsole an. Um zum Beispiel ein Spielesystem anzuschließen, schließen Sie ein HDMI-Kabel an den Anschluss **GAME** an.

Schließen Sie andere Quellen an den entsprechenden HDMI-Anschluss an der Konsole an.

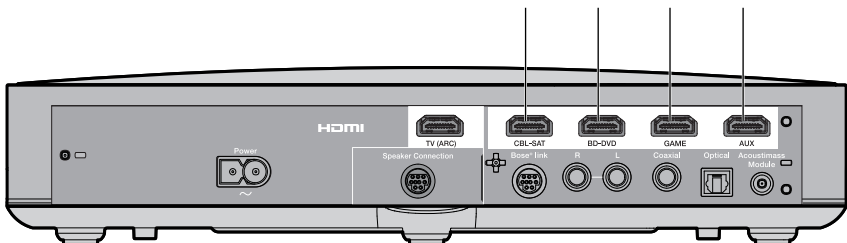

Anschließen an nicht mit HDMI™ kompatible Quellen

Wenn die Quelle nicht mit HDMI kompatibel ist, schließen Sie sie mithilfe von Audio- und Videokabeln (getrennt erhältlich) an das Fernsehgerät an. Weitere Informationen finden Sie in der Bedienungsanleitung Ihres Fernsehgeräts.

Tipp: Wenn Ihre Quelle IN- und OUT-Audioanschlussfelder hat, verwenden Sie Audio **OUT**.

Anschließen an reine Audioquellen

Wenn eine reine Audioquelle, z. B. ein Medien- oder CD-Player, nicht mit HDMI kompatibel ist:

1. Schließen Sie die Quelle an den optischen, koaxialen, analogen oder SEITE AUX-Anschluss () an.

Hinweis: Sie können ein optisches, koaxiales, analoges oder 3,5-mm-Audiokabel (getrennt erhältlich) verwenden.

2. Stellen Sie den optischen, koaxialen, analogen oder SEITE AUX-Anschluss für die entsprechende Quelle ein. Sie finden diese Einstellungen im Systemmenü (siehe Seite 32).

Anschließen des SoundTouch®- Drahtlosadapters

Schließen Sie den Adapter an den **Bose® link**-Anschluss an der Konsole an.

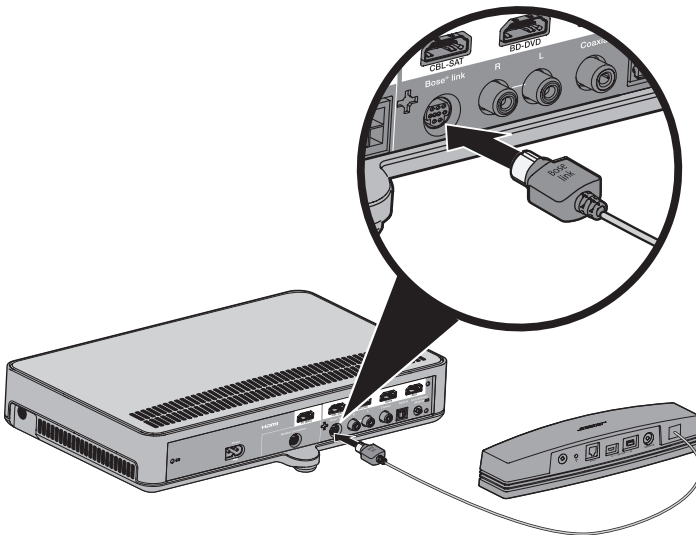

Einrichten der Soundbar

Anschließen der Soundbar

1. Schließen Sie einen Stecker des Lautsprecherkabels an den Anschluss **Speaker Connection** an der Konsole an.

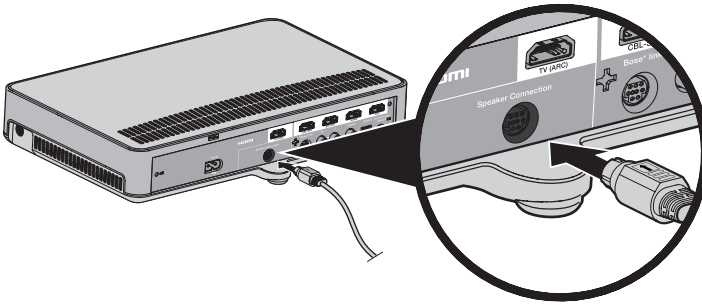

2. Schließen Sie den anderen Stecker des Lautsprecherkabels an den Anschluss **Audio IN** an der Soundbar an.

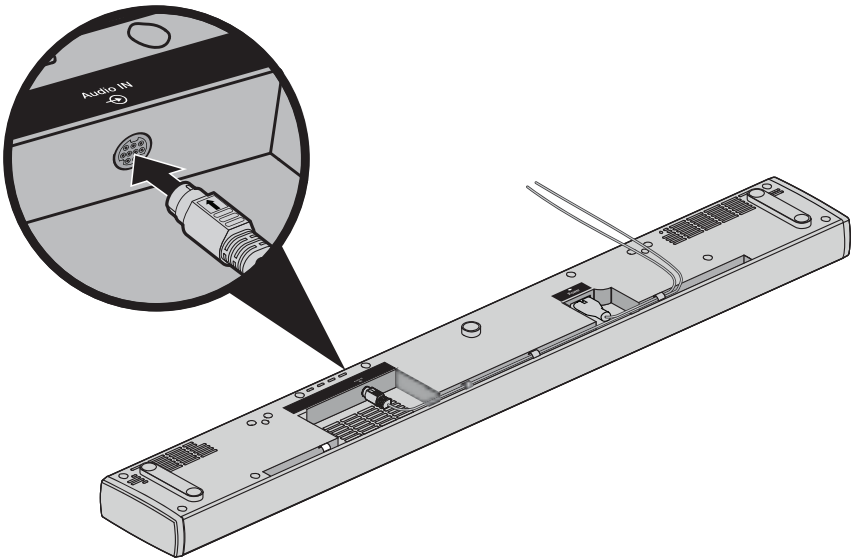

Befestigen der optionalen VerlängerungsfüÙe an der Soundbar

Befestigen Sie die optionalen VerlängerungsfüÙe, um die Soundbar höher zu stellen und Platz darunter zu schaffen.

1. Drehen Sie die Soundbar auf einer weichen Fläche um, um Schäden zu vermeiden.
2. Bringen Sie die VerlängerungsfüÙe unten an der Soundbar an.

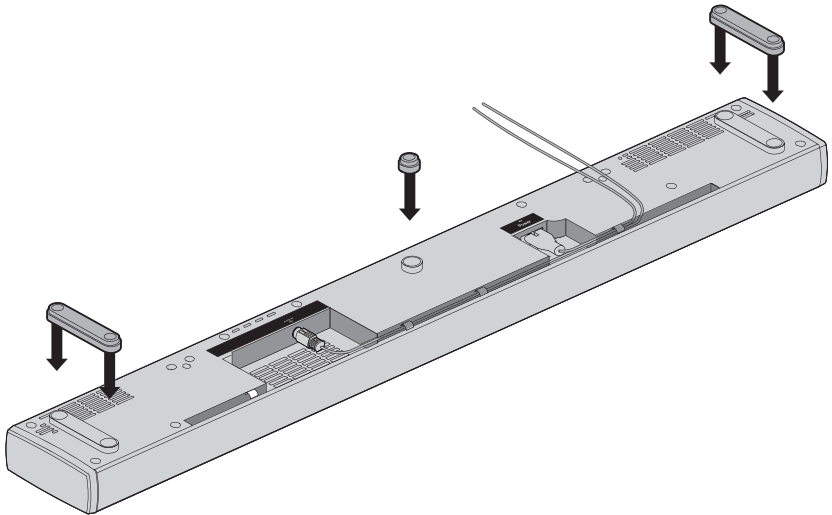

3. Stellen Sie die Soundbar auf ihre FüÙe.

Wandmontage der Soundbar

Sie können die Soundbar an der Wand montieren. Das WB-135 Wandmontage-Kit können Sie bei Ihrem Bose-Händler oder unter www.Bose.com erwerben.

ACHTUNG: Verwenden Sie kein anderes Befestigungsmaterial zum Montieren der Soundbar.

Anschließen des Systems an das Stromnetz

Anschließen der Soundbar an den Strom

1. Schließen Sie das Netzkabel an den Anschluss **Power** an der Soundbar an.

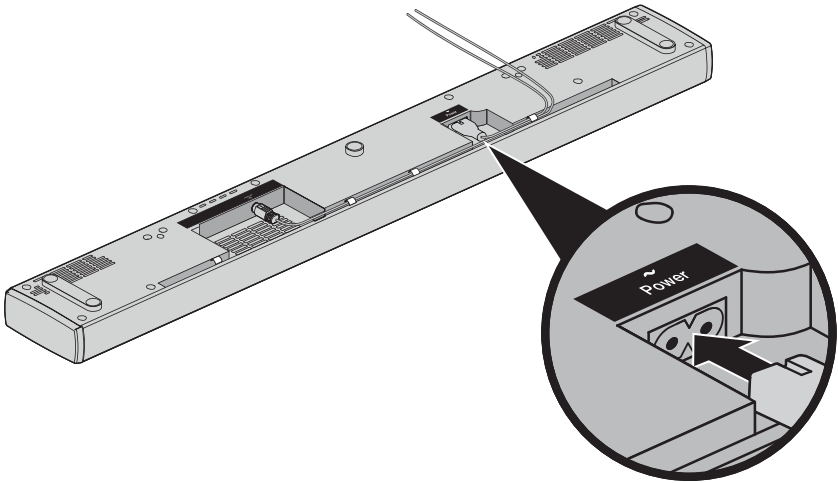

2. Schließen Sie das Netzkabel an eine Steckdose an.

Anschließen der Konsole an den Strom

1. Schließen Sie das Netzkabel an den Anschluss **Power** an der Konsole an.

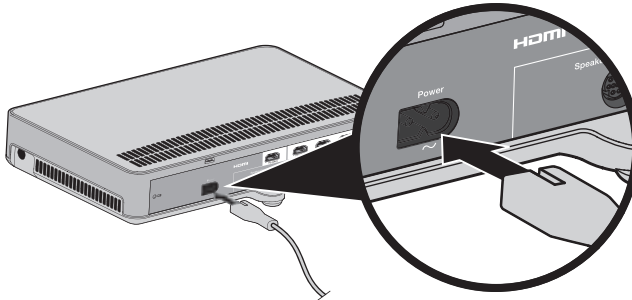

2. Schließen Sie das Netzkabel an eine Steckdose an.

Einlegen der Batterien der Fernbedienung

1. Öffnen Sie die Batterieabdeckung auf der Rückseite der Fernbedienung.

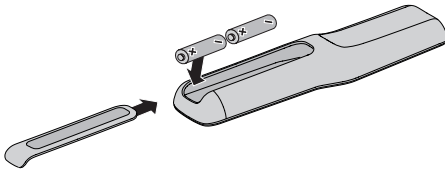

2. Legen Sie die zwei mitgelieferten AA 1,5-V-Batterien (IEC-LR6) ein. Beachten Sie die Polung. Die Symbole + und – auf den Batterien und im Batteriefach müssen übereinstimmen.
3. Schließen Sie die Batteriefach-Abdeckung wieder.



Einschalten des Systems und Auswählen der Sprache

1. Drücken Sie auf der Fernbedienung auf .

Die Konsole schaltet sich ein und **10 SPRACHE**  wird auf dem Display angezeigt.

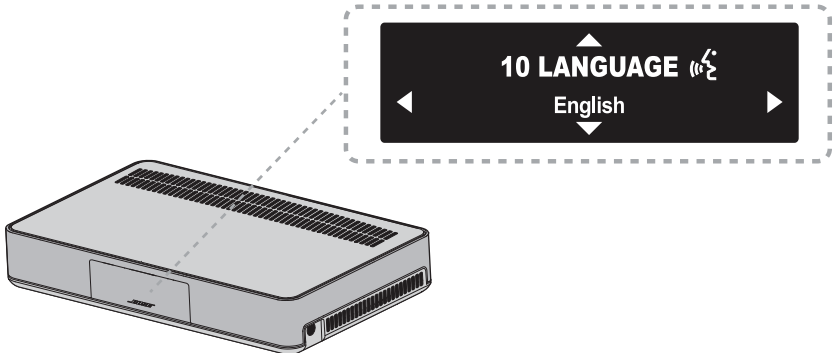
Hinweis: Beim erstmaligen Einschalten ist das Display auf die zuletzt verwendete Quelle voreingestellt.



2. Drücken Sie  und , um Ihre Sprache auszuwählen.
3. Drücken Sie .

Tipp: Suchen Sie das Symbol  im Systemmenü, wenn Sie die falsche Sprache ausgewählt haben.

Das System schaltet sich nach 16 Minuten Inaktivität aus. Sie können die automatische Abschaltung im Systemmenü deaktivieren (siehe Seite 32).

Starten des Systems

Überprüfen des Tons

1. Schalten Sie das Fernsehgerät ein.
2. Wenn Sie eine Kabel-/Satellitenanlage oder eine andere sekundäre Quelle verwenden, schalten Sie diese Quelle ein.
Tipp: Wenn die sekundäre Quelle an das Fernsehgerät angeschlossen ist, wählen Sie den entsprechenden Eingang am Fernsehgerät. Es kann sein, dass Sie eine andere Fernbedienung verwenden müssen.
3. Schalten Sie das System ein.
4. Drücken Sie die entsprechende Quellentaste.
5. Prüfen Sie, ob ein Ton aus der Soundbar kommt.
6. Drücken Sie  auf der Fernbedienung. Vergewissern Sie sich, dass kein Ton aus Lautsprechern des Fernsehgeräts kommt.

Hinweis: Wenn Sie keinen Ton aus den Fernhohlautsprechern oder den Bose®-Lautsprechern hören, sehen Sie unter „Fehlerbehebung“ auf Seite 34 nach.





Ausführen der ADAPTiQ®-Audiokalibrierung

Die ADAPTiQ-Audiokalibrierung passt den Sound des Systems an die Akustik im Hörbereich an, indem fünf Audiomessungen durchgeführt werden. Für die Audiokalibrierung benötigen Sie 10 Minuten, in denen es im Raum ruhig ist.

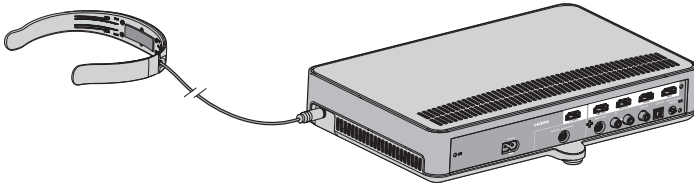
1. Setzen Sie das ADAPTiQ-Headset auf Ihren Kopf.

Während der ADAPTiQ-Audiokalibrierung misst ein Mikrofon oben am Headset die Klangeigenschaften Ihres Raums, um den optimalen Klang festzustellen.



2. Schließen Sie das Kabel des ADAPTiQ-Headsets an den Anschluss  an der Konsole an.
3. Drücken Sie **SYSTEM** auf der Fernbedienung.
4. Drücken Sie  oder , bis **14 ADAPTiQ** auf dem Bildschirm angezeigt wird.
5. Drücken Sie .
6. Folgen Sie den Sprachbefehlen, bis das System die Kalibrierung abgeschlossen hat.

Hinweis: Wenn Sie eine Fehlermeldung hören und die ADAPTiQ-Audiokalibrierung nicht abschließen können, sehen Sie unter Seite 37 nach.

7. Trennen Sie das ADAPTiQ-Headset von der Konsole und bewahren Sie es sicher auf.

Hinweis: Wenn Sie das System umstellen oder montieren oder Möbel an einen anderen Ort stellen, führen Sie die ADAPTiQ-Audiokalibrierung erneut aus, um optimalen Klang sicherzustellen.

Einrichten von SoundTouch®

Hinzufügen des Systems zu Ihrem Wi-Fi®-Netzwerk

Sie müssen die SoundTouch®-App auf ein Smartphone oder Tablet herunterladen, das mit Ihrem Netzwerk verbunden ist. Wenn Sie kein Smartphone oder Tablet haben, verwenden Sie einen Computer in Ihrem Netzwerk (siehe Seite 40).

Die App führt Sie durch das Einrichten des Systems in Ihrem Netzwerk.

Hinweis: Wenn Sie SoundTouch® bereits für ein anderes System eingerichtet haben, sehen Sie unter „Hinzufügen des Systems zu einem vorhandenen SoundTouch®-Konto“ nach.

SoundTouch®-App herunterladen und installieren

Wenn Sie erstmals ein SoundTouch®-System einrichten, müssen Sie die App installieren.

Laden Sie auf Ihrem Smartphone oder Tablet die **Bose® SoundTouch®-App** herunter.



**Bose® SoundTouch®
controller app**

- iOS-Benutzer: Download vom App Store
- Android™-Benutzer: Download vom Google Play™ Store
- Amazon Kindle Fire-Benutzer: Download vom Amazon Appstore für Android

System mit Ihrem Wi-Fi®-Netzwerk verbinden

Nach der Installation der App fügen Sie das System zu Ihrem Netzwerk hinzu:

1. Tippen Sie auf Ihrem Smartphone oder Tablet das SoundTouch®-Symbol , um die App zu starten.
2. Befolgen Sie die Anweisungen in der App, um die Einrichtung abzuschließen. Sie umfasst die Erstellung eines SoundTouch®-Kontos, das Hinzufügen einer Musikbibliothek und von Musikdiensten.

Hinzufügen des Systems zu einem vorhandenen SoundTouch®-Konto

Wenn Sie SoundTouch® bereits auf einem anderen System eingerichtet haben, müssen Sie die SoundTouch®-App nicht erneut herunterladen.

1. Tippen Sie auf Ihrem Smartphone oder Tablet auf , um die App zu öffnen.
2. Wählen Sie **ERKUNDEN > EINSTELLUNGEN > Systeme > SYSTEM HINZUFÜGEN**.

Die App führt Sie durch die Einrichtung.

Tasten der Fernbedienung

Verwenden Sie die Fernbedienung, um Quellen zu steuern, die an das System angeschlossen sind, die Lautstärke des Systems anzupassen, Kanäle zu wechseln, Wiedergabefunktionen zu verwenden, Funktionen der Kabel-/Satellitenanlage zu aktivieren und im Systemmenü zu navigieren.

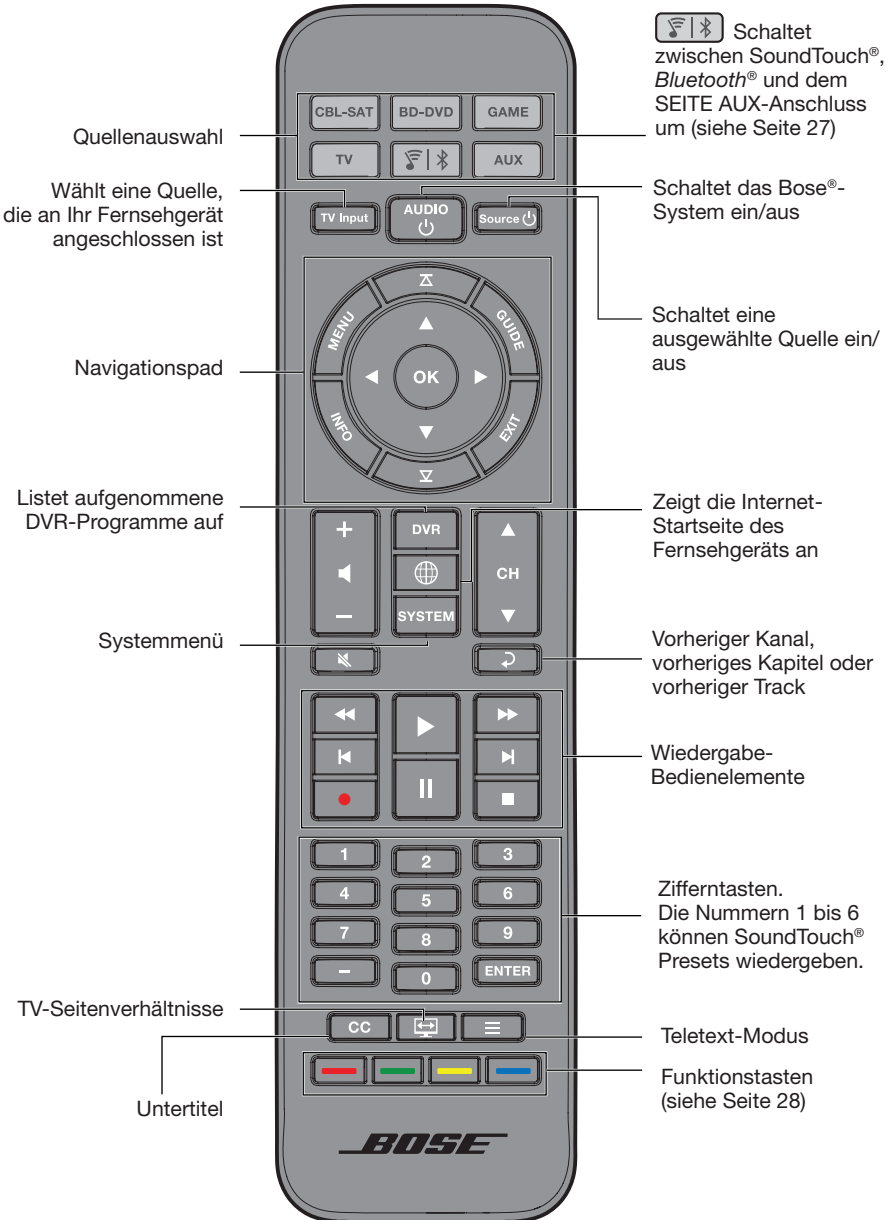

Verwenden des Systems

Programmieren der Universalfernbedienung

Sie können die Fernbedienung verwenden, um Ihr Fernsehgerät, Ihre Kabel-/Satellitenanlage, einen DVD- oder Blu-ray Disc™-Player, ein Spielesystem, einen DVR oder eine andere AUX-Quelle zu steuern.

Consumer Electronics Control

Das System unterstützt Consumer Electronics Control (CEC). CEC ermöglicht es Ihnen, mehrere über HDMI™ angeschlossene Quellen zu steuern, ohne die Fernbedienung zu programmieren. Sie können CEC im Systemmenü ein-/ausschalten (siehe Seite 32).

Es kann sein, dass Ihre Quelle CEC unterstützt, es aber anders bezeichnet. Weitere Informationen finden Sie in der Bedienungsanleitung Ihrer Quelle.

CEC steuert Quellen, die an die HDMI-Anschlüsse der Konsole angeschlossen sind.

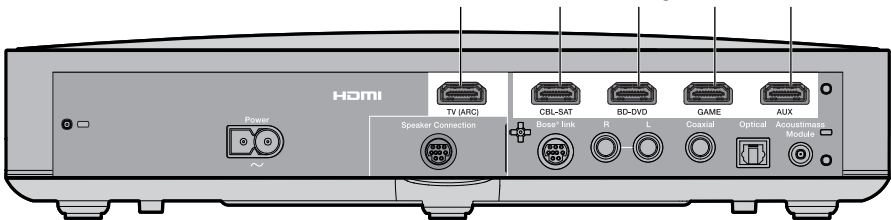

Tip: Sie müssen möglicherweise das Systemmenü der Quelle oder des Fernsehgeräts verwenden, um CEC zu aktivieren. Weitere Informationen finden Sie in der Bedienungsanleitung Ihrer Quelle.

Testen der über HDMI™ angeschlossenen Quellen auf CEC

Wenn die Quelle erfolgreich auf die entsprechenden Quellentasten reagiert, müssen Sie die Fernbedienung nicht programmieren.

Hinweis: Es kann sein, dass Ihre über HDMI angeschlossene Quelle CEC nicht unterstützt. Weitere Informationen finden Sie in der Bedienungsanleitung Ihrer Quelle.

1. Schalten Sie das Bose®-System, das Fernsehgerät und die Quelle, die Sie testen möchten, ein
2. Drücken Sie verschiedene Tasten, die mit den Funktionen der Quelle übereinstimmen.
3. Drücken Sie die **Source** -Taste. Die Quelle schaltet sich aus.

Wenn die Quelle eine der Funktionen nicht durchführt, programmieren Sie die Fernbedienung für die Quelle (siehe Seite 25).

Programmieren der Fernbedienung zur Steuerung Ihrer Quelle

Wenn Ihre Fernbedienung CEC nicht unterstützt, können Sie die Universal-Fernbedienung so programmieren, dass Sie damit Ihre Quelle, zum Beispiel ein Fernsehgerät, eine Kabel-/Satellitenanlage, einen DVD- oder Blu-ray Disc™-Player, ein Spielesystem oder einen DVR steuern können, indem Sie den Code für die Marke der Quelle eingeben. Es kann mehrere Codes für die Quelle geben. Sie müssen diesen Vorgang möglicherweise mehrmals durchführen, um den richtigen Code zu finden.





Code der Quelle suchen

1. Schalten Sie die Quelle ein.
2. Suchen Sie den Code für die Marke der Quelle in den Gerätecodes für die Universal-Fernbedienung (mitgeliefert).

Code der Quelle eingeben

1. Halten Sie auf der Fernbedienung die entsprechende Quelltaste gedrückt, bis alle sechs Quelltasten leuchten. Lassen Sie die Taste dann los.
Um zum Beispiel Ihr Fernsehgerät zu programmieren, halten Sie  gedrückt, bis alle sechs Quelltasten leuchten. Lassen Sie die Taste dann los. Die entsprechende Quelltaste leuchtet weiter.
2. Geben Sie nun auf den Zifferntasten den Code für die Marke der Quelle ein und drücken Sie + auf der Lautstärketaste.

Code der Quelle testen

1. Testen Sie die grundlegenden Funktionen der Quelle. Befolgen Sie die Anweisungen für die Quelle.
 - **TV:** Drücken Sie die Kanaltasten. Drücken Sie . Das Einstellungs-Menü wird angezeigt. Drücken Sie ◀ und ▶ zum Navigieren.
 - **Kabel-/Satellitenanlage:** Drücken Sie . Die Programmübersicht wird angezeigt. Drücken Sie ◀ und ▶ zum Navigieren.
 - **DVD- oder Blu-ray Disc™-Player:** Drücken Sie . Das Einstellungs-Menü wird angezeigt. Drücken Sie ◀ und ▶ zum Navigieren.
 - **Spielesystem:** Drücken Sie ◀ und ▶, um durch Ihr Menü zu navigieren.
2. Auf Basis der Reaktion der Quelle auf grundlegende Funktionen:
 - **Fernbedienung reagiert genau:** Drücken Sie , um die Programmierung zu beenden und Ihre Einstellungen zu speichern.
 - **Fernbedienung reagiert nicht oder reagiert nicht genau:**
 - **Wenn die Quelltaste leuchtet:** Drücken Sie + auf der Lautstärketaste, um zum nächsten Code zu gehen. Wiederholen Sie die Schritte 1 und 2 in „Code der Quelle testen“. Die müssen diesen Vorgang möglicherweise 30 Mal oder öfter wiederholen. Wenn alle sechs Tasten drei Mal blinken, haben Sie durch alle Codes Ihrer Quelle geschaltet.
 - **Wenn die Quelltaste ausgeschaltet ist:** Ihre Fernbedienung hat den Programmiermodus beendet. Wiederholen Sie die Schritte 1 und zwei in „Code der Quelle eingeben“ und 1 und 2 in „Code der Quelle testen“.

Hinweis: Es kann sein, dass Ihre Quelle nicht mit IR-Universalfernbedienungen kompatibel ist. Weitere Informationen finden Sie in der Bedienungsanleitung Ihrer Quelle.

Verwenden des Systems

Quellenauswahl

Sie können zwischen Quellen umschalten, indem Sie die entsprechende Quellentaste auf der Fernbedienung drücken. Bevor Sie beginnen, programmieren Sie die Fernbedienung für die Steuerung der Quelle (siehe Seite 25).



Quelle auswählen, die an das Bose®-System angeschlossen ist

Wenn die Quelle an die Konsole angeschlossen ist und CEC nicht verwendet, versetzen Sie die Konsole in den entsprechenden Modus und schalten Sie die Quelle ein.

1. Schalten Sie das System ein.
2. Drücken Sie die Taste für die Quelle, die Sie steuern möchten.
Die Quellentaste leuchtet.
3. Drücken Sie .
Die Quelle schaltet sich ein.

Quelle auswählen, die an Ihr Fernsehgerät angeschlossen ist

Wenn die Quelle an das Fernsehgerät angeschlossen ist, wählen Sie den entsprechenden Eingang am Fernsehgerät.

1. Schalten Sie das System, das Fernsehgerät und die entsprechende Quelle ein.
2. Drücken Sie , um den Eingang an Ihrem Fernseher auszuwählen.
Möglicherweise müssen Sie  mehrmals drücken, um den TV-Eingang für die Quelle auszuwählen.
Bei einigen Fernsehgeräten zeigt  ein Menü an. Verwenden Sie die Fernbedienung, um den TV-Eingang auszuwählen und dieses Menü zu schließen.

Universal-Quellentasten und Konsolenanschlüsse

Die Quellentasten auf der Fernbedienung entsprechen den Anschlüssen an der Rückseite der Konsole. Zum Beispiel entspricht  dem **BD-DVD** HDMI-Anschluss.





Die Quellentasten funktionieren mit jeder Quelle, die an den entsprechenden Anschluss angeschlossen ist. Wenn Sie einen zweiten DVD- oder Blu-ray Disc™-Player haben und ihn an den **CBL-SAT**-Anschluss anschließen, kann er so programmiert werden, dass er mit  funktioniert.

Hinweis: Stellen Sie beim Programmieren der Fernbedienung sicher, dass Sie den Fernbedienungscode verwenden, der für die Quelle geeignet ist, und nicht die entsprechende Anschlussbeschriftung.

Verwenden der Taste

Diese Taste ermöglicht es Ihnen, Musik auf Ihrem System wiederzugeben.

- Rufen Sie die SoundTouch®-Quelle am System auf.
- Streamen Sie Musik von einem *Bluetooth*®-Gerät.
- Greifen Sie auf den SEITE AUX-Anschluss zu, um ein Audiogerät anzuschließen.

Drücken Sie , um zwischen SoundTouch® ()-, *Bluetooth* ()- und den SEITE AUX ()-Quellen umzuschalten.

SoundTouch®

Sie können eine Untergruppe der SoundTouch®-Funktionen am System steuern, z. B. Wiedergabesteuerungen und Presets. Siehe „Verwenden von SoundTouch®“ auf Seite 29.

Bluetooth-Drahtlostechnologie

Ihr System hat *Bluetooth*-Drahtlostechnologie, sodass Sie Musik von *Bluetooth*-Geräten zu Ihrem System streamen können. Ihr System speichert bis zu acht bisher verbundene Geräte in seiner Abstimmliste (siehe Seite 30).

SEITE AUX

Der SEITE AUX-Anschluss ist ein 3,5-mm-Anschluss, der sich an der Seite der Konsole befindet. Wenn er als Anschluss für eine Audioeingangsquelle eingestellt ist, kann über den  Umschalter auf den Anschluss zugegriffen werden.

Informationen zum Ändern der Anschlusseinstellungen finden Sie unter „5 SEITE AUX“ auf Seite 32.

Verwenden des Systems

Einstellen der Lautstärke

Auf der Fernbedienung:

- Drücken Sie +, um die Lautstärke zu erhöhen.
- Drücken Sie –, um die Lautstärke zu verringern.
- Drücken Sie , um den Ton stumm zu schalten oder die Stummschaltung aufzuheben.

Hinweis: Wenn Sie Ton aus dem Fernsehgerät hören, sehen Sie unter „Fehlerbehebung“ auf Seite 34 nach.

Funktionstasten

Die roten, grünen, gelben und blauen Tasten auf der Fernbedienung stimmen mit den farbkodierten Funktionstasten Ihrer Kabel-/Satellitenanlage, Ihres Blu-Ray Disc™-Players oder den Teletext-Funktionen überein.

- Funktionen der Kabel-/Satellitenanlage oder des Blu-Ray Disc™-Players: Sehen Sie in der Bedienungsanleitung der Kabel-/Satellitenanlage nach.
- Teletext-Funktionen: Entsprechen den farbkodierten Seitennummern, Überschriften oder Kürzeln auf einer Teletext-Anzeige.

Programmieren einer nicht von Bose® stammenden Fernbedienung

Sie können eine nicht von Bose stammende Fernbedienung, zum Beispiel die Fernbedienung Ihrer Kabel-/Satellitenanlage, für die Steuerung des Systems programmieren. Eine Anleitung finden Sie in der Bedienungsanleitung der nicht von Bose stammenden Fernbedienung oder auf der Website der Kabel-/Satellitenanlage.

Nach der Programmierung kann die nicht von Bose stammende Fernbedienung grundlegenden Funktionen wie Ein-/Ausschalten und Lautstärke steuern.

Zugriff auf SoundTouch®

Nachdem Sie ein SoundTouch®-Konto erstellt haben, können Sie SoundTouch® auf Ihrem System genießen. Sie können auf SoundTouch® über die SoundTouch®-App oder durch Drücken von  auf der Fernbedienung zugreifen.

Wenn Sie weitere Informationen zur Verwendung von SoundTouch® erhalten möchten, laden Sie die Bedienungsanleitung für den SoundTouch® Serie II-Drahtlosadapter von SoundTouch.com herunter.

Verwenden der SoundTouch®-App

Die SoundTouch®-App ist eine Softwareanwendung, mit der Sie SoundTouch® von Ihrem Smartphone, Tablet oder Computer aus steuern können. Mithilfe der App fungiert Ihr intelligentes Gerät als umfangreiche Fernbedienung für die SoundTouch®-Quelle.

- Personalisieren Sie ganz einfach Presets für Ihre Lieblingsmusik.
- Erkunden Sie Internetradio, Musikdienste und Ihre Musikbibliothek.
- Verwalten Sie die SoundTouch®-Systemeinstellungen.

Verwenden der SoundTouch®-Quelle

Sobald Sie SoundTouch® eingerichtet haben, können Sie die Fernbedienung zum Steuern einer Untergruppe von Funktionen am System verwenden:

- Sie können Presets mithilfe der Nummern 1 bis 6 auf den Zifferntasten personalisieren und wiedergeben.
- Wiedergabe steuern (Abspielen, Pause, Stopp, zum nächsten Track springen usw.).

So starten Sie SoundTouch®

Drücken Sie auf der Fernbedienung .

Eine SoundTouch®-Meldung wird auf dem Display angezeigt.

Hilfe erhalten

 [SoundTouch.com](https://www.soundtouch.com)

Bietet Zugriff auf das Supportcenter des Eigentümers, das Bedienungsanleitungen, Artikel, Tipps, Tutorials, eine Videobibliothek und die Eigentümer-Community umfasst, in der Sie Fragen und Antworten posten können.

Öffnen Sie einen Browser und gehen Sie zu: **SoundTouch.com**

Hilfe in der App

Bietet Hilfeartikel zur Verwendung von SoundTouch®.

1. Wählen Sie auf Ihrem Gerät , um die App zu öffnen.
2. Wählen Sie **ERKUNDEN > HILFE**

Abstimmung mit einem Bluetooth®-Gerät

Bluetooth®-Drahtlostechnologie ermöglicht es Ihnen, Musik von Bluetooth-Smartphones, -Tablets, -Computern und anderen Audiogeräten auf Ihr SoundTouch®-System zu streamen.

Bevor Sie Musik von einem Bluetooth-Gerät streamen können, müssen Sie das Gerät mit Ihrem System abstimmen.

1. Drücken Sie auf der Fernbedienung , bis eine Bluetooth-Abstimmmeldung auf dem Display erscheint.

Hinweis: Bei jedem Drücken von  schaltet das System zwischen SoundTouch® (), Bluetooth () und dem SEITE AUX ()-Anschluss um.

Achten Sie darauf, dass Sie eine Bluetooth-Abstimmmeldung auf dem Display sehen, bevor Sie Ihr Gerät abstimmen.

2. Schalten Sie auf Ihrem Bluetooth-Gerät die Bluetooth-Funktion ein.

Tip: Die Bluetooth-Funktion finden Sie normalerweise in den Einstellungen. Die Einstellungen werden häufig durch ein Zahnradsymbol () auf dem Startbildschirm dargestellt.

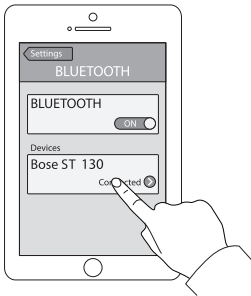

3. Wählen Sie Ihr SoundTouch®-System aus der Geräteliste aus.

Nach der Abstimmung wird der Name Ihres SoundTouch®-Systems in der Geräteliste angezeigt.

4. Geben Sie auf dem Bluetooth-Gerät Musik wieder.

Wenn Sie Ihr Gerät nicht abstimmen können

Sie müssen möglicherweise die Bluetooth-Abstimmliste des Systems löschen (siehe „Fehlerbehebung“ auf Seite 34). Versuchen Sie nach dem Löschen der Liste das Abstimmen erneut.

Verbinden mit einem abgestimmten Bluetooth®-Gerät

Sie können Ton von einem *Bluetooth*®-Gerät zum System streamen. Wenn in der Abstimmliste des Systems mehrere Geräte gespeichert sind, kann es ein oder zwei Minuten dauern, bis das abgestimmte Gerät verbunden ist. Auf dem Display Ihres Systems wird der Verbindungsstatus angezeigt.

Verwenden der -Taste

Um Musik von einem anderen abgestimmten Gerät wiederzugeben, müssen Sie das Gerät mithilfe der Taste  oder der App verbinden.

Wenn sich mehrere abgestimmte Geräte innerhalb der Reichweite befinden, verbindet sich das System mit dem zuletzt abgestimmten Gerät, das zu ihm gestreamt hat.

1. Drücken Sie auf der Fernbedienung des Systems , bis eine *Bluetooth*-Suchmeldung auf dem Display angezeigt wird.

Das System verbindet sich mit dem zuletzt abgestimmten Gerät innerhalb der Reichweite Ihres Systems. Wenn sich dieses System nicht innerhalb der Reichweite befindet, durchläuft das System die Liste der abgestimmten Geräte, bis es das verfügbare Gerät findet.

2. Geben Sie auf dem Gerät Musik wieder.

Hinweis: Wenn ein *Bluetooth*-Gerät mit dem System verbunden ist und Sie ein anderes *Bluetooth*-Gerät verbinden möchten, sehen Sie unter „Abstimmung mit einem Bluetooth®-Gerät“ auf Seite 30 nach.







Verwendung der *Bluetooth*-Funktion auf dem abgestimmten Gerät





1. Schalten Sie auf dem *Bluetooth*-Gerät die *Bluetooth*-Funktion ein.
2. Wählen Sie Ihr SoundTouch®-System aus der Geräteliste aus.
3. Nach dem Verbinden geben Sie auf dem *Bluetooth*-Gerät Ton wieder, der auf Ihr System gestreamt werden soll.

Abrufen der Systeminformationen

Verwenden des Systemmenüs

Verwenden Sie das Systemmenü, um die Lautstärke einzustellen, Funktionen (wie automatische Abschaltung) ein-/auszuschalten, die Sprache zu ändern, den koaxialen, analogen oder optischen Eingang für eine bestimmte Quelle einzustellen, die ADAPTiQ®-Audiokalibrierung auszuführen, Ihr Acoustimass®-Modul mit der Konsole abzustimmen oder das System auf die werkseitigen Einstellungen zurückzusetzen.

1. Drücken Sie auf der Fernbedienung auf .
2. Drücken Sie  und , um durch das Systemmenü zu blättern.
3. Drücken Sie  und , um die Einstellungen anzupassen.
4. Drücken Sie .

| Display | Systemzustand |
|---------------------------|---|
| 1 AUDIO KOMP | <p>Aus: (Standard) Keine Änderung an der Tonspur.</p> <p>Dialog verbessern: Erhöht die Lautstärke von Dialogen und Soundeffekten bei niedrigen Lautstärkeinstellungen und sorgt gleichzeitig für volle Audiowirkung bei hohen Lautstärkeinstellungen.</p> <p>Intelligente Lautstärke: Verringert den Bereich der Lautstärkepegel in einem Film-Soundtrack, damit der Unterschied zwischen lauten Stellen und leisen Tönen weniger auffällig ist.</p> <p>Hinweis: Die Verbesserung von Dialogen und die intelligenten Lautstärkefunktionen sind für SoundTouch®, Bluetooth® oder Geräte, die an den  Anschluss angeschlossen sind, nicht verfügbar. </p> |
| 2 AUDIO/VIDEO SYNC | Passt die Audioverzögerung für die Synchronisierung des Tons mit dem Bild an. |
| 3 HDMI-CEC | <p>Standard Ein: (Standard) Aktiviert CEC (siehe Seite 24).</p> <p>Alternative Ein: Verhindert versehentliches Umschalten der Quelle und kann CEC-Inkonsistenzen beheben (siehe Seite 35).</p> <p>Aus: Deaktiviert CEC.</p> |
| 4 AUTO AUS | <p>Aktivieren: (Standard) Das System schaltet sich nach 16 Minuten Inaktivität aus (es kommt kein Ton aus dem System).</p> <p>Deaktivieren: Das System schaltet sich nicht automatisch aus.</p> |
| 5 SEITE AUX | <p>Audio in: Stellt den Anschluss  für eine AUX-Quelle ein.</p> <p>Kopfhörer: (Standard) Stellt den Anschluss  als Kopfhörerausgang ein.</p> <p>Hinweis: Wenn er auf Kopfhörer eingestellt ist und ein Kabel angeschlossen wird, wird die Soundbar stummgeschaltet. Trennen Sie die Kopfhörer, wenn Sie sie nicht verwenden.</p> |
| 6 BASSPEGEL | Passt den Basspegel an. |
| 7 HÖHENPEGEL | Passt den Höhenpegel an. |

Abrufen der Systeminformationen

| Display | Systemzustand |
|---|---|
| 8 CENTER-PEGEL | Erhöht oder verringert die Lautstärke für Filme und Fernsehsendungen. |
| 9 SURROUND-PEGEL | NICHT VERFÜGBAR |
| 10 SPRACHE  | Ändert die Sprache auf der Konsole und für die ADAPTiQ-Audiokalibrierung. |
| 11 OPTISCHEN EINGANG EINSTELLEN | Stellt den optischen Anschluss für die Quelle Auto/TV (Standard), CBL SAT, BD DVD, GAME oder AUX ein. |
| 12 KOAXIALEN EINGANG EINSTELLEN | Stellt den koaxialen Anschluss für die Quelle Auto/TV (Standard), CBL SAT, BD DVD, GAME oder AUX ein. |
| 13 ANALOGEN EINGANG EINSTELLEN | Stellt den analogen Anschluss für die Quelle Auto/TV (Standard), CBL SAT, BD DVD, GAME oder AUX ein. |
| 14 ADAPTiQ | Startet den ADAPTiQ-Audiokalibrierungsprozess. |
| 15 ACOUSTIMASS ABSTIMMEN | Verbindet das Acoustimass®-Modul wieder mit dem System. |
| 16 WERKSEITIGE EINSTELLUNGEN | Stellt das Systemmenü und die ADAPTiQ-Audiokalibrierung auf die werkseitigen Einstellungen ein. |

Fehlermeldungen



| Display | Systemzustand |
|---|---|
| FEHLER Acoustimass kann nicht gefunden werden | Das Acoustimass®-Modul ist nicht mit der Konsole verbunden. |
| FEHLER Acoustimass kann nicht gefunden werden | Die Soundbar ist nicht mit der Konsole verbunden. |
| <QUELLE> Kein Signal | Die Quelle ist nicht mit der Konsole verbunden oder die Quelle ist mit der Konsole verbunden und ausgeschaltet. |
| SEITE AUX Nichts angeschlossen | Die Quelle ist nicht an den Anschluss  an der Konsole angeschlossen. |
| FEHLER Wenden Sie sich an Bose. | Wenden Sie sich an den Bose®-Kundendienst. Ein Blatt mit Kontaktinformationen finden Sie im Karton. |

Statusanzeige des Acoustimass®-Moduls

Die Statusanzeige an der Rückseite des Acoustimass-Moduls liefert Informationen zur Aktivität des Systems.

| Anzeigeaktivität | Zustand des Acoustimass-Moduls |
|---------------------|---|
| Gelb | Mit der Konsole verbunden. |
| Blinkt gelb | Von der Konsole getrennt. |
| Blinkt langsam gelb | Drahtlose Verbindung zur Konsole kann hergestellt werden. |
| Rot | Systemfehler. |

Fehlerbehebung

| Problem | Lösung |
|--|---|
| Kein Strom | <ul style="list-style-type: none">• Befestigen Sie die Netzkabel des Acoustimass®-Moduls, der Soundbar und der Konsole.• Schließen Sie die Netzkabel des Acoustimass-Moduls, der Soundbar und der Konsole wieder fest an eine Netzsteckdose an.• Verwenden Sie zum Einschalten des Systems die Fernbedienung. |
| Kein Ton | <ul style="list-style-type: none">• Heben Sie die Stummschaltung des Systems auf.• Erhöhen Sie die Lautstärke.• Schließen Sie das Acoustimass-Modul, die Soundbar und die Konsole an eine stromführende Netzsteckdose an.• Schließen Sie das Lautsprecherkabel an den Anschluss Speaker Connections, und nicht an den Bose® link-Anschluss an.• Schließen Sie das HDMI™-Kabel an einen Anschluss an Ihrem Fernsehgerät mit der Bezeichnung ARC oder Audio Return Channel an. Falls Ihr Gerät keinen HDMI ARC-Anschluss hat, verwenden Sie ein zweites Audiokabel neben dem HDMI-Kabel (siehe Seite 14).• Wenn Sie ein zweites Audiokabel verwenden, schließen Sie das Kabel an einen Anschluss an Ihrem Fernsehgerät mit der Bezeichnung Output oder OUT und nicht Input oder IN an.• Befestigen Sie alle Kabelanschlüsse an der Soundbar, am Fernsehgerät und an den angeschlossenen Quellen.• Wenn die Quelle an Ihr Fernsehgerät angeschlossen ist, wählen Sie den richtigen TV-Eingang (siehe Seite 26).• Schalten Sie CEC zwischen Alternativ Ein und Standard Ein um (siehe Seite 32).• Trennen Sie die Kopfhörer, wenn Sie sie nicht verwenden.• Wenn Sie die Quelle über den Anschluss  anschließen, aktivieren Sie Audio in im Systemmenü (siehe Seite 32).• Wenn Sie Kopfhörer an den Anschluss  anschließen, aktivieren Sie Headphones im Systemmenü (siehe Seite 32).• Wenn die Meldung Acoustimass kann nicht gefunden werden angezeigt wird, stimmen Sie das Acoustimass-Modul mit der Konsole ab (siehe Seite 37).• Setzen Sie das System zurück (siehe Seite 38). |
| Ton ist aus den Lautsprechern des Fernsehgeräts zu hören | <ul style="list-style-type: none">• Schließen Sie das HDMI-Kabel an einen Anschluss an Ihrem Fernsehgerät mit der Bezeichnung ARC oder Audio Return Channel an (falls verfügbar).• Schalten Sie die Lautsprecher des Fernsehgeräts aus (sehen Sie in der Bedienungsanleitung des Fernsehgeräts nach).• Drehen Sie die Lautstärke des Fernsehgeräts auf die niedrigste Einstellung. |
| Kein oder schlechtes Bild | <ul style="list-style-type: none">• Schalten Sie zu einer anderen Quelle um und kehren Sie dann zur betroffenen Quelle zurück, um zu versuchen, wieder ein Signal aufzubauen.• Trennen Sie das HDMI-Kabel von der betroffenen Quelle und schließen Sie es wieder an.• Trennen Sie das HDMI-Kabel von der Konsole zum Fernsehgerät und schließen Sie es wieder an.• Schalten Sie die betroffene Quelle, das Fernsehgerät und die Konsole aus und wieder ein.• Wenn die den optischen, analogen oder koaxialen digitalen Anschluss einer der HDMI™-Quellen zugewiesen haben, ändern Sie dies mithilfe des Systemmenüs wieder zu Auto/TV (Standard) (siehe Seite 32). |



| Problem | Lösung |
|---|--|
| Fernbedienung funktioniert nicht oder nur fehlerhaft | <ul style="list-style-type: none"> • Beachten Sie die Polung. Die Symbole + und – auf den Batterien und im Batteriefach müssen übereinstimmen (siehe Seite 19). • Tauschen Sie die Batterie aus (siehe Seite 19). • Drücken Sie die Lautstärketaste auf der Fernbedienung und beobachten Sie, ob die richtige Quellentaste blinkt. • Entfernen Sie alle Schutzfolien von der Konsole. • Wenn die Quellentaste leuchtet (siehe Seite 38). • Bei Verwendung von CEC. <ul style="list-style-type: none"> - Richten Sie die Fernbedienung auf die Konsole. - Verwenden Sie die Einstellung „Alternativ Ein“ (siehe Seite 32). - Deaktivieren Sie CEC an Ihrem System (siehe Seite 32) und programmieren Sie die Fernbedienung für die Steuerung Ihrer Quelle (siehe Seite 25). • Wenn Sie die Fernbedienung für die Steuerung Ihrer Quelle programmiert haben: <ul style="list-style-type: none"> - Richten Sie die Fernbedienung auf die entsprechende Quelle. - Vergewissern Sie sich, ob Sie den richtigen Code für die Marke der Quelle haben. - Programmieren Sie die Fernbedienung mit einem anderen Code (siehe Seite 25). |
| System synchronisiert nicht mit der richtigen Quelle/ wählt nach Verzögerung die falsche Quelle aus (CEC) | <ul style="list-style-type: none"> • Verwenden Sie die Einstellung „Alternativ Ein“ (siehe Seite 32). • Deaktivieren Sie CEC an der Quelle (weitere Informationen finden Sie in der Bedienungsanleitung Ihrer Quelle). • Deaktivieren Sie CEC an Ihrem System (siehe Seite 32) und programmieren Sie die Fernbedienung für die Steuerung Ihrer Quelle (siehe Seite 25). |
| CEC funktioniert nicht oder nur fehlerhaft | <ul style="list-style-type: none"> • Verwenden Sie die Einstellung „Alternativ Ein“ (siehe Seite 32). • Deaktivieren Sie CEC an der Quelle (weitere Informationen finden Sie in der Bedienungsanleitung Ihrer Quelle). • Deaktivieren Sie CEC an Ihrem System (siehe Seite 32) und programmieren Sie die Fernbedienung für die Steuerung Ihrer Quelle (siehe Seite 25). |
| Schlechter oder verzerrter Ton | <ul style="list-style-type: none"> • Entfernen Sie alle Schutzfolien vom System. • Befestigen Sie alle Kabelanschlüsse an der Soundbar, am Fernsehgerät und an den angeschlossenen Quellen. • Wenn die Meldung Acoustimass kann nicht gefunden werden angezeigt wird: <ul style="list-style-type: none"> - Schließen Sie das Acoustimass®-Modul an. - Stimmen Sie das Acoustimass-Modul mit der Konsole ab (siehe Seite 37). • Bei Verwendung des analogen oder  Anschlusses verringern Sie die Lautstärke der Quelle. • Setzen Sie das System auf die werkseitigen Einstellungen zurück (siehe Seite 38) und führen Sie die ADAPTiQ®-Audiokalibrierung aus (siehe Seite 21). |

Pflege und Wartung

| Problem | Lösung |
|--|--|
| Unterbrochener oder kein Ton | <ul style="list-style-type: none">• Stellen Sie das System von möglichen Störquellen wie drahtlosen Routern, kabellosen Telefonen, Fernsehgeräten, Mikrowellengeräten usw. weg.• Stoppen Sie andere Audio- oder Video-Streaming-Anwendungen.• Stellen Sie das Mobilgerät näher zum System und von Störquellen oder Hindernissen weg.• Stellen Sie das Mobilgerät näher zum Router oder Access Point.• Heben Sie die Stummschaltung auf oder erhöhen Sie die Lautstärke.• Trennen Sie das Netzkabel und schließen Sie es nach einer Minute wieder an.• Befestigen Sie alle Kabelanschlüsse an der Soundbar, am Fernsehgerät und an den angeschlossenen Quellen.• Schalten Sie CEC zwischen Alternativ Ein und Standard Ein um (siehe Seite 32). |
| Netzwerkeinrichtung kann nicht abgeschlossen werden | <ul style="list-style-type: none">• Schließen Sie das System an das Stromnetz an.• Wählen Sie den richtigen Netzwerknamen und geben Sie das Passwort ein.• Schließen Sie das Gerät und das SoundTouch®-System an dasselbe Wi-Fi®-Netzwerk an.• Stellen Sie den Drahtlosadapter innerhalb der Reichweite des Routers auf.• Aktivieren Sie Wi-Fi am Gerät (mobil oder Computer), das Sie für das Einrichten verwenden.• Schließen Sie alle offenen Anwendungen.• Wenn Sie für das Einrichten einen Computer verwenden, prüfen Sie die Firewall-Einstellungen, um sicherzustellen, dass die SoundTouch®-App und SoundTouch® Music Server erlaubte Programme sind.• Testen Sie die Internetverbindung, indem Sie www.SoundTouch.com laden.• Starten Sie Ihr Mobilgerät oder Ihren Computer und Router neu.• Deinstallieren Sie die App, setzen Sie den Adapter zurück und starten Sie den Einrichtungsvorgang erneut. |
| <i>Bluetooth</i> ®-Ton kann nicht wiedergegeben werden | <p>Auf Ihrem System:</p> <ul style="list-style-type: none">• Richten Sie zuerst SoundTouch® ein und führen Sie alle Systemupdates durch.• Stimmen Sie ein Gerät ab (siehe Seite 30).• Versuchen Sie, ein anderes Gerät abzustimmen.• Siehe „Kein Ton“.• Löschen Sie die Abstimmliste des Systems mithilfe der SoundTouch®-App:<ul style="list-style-type: none">- Gehen Sie zu ERKUNDEN > EINSTELLUNGEN > Systeme und wählen Sie Ihr SoundTouch®-System aus.- Öffnen Sie den Punkt <i>Bluetooth</i> und löschen Sie die Abstimmliste. <p>Auf Ihrem Mobilgerät:</p> <ul style="list-style-type: none">• Deaktivieren Sie die <i>Bluetooth</i>-Funktion und aktivieren Sie sie wieder.• Entfernen Sie das System aus dem <i>Bluetooth</i>-Menü. Stimmen Sie sie erneut ab.• Sehen Sie in der Dokumentation Ihres <i>Bluetooth</i>-Geräts nach.• Siehe „Unterbrochener oder kein Ton“. |

Wenn die Konsole das Acoustimass®-Modul nicht finden kann

Das Acoustimass-Modul und die Konsole werden im Werk abgestimmt. Wenn jedoch die Meldung **Acoustimass kann nicht gefunden werden** angezeigt wird, führen Sie das folgende Abstimmverfahren durch:

1. Trennen Sie das Acoustimass-Modul.
 2. Drücken Sie  auf der Fernbedienung.
 3. Drücken Sie , bis **15 ACOUSTIMASS ABSTIMMEN** auf dem Bildschirm angezeigt wird.
 4. Drücken Sie .
- Acoustimass anschließen** wird auf dem Bildschirm angezeigt.

5. Schließen Sie das Netzkabel an eine Steckdose an.

Wenn das Acoustimass-Modul mit der Konsole verbunden ist, wird **Abstimmung abgeschlossen** auf dem Display angezeigt.

Hinweis: Bitte wenden Sie sich für alternative Anschlussmöglichkeiten wegen übermäßiger Funkstörung an den Kundendienst.

Fehlermeldungen der ADAPTiQ® Audiokalibrierung

Achten Sie bei den Sprachbefehlen auf folgende Fehlermeldungen:

| Fehlermeldung | Problem | Lösung |
|---------------|--|---|
| 1 | Das Mikrofon am ADAPTiQ-Headset kann keinen Ton erkennen. | <ul style="list-style-type: none">• Schließen Sie alle Lautsprecherkabel fest an.• Vergewissern Sie sich, dass die Mikrofonöffnung oben am ADAPTiQ-Headset nicht blockiert ist.• Ihr ADAPTiQ-Headset ist möglicherweise beschädigt. Wenden Sie sich an den Bose®-Kundendienst, um Ersatzteile zu erhalten. Ein Blatt mit Kontaktinformationen finden Sie im Karton. |
| 2 | Der Raum ist zu laut. | Starten Sie die ADAPTiQ-Audiokalibrierung neu, wenn es im Raum leise ist. |
| 3 | Das ADAPTiQ-Headset befindet sich zu nah an den Lautsprechern. | Vergrößern Sie den Abstand zwischen ADAPTiQ-Headset und Lautsprechern. |
| 4 | Die Hörorte sind zu ähnlich. | Gehen Sie 0,3 bis 0,6 m von Ihrem letzten Hörort weg. |
| 5 | Das ADAPTiQ-Headset kann keine Messungen durchführen, da es bewegt wird. | Halten Sie Ihren Kopf ruhig. |

Nach Behebung des Problems müssen Sie die ADAPTiQ-Audiokalibrierung neu starten (siehe Seite 21). Wenn Sie eine andere Fehlermeldung hören, wenden Sie sich an den Bose-Kundendienst, um weitere Anweisungen zu erhalten. Ein Blatt mit Kontaktinformationen finden Sie im Karton.

Pflege und Wartung

System auf werkseitige Einstellungen zurücksetzen

Setzen Sie zur Behebung von Problemen das Systemmenü und die ADAPTiQ®-Audiokalibrierung auf die werkseitigen Einstellungen zurück.

1. Drücken Sie **SYSTEM** auf der Fernbedienung.
2. Drücken Sie **▼**, bis **16 WERKSEITIGE EINSTELLUNGEN** auf dem Bildschirm angezeigt wird.
3. Drücken Sie **5**.
Das System wird zurückgesetzt.
4. Wählen Sie Ihre Sprache aus (siehe Seite 19).
5. Führen Sie die ADAPTiQ-Audiokalibrierung aus (siehe Seite 21).

Quellentaste auf der Fernbedienung zurücksetzen

Wenn Sie Probleme mit einer Quellentaste auf der Fernbedienung haben, setzen Sie die Quellentaste auf die werkseitigen Einstellungen zurück.

Danach befindet sich die Quellentaste im CEC-Modus.

1. Halten Sie auf der Fernbedienung die entsprechende Quellentaste gedrückt, bis alle sechs Quellentasten leuchten. Lassen Sie die Taste dann los.
Nur die entsprechende Quellentaste leuchtet.
2. Geben Sie auf dem Ziffernfeld **0140** ein.

Serviceanschlüsse am Acoustimass®-Modul

Service- und Datenanschlüsse dienen nur der Verwendung bei Servicearbeiten. Schließen Sie keine Kabel an diese Anschlüsse an.

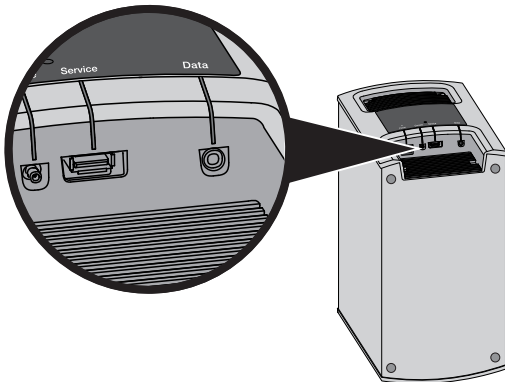

Reinigung

Reinigen Sie die Oberfläche des Systems mit einem weichen, trockenen Tuch.

- Verwenden Sie keine Sprühdosen. Verwenden Sie keine Lösungsmittel, Chemikalien und Reinigungsmittel, die Alkohol, Ammoniak oder Polituren enthalten.
- Auf keinen Fall darf Feuchtigkeit ins Innere gelangen.

Kundendienst

Wenn Sie zusätzliche Hilfe bei der Verwendung des Systems benötigen:

- Besuchen Sie SoundTouch.com
- Wenden Sie sich an den Bose®-Kundendienst. Ein Blatt mit Kontaktinformationen finden Sie im Karton.

Eingeschränkte Garantie

Auf das SoundTouch®-System wird eine eingeschränkte Garantie gewährt. Einzelheiten zu den Garantiebedingungen finden Sie in der Kurzanleitung im Karton. Wie Sie sich registrieren, ist in der Kurzanleitung beschrieben. Ihre eingeschränkte Garantie ist jedoch unabhängig davon gültig.

Die mit diesem Produkt angegebenen Garantieinformationen gelten nicht in Australien und Neuseeland. Nähere Informationen zu unserer Garantie in Australien und Neuseeland finden Sie auf unserer Website unter www.bose.com.au/warranty bzw. www.bose.co.nz/warranty.

Technische Daten

Acoustimass®-Modul

Spannungsversorgung: 100 - 240 V \sim 50/60 Hz 150 W

Konsole

Spannungsversorgung: 100 - 240 V \sim 50/60 Hz 60 W

Soundbar

Spannungsversorgung: 100 - 240 V \sim 50/60 Hz 60 W

Anhang: Verwenden eines Computers zum Einrichten

Wichtige Setup-Informationen

- Sie können Ihr System mithilfe eines Computers statt eines Smartphones oder Tablets einrichten.
- Verwenden Sie einen Computer, der sich in Ihrem Wi-Fi®-Netzwerk befindet.
- Verwenden Sie einen Computer, auf dem Ihre Musikbibliothek gespeichert ist.
- Sie benötigen das mitgelieferte USB-Kabel.*
- Schließen Sie das USB-Kabel erst an, wenn die App Sie dazu auffordert.

**Der Anschluss SETUP A USB an der Rückseite des Systems dient nur dem Einrichten des Computers. Die USB-Anschlüsse sind nicht für Smartphones, Tablets oder ähnliche Geräte geeignet.*

Verwenden eines Desktop-Computers zum Einrichten

Wenn Sie einen Desktop-Computer haben, stellen Sie die Konsole und den SoundTouch®-Drahtlosadapter zum Einrichten in die Nähe des Computers. Während des Einrichtens fordert die App Sie auf, das USB-Kabel vom Computer vorübergehend an den Drahtlosadapter anzuschließen.

Nach dem Einrichten trennen Sie das USB-Kabel und die Konsole vom Computer und der Netzsteckdose und stellen Sie das System an seinen permanenten Ort.

Einrichten des Systems mithilfe eines Computers

1. Öffnen Sie einen Browser auf Ihrem Computer und gehen Sie zu:
SoundTouch.com/app
Tipp: Verwenden Sie den Computer, auf dem Ihre Musikbibliothek gespeichert ist.
2. Laden Sie die SoundTouch®-App herunter und führen Sie sie aus.
3. Verbinden Sie das System mit Ihrem Heimnetzwerk (siehe Seite 22).
Die App führt Sie durch die Einrichtung.



Belangrijke veiligheidsinstructies

Lees deze gebruikershandleiding zorgvuldig door en bewaar deze voor toekomstig gebruik.



De bliksemschicht met pijlpunt in een gelijkzijdige driehoek waarschuwt de gebruiker voor de aanwezigheid van niet-geïsoleerde gevaarlijke spanning in de behuizing van het systeem, die zo hoog kan zijn dat er een risico van elektrische schokken bestaat.



Het uitroepteken in een gelijkzijdige driehoek maakt de gebruiker attent op belangrijke bedienings- en onderhoudsinstructies in de gebruikershandleiding.



WAARSCHUWINGEN:

- Om het risico op brand en elektrische schokken te verlagen, mag dit product niet aan regen of vocht worden blootgesteld.
 - Stel dit apparaat niet bloot aan druipende of spattende vloeistoffen en plaats geen met vloeistof gevulde voorwerpen, zoals vazen, op of bij het apparaat. Evenals bij andere elektronische producten dient u op te passen dat er geen vloeistof in het product terechtkomt. Blootstelling aan vloeistoffen kan leiden tot een defect en/of brandgevaar.
 - Alleen vervangen door een AA (IEC LR06)-alkalinebatterij (of -batterijen).
 - Plaats geen open vlam, zoals een brandende kaars, op of bij het product.
-



LET OP:

- Er mogen geen wijzigingen aan het product worden aangebracht door onbevoegden. Dergelijke wijzigingen kunnen de veiligheid, de naleving van voorschriften en de werking van het systeem in gevaar brengen en kunnen ertoe leiden dat de garantie vervalt.
 - Langdurige blootstelling aan harde muziek kan gehoorschade veroorzaken. Vermijd extreme volumes wanneer u een hoofdtelefoon gebruikt, vooral gedurende langere tijd.
-



WAARSCHUWING: Bevat kleine onderdelen die een verstikkingsgevaar kunnen vormen. Niet geschikt voor kinderen jonger dan 3 jaar.



WAARSCHUWING: Dit product bevat magnetisch materiaal. Neem contact op met uw arts als u vragen hebt over de invloed die dit kan hebben op de werking van uw implanteerbare medische hulpmiddel.

OPMERKINGEN:

- Het productlabel bevindt zich aan de onderkant van de console.
- Wanneer de netstekker of aansluiting van een apparaat als stroomonderbreker wordt gebruikt, dient deze stroomonderbreker steeds goed bereikbaar te zijn.
- Dit product moet binnenshuis worden gebruikt. Het is niet ontworpen of getest voor gebruik buitenshuis, in recreatievoertuigen of op boten.
- De bij het systeem geleverde luidsprekerkabels en aansluitkabels zijn niet goedgekeurd voor installatie in een muur. Raadpleeg de plaatselijke bouwvoorschriften voor het juiste type bedrading en kabels voor installatie in een muur.

Belangrijke veiligheidsinstructies

1. Lees deze instructies door.
2. Bewaar deze instructies.
3. Neem alle waarschuwingen in acht.
4. Volg alle instructies.
5. Gebruik dit apparaat niet in de buurt van water.
6. Alleen met een droge doek reinigen.
7. De ventilatieopeningen niet blokkeren. Installeer het apparaat volgens de instructies van de fabrikant.
8. Niet installeren in de buurt van warmtebronnen, zoals radiatoren, verwarmingsroosters, kachels of andere apparaten (waaronder versterkers) die warmte produceren.
9. Zorg dat er niet op de voeding of het netsnoer wordt gelopen en dat het netsnoer niet wordt afgeknelnd, met name bij stekkers, stopcontacten en het punt waar deze uit het apparaat komen.
10. Gebruik uitsluitend aansluitstukken/accessoires die door de fabrikant worden gespecificeerd.
11. Verwijder de stekker van dit apparaat uit het stopcontact bij onweer of als het langere tijd niet wordt gebruikt.
12. Laat onderhoud over aan bevoegde onderhoudswerkzaamheden. Reparatie is vereist als het apparaat is beschadigd, zoals wanneer de voeding of het netsnoer is beschadigd, wanneer er vloeistof is gemorst of voorwerpen in het apparaat zijn gevallen, wanneer het apparaat is blootgesteld aan regen of vocht, niet normaal werkt of is gevallen.

Wettelijk verplichte informatie

Opmerking: Dit apparaat is getest en voldoet aan de normen voor een digitaal apparaat van klasse B, volgens deel 15 van de FCC-voorschriften. Deze normen zijn bedoeld om redelijke bescherming te bieden tegen schadelijke storing bij installatie in een woonomgeving. Dit apparaat genereert en gebruikt radiofrequente energie en kan deze uitzenden en het kan, als het niet wordt geïnstalleerd en gebruikt volgens de instructies, schadelijke storing veroorzaken aan radiocommunicatie. Er is echter geen garantie dat er geen storing zal optreden bij een bepaalde installatie. Als dit apparaat schadelijke storing veroorzaakt aan de ontvangst van radio of tv, hetgeen kan worden bepaald door het apparaat aan en uit te zetten, wordt geadviseerd te trachten de storing te verhelpen door een of meer van de volgende maatregelen:

- Richt de ontvangstantenne opnieuw of verplaats deze.
- Vergroot de afstand tussen de apparatuur en de ontvanger.
- Sluit de apparatuur aan op een stopcontact van een andere groep dan de groep waarop de ontvanger is aangesloten.
- Voor hulp neemt u contact op met de dealer of een ervaren radio- of tv-technicus.

Veranderingen of aanpassingen die niet uitdrukkelijk zijn goedgekeurd door Bose Corporation kunnen leiden tot het vervallen van de bevoegdheid van de gebruiker om dit apparaat te gebruiken.

Dit apparaat voldoet aan deel 15 van de FCC-voorschriften en aan de RSS-norm(en) van Industry Canada voor van vergunning vrijgestelde apparatuur. Op het gebruik zijn de volgende twee voorwaarden van toepassing: (1) Dit apparaat mag geen schadelijke storing veroorzaken, en (2) dit apparaat moet bestand zijn tegen alle externe storing, waaronder storing die een ongewenste werking tot gevolg kan hebben.

SoundTouch draadloze adapter

Deze apparatuur moet worden geïnstalleerd en gebruikt met een minimale afstand van 20 cm tussen dit apparaat en uw lichaam.

Dit digitale apparaat van klasse B voldoet aan de Canadese ICES-003-norm.

CAN ICES-3 (B) / NMB-3 (B)

Dit apparaat voldoet aan de stralingslimieten van de FCC en Industry Canada voor blootstelling van de bevolking aan RF-straling. Het mag niet worden geplaatst bij of samen worden gebruikt met andere antennes of zenders.



廢電池請回收



Gooi gebruikte batterijen op de juiste wijze weg, volgens de plaatselijke voorschriften. Niet verbranden.

Dit symbool betekent dat het product niet mag worden weggegooid als huishoudelijk afval en naar een geschikt inzamelpunt voor recycling moet worden gebracht. Het op de juiste wijze afvoeren en recyclen helpt natuurlijke hulpbronnen, de menselijke gezondheid en het milieu te beschermen. Voor meer informatie over het afvoeren en recyclen van dit product neemt u contact op met de gemeente waar u woont, de afvalverwerkingsdienst, of de winkel waar u dit product hebt gekocht.



Bose Corporation verklaart hierbij dat dit product voldoet aan de essentiële vereisten en andere relevante bepalingen van richtlijn 1999/5/EG en alle andere vereisten van de toepasselijke EU-richtlijnen. De volledige conformiteitsverklaring kunt u vinden op www.Bose.com/compliance

Namen van en gehalte aan giftige of gevaarlijke stoffen of elementen

| Naam onderdeel | Giftige of gevaarlijke stoffen en elementen | | | | | |
|--------------------|---|-----------|--------------|----------------------------|------------------------|------------------------------|
| | Lood (Pb) | Kwik (Hg) | Cadmium (Cd) | Zeswaardig chroom (Cr(VI)) | Polybroomdifenyl (PBB) | Polybroomdifenylether (PBDE) |
| PCB's | X | O | O | O | O | O |
| Metalen onderdelen | X | O | O | O | O | O |
| Plastic onderdelen | O | O | O | O | O | O |
| Luidsprekers | X | O | O | O | O | O |
| Kabels | X | O | O | O | O | O |

Deze tabel is opgesteld in overeenstemming met de bepalingen van SJ/T 11364.

O: Geeft aan dat het gehalte aan deze giftige of gevaarlijke stof in alle homogene materialen van dit onderdeel onder de maximaal toegelaten waarden in GB/T 26572 ligt.

X: Geeft aan dat de giftige of gevaarlijke stof in minstens één van de voor dit onderdeel gebruikte homogene materialen boven de maximaal toegelaten waarden in GB/T 26572 ligt

Wettelijk verplichte informatie

Vul het volgende in en bewaar deze informatie voor uw administratie:

De serienummers kunt u vinden op het aansluitpaneel van de Acoustimass®-module en op de verpakking van de afstandsbediening.

Modelnummer: _____

Serienummer van de module: _____

Serienummer van de afstandsbediening: _____

Serienummer van de console: _____

Serienummer van de soundbar: _____

Aankoopdatum: _____

Wij adviseren om het aankoopbewijs bij deze gebruikershandleiding te bewaren.

Fabricagedatum: Het eerste vet gedrukte cijfer in het serienummer geeft het fabricagejaar aan. "5" is 2005 of 2015.

Importeur in China: Bose Electronics (Shanghai) Company Limited, Part C, Plan 9, No. 353 North Riyang Road, China (Shanghai) Pilot Free Trade Zone

Importeur in de EU: Bose Bose Products B.V., Gorslaan 60, 1441 RG Purmerend, Nederland

Importeur in Taiwan: Bose Taiwan Branch, 9F-A1, No.10, Section 3, Minsheng East Road, Taipei City 104, Taiwan

App Store is een servicemerk van de Apple Inc.

Amazon, Kindle en Fire zijn handelsmerken van Amazon Inc. of dochterondernemingen.

Android en Google Play zijn handelsmerken van Google, Inc.

Blu-ray Disc™ en Blu-ray™ zijn handelsmerken van de Blu-ray Disc Association.

Het woordmerk *Bluetooth*® en de bijbehorende logo's zijn gedeponeerde handelsmerken die het eigendom zijn van Bluetooth SIG, Inc. en het gebruik van dergelijke merken door Bose Corporation gebeurt onder licentie.



Vervaardigd onder licentie van Dolby Laboratories. Dolby en het dubbele-D-symbool zijn handelsmerken van Dolby Laboratories.



Voor DTS-octrooiën raadpleegt u <http://patents.dts.com>. Vervaardigd onder licentie van Digital Theater Systems, INC. DTS, het symbool, en DTS en het symbool samen zijn gedeponeerde handelsmerken en DTS Digital Surround is een handelsmerk van DTS, Inc. © DTS, Inc. Alle rechten voorbehouden.



De termen HDMI en HDMI High-Definition Multimedia Interface, en het HDMI-logo, zijn handelsmerken of gedeponeerde handelsmerken van HDMI Licensing LLC in de Verenigde Staten en in andere landen.



iHeartRadio is een gedeponeerd handelsmerk van iHeartMedia, Inc.

Dit product bevat Spotify-software die onderworpen is aan licenties van derden die hier worden vermeld:

www.spotify.com/connect/third-party-licenses.

Spotify is een gedeponeerd handelsmerk van Spotify AB.

SoundTouch en het ontwerp van de mededeling omtrent draadloos gebruik zijn gedeponeerde handelsmerken van Bose Corporation in de VS en andere landen.

Wi-Fi is een gedeponeerd handelsmerk van de Wi-Fi Alliance.

© 2017 Bose Corporation. Niets in deze uitgave mag worden gereproduceerd, gewijzigd, gedistribueerd of op andere wijze gebruikt zonder voorafgaande schriftelijke toestemming.

Over uw SoundTouch® 130-systeem

| | |
|---|----|
| Voordelen van het systeem..... | 8 |
| Hardware-eigenschappen..... | 8 |
| SoundTouch®-app..... | 8 |
| Het systeem uitpakken | 9 |
| Richtlijnen voor plaatsing..... | 10 |
| Voorbeeld van de plaatsing van het systeem..... | 10 |

De Acoustimass®-module installeren

| | |
|---|----|
| De rubbervoetjes aan de Acoustimass-module bevestigen | 11 |
| De Acoustimass-module op het lichtnet aansluiten..... | 12 |

De console installeren

| | |
|--|----|
| De console op de tv aansluiten | 13 |
| Gebruik van de HDMI™ ARC-aansluiting..... | 13 |
| Tv's zonder HDMI™ ARC-aansluiting | 14 |
| De console op andere bronnen aansluiten | 14 |
| Aansluiten op met HDMI™ compatibele bronnen | 14 |
| Aansluiten op bronnen die niet compatibel zijn met HDMI™ | 15 |
| Aansluiten op bronnen voor alleen audio..... | 15 |
| De SoundTouch® draadloze adapter verbinden | 15 |

De soundbar installeren

| | |
|---|----|
| De soundbar aansluiten | 16 |
| De optionele verlengpootjes aan de soundbar bevestigen..... | 17 |
| De soundbar aan de muur bevestigen..... | 17 |

Het systeem op het lichtnet aansluiten

| | |
|--|----|
| De soundbar op het lichtnet aansluiten | 18 |
| De console op het lichtnet aansluiten..... | 18 |

Het systeem opstarten

| | |
|--|----|
| De batterijen van de afstandsbediening aanbrengen..... | 19 |
| Het systeem aanzetten en uw taal selecteren | 19 |
| Controleren of er geluid is..... | 20 |

Inhoud

ADAPTiQ®

| | |
|---|----|
| De ADAPTiQ®-audiokalibratie uitvoeren | 21 |
|---|----|

SoundTouch® installeren

| | |
|---|----|
| Het systeem aan uw Wi-Fi®-netwerk toevoegen | 22 |
| Download en installeer de SoundTouch®-app | 22 |
| Het systeem op uw Wi-Fi®-netwerk aansluiten | 22 |
| Het systeem toevoegen aan een bestaande SoundTouch®-account | 22 |

Gebruik van het systeem

| | |
|---|----|
| Knoppen op de afstandsbediening | 23 |
| De universele afstandsbediening programmeren | 24 |
| Consumer Electronics Control | 24 |
| Uw via HDMI™ aangesloten bronnen testen op CEC | 24 |
| Programmeer de afstandsbediening om uw bron te bedienen | 25 |
| Bron selecteren | 26 |
| Selecteer een bron die is aangesloten op het Bose®-systeem | 26 |
| Selecteer een bron die op de tv is aangesloten | 26 |
| Universele bronknoppen en consoleaansluitingen | 26 |
| Gebruik van de knop  | 27 |
| SoundTouch® | 27 |
| Bluetooth draadloze technologie | 27 |
| AUX ZIJKANT | 27 |
| Het volume aanpassen | 28 |
| Functieknoppen | 28 |
| Een afstandsbediening van een andere fabrikant dan Bose® programmeren | 28 |

Gebruik van SoundTouch®

| | |
|---------------------------------------|----|
| Toegang tot SoundTouch® | 29 |
| Gebruik van de SoundTouch®-app | 29 |
| Gebruik van de SoundTouch®-bron | 29 |
| Hulp krijgen | 29 |

Bluetooth®

| | |
|---|----|
| Een <i>Bluetooth</i> ®-apparaat koppelen | 30 |
| Verbinding maken met een gekoppeld <i>Bluetooth</i> ®-apparaat..... | 31 |
| Gebruik van de knop  | 31 |
| Gebruik van de <i>Bluetooth</i> -functie op het gekoppelde apparaat | 31 |

Informatie over het systeem krijgen

| | |
|---|----|
| Gebruik van het systeemmenu..... | 32 |
| Foutberichten | 33 |
| Statusindicatorlampje Acoustimass®-module | 33 |

Verzorging en onderhoud

| | |
|---|----|
| Problemen oplossen | 34 |
| Als uw console de Acoustimass®-module niet kan vinden | 37 |
| Foutberichten met betrekking tot ADAPTiQ®-audiokalibratie | 37 |
| De fabrieksinstellingen van het systeem terugzetten | 38 |
| Een bronknop op de afstandsbediening resetten..... | 38 |
| Serviceaansluitingen op de Acoustimass®-module | 38 |
| Schoonmaken | 39 |
| Klantenservice | 39 |
| Beperkte garantie..... | 39 |
| Technische informatie..... | 39 |

Bijlage: Een computer gebruiken voor de installatie

| | |
|---|----|
| Belangrijke installatie-informatie | 40 |
| Een desktopcomputer gebruiken voor de installatie | 40 |
| Het systeem installeren met behulp van een computer | 40 |

Over uw SoundTouch® 130-systeem

Uw SoundTouch® 130-thuisbioscoopstelsysteem biedt audio van Bose®-kwaliteit voor videobronnen, SoundTouch®- en *Bluetooth*®-technologie. Het biedt een elegante manier om helder, kamervullend geluid draadloos naar elke kamer in uw woning te streamen via uw Wi-Fi®-thuisnetwerk. Met SoundTouch® kunt u internetradio, muziekservices en uw muziekbibliotheek streamen.

Als u thuis Wi-Fi hebt, bent u klaar om te genieten van uw favoriete muziek in elke kamer die u wilt.

Voordelen van het systeem

- De geavanceerde audioverwerking van Bose biedt een natuurlijk en levensecht geluid.
- De ADAPTiQ®-audiokalibratie optimaliseert de geluidskwaliteit.
- Biedt ondersteuning voor Consumer Electronics Control (CEC).
- Genieten van draadloze toegang tot internetradio, muziekservices en uw muziekbibliotheek.
- U hebt toegang tot uw favoriete muziek met uw persoonlijke voorkeursinstellingen.
- Draadloze installatie met behulp van uw smartphone of tablet.
- Werkt met uw bestaande Wi-Fi-thuisnetwerk.
- Muziek streamen van *Bluetooth*-apparaten.
- Gratis SoundTouch®-app voor uw computer, smartphone of tablet.
- Eenvoudig verdere systemen toevoegen, wanneer u maar wilt, voor een luisterervaring in meerdere kamers.
- Het ruime assortiment Bose-audiosystemen laat u voor elke kamer de juiste oplossing kiezen.

Hardware-eigenschappen

- De display biedt toegang tot systeeminstellingen en informatie.
- De HDMI™-connectiviteit zorgt voor een gemakkelijke installatie en garandeert audio van hoge kwaliteit van de aangesloten bronnen.
- Met de programmeerbare universele afstandsbediening kunt u uw tv, kabel-/satellietdecoder en andere aangesloten bronnen bedienen.
- De verborgen draadloze Acoustimass®-module biedt krachtige lage tonen.
- De luidsprekers kunnen aan de wand worden bevestigd (kit afzonderlijk verkrijgbaar).
- Met de SoundTouch® series II draadloze adapter kunt u gebruikmaken van SoundTouch® en *Bluetooth* op uw systeem.

SoundTouch®-app

- De SoundTouch®-bron installeren en bedienen vanaf uw smartphone, tablet of computer.
- Gebruik de Touch™-app om uw voorkeursinstellingen eenvoudig aan te passen aan uw favoriete muziek.
- Internetradio, muziekservices en uw muziekbibliotheek verkennen.
- Koppelen en verbinden van en audio afspelen van *Bluetooth*-apparaten.
- SoundTouch®-instellingen beheren.

Over uw SoundTouch® 130-systeem

Het systeem uitpakken

Pak de doos voorzichtig uit en controleer of de volgende onderdelen aanwezig zijn:

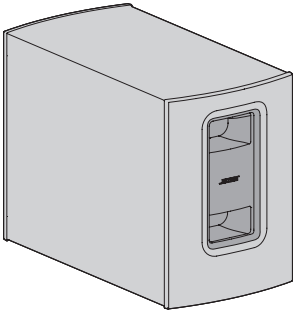

Acoustimass®-module

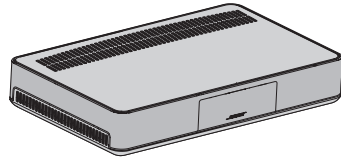

Console

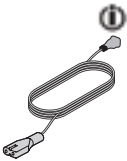

Netsnoer van de Acoustimass-module

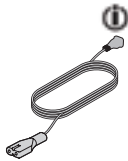

Netsnoer van de console



Netsnoer van de soundbar

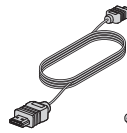

HDMI™-kabel

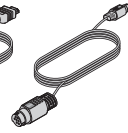

Luidsprekerkabel



USB-kabel

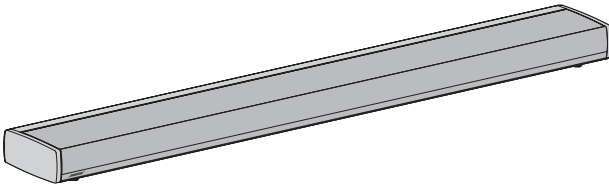

Soundbar

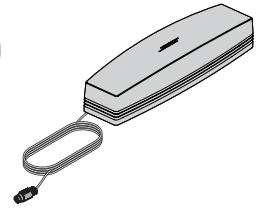

SoundTouch® draadloze adapter series II



Universele afstandsbediening

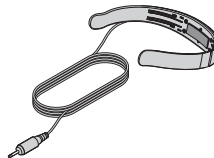

ADAPTIQ®-headset

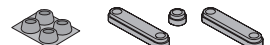

Rubbervoetjes

i Kan worden geleverd met meerdere netsnoeren. Gebruik het netsnoer voor uw regio.

Opmerking: Als een deel van het systeem beschadigd is, dan mag u dit niet gebruiken. Neem contact op met uw erkende Bose®-dealer of de Bose-klantenservice. Zie het blad met contactgegevens in de doos.

Over uw SoundTouch® 130-systeem

Richtlijnen voor plaatsing

Om draadloze storing te voorkomen, houdt u andere draadloze apparatuur uit de buurt van het systeem. Plaats het systeem niet in of in de buurt van metalen kasten en andere audio-/videocomponenten en weg van directe warmtebronnen.

| | |
|-------------------------------|---|
| Acoustimass®-module | <ul style="list-style-type: none">• Plaats de Acoustimass-module op zijn rubbervoetjes langs dezelfde muur als uw tv of langs een andere muur in het voorste derde deel van de kamer.• Kies een stabiel en vlak oppervlak. Trillingen kunnen ertoe leiden dat de Acoustimass-module gaat schuiven, vooral op gladde oppervlakken zoals marmer, glas of gepolijst hout.• Zorg dat er een stopcontact in de buurt is. |
| Soundbar | <ul style="list-style-type: none">• Plaats de soundbar vóór de tv.• Plaats de soundbar niet in een kast.• Zorg dat er een stopcontact in de buurt is. |
| Console | <ul style="list-style-type: none">• Plaats de console bij de tv. Plaats de tv NIET op de console.• Zorg dat er een stopcontact in de buurt is. |
| SoundTouch® draadloze adapter | <ul style="list-style-type: none">• Plaats de adapter 30 - 180 cm weg van de console, Acoustimass-module en andere draadloze apparaten om draadloze storing te vermijden. |

Voorbeeld van de plaatsing van het systeem

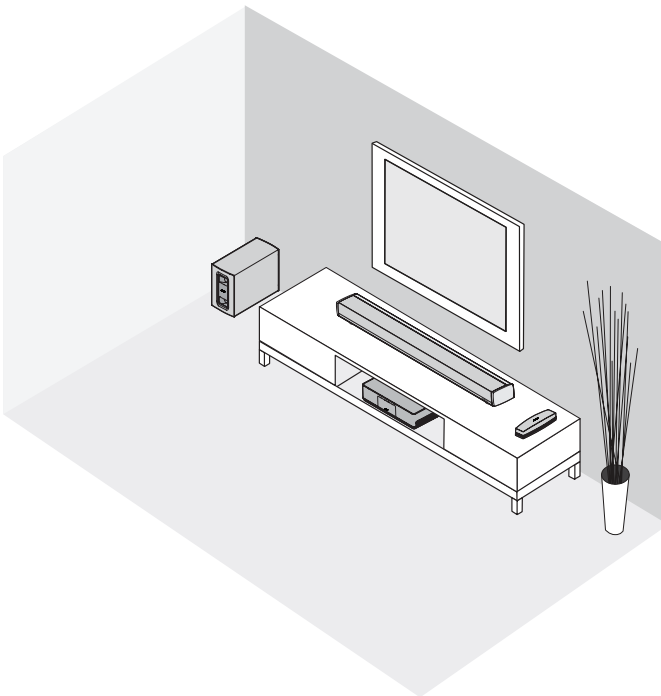

De rubbervoetjes aan de Acoustimass-module bevestigen

Bevestig de rubbervoetjes aan de Acoustimass-module om de vloer te beschermen.

1. Plaats de Acoustimass-module ondersteboven op een zacht oppervlak om deze tegen beschadiging te beschermen.
2. Bevestig de rubbervoetjes aan de onderkant van de Acoustimass-module.

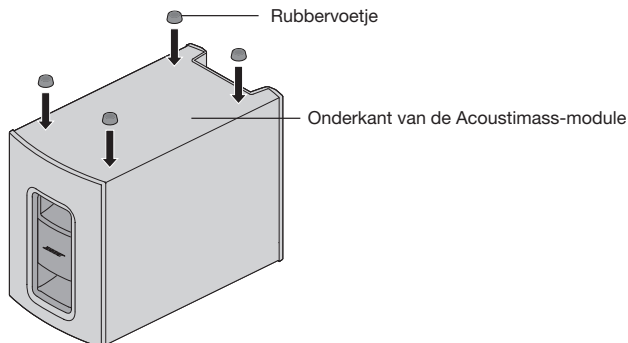

3. Plaats de Acoustimass-module op zijn voetjes.

Let op: Plaats de Acoustimass-module niet op de voorkant, achterkant, zijkant of bovenkant wanneer deze in gebruik is.

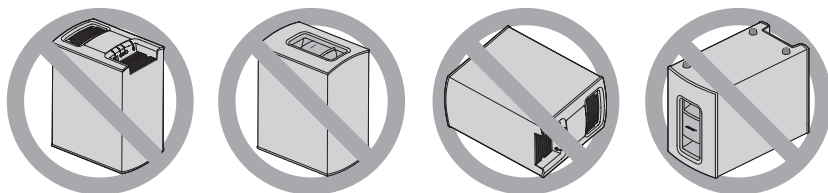

4. Verwijder alle beschermende folie. Als u deze niet verwijdert, kan deze een negatieve invloed hebben op de akoestiek.

De Acoustimass®-module installeren

De Acoustimass-module op het lichtnet aansluiten

1. Sluit het netsnoer aan op de aansluiting Power op de Acoustimass-module.

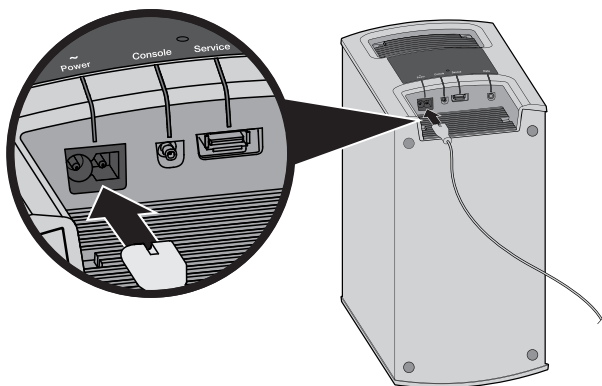

2. Sluit het netsnoer aan op een stopcontact.

De console op de tv aansluiten

Gebruik de HDMI-aansluiting van de tv met het label **ARC** (Audio Return Channel) indien beschikbaar. Als uw tv geen HDMI ARC-aansluiting heeft, raadpleeg dan pagina 14.

Gebruik van de HDMI™ ARC-aansluiting

Gebruik de Bose® HDMI-kabel om de console op de tv aan te sluiten.

1. Koppel de via HDMI aangesloten bronnen, zoals een kabel-/satellietdecoder, dvd- of Blu-ray Disc™-speler of gamesysteem los van de tv.
2. Sluit één uiteinde van de Bose® HDMI-kabel aan op de aansluiting **TV (ARC)** op de console.

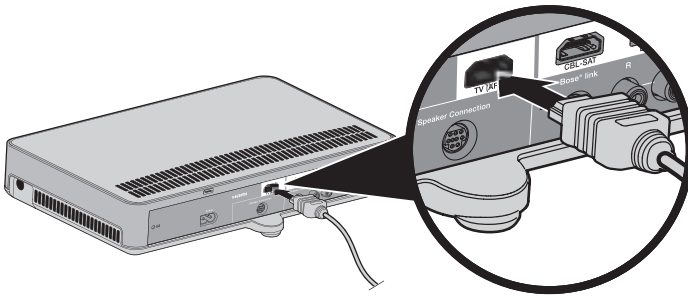

3. Sluit het andere uiteinde van de HDMI-kabel aan op de aansluiting **HDMI (ARC)** op de tv.

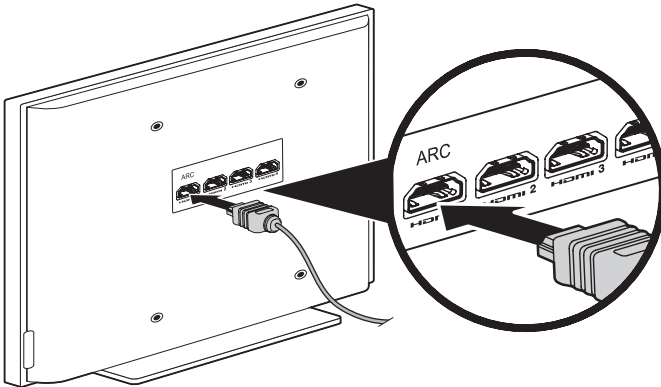

De console installeren

Tv's zonder HDMI™ ARC-aansluiting

Als uw tv geen HDMI ARC-aansluiting heeft, dan moet u mogelijk een secundaire aansluiting met de console maken met een optische, coaxiale of analoge stereoaudiokabel. Zonder deze secundaire aansluiting hoort u mogelijk geen audio van het Bose®-systeem.

Gebruik een secundaire aansluiting in de volgende configuraties:

- U gebruikt interne bronnen (zoals internettoepassingen of een etherantenne).
- U bent bezig bronnen op de tv aan te sluiten.

Zie de gebruikershandleiding van uw tv voor meer informatie.

Tip: Als uw tv aansluitpanelen voor audio IN en UIT heeft, gebruik dan audio **UIT** voor uw secundaire aansluiting.

De console op andere bronnen aansluiten

Aansluiten op met HDMI™ compatibele bronnen

U kunt de console op andere bronnen, zoals een kabel-/satellietdecoder, dvd- of Blu-ray Disc™-speler of gamesysteem, aansluiten met een HDMI-kabel (afzonderlijk verkrijgbaar). Als uw bron niet HDMI-compatibel is, zie dan pagina 15 voor configuraties met apparaten die geen HDMI ondersteunen.

1. Sluit een uiteinde van een HDMI-kabel aan op de **HDMI (OUT)**-aansluiting van uw bron.
2. Sluit het andere uiteinde van de HDMI-kabel aan op de juiste HDMI-aansluiting op de console. Om bijvoorbeeld een gamesysteem aan te sluiten, sluit u een HDMI-kabel aan op de **GAME**-aansluiting.

Sluit andere bronnen aan op de juiste HDMI-aansluiting op de console.

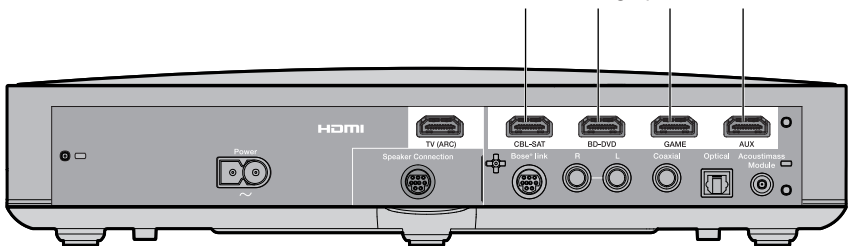

Aansluiten op bronnen die niet compatibel zijn met HDMI™

Als uw bron niet compatibel is met HDMI, sluit deze dan op uw tv aan met audio- en videokabels (afzonderlijk verkrijgbaar). Zie de gebruikershandleiding van uw tv voor meer informatie.

Tip: Als uw bron aansluitpanelen voor audio IN en UIT heeft, gebruik dan audio **UIT**.

Aansluiten op bronnen voor alleen audio

Als uw bron voor alleen audio, zoals een media- of cd-speler, niet compatibel is met HDMI:

1. Sluit uw bron dan aan op de optische, coaxiale, analoge of AUX ZIJKANT ()-aansluiting van de console.

Opmerking: U kunt een optische, coaxiale of analoge kabel of audiokabel met stekker van 3,5 mm gebruiken (afzonderlijk verkrijgbaar).

2. Stel de optische, coaxiale, analoge of AUX ZIJKANT-ingang voor de juiste bron in. U hebt toegang tot deze instellingen via het systeemmenu (zie pagina 32).

De SoundTouch® draadloze adapter verbinden

Sluit de adapter aan op de aansluiting **Bose® link** op de console.

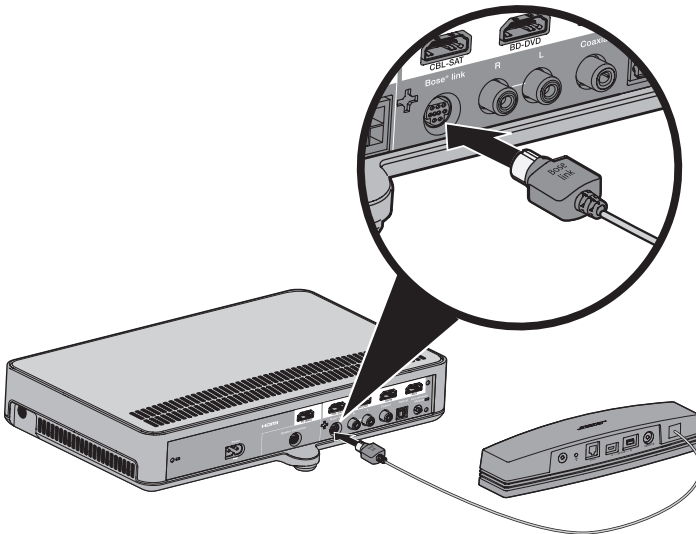

De soundbar installeren

De soundbar aansluiten

1. Sluit een uiteinde van de luidsprekerkabel aan op de aansluiting **Speaker Connection** op de console.

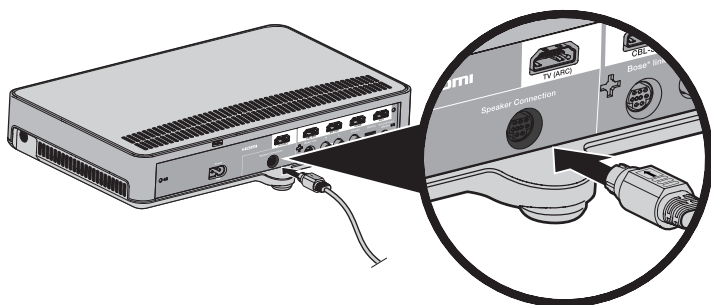

2. Sluit het andere uiteinde van de luidsprekerkabel aan op de aansluiting **Audio IN** op de soundbar.

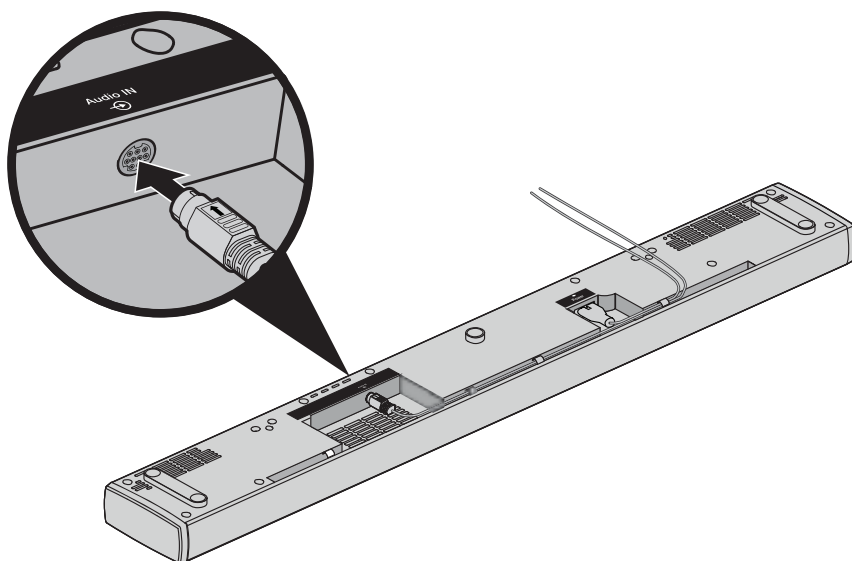

De optionele verlengpootjes aan de soundbar bevestigen

Bevestig de optionele verlengpootjes om de soundbar hoger te plaatsen om te zorgen voor ruimte eronder.

1. Plaats de soundbar ondersteboven op een zacht oppervlak om deze tegen beschadiging te beschermen.
2. Bevestig de verlengpootjes aan de onderkant van de soundbar.

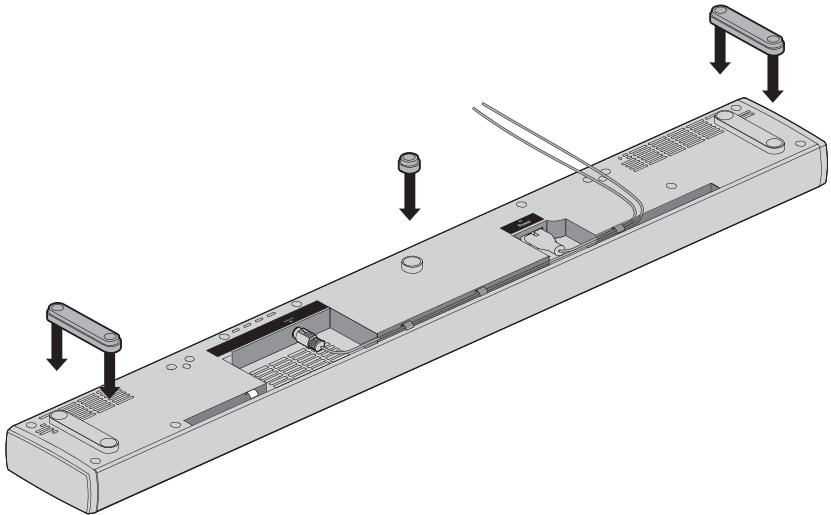

3. Plaats de soundbar op zijn pootjes.

De soundbar aan de muur bevestigen

U kunt de soundbar aan een muur monteren. Als u de WB-135 Wall Mount Kit (muurbevestigingskit) wilt kopen, neem dan contact op met uw plaatselijke Bose-dealer of ga naar www.Bose.com

LET OP: Gebruik geen ander montagemateriaal voor de luidsprekers.

Het systeem op het lichtnet aansluiten

De soundbar op het lichtnet aansluiten

1. Sluit het netsnoer aan op de aansluiting **Power** op de soundbar.

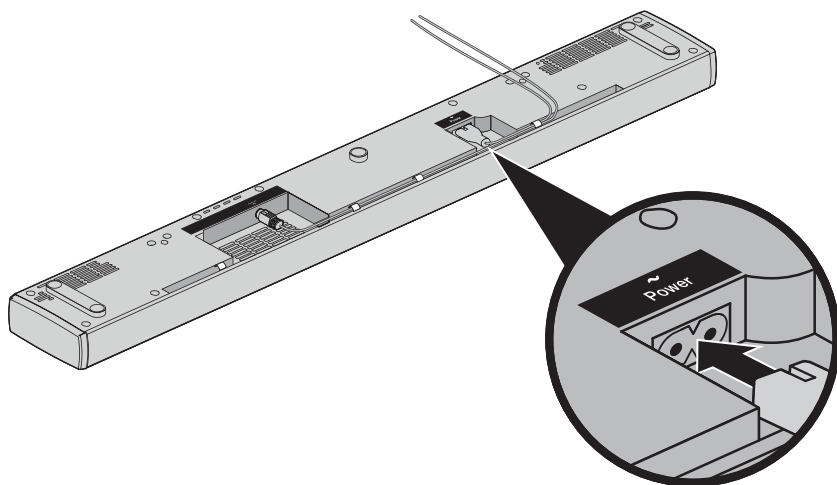

2. Sluit het netsnoer aan op een stopcontact.

De console op het lichtnet aansluiten

1. Sluit het netsnoer aan op de aansluiting **Power** op de console.

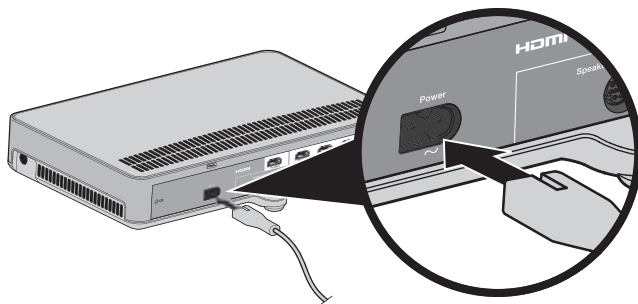

2. Sluit het netsnoer aan op een stopcontact.

De batterijen van de afstandsbediening aanbrengen

1. Schuif de klep van het batterijvakje aan de achterkant van de afstandsbediening open.

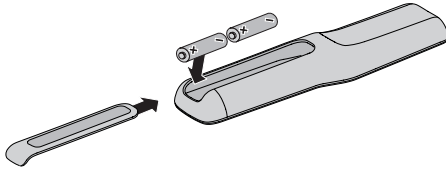

2. Plaats de twee bijgeleverde AA (IEC-LR6)-batterijen van 1,5 V. Zorg dat de + en - op de batterijen overeenkomen met de + en - in het vakje.
3. Schuif het klepje van het batterijvakje weer dicht.

Het systeem aanzetten en uw taal selecteren

1. Druk op  op de afstandsbediening.

De console wordt ingeschakeld en op de display verschijnt **10 TAAL** .

Opmerking: Nadat het apparaat de eerste keer is opgestart, wordt de display automatisch ingesteld op de bron die u het laatst hebt gebruikt.

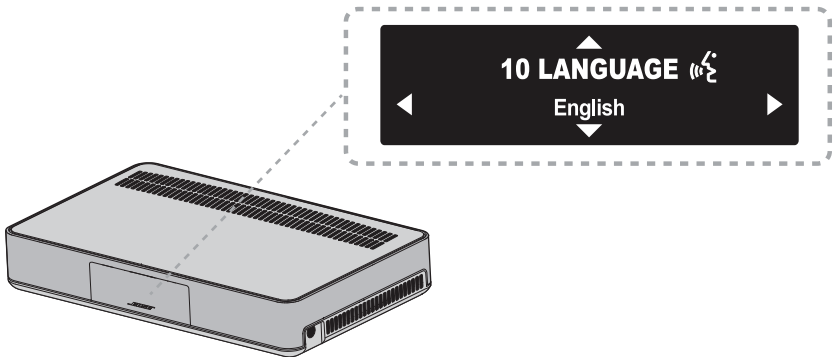

2. Druk op  en  om uw taal te selecteren.
3. Druk op .

Tip: Kijk naar het pictogram  in het systeemmenu als u de verkeerde taal selecteert.

Het systeem wordt uitgeschakeld na 16 minuten zonder activiteit. U kunt AUTOMATISCH UIT uitschakelen via het systeemmenu (zie pagina 32).

Het systeem opstarten

Controleren of er geluid is

1. Schakel de tv in.
2. Als u een kabel-/satellietdecoder of andere secundaire bron gebruikt, schakel dan deze bron in.

Tip: Als uw bron aangesloten is op uw tv, selecteer dan de juiste tv-ingang. Het kan nodig zijn een andere afstandsbediening te gebruiken.

3. Schakel het systeem in.
4. Druk op de juiste bronknop.
5. Controleer of er geluid uit de soundbar komt.
6. Druk op  op de afstandsbediening. Controleer of er geen geluid uit de luidsprekers van de tv komt.

Opmerking: Als u geluid uit de luidsprekers van de tv hoort of als u geen geluid uit de Bose®-luidsprekers hoort, zie dan “Problemen oplossen” op pagina 34.





De ADAPTiQ®-audiokalibratie uitvoeren

De ADAPTiQ-audiokalibratie past het geluid van het systeem aan de akoestiek van het luistergebied aan door vijf audiometingen uit te voeren. Voor het uitvoeren van een audiokalibratie hebt u 10 minuten nodig en moet het stil zijn in de kamer.

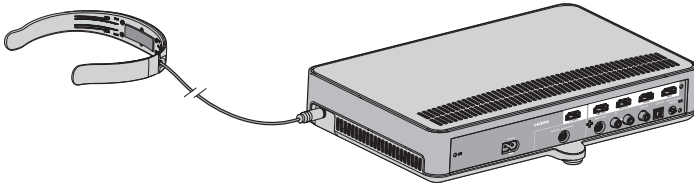
1. Zet de ADAPTiQ-headset op.

Tijdens de ADAPTiQ-audiokalibratie meet een microfoon boven op de headset de geluidskarakteristieken van de kamer om de optimale geluidskwaliteit te bepalen.



2. Sluit de kabel van de ADAPTiQ-headset aan op de aansluiting  op de console.
3. Druk op **SYSTEM** op de afstandsbediening.
4. Druk op  of  tot **14 ADAPTiQ** op de display verschijnt.
5. Druk op .
6. Volg de stemprompts tot het systeem de kalibratie voltooit.

Opmerking: Als u een foutbericht hoort en de ADAPTiQ-audiokalibratie niet kunt voltooien, zie dan pagina 37.

7. Koppel de ADAPTiQ-headset los van de console en berg deze op een veilige plaats op.

Opmerking: Als u het systeem verplaatst of ergens op plaatst, of een meubelstuk verplaatst, voer dan ADAPTiQ opnieuw uit om een optimale geluidskwaliteit te waarborgen.

SoundTouch® installeren

Het systeem aan uw Wi-Fi®-netwerk toevoegen

U moet de SoundTouch®-app downloaden en installeren op een smartphone of tablet die verbonden is met uw netwerk. Als u geen smartphone of tablet hebt, gebruik dan een computer op uw netwerk (zie pagina 40).

De app voert u door het installeren van het systeem op uw netwerk.

Opmerking: Als u SoundTouch® al voor een ander systeem geïnstalleerd hebt, raadpleeg dan “Het systeem aan een bestaande SoundTouch®-account toevoegen”.

Download en installeer de SoundTouch®-app

Als dit de eerste keer is dat u een SoundTouch®-systeem installeert, moet u de app installeren.

Download de **Bose® SoundTouch®-bedieningsapp** op uw smartphone of tablet.



- iOS-gebruikers: download uit de App Store
- Android®-gebruikers: download uit de Google Play®-store
- Amazon Kindle Fire-gebruikers: download uit de Amazon Appstore voor Android

Het systeem op uw Wi-Fi®-netwerk aansluiten

Na het installeren van de app voegt u het systeem aan uw netwerk toe:

1. Tik op het SoundTouch®-pictogram  op uw smartphone of tablet om de app te openen.
2. Volg de instructies in de app om de installatie te voltooien, waaronder het aanmaken van een SoundTouch®-account, het toevoegen van een muziekbibliotheek en muziekservices.

Het systeem toevoegen aan een bestaande SoundTouch®-account

Als u SoundTouch® al geïnstalleerd hebt op een ander systeem, hoeft u de SoundTouch®-app niet opnieuw te downloaden.

1. Tik op  op uw smartphone of tablet om de app te openen.
2. Selecteer **VERKENNEN > INSTELLINGEN > Systemen > SYSTEEM TOEVOEGEN**.

De app voert u door de installatie.

Knoppen op de afstandsbediening

Gebruik de afstandsbediening om bronnen die op het systeem zijn aangesloten te bedienen, het systeemvolume aan te passen, kanalen te wijzigen, afspeelfuncties te gebruiken, kabel-/satellietdecoderfuncties in te schakelen en door het systeemmenu te navigeren.

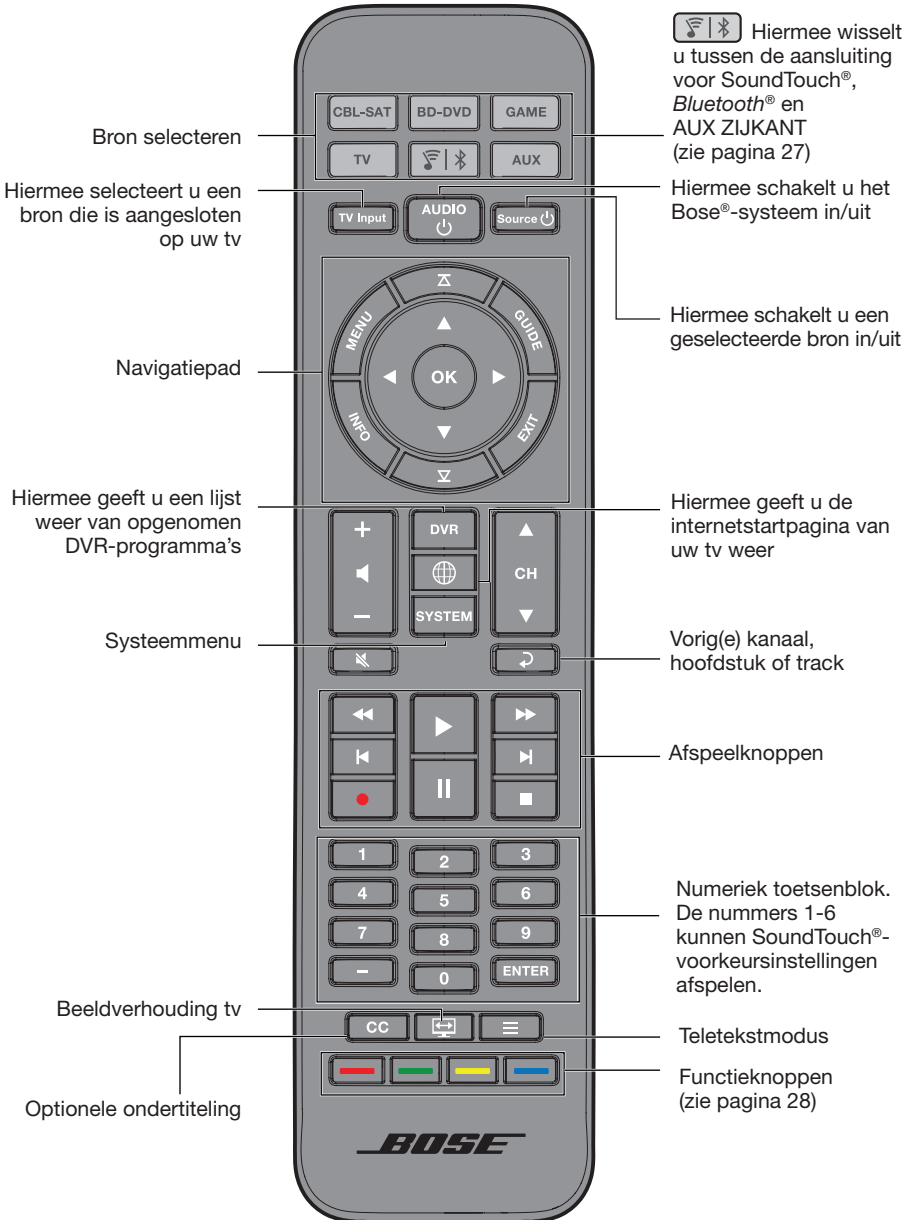

Gebruik van het systeem

De universele afstandsbediening programmeren

U kunt de universele afstandsbediening gebruiken om uw tv, kabel-/satellietdecoder, dvd- of Blu-ray Disc™-speler, gamesysteem, DVR of andere AUX-bron te bedienen.

Consumer Electronics Control

Het systeem ondersteunt Consumer Electronics Control (CEC). Met CEC kunt u meerdere via HDMI™ aangesloten bronnen bedienen zonder de afstandsbediening te programmeren. U kunt CEC aan- of uitzetten via het systeemmenu (zie pagina 32).

Het is mogelijk dat uw bron CEC ondersteunt, maar hiervoor een andere naam gebruikt. Raadpleeg de gebruikershandleiding van uw bron voor meer informatie.

Met CEC bedient u bronnen die zijn aangesloten op de HDMI-aansluitingen van de console.

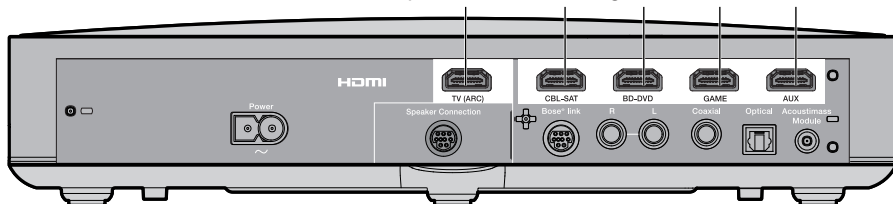

Tip: Mogelijk moet u het systeemmenu van uw bron of tv gebruiken om CEC in te schakelen. Raadpleeg de gebruikershandleiding van uw bron voor meer informatie.

Uw via HDMI™ aangesloten bronnen testen op CEC

Als uw bronnen goed reageren op de overeenkomende bronknoppen, dan hoeft u de afstandsbediening niet te programmeren.

Opmerking: Het is mogelijk dat uw via HDMI aangesloten bron geen CEC ondersteunt. Raadpleeg de gebruikershandleiding van uw bron voor meer informatie.

1. Schakel het Bose®-systeem, uw tv en de bron die u test in.
2. Druk op verschillende knoppen die overeenkomen met de functies van uw bron.
3. Druk op de knop . De bron wordt uitgeschakeld.

Als de bron een van de functies niet uitvoert, programmeer dan de afstandsbediening voor de bron (zie pagina 25).

Programmeer de afstandsbediening om uw bron te bedienen.

Als uw bron geen CEC ondersteunt, dan kunt u de universele afstandsbediening programmeren om uw bron, zoals een tv, kabel-/satellietdecoder, dvd- of Blu-ray Disc™-speler, gamesysteem of DVR, te bedienen door de code voor het merk van uw bron in te voeren. Het kan zijn dat er meerdere codes voor uw bron zijn. Het kan nodig zijn deze procedure meerdere keren uit te voeren om de juiste code te vinden.

De code voor uw bron vinden

1. Schakel de bron in.
2. Zoek de code voor het merk van uw bron in het boek Apparaatcodes voor de universele afstandsbediening (bijgeleverd).

De code voor uw bron invoeren

1. Houd op de afstandsbediening de juiste bronknop ingedrukt totdat alle zes de bronknoppen oplichten en laat vervolgens los.

Om bijvoorbeeld uw tv te programmeren, houdt u  ingedrukt totdat alle zes de bronknoppen oplichten en laat u deze vervolgens los.

De juiste bronknop blijft oplichten.

2. Voer op het numerieke toetsenblok de code voor het merk van uw bron in en druk op + op de volumeknop.

De code voor uw bron testen

1. Test uw bron op basisfuncties. Volg de aanwijzingen voor uw bron:

- **Tv:** Druk op de kanaalknoppen. Druk op . Het instelmenu verschijnt. Druk op ◀ en ▶ om te navigeren.
- **Kabel-/satellietdecoder:** Druk op . De programmagids verschijnt. Druk op ◀ en ▶ om te navigeren.
- **Dvd- of Blu-ray Disc™-speler:** Druk op . Het instelmenu verschijnt. Druk op ◀ en ▶ om te navigeren.
- **Gamesysteem:** Druk op ◀ en ▶ om door het menu te navigeren.

2. Op basis van de reactie van uw bron op basisfuncties:

- **De afstandsbediening reageert nauwkeurig:** Druk op  om het programmeren af te sluiten en uw instellingen op te slaan.
- **De afstandsbediening reageert niet of reageert niet nauwkeurig:**
 - **Als de knop voor uw bron oplicht:** druk dan op + op de volumeknop om naar de volgende code te gaan. Herhaal stap 1-2 in “De code voor uw bron testen”. Het kan nodig zijn deze procedure 30 of meer keer te herhalen. Als alle zes de knoppen drie keer knipperen, dan hebt u alle codes voor uw bron doorlopen.
 - **Als de knop voor uw bron uit is:** dan is de programmeermodus op uw afstandsbediening afgesloten. Herhaal stap 1-2 in “De code voor uw bron invoeren” en stap 1-2 in “De code voor uw bron testen”.

Opmerking: Het kan zijn dat uw bron niet compatibel is met universele IR-afstandsbedieningen. Raadpleeg de gebruikershandleiding van uw bron voor meer informatie.

Gebruik van het systeem

Bron selecteren

U kunt van de ene bron naar de andere overschakelen door op de juiste bronknop op de afstandsbediening te drukken. Voordat u begint, programmeert u de afstandsbediening om uw bron te bedienen (zie pagina 25).



Selecteer een bron die is aangesloten op het Bose®-systeem

Als de bron is aangesloten op de console en geen CEC gebruikt, stel dan de console in op de juiste modus en zet de bron aan.

1. Schakel het systeem in.
2. Druk op de knop voor het bronapparaat dat u wilt bedienen.
De bronknop licht op.
3. Druk op  .
De bron wordt ingeschakeld.

Selecteer een bron die op de tv is aangesloten

Als uw bron is aangesloten op uw tv, selecteer dan de juiste tv-ingang.

1. Schakel het systeem, de tv en de juiste bron in.
2. Druk op  om de ingang op uw tv te selecteren.
Het kan nodig zijn meerdere keren op  te drukken om de tv-ingang voor de bron te selecteren.
Op sommige tv's wordt op  een menu weergegeven. Gebruik de afstandsbediening om de tv-ingang te kiezen en sluit dit menu.

Universele bronknoppen en consoleaansluitingen

De bronknoppen op de afstandsbediening komen overeen met de aansluitingen aan de achterkant van de console.  komt bijvoorbeeld overeen met de **BD-DVD** HDMI-aansluiting.





Uw bronknoppen werken met elke bron die is aangesloten op de overeenkomende aansluiting. Als u een secundaire dvd- of Blu-ray Disc™-speler hebt en deze aansluit op de **CBL-SAT**-aansluiting, dan kan deze worden geprogrammeerd om te werken met .

Opmerking: Zorg dat u bij het programmeren van de afstandsbediening de afstandsbedieningscode gebruikt die geschikt is voor de bron en niet die voor het label van de aansluiting.

Gebruik van de knop

Met deze knop kunt u muziek op uw systeem afspelen.

- Toegang krijgen tot de SoundTouch®-bron op uw systeem
- Muziek streamen vanaf een verbonden *Bluetooth*®-apparaat
- Toegang krijgen tot de aansluiting AUX ZIJKANT om een audioapparaat aan te sluiten

Druk op  om te schakelen tussen SoundTouch® ()-, *Bluetooth* ()- en de AUX ZIJKANT ()-bron.

SoundTouch®

U kunt een subset SoundTouch®-functies op uw systeem bedienen, zoals afspelknoppen en voorkeursinstellingen. Zie “Gebruik van SoundTouch®” op pagina 29.

Bluetooth draadloze technologie

Uw systeem is voorzien van *Bluetooth* draadloze technologie waarmee u muziek van *Bluetooth*-apparaten naar uw systeem kunt streamen. Uw systeem slaat acht eerder verbonden apparaten in de koppellijst op (zie pagina 30).

AUX ZIJKANT

De aansluiting AUX ZIJKANT is een aansluiting van 3,5 mm aan de zijkant van de console. Wanneer deze aansluiting is ingesteld als audio-ingang voor een bron kunt u toegang krijgen tot de aansluiting via de -schakelaar.

Zie “5 AUX ZIJKANT” op pagina 32 voor informatie over het wijzigen van de aansluitingsinstellingen.

Gebruik van het systeem

Het volume aanpassen

Op de afstandsbediening:

- Druk op + om het volume hoger te zetten.
- Druk op – om het volume lager te zetten.
- Druk op  om het geluid uit of in te schakelen.

Opmerking: Als u geluid uit de tv hoort, raadpleeg dan “Problemen oplossen” op pagina 34.

Funcatieknoppen

De rode, groene, gele en blauwe knoppen op de afstandsbediening komen overeen met de functieknoppen met kleurcodering op uw kabel-/satellietdecoder, Blu-Ray Disc™-speler of teletekstfuncties.

- Functies van de kabel-/satellietdecoder- of Blu-Ray Disc™-speler: Raadpleeg de gebruikershandleiding van uw kabel-/satellietdecoder.
- Teletekstfuncties: Deze komen overeen met paginanummers met kleurcodering, knoppen of sneltoetsen op een teletekstscherf.

Een afstandsbediening van een andere fabrikant dan Bose® programmeren

U kunt een afstandsbediening van een andere fabrikant dan Bose, zoals de afstandsbediening van een kabel-/satellietdecoder, programmeren om het systeem te bedienen. Raadpleeg de gebruikershandleiding van de afstandsbediening van de andere fabrikant of de website van de kabel- of satellietmaatschappij voor instructies.

Nadat de afstandsbediening van een andere fabrikant geprogrammeerd is, kunt u daarmee basisfuncties zoals aan/uit en volume bedienen.

Toegang tot SoundTouch®

Nadat u een SoundTouch®-account aanmaakt, bent u klaar om van SoundTouch® op uw systeem te genieten. U krijgt toegang tot SoundTouch® via de SoundTouch®-app of door op  op de afstandsbediening te drukken.

Voor meer informatie over het gebruik van SoundTouch® downloadt u de gebruikershandleiding van de SoundTouch® draadloze adapter series II van SoundTouch.com

Gebruik van de SoundTouch®-app

De SoundTouch®-app is een softwaretoepassing waarmee u SoundTouch® kunt installeren en bedienen vanaf uw smartphone, tablet of computer. Met de app werkt uw smartapparaat als een functierijke afstandsbediening voor de SoundTouch®-bron.

- Voorkeursinstellingen gemakkelijk aan uw favoriete muziek aanpassen.
- Internetradio, muziekservices en uw muziekbibliotheek verkennen.
- SoundTouch®-systeeminstellingen beheren.

Gebruik van de SoundTouch®-bron

Nadat u SoundTouch® hebt geïnstalleerd, kunt u de afstandsbediening gebruiken om een subset functies op uw systeem te bedienen:

- voorkeursinstellingen aanpassen en afspelen via de nummers 1 - 6 op het numerieke toetsenblok.
- het afspelen bedienen (afspelen, pauzeren, stoppen, naar de volgende track skippen, enz.).

SoundTouch® starten

Druk op  op de afstandsbediening.

Er verschijnt een SoundTouch®-bericht op de display.

Hulp krijgen

 SoundTouch.com

Biedt toegang tot het supportcenter voor eigenaars, waar u het volgende kunt vinden: gebruikershandleidingen, artikelen, tips, handleidingen, een videobibliotheek en de gemeenschap van eigenaars waar u vragen en antwoorden kunt posten.

Open een browser en ga naar: **SoundTouch.com**

Help in de app

Biedt helpartikelen voor het gebruik van SoundTouch®.

1. Selecteer  op uw apparaat om de app te openen.
2. Selecteer **VERKENNEN > HELP**.

Een Bluetooth®-apparaat koppelen

Met *Bluetooth*® draadloze technologie kunt u muziek streamen van voor *Bluetooth* geschikte smartphones, tablets, computers of andere audioapparaten naar uw *SoundTouch*®-systeem.

Voordat u muziek kunt streamen van een *Bluetooth*-apparaat moet u het apparaat met uw systeem koppelen.

1. Druk op de afstandsbediening kort op  totdat er een *Bluetooth*-koppelbericht op de display verschijnt.

Opmerking: Telkens wanneer u op  drukt, schakelt het systeem tussen *SoundTouch*® (), *Bluetooth* () en de aansluiting AUX ZIJKANT ().

Controleer of u een *Bluetooth*-koppelbericht op de display ziet voordat u uw apparaat koppelt.

2. Zet op uw *Bluetooth*-apparaat de *Bluetooth*-functie aan.

Tip: De *Bluetooth*-functie vindt u gewoonlijk in Instellingen. Instellingen wordt vaak aangegeven door een tandwielpictogram () op het startscherm.

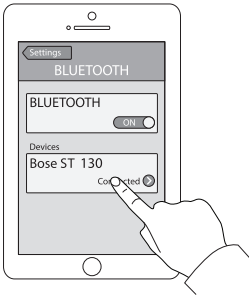

3. Selecteer uw *SoundTouch*®-systeem in de lijst met apparaten.

Nadat dit gekoppeld is, wordt de naam van uw *SoundTouch*®-systeem als verbonden weergegeven in de lijst met apparaten.

4. Speel muziek af op het *Bluetooth*-apparaat.

Als u uw apparaat niet kunt koppelen

Mogelijk moet u de *Bluetooth*-koppellijst van het systeem wissen (zie “Problemen oplossen” op pagina 34). Probeer opnieuw te koppelen nadat u de lijst hebt gewist.

Verbinding maken met een gekoppeld Bluetooth®-apparaat

U kunt audio van een *Bluetooth*®-apparaat naar uw systeem streamen. Als er meerdere apparaten zijn opgeslagen in de koppellijst van het systeem, kan het een minuut of twee duren voordat het gekoppelde apparaat verbinding maakt. De display van uw systeem geeft de status van de verbinding aan.

Gebruik van de knop

Om muziek van een ander gekoppeld apparaat af te spelen, moet u verbinding met het apparaat maken met behulp van de knop  of de app.

Als er meerdere gekoppelde apparaten binnen bereik zijn, maakt uw systeem verbinding met het meest recent gekoppelde apparaat dat naar het systeem heeft gestreamd.

1. Druk op de afstandsbediening van het systeem kort op  totdat er een *Bluetooth*-zoekbericht op de display verschijnt.

Het systeem maakt verbinding met het meest recent gekoppelde apparaat binnen het bereik van uw systeem. Als dat apparaat zich niet binnen bereik bevindt, doorloopt het systeem zijn lijst met gekoppelde apparaten totdat het het beschikbare apparaat vindt.

2. Speel muziek af op het apparaat.

Opmerking: Als een *Bluetooth*-apparaat verbonden is met uw systeem en u wilt verbinding maken met een ander *Bluetooth*-apparaat, raadpleeg dan “Een *Bluetooth*®-apparaat koppelen” op pagina 30.







Gebruik van de *Bluetooth*-functie op het gekoppelde apparaat.



1. Zet op uw *Bluetooth*-apparaat de *Bluetooth*-functie aan.
2. Selecteer uw SoundTouch®-systeem in de lijst met apparaten.
3. Nadat er verbinding is gemaakt, speelt u op het *Bluetooth*-apparaat audio af om naar uw systeem te streamen.

Informatie over het systeem krijgen

Gebruik van het systeemmenu

Gebruik het systeemmenu om het volume aan te passen, functies aan of uit te zetten (zoals AUTOMATISCH UIT), de taal te wijzigen, de coaxiale, analoge en optische ingangen voor een bepaalde bron in te stellen, de ADAPTIQ®-audiokalibratie uit te voeren, de Acoustimass®-module met de console te koppelen of de fabrieksinstellingen van het systeem terug te zetten.

1. Druk op  op de afstandsbediening.
2. Druk op  en  om door het systeemmenu te scrollen.
3. Druk op  en  om de instellingen aan te passen.
4. Druk op .

| Display | Status van het systeem |
|-------------------------------------|---|
| 1 AUDIO COMP | <p>Uit: (Standaard) Geen wijziging aan audiotrack.</p> <p>Dialoog verbeteren: Hiermee zet u het volume van de dialoog en geluidseffecten hoger bij lage volume-instellingen terwijl deze optie u volledige audio-impact biedt bij hoge volume-instellingen.</p> <p>Intelligent volume: Hiermee beperkt u het aantal volumenniveaus van een filmsoundtrack, zodat het verschil tussen extreme geluidspieken en zachte geluiden minder merkbaar wordt.</p> <p>Opmerking: Functies voor verbeterde dialoog en intelligent volume zijn niet beschikbaar voor SoundTouch®, Bluetooth® of apparaten die aangesloten zijn op de aansluiting .</p> |
| 2 AUDIO/VIDEO SYNCHRONISEREN | Hiermee past u de audiooverdraging aan om audio en video te synchroniseren. |
| 3 HDMI-CEC | <p>Standaard aan: (Standaard) Hiermee schakelt u CEC in (zie pagina 24).</p> <p>Alternatief aan: Voorkomt onbedoeld overschakelen naar een andere bron en kan CEC-inconsistenties verhelpen (zie pagina 35).</p> <p>Uit: Hiermee schakelt u CEC uit.</p> |
| 4 AUTOMATISCH UIT | <p>Inschakelen: (Standaard) Het systeem wordt uitgeschakeld na 16 minuten zonder activiteit (geen geluid uit het systeem).</p> <p>Uitschakelen: Het systeem wordt niet automatisch uitgeschakeld.</p> |
| 5 AUX ZIJKANT | <p>Audio in: Hiermee stelt u de aansluiting  voor een AUX-bron in.</p> <p>Hoofdtelefoon: (Standaard) Hiermee stelt u de aansluiting  als een hoofdtelefoonuitgang in.</p> <p>Opmerking: Als deze ingang is ingesteld op hoofdtelefoon en er wordt een kabel aangesloten, dan wordt het geluid van de soundbar uitgeschakeld. Koppel de hoofdtelefoon los wanneer deze niet in gebruik is.</p> |

Informatie over het systeem krijgen

| Display | Status van het systeem |
|--|---|
| 6 VOLUME LAGETONEN | Hiermee past u de lage tonen aan. |
| 7 VOLUME HOGETONEN | Hiermee past u de hoge tonen aan. |
| 8 VOLUME MIDDEN | Hiermee zet u het volume van de dialoog voor films en tv hoger of lager. |
| 9 VOLUME SURROUND | NIET BESCHIKBAAR. |
| 10 TAAL  | Hiermee wijzigt u de taal op de console en in de ADAPTiQ-audiokalibratie. |
| 11 OPTISCHE INGANG INSTELLEN | Hiermee stelt u de optische aansluiting in op Auto/TV (standaard), CBL SAT, BD DVD, GAME of AUX-bron. |
| 12 COAXIALE INGANG INSTELLEN | Hiermee stelt u de coaxiale aansluiting in op Auto/TV (standaard), CBL SAT, BD DVD, GAME of AUX-bron. |
| 13 ANALOGIE INGANG INSTELLEN | Hiermee stelt u de analoge aansluiting in op Auto/TV (standaard), CBL SAT, BD DVD, GAME of AUX-bron. |
| 14 ADAPTiQ | Hiermee start u het ADAPTiQ-audiokalibratieproces. |
| 15 ACOUSTIMASS KOPPELEN | Hiermee sluit u de Acoustimass®-module opnieuw op het systeem aan. |
| 16 FABRIEKSINSTELLINGEN TERUGZETTEN | Hiermee zet u het systeemmenu en de ADAPTiQ-audiokalibratie terug op de fabrieksinstellingen. |

Foutberichten



| Display | Status van het systeem |
|---|--|
| FOOT Kan Acoustimass niet vinden | De Acoustimass®-module is niet op de console aangesloten. |
| FOOT Kan de soundbar niet vinden | De soundbar is niet op de console aangesloten. |
| <BRON> Geen signaal | De bron is niet op de console aangesloten of de bron is aangesloten op de console en is uitgeschakeld. |
| AUX ZIJKANT Niets aangesloten | De bron is niet aangesloten op de aansluiting  op de console. |
| FOOT Bel Bose | Bel de Bose®-klantenservice. Zie het blad met contactgegevens in de doos. |

Statusindicatorlampje Acoustimass®-module

Het statusindicatorlampje aan de achterkant van de Acoustimass-module biedt informatie over systeemactiviteit.

| Indicatoractiviteit | Status Acoustimass-module |
|----------------------------|--|
| Oranje | Aangesloten op de console. |
| Knipperend oranje | Losgekoppeld van de console. |
| Langzaam knipperend oranje | Beschikbaar om draadloos verbinding te maken met de console. |
| Rood | Systeemfout. |

Problemen oplossen

| Probleem | Wat te doen |
|---|--|
| Geen stroom | <ul style="list-style-type: none">• Zorg dat de netsnoeren van de Acoustimass®-module, soundbar en console vastzitten.• Sluit de netsnoeren van de Acoustimass-module, soundbar en console opnieuw goed aan op een stopcontact.• Gebruik de afstandsbediening om het systeem in te schakelen. |
| Geen geluid | <ul style="list-style-type: none">• Schakel het geluid van het systeem in.• Zet het volume hoger.• Sluit het netsnoer van de Acoustimass-module, soundbar en console aan op een werkend stopcontact.• Sluit de luidsprekerkabel aan op de aansluiting Speaker Connections, niet op de aansluiting Bose® link.• Sluit de HDMI™-kabel aan op een aansluiting op uw tv met het label ARC of Audio Return Channel. Als uw tv geen HDMI ARC-aansluiting heeft, gebruik dan een secundaire audiokabel naast de HDMI-kabel (zie pagina 14).• Bij gebruik van een secundaire audiokabel sluit u de kabel aan op een aansluiting op uw tv met het label Output of OUT, niet Input of IN.• Zorg dat alle kabelaansluitingen op de soundbar, tv en aangesloten bronnen goed zijn aangesloten.• Als uw bron aangesloten is op uw tv, selecteer dan de juiste tv-ingang (zie pagina 26).• Schakel CEC tussen Alternatief Aan en Standaard Aan (zie pagina 32).• Koppel de hoofdtelefoon los wanneer deze niet in gebruik is.• Als u uw bron aansluit via de aansluiting , schakel dan Audio in in via het systeemmenu (zie pagina 32).• Als u een hoofdtelefoon aansluit op de aansluiting , schakel dan Headphones in via het systeemmenu (zie pagina 32).• Als u het foutbericht Kan Acoustimass niet vinden ziet, koppel dan de Acoustimass-module aan de console (zie pagina 37).• Zet de fabrieksinstellingen van het systeem terug (zie pagina 38). |
| Er komt geluid uit de luidsprekers van de tv. | <ul style="list-style-type: none">• Sluit de HDMI-kabel aan op een aansluiting op uw tv met het label ARC of Audio Return Channel (indien beschikbaar).• Zet de luidsprekers van de tv uit (raadpleeg de gebruikershandleiding van uw tv).• Zet het volume van de tv op de laagste stand. |
| Geen video of video van slechte kwaliteit | <ul style="list-style-type: none">• Schakel over naar een andere bron en keer vervolgens terug naar de betrokken bron om te proberen opnieuw een signaal tot stand te brengen.• Koppel de HDMI-kabel los van de betrokken bron en sluit deze opnieuw aan.• Koppel de HDMI-kabel van de console naar de tv los en sluit deze opnieuw aan.• Schakel de betrokken bron, tv en de console uit en weer in.• Als u de optische, analoge of coaxiale digitale aansluiting aan een van uw HDMI™-bronnen hebt toegewezen, zet deze dan terug op Auto/TV (standaard) via het systeemmenu (zie pagina 32). |

| Probleem | Wat te doen |
|---|--|
| De afstandsbediening werkt niet goed of helemaal niet | <ul style="list-style-type: none"> • Zorg dat de + en – op de batterijen overeenkomen met de + en – in het vakje (zie pagina 19). • Vervang de batterij (zie pagina 19). • Druk op de volumeknop op de afstandsbediening en kijk of de juiste bronknop knippert. • Verwijder de beschermende folie van de console. • De bronknop resetten (zie pagina 38). • Als u CEC gebruikt: <ul style="list-style-type: none"> - Richt de afstandsbediening op de console. - Gebruik de instelling Alternatief aan (zie pagina 32). - Schakel CEC op uw systeem uit (zie pagina 32) en programmeer de afstandsbediening om uw bron te bedienen (zie pagina 25). • Als u de afstandsbediening hebt geprogrammeerd om uw bron te bedienen: <ul style="list-style-type: none"> - Richt de afstandsbediening op de juiste bron. - Controleer of u de juiste code voor het merk van uw bron hebt ingevoerd. - Programmeer de afstandsbediening met een andere code (zie pagina 25). |
| Het systeem wordt niet met de juiste bron gesynchroniseerd of selecteert een verkeerde bron na vertraging (CEC) | <ul style="list-style-type: none"> • Gebruik de instelling Alternatief aan (zie pagina 32). • Schakel CEC op uw bron uit (raadpleeg de gebruikershandleiding van uw bron voor meer informatie). • Schakel CEC op uw systeem uit (zie pagina 32) en programmeer de afstandsbediening om uw bron te bedienen (zie pagina 25). |
| CEC inconsistent of werkt niet | <ul style="list-style-type: none"> • Gebruik de instelling Alternatief aan (zie pagina 32). • Schakel CEC op uw bron uit (raadpleeg de gebruikershandleiding van uw bron voor meer informatie). • Schakel CEC op uw systeem uit (zie pagina 32) en programmeer de afstandsbediening om uw bron te bedienen (zie pagina 25). |
| Slecht of vervormd geluid | <ul style="list-style-type: none"> • Verwijder alle beschermende folie van het systeem. • Zorg dat alle kabelaan sluitingen op de soundbar, tv en aangesloten bronnen goed zijn aangesloten. • Als u het foutbericht Kan Acoustimass niet vinden ziet: <ul style="list-style-type: none"> - Sluit de Acoustimass®-module aan. - Koppel de Acoustimass-module met de console (zie pagina 37). • Als u de analoge of -aansluiting gebruikt, zet dan het volume van de bron lager. • Zet de fabrieksinstellingen van het systeem terug (zie pagina 38) en voer de ADAPTiQ®-audiokalibratie uit (zie pagina 21). |

Verzorging en onderhoud

| Probleem | Wat te doen |
|--|---|
| Geluid valt soms weg of geen geluid | <ul style="list-style-type: none">• Plaats het systeem weg van mogelijke storingsbronnen, zoals een draadloze router, draadloze telefoon, televisie, magnetron, enz.• Stop andere audio- of videostreamingtoepassingen.• Plaats het mobiele apparaat dichterbij het systeem en weg van storingsbronnen of obstructies.• Plaats het systeem of het mobiele apparaat dichterbij de router of het toegangspunt.• Schakel het geluid in of zet het volume hoger.• Koppel het netsnoer los en sluit dit na één minuut opnieuw aan.• Zorg dat alle kabelaan sluitingen op de soundbar, tv en aangesloten bronnen goed zijn aangesloten.• Schakel CEC tussen Alternatief Aan en Standaard Aan (zie pagina 32). |
| De netwerkinstallatie kan niet worden voltooid | <ul style="list-style-type: none">• Sluit het systeem aan op een stopcontact.• Selecteer de juiste netwerknaam en voer het wachtwoord in.• Sluit het apparaat en het SoundTouch®-systeem op hetzelfde Wi-Fi®-netwerk aan.• Plaats de draadloze adapter binnen het bereik van de router.• Schakel Wi-Fi in op het apparaat (mobiel of computer) dat u gebruikt voor de installatie.• Sluit andere open toepassingen.• Als u een computer gebruikt voor de installatie, controleer dan de firewallinstellingen om te zien of de SoundTouch®-app en SoundTouch®-muziekserver toegelaten programma's zijn.• Test uw internetverbinding door www.SoundTouch.com te laden.• Start uw mobiele apparaat of computer en router opnieuw op.• Verwijder de app, reset de adapter en start de installatie opnieuw. |
| Kan geen Bluetooth®-audio afspelen | <p>Op uw systeem:</p> <ul style="list-style-type: none">• Installeer SoundTouch® eerst en voer alle systeemupdates in.• Koppel een apparaat (zie pagina 30).• Probeer een ander apparaat te koppelen.• Zie "Geen geluid".• De koppellijst van het systeem wissen met de SoundTouch®-app:<ul style="list-style-type: none">- Ga naar VERKENNEN > INSTELLINGEN > Systemen en selecteer uw SoundTouch®-systeem.- Open het <i>Bluetooth</i>-item en wis de koppellijst. <p>Op uw mobiele apparaat:</p> <ul style="list-style-type: none">• Schakel de <i>Bluetooth</i>-functie uit en weer in.• Verwijder het systeem uit het <i>Bluetooth</i>-menu. Koppel opnieuw.• Raadpleeg de documentatie van uw <i>Bluetooth</i>-apparaat.• Zie "Geluid valt soms weg of geen geluid". |

Als uw console de Acoustimass®-module niet kan vinden

De Acoustimass-module en console worden in de fabriek gekoppeld. Als u echter het foutbericht **Kan Acoustimass niet vinden** op de display ziet, voer dan de volgende koppelprocedure uit:

1. Koppel de Acoustimass-module los van het lichtnet.
 2. Druk op  op de afstandsbediening.
 3. Druk op  tot **15 ACOUSTIMASS KOPPELEN** op de display verschijnt.
 4. Druk op .
- Sluit Acoustimass aan** verschijnt op de display.
5. Sluit het netsnoer aan op een stopcontact.

Nadat de Acoustimass-module verbinding heeft gemaakt met de console verschijnt **Koppelen voltooid** op de display.

Opmerking: Voor andere verbindingsopties omwille van overmatige draadloze storing neemt u contact op met de klantenservice.

Foutberichten met betrekking tot ADAPTiQ®-audiokalibratie

Luister naar de stemprompts voor de volgende foutberichten:

| Foutbericht | Probleem | Wat te doen |
|-------------|---|--|
| 1 | De microfoon op de ADAPTiQ-headset kan geen geluid detecteren. | <ul style="list-style-type: none">• Zorg dat alle luidsprekerkabels goed zijn aangesloten.• Controleer of de opening van de microfoon aan de achterkant van de ADAPTiQ-headset niet geblokkeerd is.• Het kan zijn dat uw ADAPTiQ-headset beschadigd is. Bel de Bose®-klantenservice voor reserveonderdelen. Zie het blad met contactgegevens in de doos. |
| 2 | Er is te veel lawaai in de kamer. | Start de ADAPTiQ-audiokalibratie opnieuw wanneer het stil is in de kamer. |
| 3 | De ADAPTiQ-headset bevindt zich te dicht bij de luidsprekers. | Plaats de ADAPTiQ-headset verder weg van de luidsprekers. |
| 4 | De luisterlocaties lijken te veel op elkaar. | Ga 30 tot 60 cm van uw vorige luisterlocatie staan. |
| 5 | De ADAPTiQ-headset kan geen metingen uitvoeren als gevolg van beweging. | Houd uw hoofd stil. |

Nadat het probleem hebt verholpen, moet u de ADAPTiQ-audiokalibratie opnieuw starten (zie pagina 21). Als u een ander foutbericht hoort, bel dan naar de Bose-klantenservice voor verdere instructies. Zie het blad met contactgegevens in de doos.

Verzorging en onderhoud

De fabrieksinstellingen van het systeem terugzetten

Om problemen op te lossen, zet u het systeemmenu en de ADAPTiQ®-audiokalibratie terug op de fabrieksinstellingen.

1. Druk op **SYSTEM** op de afstandsbediening.
2. Druk op ▼ tot **16 FABRIEKSINSTELLINGEN TERUGZETTEN** op de display verschijnt.
3. Druk op **5**.
Het systeem wordt gereset.
4. Selecteer uw taal (zie pagina 19).
5. Voer de ADAPTiQ-audiokalibratie uit (zie pagina 21).

Een bronknop op de afstandsbediening resetten

Als u problemen ondervindt met een bronknop op de afstandsbediening, zet de bronknop dan terug op de fabrieksinstellingen.

Na het uitvoeren van deze procedure staat de bronknop in CEC-modus.

1. Houd op de afstandsbediening de juiste bronknop ingedrukt totdat alle zes de bronknoppen oplichten en laat vervolgens los.
Alleen de juiste bronknop licht op.
2. Voer op het numerieke toetsenblok **0140** in.

Serviceaansluitingen op de Acoustimass®-module

De aansluitingen Service en Data dienen uitsluitend voor gebruik bij onderhoud. Sluit geen kabels op deze aansluitingen aan.

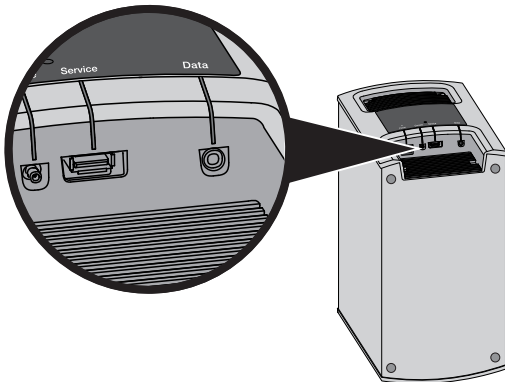

Schoonmaken

Maak de buitenkant van het systeem schoon met een zachte, droge doek.

- Gebruik geen spuitbussen in de buurt van het systeem. Gebruik geen oplosmiddelen, chemicaliën of schoonmaakmiddelen die alcohol, ammoniak of schuurmiddelen bevatten.
- Zorg dat er geen vloeistof in openingen wordt gemorst.

Klantenservice

Voor verdere hulp bij gebruik van het systeem:

- Ga naar SoundTouch.com
- Neem contact op met de Bose®-klantenservice. Zie het blad met contactgegevens in de doos.

Beperkte garantie

Het SoundTouch®-systeem wordt gedekt door een beperkte garantie. Informatie over de beperkte garantie wordt vermeld in de beknopte handleiding in de doos. Zie de beknopte handleiding voor instructies voor hoe u het product registreert. Als u dit niet doet, is dit niet van invloed op uw rechten onder de beperkte garantie.

De bij dit product verstrekte garantie-informatie is niet van toepassing in Australië en Nieuw-Zeeland. Zie onze website op www.bose.com.au/warranty of www.bose.co.nz/warranty voor informatie over de garantie voor Australië en Nieuw-Zeeland.

Technische informatie

Acoustimass®-module

Elektrische specificaties: 100-240 V \sim 50/60 Hz 150 W

Console

Elektrische specificaties: 100-240 V \sim 50/60 Hz 60 W

Soundbar

Elektrische specificaties: 100-240 V \sim 50/60 Hz 60 W

Bijlage: Een computer gebruiken voor de installatie

Belangrijke installatie-informatie

- U kunt het systeem installeren met behulp van een computer in plaats van een smartphone of tablet.
- Gebruik een computer die is aangesloten op uw Wi-Fi®-netwerk.
- Gebruik de computer waarop uw muziekbibliotheek is opgeslagen.
- U hebt de bijgeleverde USB-kabel nodig.*
- Sluit de USB-kabel niet aan voordat de app de instructie geeft om de kabel aan te sluiten.

* *De USB-aansluiting SETUP A aan de achterkant van het systeem dient uitsluitend voor het installeren via de computer. De USB-aansluitingen zijn niet bedoeld voor het opladen van smartphones, tablets of vergelijkbare apparaten.*

Een desktopcomputer gebruiken voor de installatie

Als u een desktopcomputer gebruikt, plaats de console en SoundTouch® draadloze adapter dan bij de computer om uw systeem te installeren. Tijdens de installatie vraagt de app u om de USB-kabel van de computer naar de draadloze adapter aan te sluiten (tijdelijk).

Na de installatie koppelt u de USB-kabel en de console los van de computer en van het stopcontact en verplaatst u het systeem naar zijn definitieve plaats.

Het systeem installeren met behulp van een computer

1. Open een browser op uw computer en ga naar:
SoundTouch.com/app
Tip: Gebruik de computer waarop uw muziekbibliotheek is opgeslagen.
2. Download de SoundTouch®-app en start deze.
3. Verbind het systeem met uw thuisnetwerk (zie pagina 22).
De app voert u door de installatie.

Tärkeitä turvallisuusohjeita

Lue tämä käyttöohje huolellisesti ja säästä se tulevaa käyttöä varten.

 Nuolisalama ja tasaviuvinen kolmio varoittavat käyttäjää laitteen sisällä olevasta vaarallisesta eristämättömästä jännitteestä ja sähköiskun vaarasta.

 Kolmion sisällä näkyvä huutomerkki kiinnittää käyttäjän huomion tämän käyttöohjeen tärkeisiin tietoihin.

 **VAROITUKSIA:**

- Älä altista tätä tuotetta sateelle tai kosteudelle tulipalo- tai sähköiskuvaaran välttämiseksi.
- Älä sijoita vuotavia, roiskuvia tai nesteitä sisältäviä esineitä, kuten maljakoita, laitteen päälle tai lähelle. Älä anna minkään nesteen roiskua laitteeseen. Altistuminen nesteille voi aiheuttaa vian ja/tai tulipalon vaaran.
- Vaihda tilalle vain AA (IEC LR06) -paristot.
- Älä laita laitteen päälle tai lähelle avotulta, esimerkiksi palavaa kynttilää.

 **VAROITIMENPITEET:**

- Ilman lupaa tehdyt muutokset voivat vaarantaa turvallisuuden, yhdenmukaisuuden vaatimusten kanssa ja järjestelmän tehokkuuden sekä mitätöidä takuun.
- Pitkäaikainen altistuminen suurelle äänenvoimakkuudelle voi vahingoittaa kuuloa. Suuria äänenvoimakkuuksia kannattaa välttää varsinkin silloin kun ne jatkuvat pitkään.

 **VAROITUS:** Laitteessa on pieniä osia. Ne voivat aiheuttaa tukehtumisvaaran. Ei sovellu alle 3-vuotiaiden lasten käytettäväksi.

 **VAROITUS:** Tämä laite sisältää magneetin. Jos mielessäsi on kysymyksiä vaikutuksesta lääketieteelliseen implantiin, ota yhteys lääkäriin.

HUOMAUTUKSIA:

- Laitetarra on konsolin pohjassa.
- Jos laitteesta katkaistaan virta pistorasian virtakytkimellä, tähän kytkimeen on päästävä helposti käsiksi.
- Tätä tuotetta on käytettävä sisätiloissa. Sitä ei ole suunniteltu käytettäväksi ulkona, ajoneuvoissa tai veneissä, eikä ulkona käyttämistä ole testattu.
- Tämän järjestelmän kaiutinjohtoja ei ole hyväksytty asennettaviksi seinän sisään. Tarkista paikallisia rakennusmääräyksistä, millaisia johtoja ja kaapeleita on käytettävä, kun ne asennetaan seinän sisään.

Tärkeitä turvallisuusohjeita

1. Lue nämä ohjeet.
2. Säilytä nämä ohjeet.
3. Ota kaikki varoitukset huomioon.
4. Noudata kaikkia ohjeita.
5. Älä käytä tätä laitetta veden lähetytyillä.
6. Puhdista ainoastaan kuivalla liinalla.
7. Älä sulje tuuletusaukkoja. Asenna laite valmistajan ohjeiden mukaisesti.
8. Älä sijoita laitetta minkään lämmönlähteen, kuten lämpöpattereiden, lämpövaraajien, unien tai muiden lämpöä tuottavien laitteiden (vahvistimet mukaan lukien) lähelle.
9. Sijoita muuntaja tai virtajohto siten, ettei sen yli kävellä eikä se ole puristuksissa pistokkeen, muuntajan tai laitteen virtajohdon kiinnityspisteen läheisyydessä.
10. Käytä ainoastaan valmistajan määrittämiä lisävarusteita.
11. Irrota laite pistorasiasta ukkosmyrskyjen aikana ja laitteen ollessa pidemmän aikaa käyttämättömänä.
12. Vain koulutettu huoltohenkilöstö saa tehdä huoltotyöt. Jos laite vaurioituu, se on huollettava, esimerkiksi jos virtajohto tai -pistoke on vaurioitunut, laitteen päälle on roiskunut nestettä, sen päälle on pudonnut jokin esine, se on ollut sateessa tai kostunut, se ei toimi normaalisti tai se on pudonnut.

Huomautus: Tämä laite on testattu ja todettu luokan B digitaalilaitetta koskevien FCC:n sääntöjen osan 15 rajoitusten mukaiseksi. Nämä rajoitukset on tarkoitettu antamaan kohtuullinen suoja haitallisia häiriöitä vastaan kotioloissa. Tämä laite tuottaa, käyttää ja voi säteillä energiaa radiotaajuudella, ja jos sitä ei ole asennettu tai käytetä ohjeiden mukaan, se voi aiheuttaa vahingollista häirintää radioliikenteelle. Kuitenkaan ei voida taata, ettei missään yksittäisessä asennuksessa aiheutuisi häiriöitä. Jos tämä laite aiheuttaa radio- tai televisiovastaanotossa häiriöitä, jotka ovat helposti todettavissa kytkemällä laitteeseen virta ja sammuttamalla se, käyttäjän tulisi yrittää poistaa häiriöt seuraavilla toimenpiteillä:

- Suuntaa vastaanottoantenni toisin tai siirrä se toiseen paikkaan.
- Siirrä laite ja vastaanotin kauemmas toisistaan.
- Kytke laite ja vastaanotin eri virtapiireissä oleviin pistorasioihin.
- Kysy neuvoa jälleenmyyjältä tai kokeneelta radio- tai tv-asentajalta.

Tähän laitteeseen tehtävät Bose Corporationin hyväksymättömät muutokset voivat mitätöidä käyttäjälle annetun luvan käyttää tätä laitetta.

Laitte täyttää FCC:n sääntöjen kohdan 15 ja Industry Canada -vaatimukset RSS-standardia lukuun ottamatta. Käytön edellytyksenä on kaksi ehtoa: (1) Tämä laite ei saa aiheuttaa haitallisia häiriöitä. (2) Tämän laitteen täytyy ottaa vastaan kaikki häiriöt, mukaan lukien häiriöt, jotka saattavat aiheuttaa ei-toivottua toimintaa.

Langaton SoundTouch-sovitin

Laitte on asennettava ja sitä on käytettävä siten, että sen ja kehon väliin jää vähintään 20 cm.

Tämä B-luokan laite täyttää Kanadan ICES-003-määräykset.

CAN ICES-3 (B) / NMB-3 (B)

Tämä laite täyttää yleiselle käyttämiselle laaditut FCC- ja Industry Canada RF-säteilynrajoitusohjeet. Laitetta ja sen antennia ei saa sijoittaa toisen antennin tai lähettimen lähelle.



Hävitä käytetyt paristot paikallisten viranomaisten ohjeiden mukaisesti. Ei saa polttaa.



Tämä symboli merkitsee, että tuotetta ei saa hävittää kotitalousjätteen mukana, vaan se on toimitettava kierrätykseen. Kierrättäminen auttaa estämään vahingollisia seurauksia ympäristölle, luonnolle ja ihmisten terveydelle. Saat lisätietoja kierrättämisestä paikallisilta viranomaisilta, kotitalousjätteen kierrätyspalvelusta tai liikkeestä, josta tuote ostettiin.



Bose Corporation vakuuttaa täten, että tämä tuote täyttää direktiivin 1999/5/CE (R&TTE-direktiivi) sekä muiden sovellettavien EU-direktiivien vaatimukset. Täydellinen vaatimustenmukaisuusvakuutus on osoitteessa www.Bose.com/compliance

Myrkyllisten tai vaarallisten aineiden tai alkuaineiden nimet ja sisältö

| Osan nimi | Myrkylliset tai vaaralliset aineiden tai alkuaineet | | | | | |
|---------------|---|---------------|--------------|------------------------|--------------------------------|---------------------------------------|
| | Lyijy (Pb) | Elohopea (Hg) | Kadmium (Cd) | Kuusiarvoinen (CR(VI)) | Polybrominoitu bifenyyli (PBB) | Polybrominoitu difenyylietteri (PBDE) |
| PCB-yhdisteet | X | O | O | O | O | O |
| Metalliosat | X | O | O | O | O | O |
| Muoviosat | O | O | O | O | O | O |
| Kaiuttimet | X | O | O | O | O | O |
| Johdot | X | O | O | O | O | O |

Tämä taulukko on laadittu SJ/T 11364 -määräysten mukaisesti.

O: Ilmaisee, että tätä myrkyllistä tai vaarallista ainetta on kaikissa tästä materiaalista valmistetuissa osissa alle GB/T 26572 -raja-arvon.

X: Ilmaisee, että tätä myrkyllistä tai vaarallista ainetta on kaikissa tästä materiaalista valmistetuissa osissa yli GB/T 26572 -raja-arvon.

Sääntömääräystiedot

Säilytä tiedot.

Sarjanumerot näkyvät Acoustimass®-moduulin liitännäpaneelissa ja kaukosäätimen pakkauksessa.

Mallinnumero: _____

Moduulin sarjanumero: _____

Kaukosäätimen sarjanumero: _____

Konsolin sarjanumero: _____

Soundbarin sarjanumero: _____

Ostopäivä: _____

On suositeltavaa säilyttää ostokuitti tämän käyttöohjeen välissä.

Valmistuspäivä: Sarjanumeron ensimmäinen lihavoitu numero on valmistusvuosi, 5 merkitsee vuotta 2005 tai 2015.

Maahantuoja Kiinassa: Bose Electronics (Shanghai) Company Limited, Part C, Plan 9, No. 353 North Riyang Road, China (Shanghai) Pilot Free Trade Zone

Maahantuoja EU:ssa: Bose Products B.V., Gorslaan 60, 1441 RG Purmerend, The Netherlands

Maahantuoja Taiwanissa: Bose Taiwan Branch, 9F-A1, No.10, Section 3, Minsheng East Road, Taipei City 104, Taiwan

App Store on Apple Inc:n palvelumerkki.

Amazon, Kindle ja Fire ovat Amazon, Inc:n tai sen kumppanien tavaramerkkejä.

Android ja Google Play ovat Google Inc:n tavaramerkkejä.

Blu-ray Disc™ ja Blu-ray™ ovat Blu-ray Disc Associationin tavaramerkkejä.

Bluetooth®-sanamerkki ja -logot ovat Bluetooth SIG, Inc:n omistamia tavaramerkkejä, ja Bose Corporation käyttää niitä lisenssin nojalla.

 **DOLBY DIGITAL** Valmistettu Dolby Laboratoriesin myöntämällä lisenssillä. Dolby ja kaksois-D-symboli ovat Dolby Laboratoriesin tavaramerkkejä.

 **dts** Digital Surround DTS-patenteista on lisätietoja osoitteessa <http://patents.dts.com>. Valmistettu Digital Theater Systems, Inc:n lisenssillä. DTS, sen symboli sekä DTS ja symboli yhdessä ovat rekisteröityjä tavaramerkkejä. DTS Digital Surround on DTS, Inc:n tavaramerkki. © DTS, Inc. Kaikki oikeudet pidätetään.

 **HDMI** HDMI-sana, HDMI-logo ja High-Definition Multimedia Interface ovat HDMI Licensing LLC:n tavaramerkkejä tai rekisteröityjä tavaramerkkejä Yhdysvalloissa ja muissa maissa.



iHeartRadio on iHeartMedia, Inc:n rekisteröity tavaramerkki.

Tässä tuotteessa käytetään Spotify-ohjelmistoa, jota suojaavat kolmansien osapuolien lisenssit näkyvät täällä:

www.spotify.com/connect/third-party-licenses.

Spotify on Spotify AB:n rekisteröity tuotemerkki.

SoundTouch ja langattoman nuotin tuotoilu ovat Bose Corporationin rekisteröityjä tavaramerkkejä Yhdysvalloissa ja muissa maissa.

Wi-Fi on Wi-Fi Alliansin tavaramerkki.

© 2017 Bose Corporation. Mitään osaa tästä julkaisusta ei saa kopioida, muokata, jaella tai käyttää ilman julkaisijan etukäteen antamaa kirjallista lupaa.

Esittelyssä SoundTouch® 130 -järjestelmä

| | |
|---|----|
| Järjestelmän edut..... | 8 |
| Laitteiston ominaisuudet..... | 8 |
| SoundTouch®-sovellus..... | 8 |
| Pakkauksen avaaminen..... | 9 |
| Paikan valitseminen | 10 |
| Järjestelmän sijoittamisesimerkki | 10 |

Acoustimass®-moduulin asentaminen

| | |
|---|----|
| Kumijalkojen kiinnittäminen Acoustimass-moduuliin..... | 11 |
| Acoustimass-moduulin pistokkeen yhdistäminen pistorasiaan | 12 |

Konsolin ottaminen käyttöön

| | |
|---|----|
| Konsolin yhdistäminen televisioon | 13 |
| HDMI™ ARC -liitännän käyttäminen..... | 13 |
| Televisiot ilman HDMI™ ARC -liitäntää | 14 |
| Konsolin yhdistäminen muihin lähteisiin | 14 |
| HDMI™-yhteensopivien lähteiden yhdistäminen..... | 14 |
| Muiden kuin HDMI™-yhteensopivien lähteiden yhdistäminen | 15 |
| Pelkkien äänilähteiden yhdistäminen..... | 15 |
| Langattoman SoundTouch®-sovittimen liittäminen | 15 |

Soundbarin ottaminen käyttöön

| | |
|--|----|
| Soundbarin yhdistäminen..... | 16 |
| Lisävarusteina hankittavien jatkojalkojen kiinnittäminen soundbariin | 17 |
| Soundbarin kiinnittäminen seinään..... | 17 |

Järjestelmän yhdistäminen verkkovirtaan

| | |
|---|----|
| Soundbarin yhdistäminen verkkovirtaan | 18 |
| Konsolin yhdistäminen verkkovirtaan | 18 |

Järjestelmän käynnistäminen

| | |
|--|----|
| Kaukosäätimen paristojen asettaminen paikoilleen..... | 19 |
| Järjestelmän käynnistäminen ja kielen valitseminen | 19 |
| Äänen tarkistaminen | 20 |

Sisältö

ADAPTiQ®

| | |
|------------------------------------|----|
| Äänen ADAPTiQ®-kalibroiminen | 21 |
|------------------------------------|----|

SoundTouch®-valmistelut

| | |
|--|----|
| Järjestelmän yhdistäminen Wi-Fi®-verkkoon | 22 |
| Lataa ja asenna SoundTouch®-sovellus | 22 |
| Järjestelmän yhdistäminen Wi-Fi®-verkkoon..... | 22 |
| Järjestelmän lisääminen aiemmin luotuun SoundTouch®-tiliin | 22 |

Järjestelmän käyttäminen

| | |
|---|----|
| Kaukosäätimen painikkeet | 23 |
| Yleiskaukosäätimen ohjelmoiminen | 24 |
| CEC (Consumer Electronics Control)..... | 24 |
| HDMI™-liitäntäisten lähteiden CEC-yhteensopivuuden testaaminen | 24 |
| Kaukosäätimen ohjelmoiminen ohjaamaan lähdetä..... | 25 |
| Lähteen valinta | 26 |
| Bose®-järjestelmään yhdistetyn laitteen valitseminen | 26 |
| Valitse televisioon yhdistetty laite | 26 |
| Yleiskaukosäätimen lähdepainikkeet ja konsolin liitännät..... | 26 |
|  -painikkeen käyttäminen..... | 27 |
| SoundTouch® | 27 |
| Langaton Bluetooth-tekniikka..... | 27 |
| SIDE AUX | 27 |
| Äänenvoimakkuuden säätäminen | 28 |
| Toimintopainikkeet..... | 28 |
| Muun kuin Bose®-kaukosäätimen ohjelmoiminen | 28 |

SoundTouch®-laitteen käyttäminen

| | |
|---|----|
| SoundTouch®-toiminnon käyttäminen | 29 |
| SoundTouch®-sovelluksen käyttäminen | 29 |
| SoundTouch®-lähteen käyttäminen..... | 29 |
| Ohjeen käyttäminen | 29 |

Bluetooth®

| | |
|---|----|
| <i>Bluetooth</i> ®-laitteparin muodostaminen | 30 |
| Yhdistäminen laitepariksi muodostettuun <i>Bluetooth</i> ®-laitteeseen | 31 |
|  -painikkeen käyttäminen | 31 |
| Pariksi muodostetun laitteen <i>Bluetooth</i> -ominaisuuden käyttäminen | 31 |

Järjestelmän tietojen saaminen

| | |
|--|----|
| Järjestelmä-valikon käyttäminen | 32 |
| Virheilmoitukset | 33 |
| Acoustimass®-moduulin tilamerkkivalo | 33 |

Hoito ja kunnossapito

| | |
|---|----|
| Ongelmanratkaisu | 34 |
| Jos konsoli ei löydä Acoustimass® -moduulia | 37 |
| Äänen ADAPTiQ®-kalibrointijärjestelmän virheilmoitukset | 37 |
| Järjestelmän nollaaminen tehdasasetuksiin | 38 |
| Kaukosäätimen lähdepainikkeen nollaaminen | 38 |
| Acoustimass®-moduulin huoltoliitännät | 38 |
| Puhdistaminen | 39 |
| Asiakaspalvelu | 39 |
| Rajoitettu takuu | 39 |
| Tekniset tiedot | 39 |

Liite: Järjestelmän asentaminen tietokoneella

| | |
|---|----|
| Tärkeitä tietoja asetusten määrittämisestä | 40 |
| Järjestelmän asetusten määrittäminen pöytätietokoneella | 40 |
| Järjestelmän asentaminen tietokoneella | 40 |

Esittelyssä SoundTouch® 130 -järjestelmä

SoundTouch® 130 -kotiteatterijärjestelmä kruunaa videokuvan Bose®-laatuksella äänellä SoundTouch®- ja *Bluetooth*®-tekniikoiden avulla. Se täyttää huoneen laadukkaalla, kirkkaalla äänellä, jota virtautetaan langattomasti kodin Wi-Fi®-verkosta. SoundTouch® virtauttaa Internet-radioasemia, musiikkipalveluita ja musiikkikirjastosi sisältöä.

Jos kotonasi on langaton Wi-Fi®-verkko, voit nauttia mielimusiikistasi kaikissa haluamissasi huoneissa.

Järjestelmän edut

- Kehittynyt Bose-äänenkäsittely saa äänen kuulostamaan aidolta ja luonnolliselta.
- Äänen ADAPTIQ®-kalibrointi optimoi äänenlaadun.
- Yhteensopiva CEC (Consumer Electronics Control) -ohjauksen kanssa.
- Internet-radioasemat, musiikkipalvelut ja musiikkikirjastosi sisältö ovat käytössäsi langattomasti.
- Voit kuunnella mielimusiikkiasi helposti mukauttamiesi esiasetusten avulla.
- Langaton määrittäminen älypuhelimella tai taulutietokoneella.
- Toimii yhdessä kotisi Wi-Fi-verkon kanssa.
- Virtauttaa musiikkia *Bluetooth*-laitteista.
- Ilmainen tietokoneeseen, älypuhelimelle tai tablet-tietokoneeseen asennettava SoundTouch®-sovellus.
- Uusia laitteita on helppo lisätä milloin tahansa, jotta voit kuunnella useissa huoneissa.
- Löydät laajasta Bose-valikoimasta oikean ratkaisun joka huoneeseen.

Laitteiston ominaisuudet

- Järjestelmän asetukset määritetään ja tietoja tarkastellaan näytössä.
- HDMI™-liitännät varmistavat helpon käyttöönoton ja saavat lähteistä tulevan äänen kuulumaan laadukkaana.
- Ohjelmoitavalla yleiskaukosäätimellä voidaan ohjata televisiota, kaapeli- tai satelliittivastaanotinta ja muita ulkoisia laitteita.
- Piilotettava langaton Acoustimass®-moduuli varmistaa syvän bassotoiston.
- Kaiuttimet voidaan kiinnittää seinään (kiinnityssarja on hankittava erikseen).
- Langaton SoundTouch® series II -sovitin täydentää järjestelmää SoundTouch®- ja *Bluetooth*-tekniikoilla.

SoundTouch®-sovellus

- Mahdollistaa SoundTouch®-lähteen asetusten määrittämisen ja ohjaamisen älypuhelimella, taulutietokoneella tai tietokoneella.
- SoundTouch®-sovelluksella voit mukauttaa suosikkimusiikkisi esiasetukset helposti.
- Internet-radioasemat, musiikkipalvelut ja musiikkikirjastosi sisältö ovat käytössäsi.
- Voit toistaa musiikkia yhdistetyistä *Bluetooth*-laitteista.
- Voit hallita SoundTouch®-järjestelmän asetuksia.

Esittelyssä SoundTouch® 130 -järjestelmä

Pakkauksen avaaminen

Avaa pakkaus varovasti. Tarkista, että pakkaus sisältää seuraavat osat:

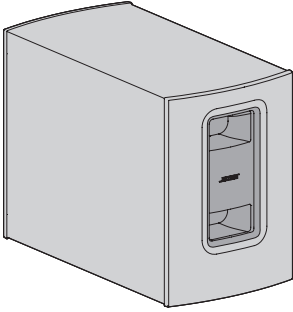

Acoustimass®-moduuli

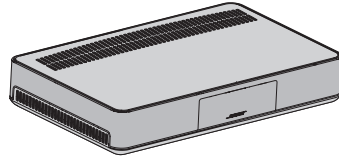

Konsoli

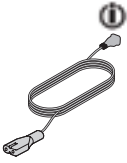

Acoustimass-virtajohto



Konsolin virtajohto



Soundbarin virtajohto

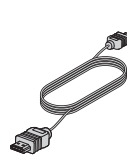

HDMI™-johto



Kaiutinkaapeli



USB-johto

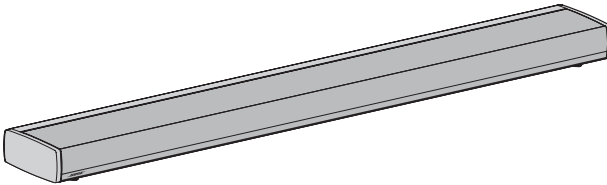

Soundbar

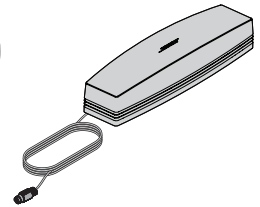

Langaton SoundTouch® series II -sovitin



Yleiskaukosäädin

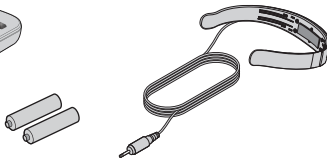

ADAPTIQ®-kuulokkeet

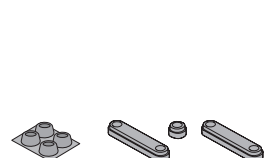

Kumijalat

I Toimitukseen voi sisältyä useita virtajohtoja. Käytä maassasi käytettäväksi tarkoitettua virtajohtoa.

Huomautus: Jos jokin järjestelmän osa on vaurioitunut, älä käytä sitä. Ota yhteys valtuutettuun Bose®-jälleenmyyjään tai Bosen asiakaspalveluun. Yhteystiedot ovat pakkauksessa.

Esittelyssä SoundTouch® 130 -järjestelmä

Paikan valitseminen

Pidä muut langattomat laitteet poissa järjestelmän läheltä häiriöiden välttämiseksi. Älä aseta järjestelmää metalliseen kaappiin. Sen tulee olla kaukana muista ääni- tai videolaitteista ja lämmönlähteistä.

| | |
|------------------------------|---|
| Acoustimass®-moduuli | <ul style="list-style-type: none">• Aseta Acoustimass-moduuli kumijaloilleen samaa seinää vasten kuin televisio tai toista seinää vasten huoneen etuosaan.• Valitse vakaa ja tasainen alusta. Tärinä voi saada Acoustimass-moduulin siirtymään varsinkin tasaisella pinnalla, kuten marmori, lasi tai erittäin kiiltävä puu.• Varmista, että lähellä on toimiva pistorasia. |
| Soundbar | <ul style="list-style-type: none">• Aseta soundbar television eteen.• Älä laita soundbaria kaapin sisään.• Varmista, että lähellä on toimiva pistorasia. |
| Konsoli | <ul style="list-style-type: none">• Aseta konsoli television lähelle. ÄLÄ aseta televisiota konsolin päälle.• Varmista, että lähellä on toimiva pistorasia. |
| Langaton SoundTouch®-sovitin | <ul style="list-style-type: none">• Aseta sovitin 0,3–1,8 metrin etäisyydelle Acoustimass-moduulista, konsolista ja muista langattomista laitteista, jotta langattoman yhteyden häiriöt vältetään. |

Järjestelmän sijoittamisesimerkki

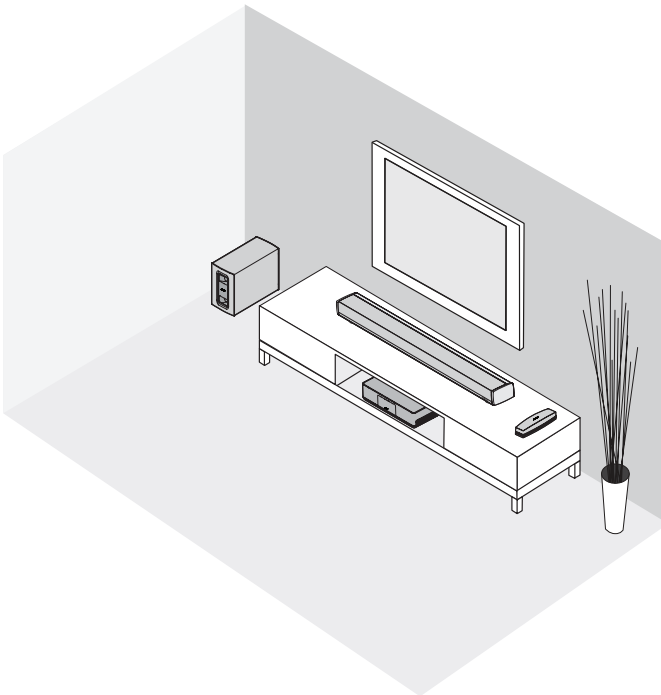

Kumijalkojen kiinnittäminen Acoustimass-moduuliin

Kiinnitä Acoustimass-moduulin kumijalat lattian suojaamiseksi.

1. Käännä Acoustimass-moduuli ylösalaisin pehmeän alustan päälle, jotta se ei vaurioidu.
2. Kiinnitä kumijalat Acoustimass-moduulin pohjaan.

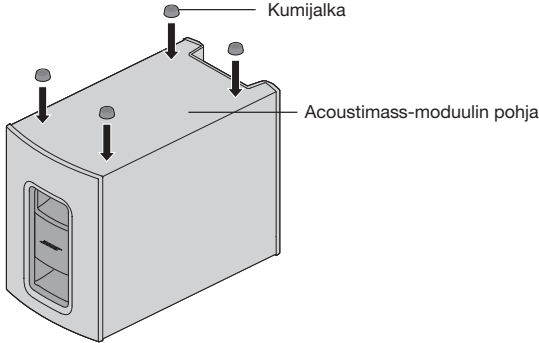

3. Aseta Acoustimass-moduuli jaloilleen.

Huomio: Älä aseta Acoustimass-moduulia kylki tai etu-, taka- tai yläosa alaspäin.

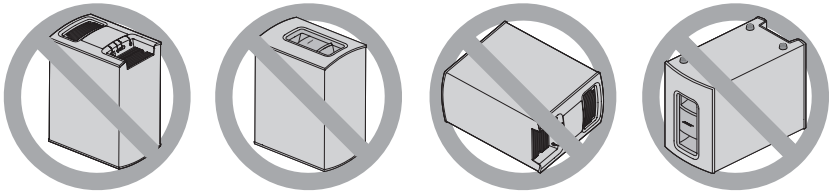

4. Poista kaikki suojakalvot. Suojakalvot voivat vaikuttaa äänentoistoon, jos ne jätetään paikalleen.

Acoustimass®-moduulin asentaminen

Acoustimass-moduulin pistokkeen yhdistäminen pistorasiaan

1. Yhdistä virtajohto Acoustimass®-moduulin Power -liitäntään.

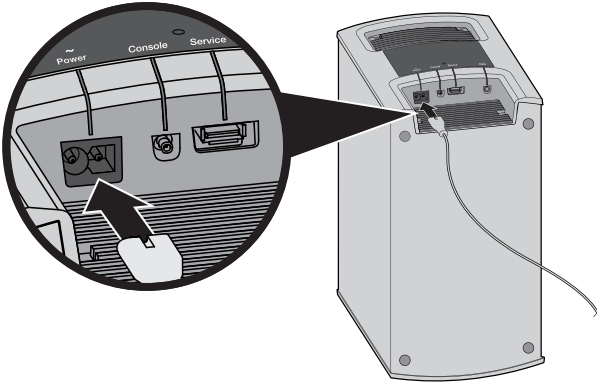

2. Työnnä virtapistoke pistorasiaan.

Konsolin yhdistäminen televisioon

Jos televisiossa on **ARC**- tai Audio Return Channel -merkinnällä varustettu HDMI-liitäntä, käytä sitä. Jos televisiossasi ei ole HDMI ARC -liitäntää, katso lisätietoja sivulta sivu 14.

HDMI™ ARC -liitännän käyttäminen

Yhdistä konsoli televisioon Bose®-HDMI-johdolla.

1. Irrota televisiosta sen HDMI-liitäntöihin kytketyt laitteet, kuten kaapeli-/satelliittivastaanotin, DVD- tai Blu-ray Disc™ -soitin tai pelijärjestelmä.
2. Kiinnitä Bose®-HDMI-johdon toinen pää konsolin **TV (ARC)** -liitäntään.

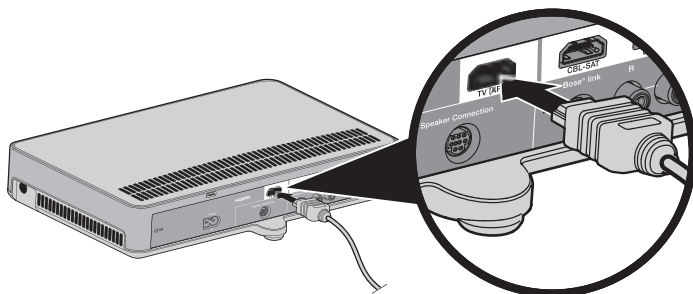

3. Yhdistä HDMI-johdon toinen pää television **HDMI (ARC)** -liitäntään.

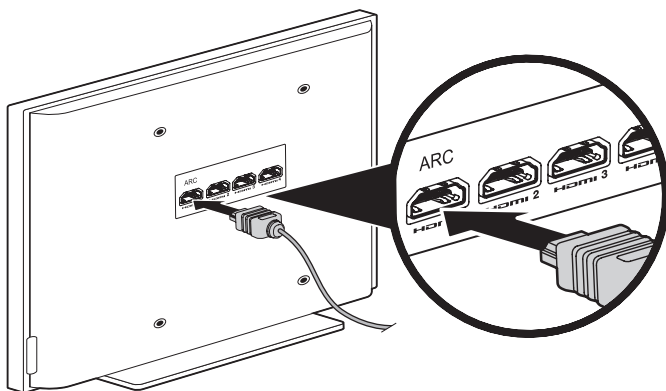

Konsolin ottaminen käyttöön

Televisiot ilman HDMI™ ARC -liitäntää

Jos televisiossasi ei ole HDMI ARC -liitäntää, siitä on ehkä tehtävä toissijainen liitäntä konsoliin optisen, koaksiaalisen tai analogisen stereoäänijohdon avulla. Ilman tätä toissijaista liitäntää Bose®-järjestelmästä ei ehkä kuulu ääntä.

Käytä toissijaista liitäntää seuraavissa kokoonpanoissa:

- Käytössä on sisäisiä lähteitä, kuten Internet-sovelluksia tai ilma-antenni
- Yhdistät lähteitä televisioon

Lisätietoja on television käyttöohjeessa.

Vihje: Jos televisiossasi on äänen IN- ja OUT-liitännät, käytä toissijaisessa liitännässä äänen **OUT**-liitäntää.

Konsolin yhdistäminen muihin lähteisiin

HDMI™-yhteensopivien lähteiden yhdistäminen

Voit yhdistää konsolin muihin lähteisiin, kuten kaapeli-/satelliittivastaanottiin, DVD- tai Blu-ray Disc™-soittimeen tai pelikonsoliin erikseen hankittavalla HDMI-johdolla. Jos lähteessä ei ole HDMI-liitäntää, katso kohdasta sivu 15, kuinka se yhdistetään.

1. Yhdistä HDMI-johdon toinen pää lähteen **HDMI (OUT)** -liitäntään.
2. Yhdistä HDMI-johdon toinen pää konsolin oikeaan HDMI-liitäntään. Yhdistä esimerkiksi pelijärjestelmä HDMI-johdolla **GAME**-liitäntään.

Yhdistä muut lähteet konsolin oikeaan HDMI-liitäntään.

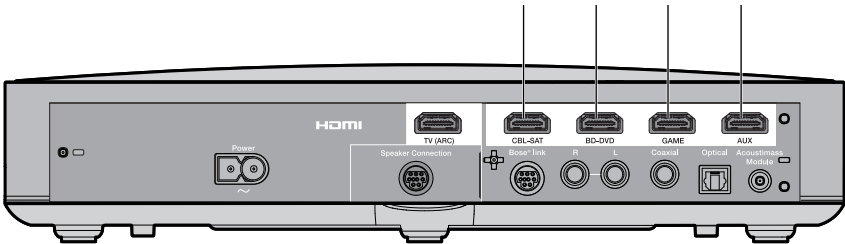

Konsolin ottaminen käyttöön

Muiden kuin HDMI™-yhteensopivien lähteiden yhdistäminen

Jos lähteessä ei ole HDMI-liitäntää, yhdistä se televisioon erikseen hankittavilla ääni- ja videojohdoilla. Lisätietoja on television käyttöohjeessa.

Vihje: Jos lähteessä on äänen IN- ja OUT-liitännät, käytä äänen **OUT**-liitäntää.

Pelkkien äänilähteiden yhdistäminen

Jos media- tai CD-soittimen kaltaisessa pelkässä ääntä toistavassa lähteessä ei ole HDMI-liitäntää:

1. Yhdistä lähde konsolin optiseen, analogiseen, koaksiaaliseen tai SIDE AUX (🎧) -liitäntään.

Huomautus: Käytä erikseen hankittavaa optista, koaksiaalista, analogista tai 3,5 mm:n liittimillä varustettua äänijohtoa.

2. Valitse lähteeksi optinen, koaksiaalinen, analoginen tai SIDE AUX -tulo. Voit säätää näitä asetuksia System (Järjestelmä) -valikossa (ks. sivu 32).

Langattoman SoundTouch®-sovittimen liittäminen

Yhdistä sovitin konsolin **Bose® link** -liitäntään.

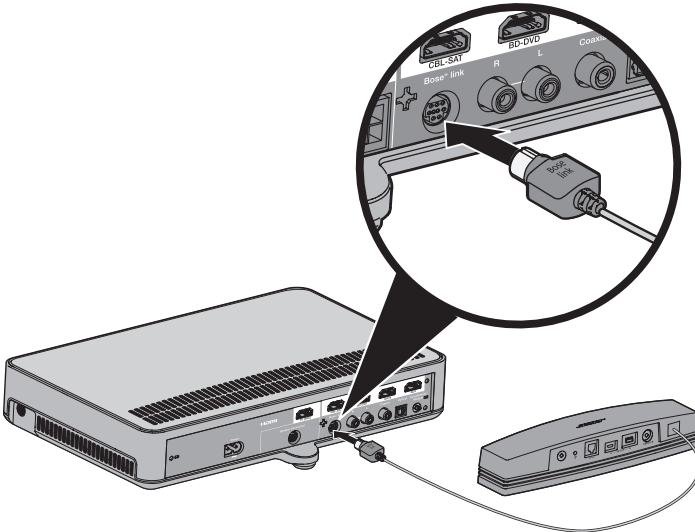

Soundbarin ottaminen käyttöön

Soundbarin yhdistäminen

1. Yhdistä kaiutinjohton toinen pää konsolin **kaiutinliitäntään**.

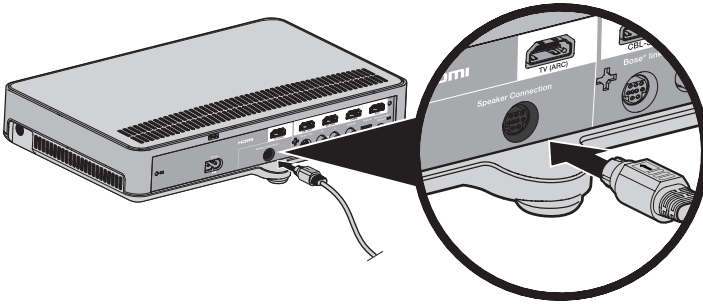

2. Yhdistä kaiutinjohton toinen pää soundbarin **Audio IN** -liitäntään.

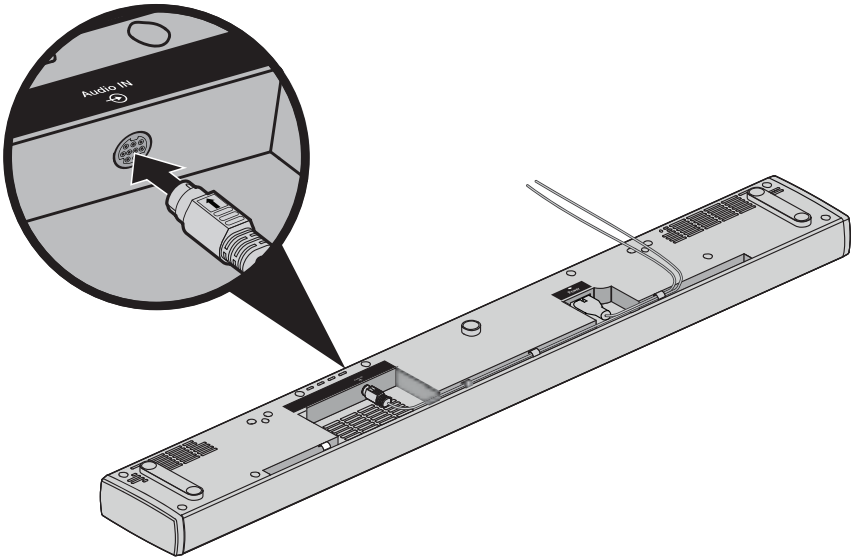

Lisävarusteina hankittavien jatkojalkojen kiinnittäminen soundbariin

Voit kiinnittää lisävarusteina hankittavat jatkojalat soundbariin, jotta sen alle jää tilaa.

1. Käännä soundbar ylösalaisin pehmeän alustan päälle, jotta se ei vaurioidu.
2. Kiinnitä jatkojalat soundbarin pohjaan.

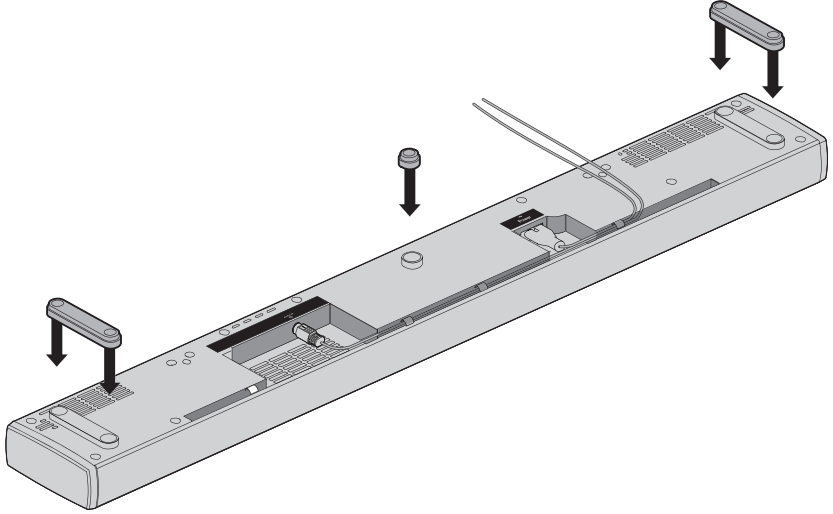

3. Aseta soundbar seisomaan jaloillaan.

Soundbarin kiinnittäminen seinään

Soundbarin voi kiinnittää seinään. Voit ostaa WB-135-seinäkiinnityssarjan ottamalla yhteyden Bose-jälleenmyyjään tai osoitteesta www.Bose.com.

HUOMIO: Älä kiinnitä soundbaria millään muulla tavoin.

Järjestelmän yhdistäminen verkkovirtaan

Soundbarin yhdistäminen verkkovirtaan

1. Yhdistä virtajohto soundbarin Power -liitäntään.

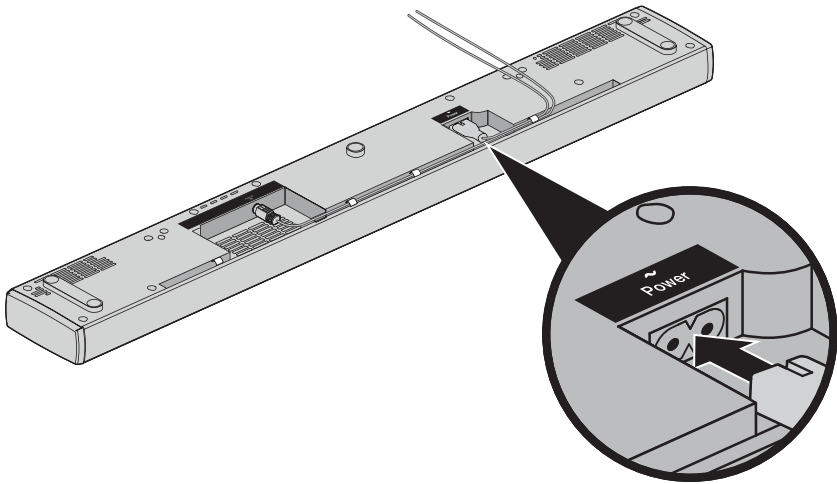

2. Työnnä virtapistoke pistorasiaan.

Konsolin yhdistäminen verkkovirtaan

1. Yhdistä virtajohto konsolin Power-liitäntään ~ .

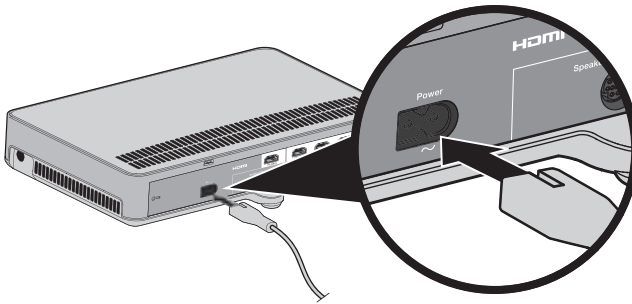

2. Työnnä virtapistoke pistorasiaan.

Kaukosäätimen paristojen asettaminen paikoilleen

1. Työnnä kaukosäätimen takaosassa näkyvä paristokotelon kansi auki.

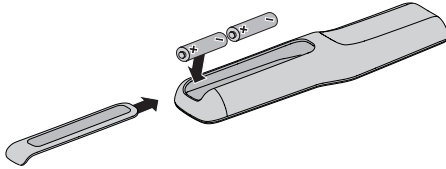

2. Aseta kaksi mukana toimitettua 1,5 voltin AA-paristoa (IEC-LR6) paikoilleen. Kohdista paristojen **plus-** ja **miinussymbolit** koteloon merkittyihin **plus-** ja **miinussymboleihin**.
3. Aseta paristokotelon kansi takaisin paikoilleen.

Järjestelmän käynnistäminen ja kielen valitseminen

1. Paina kaukosäätimen  -painiketta.

Konsoli käynnistyy, ja näyttöön tulee **10 LANGUAGE** .

Huomautus: Kun järjestelmä käynnistetään ensimmäisen kerran, näytössä näkyy viimeksi käytetty lähde.

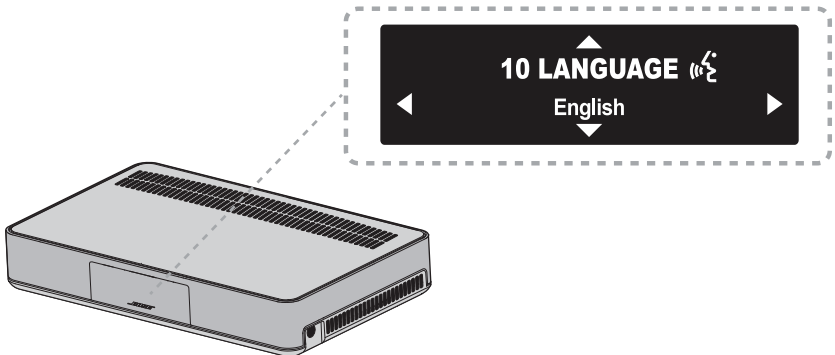

2. Valitse kieli painamalla  ja .
3. Paina .

Vihje: Jos valitsit väärän kielen, etsi  -kuvake System (Järjestelmä) -valikosta.

Järjestelmän virta katkeaa, kun järjestelmä on käyttämättä 16 minuuttia.

Automaattisen virrankatkaisun voi poistaa käytöstä System (Järjestelmä) -valikossa (ks. sivu 32).

Järjestelmän käynnistäminen

Äänen tarkistaminen

1. Käynnistä televisio.
2. Jos käytössä on kaapeli-/satelliittivastaanotin tai muu toissijainen lähde, kytke siihen virta.

Vihje: Jos televisioon on yhdistetty toissijainen lähde, valitse oikea television tuloliitäntä. Tällöin on ehkä käytettävä toista kaukosäädintä.

3. Kytke järjestelmään virta.
4. Paina tarvittavaa lähdepainiketta.
5. Tarkista, kuuluuko soundbarista ääntä.
6. Paina kaukosäätimen -painiketta. Tarkasta, ettei television kaiuttimista kuulu ääntä.

Huomautus: Jos ääni kuuluu television kaiuttimista tai et kuule ääntä Bose®-kaiuttimista, ks. ”Ongelmanratkaisu” sivulla 34.





Äänen ADAPTiQ®-kalibroiminen

Äänen ADAPTiQ®-kalibroitijärjestelmä mukauttaa järjestelmän tuottaman äänen kuuntelualueen akustiikkaan viiden mittauksen avulla. Kalibrointi kestää noin 10 minuuttia. Huoneen on oltava hiljainen sen aikana.

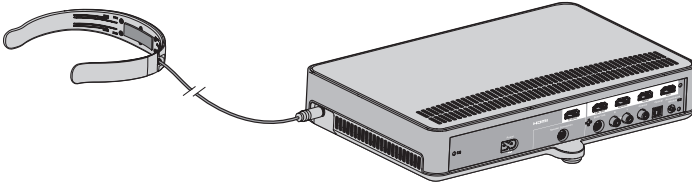
1. Aseta ADAPTiQ-kuulokkeet päähäsi.

Äänen ADAPTiQ-kalibroinnin aikana huoneen akustiset ominaisuudet mitataan kuulokkeiden päälle kiinnitetyllä mikrofonilla, jotta ääni toistetaan mahdollisimman laadukkaasti.



2. Yhdistä ADAPTiQ-kuulokkeiden johto konsolin  -liitäntään.
3. Paina kaukosäätimen **SYSTEM** -painiketta.
4. Painele  tai , kunnes näyttöön tulee **14 ADAPTiQ**.
5. Paina .
6. Noudata kuulemiasi ääniohjeita, kunnes kalibrointi päättyy.

Huomautus: Jos kuulet virheilmoituksen eikä äänen ADAPTiQ-kalibrointia voi saattaa loppuun saakka, katso sivu 37.

7. Irrota ADAPTiQ-kuulokkeet konsolista. Säilytä niitä turvallisessa paikassa.

Huomautus: Jos järjestelmää tai huonekaluja siirretään, tee äänen ADAPTiQ-kalibrointi uudelleen, jotta äänenlaatu pysyy mahdollisimman hyvänä.

Järjestelmän yhdistäminen Wi-Fi®-verkkoon

Lataa ja asenna SoundTouch®-sovellus verkkoon yhdistettyyn älypuhelimeen tai taulutietokoneeseen. Jos käytössäsi ei ole älypuhelin tai taulutietokonetta, käytä verkkoon liitettyä tietokonetta (ks. sivu 40).

Sovellus opastaa yhdistämään järjestelmän verkkoon.

Huomautus: Jos olet jo määrittänyt SoundTouch®-asetukset toista järjestelmää varten, katso ”Järjestelmän lisääminen aiemmin luotuun SoundTouch®-tiliin”.

Lataa ja asenna SoundTouch®-sovellus

Jos otat SoundTouch®-järjestelmän käyttöön ensimmäistä kertaa, asenna sovellus.

Lataa **Bose® SoundTouch® -hallintasovellus** älypuhelimeen tai taulutietokoneeseen.



- iOS-käyttäjät: lataa App Storesta.
- Android™-käyttäjät: lataa Google Play™ Storesta.
- Amazon Kindle Fire -käyttäjät: lataa Amazon Appstore for Android -palvelusta.

Järjestelmän yhdistäminen Wi-Fi®-verkkoon

Kun olet asentanut sovelluksen, lisää järjestelmä verkkoon.

1. Käynnistä sovellus valitsemalla SoundTouch®-kuvake  älypuhelimessa tai tablet-tietokoneessa.
2. Viimeistele asetukset noudattamalla sovelluksen ohjeita esimerkiksi luomalla SoundTouch®-tili, lisäämällä musiikkikirjasto ja käyttämällä palveluita.

Järjestelmän lisääminen aiemmin luotuun SoundTouch®-tiliin

Jos olet jo määrittänyt SoundTouch®-asetukset toista järjestelmää varten, SoundTouch®-sovellusta ei tarvitse ladata uudelleen.

1. Avaa sovellus valitsemalla  älypuhelimessa tai tablet-tietokoneessa.
2. Valitse **TUTKI > ASETUKSET > Järjestelmät > LISÄÄ JÄRJESTELMÄ**.
Sovellus opastaa asetusten määrittämisessä.

Kaukosäätimen painikkeet

Kaukosäätimellä voi ohjata järjestelmään yhdistettyjä lähteitä, säätää järjestelmän äänenvoimakkuutta, vaihtaa kanavia, käyttää toistotoimintoja, ohjata kaapeli- tai satelliittivastaanottimen toimintoja ja siirtyä Järjestelmä-valikkossa.

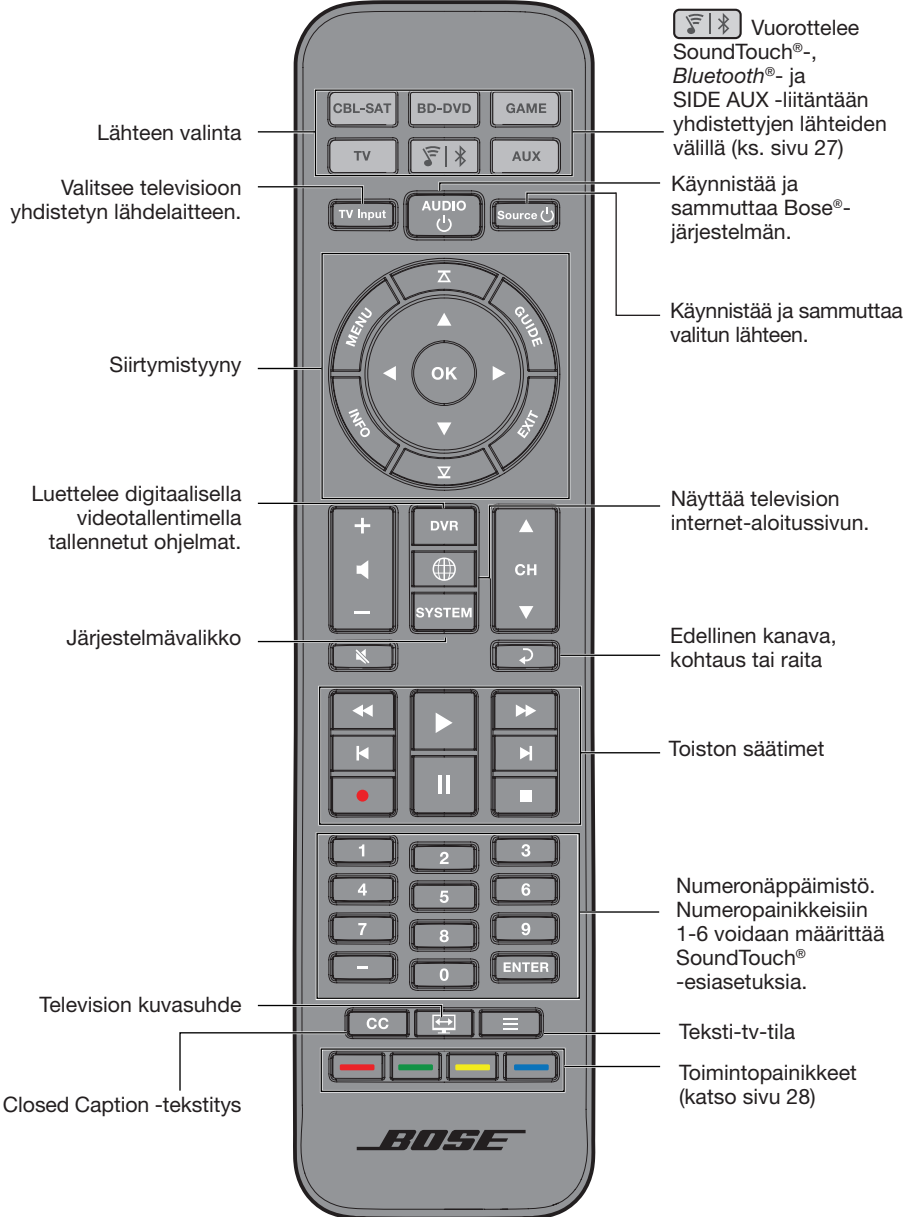

Järjestelmän käyttäminen

Yleiskaukosäätimen ohjelmoiminen

Voit ohjata kaukosäätimellä televisiota, kaapeli-/satelliittivastaanotinta, DVD- tai Blu-ray Disc™-soitinta, pelijärjestelmää, DVR-laitetta tai muita lähteitä.

CEC (Consumer Electronics Control)

Järjestelmä on yhteensopiva CEC (Consumer Electronics Control) -ohjauksen kanssa. CEC mahdollistaa useiden HDMI™-liitännän kautta yhdistettyjen lähteiden ohjaamisen ilman, että kaukosäädintä pitää ohjelmoida. CEC-toiminnon voi poistaa käytöstä Järjestelmä-valikossa (ks. sivu 32).

CEC-yhteensopivalla lähteellä voi olla toinen nimi. Lisätietoja on lähteen käyttöohjeessa.

CEC ohjaa lähdelaitteita, jotka on yhdistetty konsoliin HDMI-liitännöiden kautta.

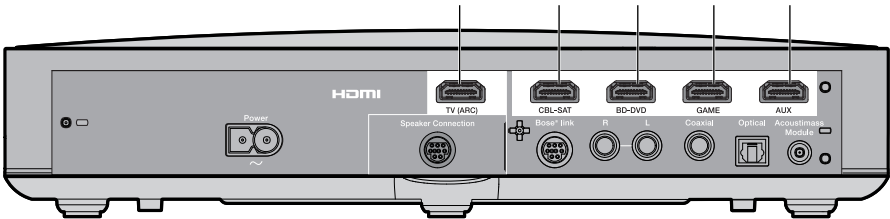

Vihje: CEC on ehkä otettava käyttöön lähteen tai television järjestelmävalikossa. Lisätietoja on lähteen käyttöohjeessa.

HDMI™-liitännäisten lähteiden CEC-yhteensopivuuden testaaminen

Jos lähdelaitteet reagoivat lähdepainikkeiden painamiseen, kaukosäädintä ei tarvitse ohjelmoida.

Huomautus: HDMI-liitännäinen lähde ei ehkä ole CEC-yhteensopiva. Lisätietoja on lähteen käyttöohjeessa.

1. Käynnistä Bose®-järjestelmä, televisio ja testattava lähde.
2. Paina lähteen toimintoja vastaavia painikkeita.
3. Paina **Source** -painiketta. Lähteestä katkaistaan virta.

Jos lähde ei reagoi kaikkiin painikkeisiin, ohjelmoi kaukosäädin ohjaamaan lähdettä (ks. sivu 25).

Kaukosäätimen ohjelmoiminen ohjaamaan lähdettä

Jos lähde ei ole CEC-yhteensopiva, voit ohjelmoida yleiskaukosäätimen ohjaamaan television, kaapeli-/satelliittivastaanottimen, DVD- tai Blu-ray Disc™ -soittimen, pelikonsolin tai digitaalisen videotallentimen kaltaista lähdettä syöttämällä lähdelaitteen merkin nelinumeroisen koodin. Lähdelaitetta varten voi olla useita koodeja. Nämä toimet täytyy ehkä tehdä useita kertoja, jotta löydät oikean koodin.

Lähdelaitteen koodin paikantaminen

1. Käynnistä lähdelaitte.
2. Paikanna lähdelaitteen merkin koodi mukana toimitetusta Universal Remote Device Codes -julkaisusta.

Lähdelaitteen koodin syöttäminen

1. Pidä kaukosäätimen lähdepainiketta painettuna, kunnes kaikkiin kuuteen lähdepainikkeeseen syttyy valo. Vapauta painike.



Voit ohjelmoida kaukosäätimen esimerkiksi televisiota varten pitämällä  -painiketta painettuna, kunnes kaikkiin kuuteen lähdepainikkeeseen syttyy valo. Vapauta painike.

Kyseisen lähdepainikkeen merkkivalo palaa edelleen.

2. Syötä lähdelaitteen merkin koodi numeropainikkeilla ja paina äänenvoimakkuuspainikkeen **plusosaa**.

Lähdelaitteen koodin testaaminen

1. Testaa lähdelaitteen perustoiminnot. Noudata lähdelaittekohtaisia ohjeita:

- **Televisio:** Paina kanavapainikkeita. Paina . Asetusvalikko tulee näkyviin. Voit siirtyä painamalla ◀ ja ▶.
- **Kaapeli- tai satelliittivastaanotin:** Paina . Ohjelmaopas tulee näkyviin. Voit siirtyä painamalla ◀ ja ▶.
- **DVD- tai Blu-ray Disc™ -soitin:** Paina . Asetusvalikko tulee näkyviin. Voit siirtyä painamalla ◀ ja ▶.
- **Pelijärjestelmä:** siirry valikossa painamalla ◀ ja ▶.

2. Sen mukaan, miten lähdelaitte reagoi perustoimintoihin:

- **Jos lähdelaitte reagoi oikein:** poistu ohjelmointitilasta ja tallenna asetukset  -painikkeella.
- **Jos lähdelaitte reagoi kaukosäätimen painikkeiden painamiseen virheellisesti tai ei ollenkaan:**
 - **Jos lähdepainikkeessa palaa merkkivalo:** Siirry seuraavaan koodiin painamalla äänenvoimakkuuspainikkeen plusosaa. Toista Lähdelaitteen koodin testaaminen -kohdan vaiheet 1–2. Tämä on ehkä toistettava 30 kertaa tai enemmän. Jos kaikki kuusi painiketta välähtävät kolme kertaa, olet kokeillut kaikkia lähdelaitteen koodeja.
 - **Jos lähdepainikkeessa ei pala merkkivalo:** Kaukosäädin on poistunut ohjelmointitilasta. Toista Lähdelaitteen koodin syöttäminen -kohdan vaiheet 1 - 2 ja Lähdelaitteen koodin testaaminen -kohdan vaiheet 1 - 2.

Huomautus: Lähdelaitte ei ehkä ole yhteensopiva yleiskäyttöisten infrapunaohjaukseen perustuvien kaukosäätimien kanssa. Lisätietoja on lähdelaitteen käyttöohjeessa.

Järjestelmän käyttäminen

Lähteen valinta

Voit vaihtaa lähteiden välillä painamalla kaukosäätimen lähdepainiketta. Ennen aloittamista ohjelmoi kaukosäädin ohjaamaan lähdetä (ks. sivu 25).



Bose®-järjestelmään yhdistetty laitteen valitseminen

Jos lähde on yhdistetty konsoliin mutta se ei ole CEC-yhteensopiva, siirrä konsoli tarvittavaan tilaan ja käynnistä lähde.

1. Kytke järjestelmään virta.
2. Valitse lähde painamalla painiketta.
Lähdepainikkeessa palaa merkkivalo.
3. Paina .
Lähde käynnistyy.

Valitse televisioon yhdistetty laite

Jos lähde on yhdistetty televisioon, valitse oikea television tuloliitäntä.

1. Käynnistä järjestelmä, televisio ja lähde.
2. Valitse televisiossa oikea tulo painamalla .
 on ehkä painettava useita kertoja television lähteen tuloliitännän valitsemiseksi.
Joissakin televisioissa  tuo näkyviin valikon. Valitse television tuloliitäntä kaukosäätimellä ja sulje tämä valikko.

Yleiskaukosäätimen lähdepainikkeet ja konsolin liitännät

Kaukosäätimen lähdepainikkeet vastaavat konsolin takana näkyviä liitäntöjä. Esimerkiksi  vastaa **BD-DVD** -HDMI™-liitäntää.

Lähdepainikkeilla voi ohjata mitä tahansa vastaavaan liitäntään yhdistettyä laitetta. Jos käytössä on toinen DVD- tai Blu-ray Disc™-soitin ja se on yhdistetty **CBL-SAT**-liitäntään, se voidaan ohjelmoida -yhteensopivaksi.

Huomautus: Varmista, että kaukosäätimessä on käytössä oikea lähdelaitteen koodi eikä kaukosäädintä ohjelmoitaessa käytetty liittimen merkintä.



-painikkeen käyttäminen

Voit kuunnella musiikkia järjestelmilläsi käyttämällä tätä monitoimipainiketta.

- SoundTouch®-lähteen ottaminen käyttöön järjestelmässäsi
- Musiikin virtauttaminen yhdistetystä *Bluetooth*®-laitteesta
- SIDE AUX -liitännän käyttäminen äänilaitteen liittämiseen

Painamalla  voit vaihtaa SoundTouch® - () , *Bluetooth* - () ja SIDE AUX () -lähteen välillä.

SoundTouch®

Voit hallita osaa SoundTouch®-ominaisuuksista, kuten toisto ja esiasetukset. Ks. ”SoundTouch®-laitteen käyttäminen” sivulla 29.

Langaton *Bluetooth*-tekniikka

Langaton *Bluetooth*-tekniikka mahdollistaa musiikin virtauttamisen järjestelmään *Bluetooth*-laitteesta. Järjestelmä tallentaa parinmuodostusluetteloon enintään 8 laitetta (katso sivu 30).

SIDE AUX

3,5 mm:n SIDE AUX -liitäntä sijaitsee konsolin kyljessä. Kun tähän liitännään yhdistetään äänilaite, sitä voidaan kuunnella painamalla .

Kohdassa 5 SIDE AUX sivulla 32 kerrotaan liitännän asetusten vaihtamisesta.

Järjestelmän käyttäminen

Äänenvoimakkuuden säätäminen

Kaukosäätimellä voidaan

- lisätä äänenvoimakkuutta painamalla **pluspainiketta**
- vähentää äänenvoimakkuutta painamalla **miinuspainiketta**
- mykistää tai poistaa mykistys käytöstä painamalla .

Huomautus: Jos televisiosta kuuluu ääntä, katso ”Ongelmanratkaisu” sivulla 34.

Toimintopainikkeet

Kaukosäätimen punainen, vihreä, keltainen ja sininen painike vastaavat kaapeli-/satelliittivastaanottimen tai Blu-Ray Disc™ -soittimen värikoodattuja painikkeita tai teksti-tv-toimintoja.

- Kaapeli-/satelliittivastaanottimen tai Blu-Ray Disc™ -soittimen toiminnoista on lisätietoja sen käyttöohjeessa.
- Teksti-tv-toiminnot: vastaavat värikoodattuja sivunumeroita, otsikoita tai teksti-tv:n pikatoimintoja.

Muun kuin Bose®-kaukosäätimen ohjelmoiminen

Voit ohjelmoida muun kuin Bose-kaukosäätimen, esimerkiksi kaapeli- tai satelliittivastaanottimen kaukosäätimen, ohjaamaan järjestelmää. Lisätietoja on muun kuin Bose-kaukosäätimen tai kaapeli- tai satelliittivastaanottimen käyttöohjeessa.

Kun muu kuin Bose-kaukosäädin on ohjelmoitu, sillä voidaan ohjata perustoimintoja, kuten kytkeä tai katkaista virta ja säätää äänenvoimakkuutta.

SoundTouch®-toiminnon käyttäminen

Kun olet luonut SoundTouch®-tilin, voit täydentää järjestelmäsi SoundTouch®-sovelluksella. SoundTouch® on käytettävissä SoundTouch®-sovelluksen avulla tai painamalla kaukosäätimen -painiketta.

Saat lisätietoja SoundTouch®-sovelluksen käyttämisestä lataamalla langattoman SoundTouch® series II -sovitimen käyttöohjeen osoitteesta SoundTouch.com

SoundTouch®-sovelluksen käyttäminen

SoundTouch®-sovelluksella voit hallita SoundTouch®-järjestelmää tietokoneen, älypuhelimien tai tablet-tietokoneen avulla. Tämän sovelluksen ansiosta esimerkiksi älypuhelimiesi toimii SoundTouch®-järjestelmän monipuolisena kaukosäätimenä.

- Voit mukauttaa suosikkimusiikkisi esiasetukset helposti.
- Internet-radioasemat, musiikkipalvelut ja musiikkikirjastosi sisältö ovat käytössäsi.
- Voit hallita SoundTouch®-järjestelmän asetuksia.

SoundTouch®-lähteen käyttäminen

Kun olet määrittänyt SoundTouch®-asetukset, voit ohjata tiettyjä järjestelmän ominaisuuksia:

- Esiasetusten ottaminen käyttöön ja niiden kuunteleminen numeropainikkeilla 1–6.
- Toiston hallinta: esimerkiksi toisto, tauko, pysäyttäminen ja siirtyminen seuraavaan raitaan.

SoundTouch®-toiminnon käynnistäminen

Paina kaukosäätimen -painiketta.

Näyttöön tulee SoundTouch®-ilmoitus.

Ohjeen käyttäminen

 SoundTouch.com

Tämä sivusto toimii tukikeskuksena. Siellä on käyttöohjeita, artikkeleita, vihjeitä, opetusohjelmia, videokirjasto ja käyttäjäyhteisö, johon voit lähettää kysymyksiä ja josta voit lukea vastauksia.

Avaa selain ja siirry osoitteeseen: SoundTouch.com

Ohjeen käyttäminen sovelluksessa

Sisältää SoundTouch®-sovelluksen käyttämisestä kertovia artikkeleita.

1. Käynnistä sovellus valitsemalla  laitteessasi.
2. Valitse **TUTKI > OHJE**.

Bluetooth®-laiteparin muodostaminen

Langaton *Bluetooth*®-tekniikka mahdollistaa musiikin virtauttamisen *Bluetooth*-älypuhelimista, -tietokoneista, -taulutietokoneista tai muista äänilaitteista SoundTouch®-järjestelmään.

Musiikin virtauttaminen *Bluetooth*-laitteesta edellyttää, että siitä ja järjestelmästä muodostetaan laitepari.

1. Painele kaukosäätimen  -painiketta, kunnes näkyviin tulee *Bluetooth*-laiteparin muodostamisesta kertova ilmoitus.

Huomautus: Kun painat , järjestelmä vuorottelee SoundTouch® - () , *Bluetooth* - () ja SIDE AUX () -liitännän välillä.

Varmista, että näet *Bluetooth*-ilmoituksen näytössä ennen laiteparin muodostamisen aloittamista.

2. Ota *Bluetooth*-toiminto käyttöön *Bluetooth*-yhteensopivassa laitteessa.

Vihje: *Bluetooth*-valikko sijaitsee yleensä Asetukset-valikossa. Asetuksia kuvaa usein hammaspyöräkuvake () .

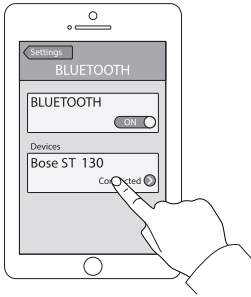

3. Valitse laiteluettelosta SoundTouch®-järjestelmäsi.

Kun laitepari on muodostettu, SoundTouch®-järjestelmän nimi näkyy laiteluettelossa yhdistettynä.

4. Aloita musiikin toistaminen *Bluetooth*-laitteella.

Jos laiteparia ei voi muodostaa

Järjestelmän *Bluetooth*-laitepariluettelo on ehkä tyhjennettävä (katso ”Ongelmanratkaisu” sivulla 34). Kun olet tyhjentänyt luettelon, yritä muodostaa laitepari uudelleen.

Yhdistäminen laitepariksi muodostettuun Bluetooth®-laitteeseen

Voit virtauttaa järjestelmään ääntä Bluetooth®-laitteesta. Jos järjestelmän laitepariluettelossa on useita laitteita, yhdistäminen pariksi muodostettuun laitteeseen voi kestää muutaman minuutin. Yhteyden tila näkyy järjestelmän näytössä.

-painikkeen käyttäminen

Jos haluat toistaa musiikkia toisesta pariksi muodostetusta laitteesta, yhdistä laite -painikkeella tai sovelluksella.

Jos kantoalueella on useita laitepariluettelossa olevia laitteita, järjestelmä yhdistää siihen laitteeseen, jota on viimeksi käytetty virtauttamiseen.

1. Painele järjestelmän kaukosäätimen  -painiketta, kunnes näkyviin tulee Bluetooth-pariksi muodostetun laitteen etsimisestä kertova ilmoitus.

Järjestelmä yhdistää siihen kantoalueella olevaan laitteeseen, joka on viimeksi ollut yhdistettynä. Jos kyseinen laite ei ole kantoalueella, järjestelmä etsii saatavilla olevaa laitetta laitepariluettelosta.

2. Aloita musiikin toistaminen laitteella.

Huomautus: Jos järjestelmään on yhdistetty jokin Bluetooth-laite ja haluat yhdistää toiseen Bluetooth-laitteeseen, ks. "Bluetooth®-laiteparin muodostaminen" sivulla 30.



Pariksi muodostetun laitteen Bluetooth-ominaisuuden käyttäminen



1. Ota Bluetooth-toiminto käyttöön Bluetooth-laitteessa.
2. Valitse laiteluettelosta SoundTouch®-järjestelmäsi.
3. Kun yhteys on muodostettu, toista musiikkia Bluetooth-laitteella, jotta sitä virtautetaan järjestelmään.

Järjestelmän tietojen saaminen

Järjestelmä-valikon käyttäminen

Järjestelmä-valikossa voit säätää äänitasoja, ottaa automaattisen virrankatkaisun kaltaisia ominaisuuksia käyttöön ja poistaa ne käytöstä, valita kielen, määrittää koaksiaali-, analogisen ja optisen tulon asetukset tiettyä lähdetä varten, käynnistää äänen ADAPTIQ®-kalibroinnin, muodostaa Acoustimass®-moduulista ja konsolista laiteparin sekä palauttaa järjestelmään tehdasasetukset.

1. Paina kaukosäätimen  -painiketta.
2. Voit selata Järjestelmä-valikkoa painamalla ▲ ja ▼.
3. Voit säätää asetuksia painamalla ◀ ja ▶.
4. Paina .

| Näyttö | Järjestelmän tila |
|--|---|
| 1 ÄÄNEN PAKKAUS | Ei käytössä: (Oletus): Ääneen ei tehdä muutoksia. Korosta puhetta: Puhetta ja äänitehosteita korostetaan alhaisella äänenvoimakkuudella. Ääni tekee täyden vaikutuksen suurella äänenvoimakkuudella. Älykäs äänenvoimakkuus: Elokvien äänessä esiintyvät voimakkaita kohtia vaimennetaan. Huomautus: Puheen korostaminen ja fiksut äänenvoimakkuusominaisuudet eivät ole käytettävissä SoundTouch®-, Bluetooth®- tai -liitännän kautta yhdistetyissä laitteissa.  |
| 2 ÄÄNEN/VIDEOKUVAN SYNKRONOINTI | Säätää äänen synkronoitumaan videokuvan kanssa. |
| 3 HDMI-CEC | Oletusarvoisesti käytössä: (Oletus) CEC on käytössä (ks. sivu 24). Vaihtoehtoisesti käytössä: Estää lähteen vaihtamisen vahingossa ja voi korjata CEC-epäyhdennymukaisuudet (ks. sivu 35). Ei käytössä: CEC ei ole käytössä. |
| 4 AUTOMAATTINEN VIRRANKATKAISU | Ota käyttöön: (Oletus) Järjestelmästä katkaistaan virta, jos se on ollut käyttämättä 16 minuuttia (järjestelmästä ei kuulu ääntä). Pois käytöstä: Järjestelmästä ei katkaista virtaa automaattisesti. |
| 5 SIDE AUX | Äänen tuloliitäntä: Asettaa  -liitännän AUX-liitännäksi. Kuulokkeet: (Oletus) Asettaa  -liitännän kuulokeliitännäksi. Huomautus: Jos liitäntä on määritetty kuulokeliitännäksi ja siinä on kuulokeliitin, soundbar mykistetään. Kun kuulokkeita ei käytetä, irrota ne liitännästä. |
| 6 BASSOTASO | Bassotasoa säädetään. |
| 7 DISKANTTITASO | Diskanttitasoa säädetään. |

Järjestelmän tietojen saaminen

| Näyttö | Järjestelmän tila |
|---|---|
| 8 KESKIÄÄNIEN TASO | Lisää tai vähentää keskiäänien voimakkuutta elokuvia tai televisio-ohjelmia katsottaessa. |
| 9 SURROUND-TASO | EI SAATAVANA |
| 10 KIELI  | Vaihtaa konsolin ja äänen ADAPTIQ-kalibroinnin kielen. |
| 11 MÄÄRITÄ OPTINENTULO | Optinen liitäntä määritetään automaattinen/televisio-tilaan (oletus) tai CBL SAT-, BD DVD-, GAME- tai AUX-lähdettä varten. |
| 12 MÄÄRITÄ KOAKSIAALITULO | Koaksiaaliliitäntä määritetään automaattinen/televisio-tilaan (oletus) tai CBL SAT-, BD DVD-, GAME- tai AUX-lähdettä varten. |
| 13 MÄÄRITÄ ANALOGINENTULO | Analoginen liitäntä määritetään automaattinen/televisio-tilaan (oletus) tai CBL SAT-, BD DVD-, GAME- tai AUX-lähdettä varten. |
| 14 ADAPTIQ | Äänen ADAPTIQ-kalibroiminen alkaa. |
| 15 ACOUSTIMASS LAITEPARIKSI | Acoustimass®-moduuli yhdistetään järjestelmään uudelleen. |
| 16 NOLLAUS TEHDASASETUKSIIN | Palauttaa Järjestelmä-valikon ja äänen ADAPTIQ-kalibroinnin asetukset tehdasasetuksiin. |

Virheilmoitukset



| Näyttö | Järjestelmän tila |
|--|--|
| VIRHE Acoustimass ei löydy | Acoustimass®-moduulia ei ole yhdistetty konsoliin. |
| VIRHE Soundbar ei löydy | Soundbaria ei ole yhdistetty konsoliin. |
| <LÄHDE> Ei signaalia | Lähdettä ei ole yhdistetty konsoliin, tai konsoliin yhdistetystä lähteestä on katkaistu virta. |
| SIDE AUX Mitään ei ole yhdistetty | Lähdettä ei ole yhdistetty konsolin  -liitäntään. |
| VIRHE Ota yhteys Boseen | Ota yhteys Bosen® asiakaspalveluun. Yhteystiedot ovat pakkauksessa. |

Acoustimass®-moduulin tilamerkkivalo

Acoustimass-moduulin takaosan merkkivalo antaa tietoa järjestelmän toiminnasta.

| Toiminnan ilmaisin | Acoustimass-moduulin tila |
|----------------------------|---|
| Oranssi | Yhdistetty konsoliin. |
| Vilkkuu oranssina | Irrotettu konsolista. |
| Vilkkuu hitaasti oranssina | Voidaan yhdistää konsoliin langattomasti. |
| Punainen | Järjestelmävirhe |

Ongelmanratkaisu

| Ongelma | Toimintaohjeet |
|--|---|
| Laitteeseen ei tule virtaa. | <ul style="list-style-type: none">• Tarkista, että Acoustimass®-moduulin, soundbarin ja konsolin virtajohdot ja -pistokkeet ovat tiukasti paikoillaan.• Työnnä Acoustimass-moduulin, soundbarin ja konsolin pistokkeet sähköpistorasiaan tiukasti.• Käynnistä järjestelmä kaukosäätimellä. |
| Ei ääntä. | <ul style="list-style-type: none">• Poista mykistys käytöstä.• Lisää äänenvoimakkuutta.• Työnnä Acoustimass-moduulin, soundbarin ja konsolin pistokkeet toimiviin pistorasioihin.• Yhdistä kaiutinjohto Speaker Connection -kaiutiniitäntään, älä Bose® Link -liitäntään.• Yhdistä HDMI™-johto television ARC- tai Audio Return Channel -merkittyyn liitäntään. Jos televisiossasi ei ole HDMI ARC -liitäntää, käytä HDMI-johdon lisäksi toissijaista äänijohtoa (ks. sivu 14).• Jos käytössä on toissijainen äänijohto, yhdistä sen liitin television Lähtö- tai OUT-liitäntään Tulo- tai IN-liitäntän sijasta.• Tarkista kaikki johtojen liitännät soundbariin, televisioon ja järjestelmään yhdistettyihin lähteisiin.• Jos lähde on yhdistetty televisioon, valitse oikea television tuloliitäntä (ks. sivu 26).• Vaihda CEC-toiminnon Vaihtoehtoisesti käytössä- ja Oletusarvoisesti käytössä -asetuksen välillä (ks. sivu 32).• Kun kuulokkeita ei käytetä, irrota ne liitännästä.• Jos lähde on yhdistetty  -liitäntään, ota Äänitulo käyttöön Järjestelmä-valikossa (ks. sivu 32).• Jos kuulokkeet on yhdistetty  -liitäntään, ota Kuulokkeet käyttöön Järjestelmä-valikossa (ks. sivu 32).• Jos näkyviin tulee Acoustimass ei löydy -virheilmoitus, muodosta Acoustimass-moduulista ja konsolista laitepari (ks. sivu 37).• Nollaa järjestelmä (katso sivu 38). |
| Television kaiuttimista kuuluu ääntä. | <ul style="list-style-type: none">• Yhdistä HDMI-johto television ARC- tai Audio Return Channel -merkittyyn liitäntään, jos sellainen on käytettävissä.• Mykistä television kaiuttimet. Lisätietoja on television käyttöohjeessa.• Hiljennä television ääni kokonaan. |
| Ei videosignaalia, tai siinä esiintyy häiriöitä. | <ul style="list-style-type: none">• Yritä saada signaali takaisin käyttöön ottamalla käyttöön toinen lähde ja palauttamalla käyttöön alkuperäinen lähde.• Irrota HDMI-johto lähteestä ja yhdistä se uudelleen.• Irrota HDMI-johto konsolista tai televisiosta ja yhdistä se uudelleen.• Katkaise virta lähteestä, televisiosta ja konsolista sekä käynnistä ne.• Jos HDMI™-lähteessä on otettu käyttöön optinen, analoginen tai koaksiaalinen digitaalinen liitäntä, valitse järjestelmän valikossa Automaattinen/TV (Oletus) (ks. sivu 32). |

| Ongelma | Toimintaohjeet |
|--|---|
| Kaukosäädin toimii virheellisesti tai ei lainkaan. | <ul style="list-style-type: none"> Kohdista paristojen plus- ja miinussymbolit koteloon merkittyihin plus- ja miinussymboleihin (ks. sivu 19). Vaihda paristot (ks. sivu 19). Paina kaukosäätimen äänenvoimakkuuspainiketta. Katso, vilkkuuko oikea lähdepainike. Irrota suojakalvo konsolista. Nollaa lähdepainike (ks. sivu 38) Jos CEC on käytössä: <ul style="list-style-type: none"> Osoita konsolia kaukosäätimellä. Ota käyttöön Vaihtoehtoisesti käytössä -asetus (ks. sivu 32). Poista CEC käytöstä järjestelmästä (ks. sivu 32) ja ohjelmoi kaukosäädin ohjaamaan lähdettä (ks. sivu 25). Jos olet ohjelmoinut kaukosäätimen ohjaamaan lähdettä: <ul style="list-style-type: none"> Osoita lähdettä kaukosäätimellä. Varmista, että olet syöttänyt lähdelaitteen merkin koodin oikein. Ohjelmoi kaukosäätimeen toinen koodi (ks. sivu 25). |
| Järjestelmää ei synkronoida oikean lähteen kanssa tai virheellinen lähde valitaan viiveellä (CEC). | <ul style="list-style-type: none"> Ota käyttöön Vaihtoehtoisesti käytössä -asetus (ks. sivu 32). Poista CEC käytöstä lähteessä. Lisätietoja on lähteen käyttöohjeessa. Poista CEC käytöstä järjestelmästä (ks. sivu 32) ja ohjelmoi kaukosäädin ohjaamaan lähdettä (ks. sivu 25). |
| CEC toimii epäyhdennäköisesti tai ei ollenkaan. | <ul style="list-style-type: none"> Ota käyttöön Vaihtoehtoisesti käytössä -asetus (ks. sivu 32). Poista CEC käytöstä lähteessä. Lisätietoja on lähteen käyttöohjeessa. Poista CEC käytöstä järjestelmästä (ks. sivu 32) ja ohjelmoi kaukosäädin ohjaamaan lähdettä (ks. sivu 25). |
| Ääni kuuluu huonosti tai katkeilee. | <ul style="list-style-type: none"> Poista järjestelmästä kaikki suojakalvot. Tarkista kaikki johtojen liitännät soundbariin, televisioon ja järjestelmään yhdistettyihin lähteisiin. Jos näkyviin tulee Acoustimass ei löydy -virheilmoitus: <ul style="list-style-type: none"> Yhdistä Acoustimass®-moduuli. Muodosta Acoustimass-moduulista ja konsolista laitepari (ks. sivu 37). Jos käytössä on analoginen tai  -liitäntä, vähennä lähteen äänenvoimakkuutta. Nollaa järjestelmä tehdasasetuksiin (ks. sivu 38) ja tee äänen ADAPTIQ® -kalibrointi (ks. sivu 21). |

Hoito ja kunnossapito

| Ongelma | Toimintaohjeet |
|--|---|
| Katkonainen ääni, tai ääntä ei kuulu. | <ul style="list-style-type: none">• Siirrä järjestelmä kauemmas mahdollisista häiriölähteistä, kuten langattomasta reitittimestä, langattomasta puhelimesta, televisiosta tai mikroalouunista.• Pysäytä muut äänen tai videokuvan virtaussovellukset.• Siirrä mobiililaitte lähemmäs järjestelmää ja kauemmas häiriölähteestä tai esteestä.• Siirrä järjestelmä tai mobiililaitte lähemmäksi reititintä tai yhteispistettä.• Poista mykistys tai lisää äänenvoimakkuutta.• Irrota pistoke pistorasiasta minuutiksi ja työnnä se takaisin pistorasiaan.• Tarkista kaikki johtojen liitännät soundbariin, televisioon ja järjestelmään yhdistettyihin lähteisiin.• Vaihtaa CEC-toiminnon Vaihtoehtoisesti käytössä- ja Oletusarvoisesti käytössä -asetuksen välillä (ks. sivu 32). |
| Verkon asetusten määrittäminen ei onnistu. | <ul style="list-style-type: none">• Liitä järjestelmä sähköpistorasiaan.• Valitse oikea verkon nimi ja kirjoita salasana.• Yhdistä laite ja SoundTouch® -järjestelmä samaan Wi-Fi®-verkkoon.• Aseta langaton sovitin reitittimen kantaalueelle.• Ota Wi-Fi-yhteys käyttöön mobiililaitteessa tai tietokoneessa, jonka avulla asetukset määritetään.• Sulje muut käynnissä olevat sovellukset.• Jos määritit asetukset tietokoneen avulla, tarkista sen palomuurin asetuksista, että SoundTouch®-sovellus ja SoundTouch®-musiikkipalvelin on sallittu.• Testaa Internet-yhteys siirtymällä osoitteeseen SoundTouch.com.• Käynnistä mobiililaitte tai tietokone ja reititin uudelleen.• Poista sovelluksen asennus, nollaa sovitin ja aloita asetusten määrittäminen alusta. |
| Bluetooth®-ääntä ei voi toistaa. | <p>Järjestelmässä:</p> <ul style="list-style-type: none">• Määritä ensin SoundTouch®-asetukset ja päivitä järjestelmä.• Muodosta laitepari (katso sivu 30).• Kokeile muodostaa toinen laite laitepariksi.• Lisätietoja on Ääntä ei kuulu -kohdassa.• Tyhjennä järjestelmän laitepariluettelo SoundTouch®-sovelluksen avulla.<ul style="list-style-type: none">- Valitse TUTKI > ASETUKSET > Järjestelmät ja valitse SoundTouch®-järjestelmä.- Valitse <i>Bluetooth</i>-vaihtoehto ja tyhjennä parinmuodostusluettelo. <p>Mobiililaitteessa:</p> <ul style="list-style-type: none">• Poista <i>Bluetooth</i>-toiminto käytöstä ja ota se käyttöön uudelleen.• Poista järjestelmä <i>Bluetooth</i>-valikosta. Muodosta laitepari uudelleen.• Lisätietoja on <i>Bluetooth</i>-laitteen ohjeessa.• Lisätietoja on kohdassa ”Katkonainen ääni, tai ääntä ei kuulu”. |

Jos konsoli ei löydä Acoustimass® -moduulia

Konsolista ja Acoustimass-moduulista on muodostettu laitepari tehtaalla. Jos näkyviin tulee **Acoustimass ei löydy** -virheilmoitus, muodosta laitepari:

1. Irrota Acoustimass-moduuli.
 2. Paina kaukosäätimen **SYSTEM** -painiketta.
 3. Painele ▼, kunnes näyttöön tulee **15 ACOUSTIMASS LAITEPARIKSI**.
 4. Paina **OK**.
- Näyttöön tulee Yhdistä Acoustimass.**
5. Työnä virtapistoke pistorasiaan.

Kun Acoustimass-moduuli on yhdistetty konsoliin, näytössä näkyy **Laitepari muodostettu**.

Huomautus: Jos langattomassa yhteydessä esiintyy runsaasti häiriöitä, ota yhteys asiakaspalveluun ja kysy neuvoa vaihtoehtoisten yhteyksien muodostamisesta.

Äänen ADAPTiq®-kalibrointijärjestelmän virheilmoitukset

Seuraavat virheilmoitukset voivat tulla kuuluviin:

| Virheilmoitus | Ongelma | Toimintaohjeet |
|---------------|---|---|
| 1 | ADAPTiq-kuulokkeiden mikrofoni ei tunnista ääntä. | <ul style="list-style-type: none">• Tarkista kaikkien kaiuttimien johdot.• Varmista, että ADAPTiq-kuulokkeiden yläosassa näkyvän mikrofonin aukkoa ei ole tukittu.• ADAPTiq-kuulokkeet voivat olla vaurioituneet. Tilaa varaosat Bose®-asiakaspalvelusta. Yhteystiedot ovat pakkauksessa. |
| 2 | Huoneessa on liian äänekästä. | Aloita äänen ADAPTiq-kalibrointi uudelleen, kun huoneessa on hiljaista. |
| 3 | ADAPTiq-kuulokkeet ovat liian lähellä kaiuttimia. | Siirrä ADAPTiq-kuulokkeet kauemmas kaiuttimista. |
| 4 | Kuuntelupaikat muistuttavat toisiaan liikaa. | Siirry 30–60 cm:n etäisyydelle edellisestä kuuntelupaikasta. |
| 5 | Mittaus ADAPTiq-kuulokkeiden avulla ei onnistu, koska ne liikkuvat. | Pidä päätäsi paikallaan. |

Kun olet korjannut ongelman, aloita äänen ADAPTiq-kalibrointi uudelleen (ks. sivu 21). Jos kuulet erilaisen virheilmoituksen, ota yhteys Bosen asiakaspalveluun ja pyydä ohjeita. Yhteystiedot ovat pakkauksessa.

Hoito ja kunnossapito

Järjestelmän nollaaminen tehdasasetuksiin

Voit nollata Järjestelmä-valikon ja äänen ADAPTiQ®-kalibroinnin asetukset tehdasasetuksiin ongelmien ratkaisemiseksi.

1. Paina kaukosäätimen **SYSTEM**-painiketta.
2. Painele ▼, kunnes näyttöön tulee **16 NOLLAUS TEHDASASETUKSIIN**.
3. Paina **5**.
Järjestelmä nollataan.
4. Valitse kieli (ks. sivu 19).
5. Suorita äänen ADAPTiQ®-kalibrointi (ks. sivu 21).

Kaukosäätimen lähdepainikkeen nollaaminen

Jos kaukosäätimen lähdepainiketta painettaessa esiintyy ongelmia, nollaa lähdepainike tehdasasetuksiin.

Tämän jälkeen lähdepainike on CEC-tilassa.

1. Pidä kaukosäätimen lähdepainiketta painettuna, kunnes kaikkiin kuuteen lähdepainikkeeseen syttyy valo. Vapauta painike.
Vain kyseisessä lähdepainikkeessa palaa merkkivalo.
2. Syötä kaukosäätimen numeronäppäimistöllä **0140**.

Acoustimass®-moduulin huoltoliitännät

Service (Huolto)- ja Data (Tieto) -liitännät on tarkoitettu ainoastaan huoltokäyttöön. Älä työnnä niihin mitään liittimiä.

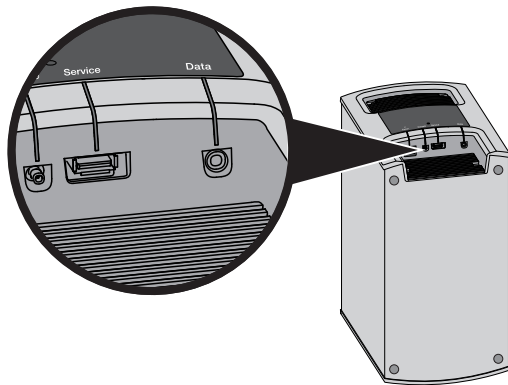

Puhdistaminen

Pyyhi järjestelmän pinta pehmeällä, kuivalla liinalla.

- Älä käytä järjestelmän lähellä mitään sumutettavia aineita. Älä käytä liuottimia, kemikaaleja tai puhdistusaineita, joissa on alkoholia, ammoniakkia tai hankausaineita.
- Varo, ettei aukkoihin pääse nesteitä.

Asiakaspalvelu

Lisätietoja järjestelmän käyttämisestä:

- Siirry osoitteeseen [SoundTouch.com](https://www.soundtouch.com)
- Ota yhteys Bosen® asiakaspalveluun. Yhteystiedot ovat pakkauksessa.

Rajoitettu takuu

SoundTouch®-järjestelmällä on rajoitettu takuu. Rajoitetun takuun tiedot näkyvät pakkauksessa toimitetussa pika-aloitusohjeessa. Pika-aloitusohjeessa kerrotaan takuun rekisteröimisestä. Sen jättämättä tekemättä ei kuitenkaan vaikuta rajoitettuun takuuseen.

Tämän tuotteen mukana toimitetut takuutiedot eivät ole voimassa Australiassa eivätkä Uudessa-Seelannissa. Osoitteessa www.bose.com.au/warranty ja www.bose.co.nz/warranty kerrotaan Australiassa ja Uudessa-Seelannissa voimassa olevasta takuusta.

Tekniset tiedot

Acoustimass®-moduuli

Käyttöjännite: 100–240 V \sim 50/60 Hz 150 W

Konsoli

Käyttöjännite: 100–240V \sim 50/60 Hz 60 W

Soundbar

Käyttöjännite: 100–240V \sim 50/60 Hz 60 W

Liite: Järjestelmän asentaminen tietokoneella

Tärkeitä tietoja asetusten määrittämisestä

- Järjestelmän asetukset voidaan määrittää tietokoneella. Tällöin älypuhelinta tai taulutietokonetta ei tarvitse käyttää.
 - Käytä Wi-Fi®-verkkoon yhdistettyä tietokonetta.
 - Käytä tietokonetta, johon musiikkikirjastosi on tallennettu.
 - Tarvitset mukana toimitetun USB-johdon.*
 - Älä yhdistä USB-johtoa ennen kuin sovellus kehottaa tekemään niin.
- * *Järjestelmän takaosassa näkyvä SETUP A USB -liitäntä on tarkoitettu käytettäväksi vain silloin, kun asetukset määritetään tietokoneella. USB-liitäntöjen avulla ei voi ladata esimerkiksi älypuhelimia tai taulutietokoneita.*

Järjestelmän asetusten määrittäminen pöytätietokoneella

Jos käytät pöytätietokonetta, siirrä konsoli ja langaton SoundTouch®-sovitin tietokoneen lähelle, kun määrität järjestelmän asetukset. Kun asetuksia määritetään, sovellus kehottaa yhdistämään langattoman sovitimen tietokoneeseen tilapäisesti USB-johdolla.

Kun asetukset on määritetty, irrota USB-johto ja konsoli tietokoneesta, irrota pistoke sähköpistorasiasta ja siirrä järjestelmä pysyvään käyttöpaikkaansa.

Järjestelmän asentaminen tietokoneella

1. Käynnistä tietokoneessa selain ja siirry osoitteeseen:

SoundTouch.com/app

Vihje: Käytä tietokonetta, johon musiikkikirjastosi on tallennettu.

2. Lataa ja suorita SoundTouch®-sovellus.
3. Yhdistä järjestelmä kodin verkkoon (ks. sivu 22).
Sovellus opastaa asetusten määrittämisessä.



Importanti istruzioni di sicurezza

Leggere questo manuale d'uso e conservarlo come riferimento per il futuro.



Il simbolo del fulmine con la punta a freccia all'interno di un triangolo equilatero mette in guardia l'utente contro tensioni pericolose non isolate all'interno del telaio del sistema, di entità tale da presentare un potenziale pericolo di scossa elettrica.



Il simbolo del punto esclamativo racchiuso all'interno di un triangolo equilatero rimanda l'utente alla lettura delle importanti istruzioni di uso e manutenzione contenute nel manuale.



AVVERTENZE:

- Per ridurre il rischio di incendi o scosse elettriche, evitare di esporre il prodotto a pioggia o umidità.
- Non esporre l'apparecchio a gocce o schizzi e non porre oggetti colmi di liquidi, quali vasi, sopra o accanto all'apparecchio. Come per qualsiasi prodotto elettronico, è importante che all'interno delle parti del prodotto non penetrino liquidi, che potrebbero determinare guasti e/o rischio di incendio.
- Sostituire solo con batterie o batterie alcaline AA (IEC LR06).
- Non collocare sorgenti di fiamme libere (ad esempio candele accese) sull'apparecchio o nelle sue vicinanze.



ATTENZIONE:

- Eventuali modifiche non autorizzate possono compromettere la sicurezza, la conformità alle normative e le prestazioni del sistema e quindi invalidare la garanzia.
- L'esposizione prolungata a un livello sonoro elevato può causare danni all'udito. È sconsigliabile tenere un volume troppo alto quando si utilizzano le cuffie, soprattutto per un ascolto prolungato.



AVVERTENZA: Contiene pezzi di piccole dimensioni che possono rappresentare un pericolo di soffocamento. Non adatto per bambini di età inferiore ai 3 anni.



AVVERTENZA: questo prodotto contiene materiale magnetico. Rivolgersi al proprio medico per eventuali domande sui possibili effetti del prodotto sui dispositivi medici impiantati nel corpo umano.

NOTE:

- L'etichetta identificativa è situata sul fondo della console.
- La spina dell'alimentazione o dell'accoppiatore deve essere raggiungibile facilmente e rapidamente se è utilizzata come dispositivo di spegnimento.
- Questo prodotto è destinato all'utilizzo in ambienti interni. Non è stato progettato né collaudato per l'uso in ambienti esterni, camper o imbarcazioni.
- Il cavo dei diffusori e i cavi per i collegamenti forniti in dotazione con il sistema non sono approvati per l'installazione a parete. Consultare le norme locali per individuare i tipi di cavi richiesti per l'installazione a parete.

Importanti istruzioni di sicurezza

1. Leggere queste istruzioni.
2. Conservare queste istruzioni.
3. Prestare attenzione a tutte le avvertenze.
4. Seguire tutte le istruzioni.
5. Non utilizzare l'apparecchio in prossimità di acqua.
6. Utilizzare solo un panno asciutto per la pulizia.
7. Non ostruire le aperture di ventilazione. Installare il prodotto in conformità con le istruzioni fornite dal produttore.
8. Non installare i diffusori in prossimità di fonti di calore, quali termosifoni, radiatori, stufe o altri apparati (compresi gli amplificatori) che generano calore.
9. Fare in modo che l'alimentatore o il cavo di alimentazione non venga calpestato o schiacciato, soprattutto in corrispondenza di spine, prese e nel punto di uscita dall'apparecchio.
10. Utilizzare solo sistemi di aggancio/accessori specificati dal produttore.
11. Scollegare l'apparato durante i temporali o quando rimane inutilizzato a lungo.
12. Affidarsi a personale qualificato per tutti gli interventi di assistenza. Gli interventi di assistenza si rendono necessari quando l'apparecchio ha subito danni di qualsiasi tipo, ad esempio se l'alimentatore o il cavo di alimentazione è danneggiato, se è stato versato del liquido o sono caduti oggetti sull'apparecchio, se l'apparecchio è stato esposto a pioggia o umidità, se non funziona normalmente o è caduto.

Informazioni sulle normative

Nota: Questa apparecchiatura è stata sottoposta a collaudo ed è risultata conforme ai limiti relativi ai dispositivi digitali di Classe B previsti dalla Parte 15 delle norme FCC. Tali limiti sono stati fissati allo scopo di assicurare un'adeguata protezione dalle interferenze dannose nell'ambito di un'installazione residenziale. Questa apparecchiatura genera, utilizza e può irradiare energia a radiofrequenza e, se non viene installata e utilizzata in conformità alle istruzioni fornite, può interferire negativamente con le comunicazioni radiofoniche. Non esiste tuttavia alcuna garanzia che in una particolare installazione non si verificherà alcuna interferenza. Se questo dispositivo dovesse provocare interferenze con la ricezione radiotelevisiva (determinabili spegnendo e riaccendendo l'apparecchio), si dovrà provare a eliminare tali interferenze effettuando una o più delle seguenti operazioni:

- Riorientare o riposizionare l'antenna ricevente.
- Aumentare la distanza tra il dispositivo che provoca interferenza e il ricevitore.
- Collegare l'apparecchiatura a una presa appartenente a un circuito diverso rispetto a quella a cui è collegato il ricevitore.
- Rivolgersi al distributore o a un tecnico radiotelevisivo specializzato per ottenere assistenza.

Eventuali modifiche o alterazioni non espressamente approvate da Bose Corporation possono rendere nulla l'autorizzazione dell'utente all'utilizzo dell'apparecchiatura stessa.

Questo dispositivo è conforme alla parte 15 delle Norme FCC e agli standard Industry Canada RSS esenti da licenza. Il funzionamento è soggetto alle due seguenti condizioni: (1) il dispositivo non può causare interferenze dannose e (2) deve accettare le interferenze ricevute, incluse quelle che potrebbero causare un funzionamento indesiderato del dispositivo.

Adattatore wireless SoundTouch

L'apparecchiatura deve essere installata e utilizzata a una distanza minima di 20 cm tra il dispositivo e il proprio corpo.

Il presente apparato digitale di Classe B è conforme alla normativa Canadian ICES-003.

CAN ICES-3 (B) /NMB-3 (B)

Questo apparecchio rispetta i limiti previsti dalle norme FCC e da Industry Canada per la popolazione in generale in merito alle radiazioni in radio frequenza. Il dispositivo non deve essere collocato oppure utilizzato in prossimità di altri radiotrasmettitori o antenne.



廢電池請回收

Le pile usate devono essere smaltite correttamente, attenendosi alle normative locali. Non bruciarle.



Questo simbolo indica che il prodotto non deve essere smaltito con i rifiuti domestici, ma deve essere consegnato a una struttura di raccolta appropriata per il riciclaggio. Uno smaltimento e un riciclaggio corretti aiutano a preservare le risorse naturali, la salute e l'ambiente. Per ulteriori informazioni sullo smaltimento e sul riciclaggio di questo prodotto, rivolgersi alle autorità locali, al servizio di smaltimento dei rifiuti o al negozio presso il quale è stato acquistato.



Bose Corporation dichiara che il presente prodotto è conforme ai requisiti essenziali e ad altre disposizioni applicabili della Direttiva 1999/5/CE e di tutte le altre direttive UE applicabili. La dichiarazione di conformità completa è disponibile all'indirizzo: www.Bose.com/compliance

| Nome e contenuto delle sostanze o degli elementi tossici o pericolosi | | | | | | |
|---|---|---------------|-------------|---------------------------|------------------------------|-----------------------------------|
| Nome parte | Sostanze ed elementi tossici o pericolosi | | | | | |
| | Piombo (Pb) | Mercurio (Hg) | Cadmio (Cd) | Cromo esavalente (CR(VI)) | Bifenile polibromurato (PBB) | Difeniletero polibromurato (PBDE) |
| Circuiti stampati | X | O | O | O | O | O |
| Parti di metallo | X | O | O | O | O | O |
| Parti di plastica | O | O | O | O | O | O |
| Diffusori | X | O | O | O | O | O |
| Cavi | X | O | O | O | O | O |

Questa tabella è stata messa a punto in accordo a quanto previsto dallo standard SJ/T 11364.

O: indica che la quantità della sostanza tossica o pericolosa contenuta in tutti i materiali omogenei della parte è inferiore al limite previsto dallo standard GB/T 26572.

X: indica che la quantità della sostanza tossica o pericolosa contenuta in almeno uno dei materiali omogenei della parte è superiore al limite previsto dallo standard GB/T 26572

Informazioni sulle normative

Compilare e conservare le seguenti informazioni:

I numeri di serie sono riportati sul pannello connettori del modulo Acoustimass® e sull'imballo del telecomando.

Numero di modello: _____

Numero di serie del modulo: _____

Numero di serie del telecomando: _____

Numero di serie della console: _____

Numero di serie della soundbar: _____

Data d'acquisto: _____

È consigliabile conservare la ricevuta insieme a questo manuale di istruzioni.

Data di produzione: La prima cifra in grassetto del numero di serie corrisponde all'anno di produzione; ad esempio, "5" indica 2005 o 2015.

Importatore per la Cina: Bose Electronics (Shanghai) Company Limited, Part C, Plan 9, No. 353 North Riyang Road, China (Shanghai) Pilot Free Trade Zone

Importatore per l'UE: Bose Productions B.V., Gorlaan 60, 1441 RG Purmerend, Paesi Bassi

Importatore per Taiwan: Bose Taiwan Branch, 9F-A1, No.10, Section 3, Minsheng East Road, Taipei City 104, Taiwan

App Store è un marchio di servizio di Apple Inc.

Amazon, Kindle e Fire sono marchi commerciali di Amazon, Inc. o delle sue affiliate.

Android e Google Play sono marchi commerciali di Google Inc.

Blu-ray Disc™ e Blu-ray™ sono marchi di Blu-ray Disc Association.

Il marchio in lettere e i loghi *Bluetooth*® sono marchi registrati di proprietà di Bluetooth SIG, Inc. L'uso di tali marchi da parte di Bose Corporation è consentito dietro licenza.



Prodotto su licenza di Dolby Laboratories. Dolby e il simbolo doppia-D sono marchi registrati di Dolby Laboratories.



Per i brevetti DTS, visitare <http://patents.dts.com>. Fabbricato su licenza di Digital Theater Systems, INC. DTS, il simbolo e DTS in combinazione con il simbolo sono marchi registrati, e DTS Digital Surround è un marchio commerciale di DTS, Inc. © DTS, Inc. Tutti i diritti riservati.



I termini HDMI e HDMI High-Definition Multimedia Interface e il logo HDMI sono marchi commerciali o marchi registrati di HDMI Licensing LLC negli Stati Uniti e in altri paesi.



iHeartRadio è un marchio registrato di iHeartMedia, Inc.

Il prodotto include il software Spotify, soggetto a licenze di terze parti consultabili qui: www.spotify.com/connect/third-party-licenses. Spotify è un marchio registrato di Spotify AB.

SoundTouch e il disegno della nota wireless sono marchi registrati di Bose Corporation negli Stati Uniti e/o in altri paesi.

Wi-Fi è un marchio registrato di Wi-Fi Alliance.

© 2017 Bose Corporation. Nessuna parte di questo documento può essere riprodotta, modificata, distribuita o usata in altro modo senza previa autorizzazione scritta.

Informazioni sul sistema SoundTouch® 130

| | |
|--|----|
| Vantaggi del sistema | 8 |
| Caratteristiche hardware | 8 |
| App SoundTouch® | 8 |
| Disimballaggio | 9 |
| Indicazioni per la collocazione | 10 |
| Esempio di posizionamento del sistema..... | 10 |

Configurazione del modulo Acoustimass®

| | |
|--|----|
| Applicazione dei piedini in gomma al modulo Acoustimass..... | 11 |
| Collegamento del modulo Acoustimass all'alimentazione | 12 |

Configurazione della console

| | |
|--|----|
| Collegamento della console al televisore | 13 |
| Utilizzo del connettore HDMI™ ARC | 13 |
| Televisori privi di connettore HDMI™ ARC | 14 |
| Collegamento della console ad altre sorgenti | 14 |
| Collegamento di sorgenti HDMI™-compatibili | 14 |
| Collegamento di sorgenti non HDMI™-compatibili | 15 |
| Collegamento di sorgenti solo audio..... | 15 |
| Collegamento dell'adattatore wireless SoundTouch®..... | 15 |

Configurazione della soundbar

| | |
|---|----|
| Collegamento della soundbar | 16 |
| Collegamento dei piedini di estensione opzionali alla soundbar..... | 17 |
| Montaggio a parete della soundbar | 17 |

Collegamento del sistema all'alimentazione

| | |
|--|----|
| Collegamento della soundbar all'alimentazione..... | 18 |
| Collegamento della console all'alimentazione | 18 |

Avvio del sistema

| | |
|---|----|
| Installazione delle pile del telecomando | 19 |
| Accensione del sistema e selezione della lingua | 19 |
| Verifica dell'audio..... | 20 |

Sommario

ADAPTiQ®

| | |
|--|----|
| Esecuzione della calibrazione audio ADAPTiQ® | 21 |
|--|----|

Configurazione di SoundTouch®

| | |
|--|----|
| Aggiunta del sistema alla rete Wi-Fi® | 22 |
| Scaricare e installare l'app SoundTouch® | 22 |
| Collegamento del sistema alla rete Wi-Fi® | 22 |
| Aggiunta del sistema a un account SoundTouch® esistente..... | 22 |

Uso del sistema

| | |
|--|----|
| Pulsanti del telecomando | 23 |
| Programmazione del telecomando universale..... | 24 |
| Consumer Electronics Control | 24 |
| Test della funzione CEC sulle sorgenti collegate via HDMI™ | 24 |
| Programmare il telecomando per il controllo della sorgente..... | 25 |
| Selezione sorgente..... | 26 |
| Selezionare una sorgente collegata al sistema Bose® | 26 |
| Selezionare una sorgente collegata al televisore | 26 |
| Pulsanti sorgente universali e connettori della console | 26 |
| Uso del pulsante  | 27 |
| SoundTouch® | 27 |
| Tecnologia wireless Bluetooth® | 27 |
| AUX LATERALE | 27 |
| Regolazione del volume | 28 |
| Pulsanti funzione | 28 |
| Programmazione di un telecomando non Bose® | 28 |

Uso di SoundTouch®

| | |
|--------------------------------------|----|
| Accesso a SoundTouch® | 29 |
| Uso dell'app SoundTouch® | 29 |
| Uso della sorgente SoundTouch® | 29 |
| Come ottenere assistenza | 29 |

Bluetooth®

| | |
|--|----|
| Accoppiamento di un dispositivo <i>Bluetooth</i> ® | 30 |
| Connessione di un dispositivo <i>Bluetooth</i> ® accoppiato | 31 |
| Uso del pulsante  | 31 |
| Uso della funzione <i>Bluetooth</i> sul dispositivo accoppiato | 31 |

Come ottenere informazioni sul sistema

| | |
|---|----|
| Uso del menu del sistema..... | 32 |
| Messaggi di errore..... | 33 |
| Indicatore di stato del modulo Acoustimass® | 33 |

Manutenzione

| | |
|--|----|
| Risoluzione dei problemi | 34 |
| Se la console non riesce a rilevare il modulo Acoustimass® | 37 |
| Messaggi di errore della calibrazione audio ADAPTiQ® | 37 |
| Ripristinare le impostazioni di fabbrica del sistema | 38 |
| Reimpostare un pulsante sorgente sul telecomando..... | 38 |
| Connettori di servizio del modulo Acoustimass® | 38 |
| Pulizia | 39 |
| Assistenza tecnica..... | 39 |
| Garanzia limitata | 39 |
| Dati tecnici | 39 |

Appendice: Uso di un computer per la configurazione

| | |
|---|----|
| Informazioni importanti sulla configurazione..... | 40 |
| Uso di un computer desktop per la configurazione..... | 40 |
| Configurazione del sistema mediante computer | 40 |

Informazioni sul sistema SoundTouch® 130

Il sistema home cinema SoundTouch® 130 offre un audio di qualità Bose® per le sorgenti video, SoundTouch® e la tecnologia *Bluetooth*®. È una soluzione moderna ed elegante per portare un suono chiaro e potente in qualsiasi stanza in streaming wireless tramite la rete Wi-Fi® di casa. Con SoundTouch® è possibile ascoltare in streaming radio Internet, servizi musicali e librerie musicali.

Una rete Wi-Fi domestica è tutto quello che occorre per ascoltare liberamente la propria musica preferita in ogni ambiente della casa.

Vantaggi del sistema

- La tecnologia di elaborazione avanzata dell'audio Bose produce un suono realistico e naturale.
- La calibrazione audio ADAPTiQ® ottimizza la qualità sonora.
- Supporta lo standard CEC (Consumer Electronics Control).
- Accesso wireless a radio Internet, servizi musicali e librerie musicali.
- Accesso facilitato alla propria musica preferita grazie a preset personalizzati.
- Configurazione wireless da smartphone o tablet.
- Funzionamento con la rete Wi-Fi domestica esistente.
- Streaming di brani musicali da dispositivi *Bluetooth*.
- App SoundTouch® gratuita per pc, smartphone o tablet.
- Possibilità di aggiungere facilmente sistemi supplementari in qualunque momento per creare un'esperienza d'ascolto multi-ambiente.
- L'ampia scelta di sistemi audio Bose® consente di scegliere la soluzione giusta per ogni ambiente.

Caratteristiche hardware

- Il display permette di accedere a tutte le impostazioni e informazioni del sistema.
- La connettività HDMI™ permette di configurare facilmente il sistema e assicura un'alta qualità dell'audio da tutte le sorgenti collegate.
- Il telecomando universale programmabile consente di controllare il televisore, il ricevitore via cavo/satellitare e altre sorgenti collegate.
- Il modulo Acoustimass® wireless occultabile produce bassi profondi e di forte impatto.
- I diffusori possono essere montati sulla parete (kit disponibile separatamente).
- L'adattatore wireless SoundTouch® serie II abilita le funzionalità SoundTouch® e *Bluetooth* sul sistema.

App SoundTouch®

- Configurazione e controllo della sorgente SoundTouch® da smartphone, tablet o computer.
- Uso dell'app SoundTouch® per impostare senza difficoltà preset personalizzati con la propria musica preferita.
- Possibilità di accedere a radio Internet, servizi musicali e librerie musicali.
- Accoppiamento e connessione di dispositivi *Bluetooth* per la riproduzione di brani musicali.
- Gestione delle impostazioni SoundTouch®.

Disimballaggio

Aprire con cautela la confezione e verificare che i seguenti componenti siano inclusi:

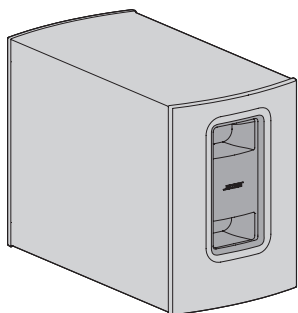

Modulo Acoustimass®

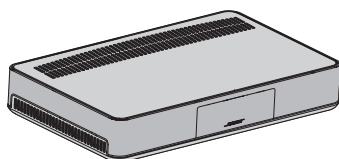

Console

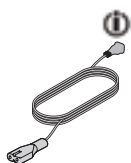

Cavo di alimentazione Acoustimass



Cavo di alimentazione console



Cavo di alimentazione soundbar

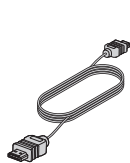

Cavo HDMI™



Cavo diffusori



Cavo USB

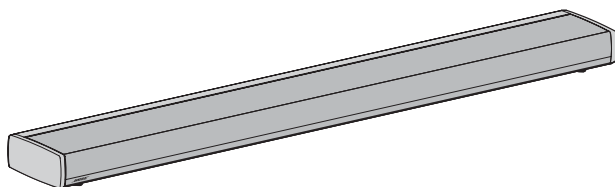

Soundbar

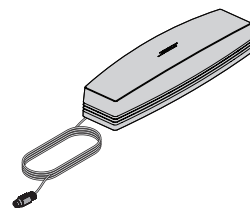

Adattatore wireless SoundTouch® series II



Telecomando universale

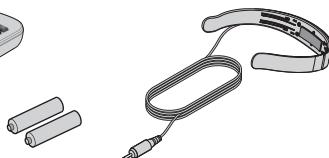

Cuffie ADAPTIQ®



Piedini in gomma

i La confezione potrebbe includere più cavi di alimentazione. Utilizzare quello adatto al proprio paese.

Nota: Se il sistema presenta parti danneggiate, non utilizzarlo. Contattare il rivenditore autorizzato Bose® locale o il centro di assistenza tecnica Bose. Consultare l'elenco dei contatti accluso alla confezione.

Informazioni sul sistema SoundTouch® 130

Indicazioni per la collocazione

Per evitare interferenze wireless, tenere lontani dal sistema tutti gli altri apparati wireless. Collocare il sistema fuori e lontano da cabinet metallici e a distanza da altri componenti audio/video nonché da fonti dirette di calore.

| | |
|---------------------------------|--|
| Modulo Acoustimass® | <ul style="list-style-type: none">• Collocare il modulo Acoustimass sugli appositi piedini in gomma lungo la stessa parete del televisore o contro una delle pareti nel terzo frontale della stanza.• Scegliere una superficie stabile e piana. Le vibrazioni possono infatti causare lo spostamento del modulo Acoustimass, soprattutto su superfici lisce come marmo, vetro o legno molto levigato.• Assicurarsi che nelle vicinanze sia presente una presa elettrica a corrente alternata (CA). |
| Soundbar | <ul style="list-style-type: none">• Collocare la soundbar davanti al televisore.• Non collocare la soundbar all'interno di un mobile.• Assicurarsi che nelle vicinanze sia presente una presa elettrica a corrente alternata (CA). |
| Console | <ul style="list-style-type: none">• Collocare la console accanto al televisore. NON collocare il televisore sopra la console.• Assicurarsi che nelle vicinanze sia presente una presa elettrica a corrente alternata (CA). |
| Adattatore wireless SoundTouch® | <ul style="list-style-type: none">• Posizionare l'adattatore a una distanza di 0,3 - 1,8 m dalla console, dal modulo Acoustimass e dai altri dispositivi senza fili per evitare interferenze wireless. |

Esempio di posizionamento del sistema

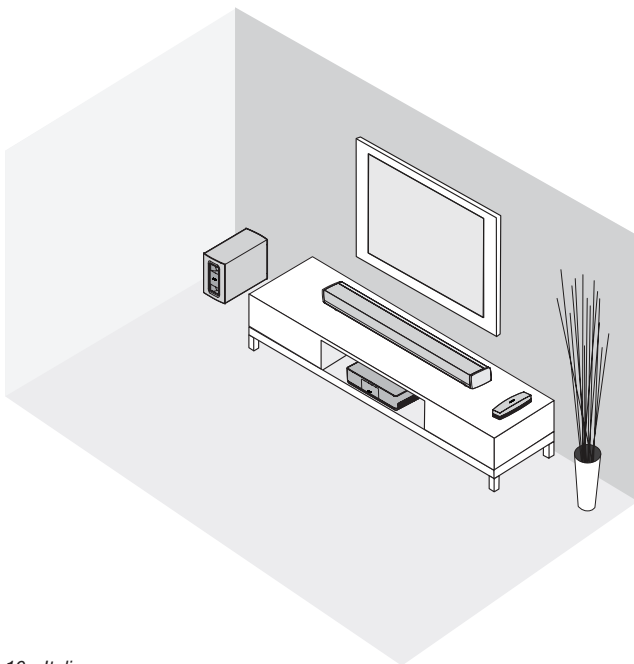

Applicazione dei piedini in gomma al modulo Acoustimass

Applicare i piedini in gomma al modulo Acoustimass per proteggere il pavimento.

1. Capovolgere il modulo Acoustimass su una superficie morbida per evitare di danneggiarlo.
2. Applicare i piedini in gomma alla superficie inferiore del modulo Acoustimass.

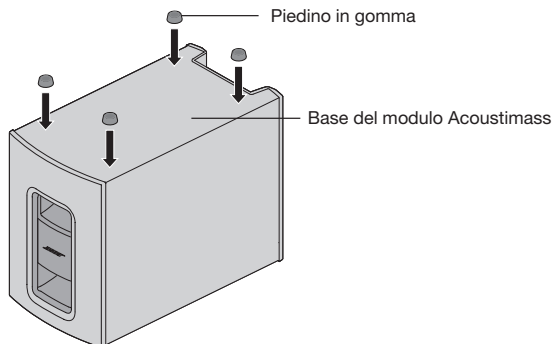

3. Appoggiare il modulo Acoustimass sui piedini.

Attenzione: Quando il modulo Acoustimass è in uso, non appoggiarlo sul lato anteriore o posteriore, su uno dei lati o sulla parte superiore.

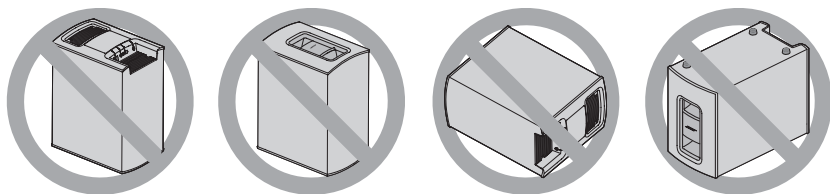

4. Rimuovere tutte le pellicole protettive. Se lasciate al loro posto, queste pellicole possono compromettere le prestazioni acustiche.

Collegamento del modulo Acoustimass all'alimentazione

1. Collegare il cavo di alimentazione al connettore Power sul modulo Acoustimass.

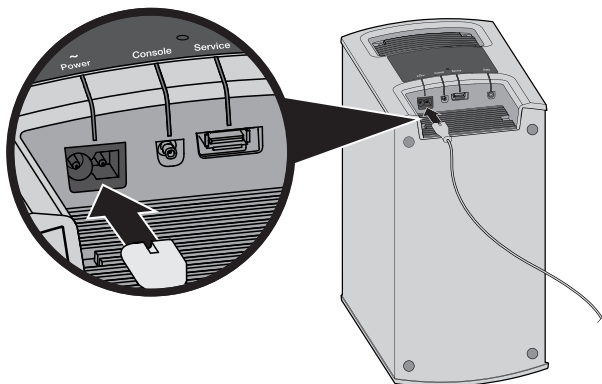

2. Collegare il cavo di alimentazione a una presa di corrente CA.

Collegamento della console al televisore

Se disponibile, utilizzare il connettore HDMI del televisore contrassegnato con **ARC** (Audio Return Channel). Se il televisore non è dotato di un connettore HDMI ARC, vedere pagina 14.

Utilizzo del connettore HDMI™ ARC

Utilizzare il cavo HDMI Bose® per collegare la console al televisore.

1. Scollegare dal televisore le sorgenti collegate tramite HDMI, ad esempio ricevitore via cavo/satellitare, lettore DVD o Blu-ray Disc™ o console giochi.
2. Inserire un'estremità del cavo HDMI Bose® nel connettore **TV (ARC)** della console.

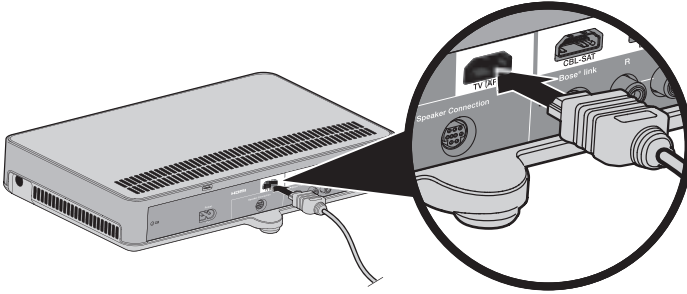

3. Collegare l'estremità opposta del cavo HDMI al connettore **HDMI (ARC)** del televisore.

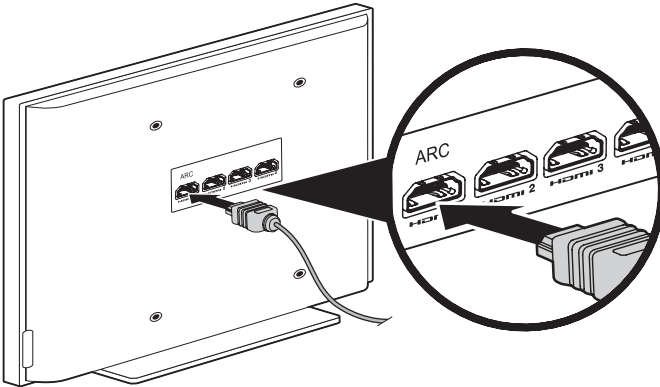

Configurazione della console

Televisori privi di connettore HDMI™ ARC

Se il televisore in uso non dispone di un connettore HDMI ARC, potrebbe essere necessario effettuare un collegamento secondario con la console mediante un cavo audio stereo ottico, coassiale o analogico. Senza questo collegamento secondario, potrebbe non essere possibile ricevere l'audio dal sistema Bose®.

Utilizzare un collegamento secondario nelle seguenti configurazioni:

- Quando si utilizzano sorgenti interne (quali applicazioni Internet o un'antenna over-the-air).
- Quando sono collegate altre sorgenti al televisore.

Per ulteriori informazioni, consulti le istruzioni per l'uso del televisore.

Suggerimento: Se il televisore presenta dei pannelli di connettori audio IN e OUT, utilizzare l'uscita audio **OUT** per il collegamento secondario.

Collegamento della console ad altre sorgenti

Collegamento di sorgenti HDMI™-compatibili

Utilizzando un cavo HDMI (disponibile separatamente), è possibile collegare la console ad altre sorgenti, ad esempio un ricevitore via cavo/satellitare, un lettore DVD o Blu-ray Disc™ o una console giochi. Se la sorgente non è HDMI-compatibile, consultare la sezione pagina 15 per istruzioni di configurazione con dispositivi che non supportano HDMI.

1. Inserire un'estremità del cavo HDMI nel connettore **HDMI (OUT)** della sorgente.
2. Inserire l'altra estremità del cavo HDMI nel connettore HDMI appropriato della console. Ad esempio, per collegare una console giochi, collegare un cavo HDMI al connettore **GAME**.

Collegare altre sorgenti al connettore HDMI appropriato della console.

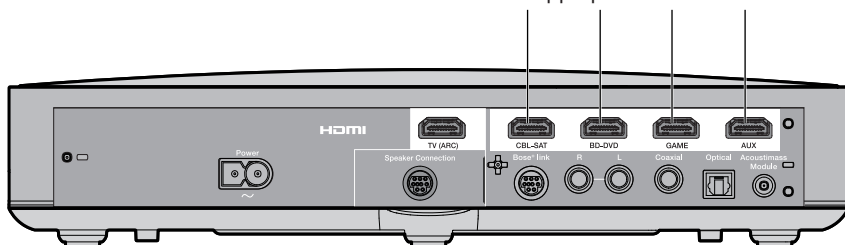

Collegamento di sorgenti non HDMI™-compatibili

Se la sorgente non è HDMI-compatibile, collegarla al televisore utilizzando cavi audio e video (disponibili separatamente). Per ulteriori informazioni, consulti le istruzioni per l'uso del televisore.

Suggerimento: Se il televisore presenta dei pannelli di connettori audio IN e OUT, utilizzare l'uscita **OUT**.

Collegamento di sorgenti solo audio

Se una sorgente solo audio, ad esempio un supporto o un lettore CD, non è HDMI-compatibile:

1. Collegarla al connettore ottico, coassiale, analogico o SIDE AUX () della console.

Nota: È possibile utilizzare un cavo ottico, coassiale, analogico o un cavo audio da 3,5 mm (disponibile separatamente).

2. Configurare l'ingresso ottico, coassiale, analogico o SIDE AUX per la sorgente appropriata. Per accedere alle impostazioni, utilizzare il menu Sistema (vedere pagina 32).

Collegamento dell'adattatore wireless SoundTouch®

Collegare l'adattatore al connettore **Bose® link** sulla console.

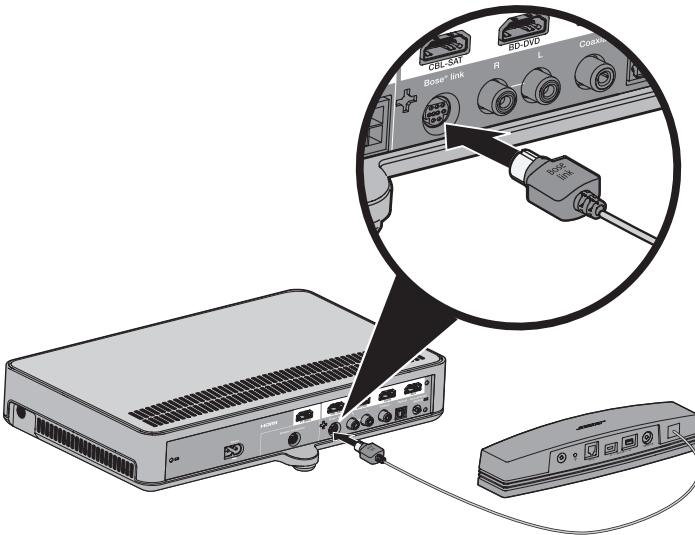

Configurazione della soundbar

Collegamento della soundbar

1. Inserire un'estremità del cavo del diffusore nel connettore **Speaker Connections** della console.

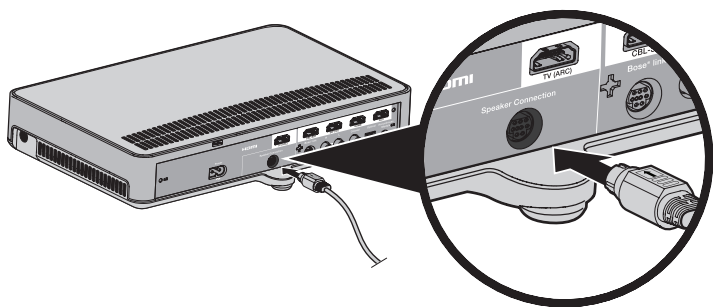

2. Inserire l'altra estremità del cavo del diffusore nel connettore **Audio IN** della soundbar.

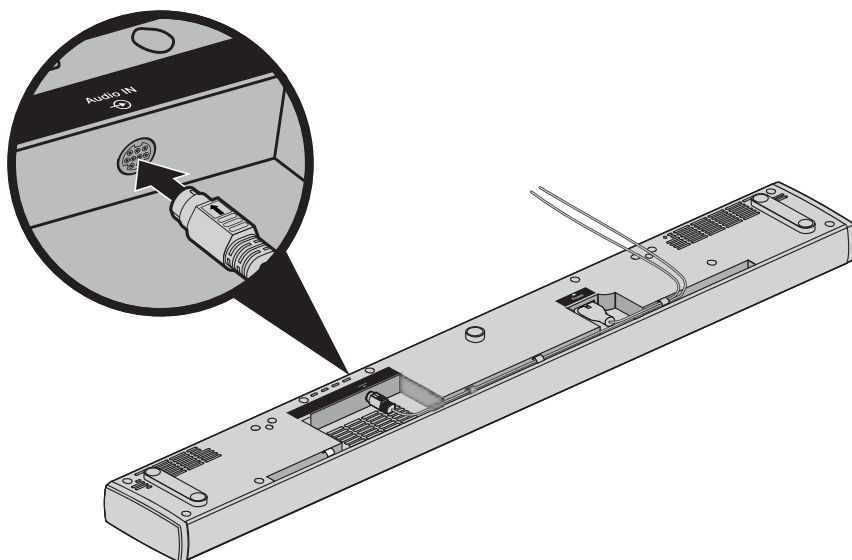

Collegamento dei piedini di estensione opzionali alla soundbar

Collegare i piedini di estensione opzionali per sollevare la soundbar in modo da creare spazio sotto la sua base.

1. Capovolgere la soundbar su una superficie morbida per evitare di danneggiarla.
2. Applicare i piedini di estensione alla superficie inferiore della soundbar.

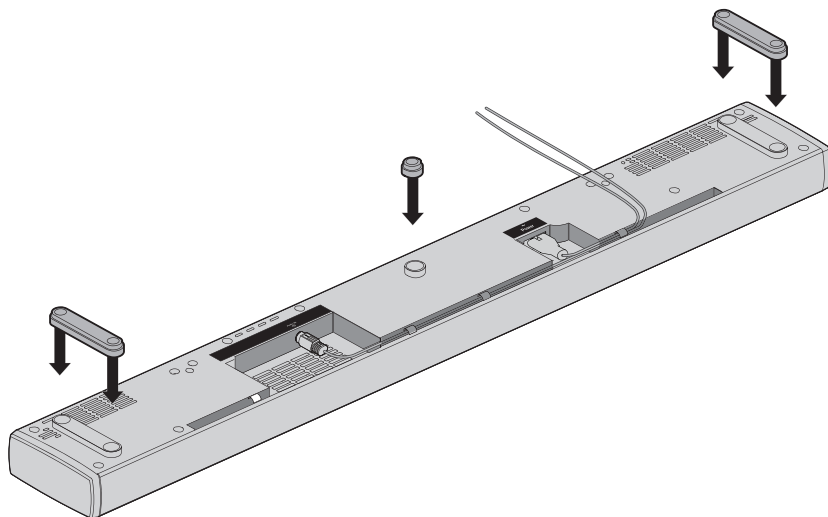

3. Rovesciare di nuovo la soundbar riportandola in posizione corretta.

Montaggio a parete della soundbar

È possibile montare la soundbar su una parete. Per acquistare il kit di montaggio (WB-135 Wall Mount Kit), contattare il rivenditore Bose locale o visitare www.Bose.com

ATTENZIONE: Non utilizzare altri accessori per montare la soundbar.

Collegamento del sistema all'alimentazione

Collegamento della soundbar all'alimentazione

1. Collegare il cavo di alimentazione al connettore **Power** della soundbar.

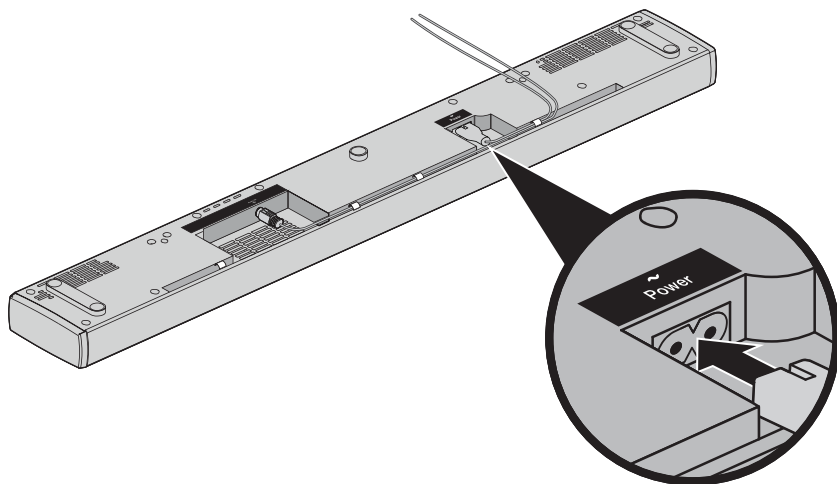

2. Collegare il cavo di alimentazione a una presa di corrente CA.

Collegamento della console all'alimentazione

1. Collegare il cavo di alimentazione al connettore **POWER** della console.

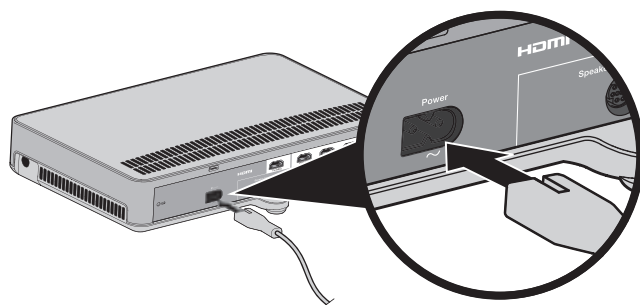

2. Collegare il cavo di alimentazione a una presa di corrente CA.

Installazione delle pile del telecomando

1. Aprire il coperchio del vano pile sul retro del telecomando facendolo scorrere.

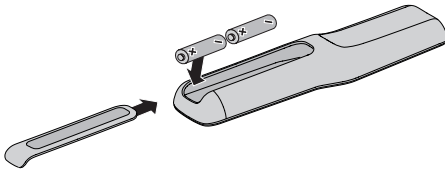

2. Inserire le due pile AA (IEC-LR6) da 1,5 V in dotazione. Fare combaciare i simboli + e - sulle pile con i segni + e - all'interno del vano.
3. Richiudere il vano pile facendo scorrere il coperchio.



Accensione del sistema e selezione della lingua

1. Premere  sul telecomando.

La console si accende e sul display viene visualizzato **10 LINGUA** .

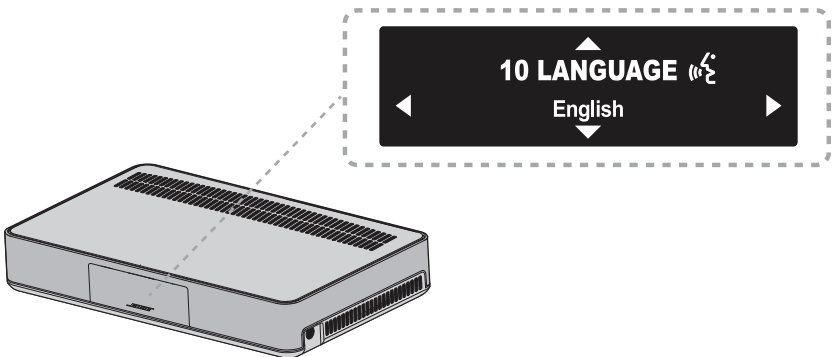
Nota: Dopo il primo avvio, sul display viene visualizzata l'ultima sorgente utilizzata.



2. Premere  e  per selezionare la lingua desiderata.
3. Premere .

Suggerimento: Se si seleziona la lingua sbagliata, individuare l'icona  nel menu Sistema.

Il sistema si spegne dopo 16 minuti di inattività. Per accedere alle impostazioni, utilizzare il menu del sistema (vedere pagina 32).

Avvio del sistema

Verifica dell'audio

1. Accendere il televisore.
2. Se si usa un ricevitore via cavo/satellitare o un'altra sorgente secondaria, accendere tale sorgente.

Suggerimento: Se la sorgente secondaria è collegata al televisore, selezionare l'ingresso appropriato sul televisore. Potrebbe essere necessario utilizzare un altro telecomando.

3. Accendere il sistema.
4. Premere il pulsante relativo alla sorgente appropriata.
5. Verificare che l'audio provenga dalla soundbar.
6. Premere  sul telecomando. Verificare che dai diffusori del televisore non provenga alcun suono.

Nota: Se il suono proviene dagli altoparlanti del televisore oppure non si percepisce alcun suono proveniente dai diffusori Bose®, vedere "Risoluzione dei problemi" a pagina 34.

Esecuzione della calibrazione audio ADAPTiQ®

Il sistema di calibrazione audio ADAPTiQ consente di personalizzare il suono del sistema di diffusori in base all'acustica dell'area di ascolto, rilevando cinque misurazioni dell'audio. Per eseguire una calibrazione audio, sono necessari 10 minuti e un ambiente silenzioso.

1. Indossare le cuffie ADAPTiQ.

Durante la calibrazione audio ADAPTiQ, un microfono posto in cima alle cuffie misura le caratteristiche sonore della stanza per determinare la qualità audio ottimale.

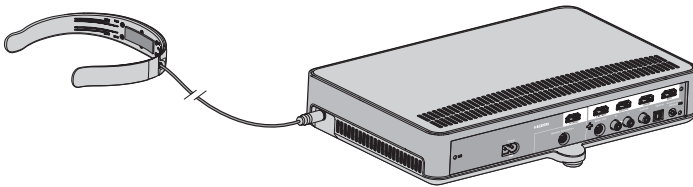

2. Inserire il cavo delle cuffie ADAPTiQ nel connettore  della console.
3. Premere **SYSTEM** sul telecomando.
4. Premere **▲** o **▼** finché sul display non viene visualizzato **14 ADAPTiQ**.
5. Premere **OK**.
6. Seguire le istruzioni vocali finché il sistema non ha completato la calibrazione.

Nota: Se si sente un messaggio di errore e non si riesce a completare la calibrazione audio ADAPTiQ, vedere pagina 37.

7. Scollegare le cuffie ADAPTiQ dalla console e custodirle in un posto sicuro.

Nota: Se si sposta o si monta a parete il sistema o si cambia posizione a un mobile della stanza, ripetere la procedura ADAPTiQ per ristabilire la qualità audio ottimale.

Configurazione di SoundTouch®

Aggiunta del sistema alla rete Wi-Fi®

È necessario scaricare e installare l'app SoundTouch® su uno smartphone o un tablet connesso alla rete. Se non si dispone di uno smartphone o di un tablet, usare un computer connesso alla rete (vedere pagina 40).

L'app guida l'utente attraverso la procedura di configurazione del sistema sulla rete.

Nota: Se SoundTouch® è già stato configurato per un altro sistema, vedere "Aggiunta del sistema a un account SoundTouch® esistente".

Scaricare e installare l'app SoundTouch®

Se si configura il sistema SoundTouch® per la prima volta, è necessario installare l'app. Sullo smartphone o sul tablet, scaricare l'**app di controllo Bose® SoundTouch®**.



**Bose® SoundTouch®
controller app**

- Utenti iOS: scaricare da App Store
- Utenti Android™: scaricare da Google Play™ Store
- Utenti Amazon Kindle Fire: eseguire il download dall'Amazon Appstore per Android

Collegamento del sistema alla rete Wi-Fi®

Una volta installata l'app, aggiungere il sistema alla rete:

1. Sullo smartphone o sul tablet, toccare l'icona SoundTouch®  per aprire l'app.
2. Seguire le istruzioni visualizzate per completare la configurazione, che include la creazione di un account SoundTouch®, l'aggiunta di una libreria musicale e l'accesso ai servizi musicali.

Aggiunta del sistema a un account SoundTouch® esistente

Se SoundTouch® è già stato configurato su un altro sistema, non è necessario scaricare di nuovo l'app SoundTouch®.

1. Sullo smartphone o sul tablet, toccare  per aprire l'app.
2. Selezionare **ESPLORA > IMPOSTAZIONI > Sistemi > AGGIUNGI SISTEMA**.
L'app guida l'utente nei vari passaggi della configurazione.

Pulsanti del telecomando

Utilizzare il telecomando per controllare le sorgenti collegate al sistema, regolare il volume del sistema, cambiare canale, selezionare le funzioni di riproduzione, abilitare le funzioni del ricevitore via cavo/satellitare e navigare nel menu di sistema.

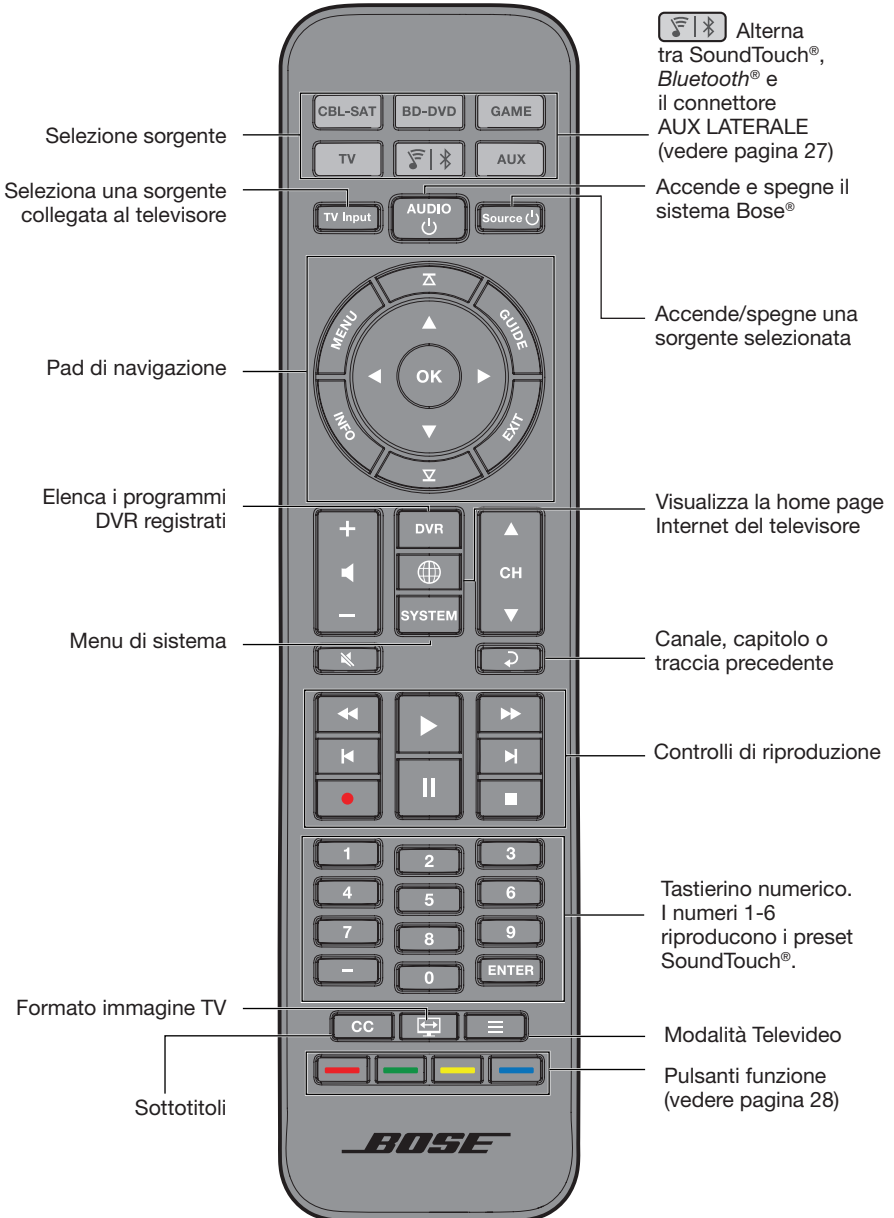

Uso del sistema

Programmazione del telecomando universale

Il telecomando può essere utilizzato per controllare il televisore, un ricevitore via cavo/satellitare, un lettore DVD o Blu-ray Disc™, una console giochi, un impianto DVR o un'altra sorgente ausiliaria.

Consumer Electronics Control

Il sistema supporta la funzionalità CEC (Consumer Electronics Control), che permette di controllare più sorgenti collegate via HDMI™ senza programmare il telecomando. Per attivare o disattivare la funzione CEC, utilizzare il menu di sistema (vedere pagina 32).

Una sorgente potrebbe supportare la funzione CEC ma farvi riferimento con un nome differente. Per ulteriori informazioni, consultare il manuale della sorgente.

La funzione CEC controlla le sorgenti collegate ai connettori HDMI della console.

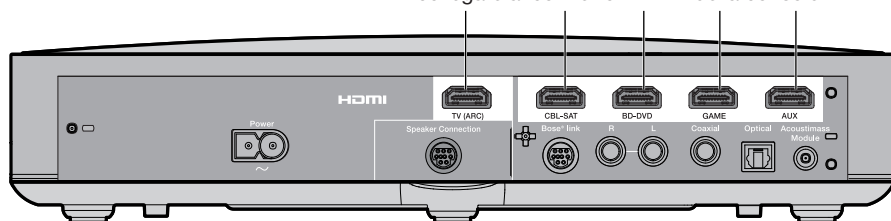

Suggerimento: Potrebbe essere necessario utilizzare il menu di sistema della sorgente o del televisore per abilitare la funzione CEC. Per ulteriori informazioni, consultare il manuale della sorgente.

Test della funzione CEC sulle sorgenti collegate via HDMI™

Se le sorgenti rispondono correttamente ai pulsanti corrispondenti, non è necessario programmare il telecomando.

Nota: Una sorgente collegata via HDMI potrebbe non supportare la funzione CEC. Per ulteriori informazioni, consultare il manuale della sorgente.

1. Accendere il sistema Bose®, il televisore e la sorgente da testare.
2. Premere vari pulsanti che corrispondono a diverse funzioni della sorgente.
3. Premere il pulsante **Source** (🔌). La sorgente si spegne.

Se la sorgente non esegue tali funzioni, programmare il telecomando per la sorgente in uso (vedere pagina 25).

Programmare il telecomando per il controllo della sorgente

Se la sorgente non supporta la funzione CEC, è possibile programmare il telecomando universale per controllare la sorgente, che può essere il televisore, il ricevitore via cavo/satellitare, il lettore DVD o Blu-ray Disc™, la console di gioco o il DVR, digitando il codice corrispondente alla marca della sorgente. Potrebbero esistere diversi codici per la sorgente. Potrebbe essere necessario ripetere l'operazione più volte per individuare il codice corretto.





Individuazione del codice della sorgente

1. Accendere la sorgente.
2. Individuare la marca della sorgente nell'opuscolo Universal Remote Device Codes (in dotazione).

Inserimento del codice della sorgente

1. Sul telecomando, premere e tenere premuto il pulsante della sorgente fino a quando tutti e sei i pulsanti sorgente non si illuminano, quindi rilasciare.
Ad esempio, per programmare il televisore, premere e tenere premuto  fino a quando tutti e sei i pulsanti sorgente non si illuminano, quindi rilasciare. Il pulsante della sorgente richiesta rimane illuminato.
2. Sul tastierino numerico, digitare il codice corrispondente alla marca della sorgente e premere + sul pulsante del volume.

Test del codice della sorgente

1. Provare alcune funzioni di base della sorgente. Seguire le istruzioni riportate sulla sorgente.
 - **TV:** premere i pulsanti dei canali. Premere . Viene visualizzato il menu delle impostazioni. Premere ◀ e ▶ per spostarsi.
 - **Ricevitore via cavo/satellitare:** premere . Viene visualizzata la guida programmi. Premere ◀ e ▶ per spostarsi.
 - **Lettore DVD o Blu-ray Disc™:** premere . Viene visualizzato il menu delle impostazioni. Premere ◀ e ▶ per spostarsi.
 - **Console giochi:** premere ◀ e ▶ per spostarsi nel menu.
 2. Secondo la risposta della sorgente alle funzioni di base:
 - **Il telecomando risponde correttamente:** premere  per uscire dalla programmazione e salvare le impostazioni.
 - **Il telecomando non risponde correttamente o non risponde affatto:**
 - **Se il pulsante della sorgente si accende:** premere + sul pulsante del volume per passare al codice successivo. Ripetere i punti 1 e 2 di "Test del codice della sorgente". Potrebbe essere necessario ripetere questa operazione 30 o più volte. Se tutti e sei i pulsanti lampeggiano tre volte, sono stati provati tutti i codici per la sorgente.
 - **Se il pulsante della sorgente non si accende:** il telecomando è uscito dalla modalità di programmazione. Ripetere i punti 1 e 2 di "Inserimento del codice della sorgente" e i punti 1 e 2 di "Test del codice della sorgente".
- Nota:** La sorgente potrebbe non essere compatibile con i telecomandi universali a infrarossi. Per ulteriori informazioni, consultare il manuale della sorgente.

Uso del sistema

Selezione sorgente

È possibile alternare le sorgenti premendo il pulsante del telecomando corrispondente alla sorgente desiderata. Prima di iniziare, programmare il telecomando per il controllo della sorgente (vedere pagina 25).



Selezionare una sorgente collegata al sistema Bose®

Se la sorgente è collegata alla console e non supporta la funzione CEC, impostare la console sulla modalità appropriata e accendere la sorgente.

1. Accendere il sistema.
2. Premere il pulsante della sorgente che si desidera controllare.
Il pulsante della sorgente si accende.
3. Premere .
La sorgente si accende.

Selezionare una sorgente collegata al televisore

Se la sorgente è collegata al televisore, selezionare l'ingresso appropriato sul televisore.

1. Accendere il sistema, il televisore e la sorgente.
2. Premere  per selezionare l'ingresso del televisore.
Potrebbe essere necessario premere  diverse volte per selezionare l'ingresso del televisore corretto per la sorgente.
Su alcuni televisori,  visualizza un menu. Utilizzare il telecomando per scegliere l'ingresso del televisore e chiudere questo menu.

Pulsanti sorgente universali e connettori della console

I pulsanti sorgente del telecomando corrispondono ai connettori presenti sul retro della console. Ad esempio,  corrisponde al connettore HDMI **BD-DVD**.



I pulsanti sorgente funzionano con qualsiasi sorgente collegata al connettore corrispondente. Se si usa un lettore DVD o Blu-ray Disc™ secondario e lo si collega al connettore **CBL-SAT**, è possibile programmarlo per farlo funzionare con .

Nota: Quando si programma il telecomando, utilizzare il codice telecomando appropriato per la sorgente anziché l'etichetta del connettore corrispondente.

Uso del pulsante

Questo pulsante consente di riprodurre musica sul sistema.

- Accesso alla sorgente SoundTouch® sul sistema
- Streaming di brani musicali da un dispositivo *Bluetooth*® connesso
- Accesso al connettore AUX LATERALE per collegare un dispositivo audio

Premere  per alternare tra le sorgenti SoundTouch® (), *Bluetooth* () e AUX LATERALE ().

SoundTouch®

È possibile controllare una serie di funzioni SoundTouch® sul sistema, ad esempio i controlli di riproduzione e i preset. Vedere “Uso di SoundTouch®” a pagina 29.

Tecnologia wireless *Bluetooth*®

Il sistema è dotato di tecnologia wireless *Bluetooth* per la riproduzione in streaming mediante il sistema di brani musicali da dispositivi *Bluetooth*. Il sistema è in grado di memorizzare nell’elenco di accoppiamento fino a otto dispositivi precedentemente connessi (vedere pagina 30).

AUX LATERALE

Il connettore AUX LATERALE è un connettore da 3,5 mm situato sul lato della console. Quando impostato come connettore per una sorgente di ingresso audio, è accessibile tramite il selettore .

Per maggiori informazioni su come modificare le impostazioni del connettore, consultare la sezione “5 AUX LATERALE” a pag. 32.

Uso del sistema

Regolazione del volume

Sul telecomando:

- Premere + per aumentare il volume.
- Premere – per diminuire il volume.
- Premere  per disattivare l'audio e riattivarlo.

Nota: Se si sente provenire il suono dal televisore, vedere “Risoluzione dei problemi” a pagina 34.

Pulsanti funzione

I pulsanti rosso, verde, giallo e blu del telecomando corrispondono ai pulsanti funzione con gli stessi colori del ricevitore via cavo/satellitare, del lettore Blu-Ray Disc™ o alle funzioni del Televideo.

- Funzioni del ricevitore via cavo/satellitare o del lettore Blu-Ray Disc™: consultare il manuale di istruzioni del dispositivo specifico.
- Funzioni Televideo: i colori corrispondono agli elementi colorati (numeri di pagina, titoli o scorciatoie) di una schermata del Televideo.

Programmazione di un telecomando non Bose®

È possibile programmare un telecomando non Bose, ad esempio quello del ricevitore via cavo/satellitare, per controllare il sistema. Consultare il manuale di istruzioni del telecomando non Bose o il sito web del produttore del ricevitore via cavo/satellitare per ottenere le istruzioni del caso.

Una volta programmato, il telecomando non Bose controlla le funzioni di base quali l'accensione/spengimento e il volume.

Accesso a SoundTouch®

Dopo aver creato un account SoundTouch®, tutto è pronto per iniziare a sfruttare le funzionalità di SoundTouch® sul proprio sistema. È possibile accedere a SoundTouch® tramite l'app SoundTouch® o premendo  sul telecomando.

Per ulteriori informazioni sull'uso di SoundTouch®, scaricare il manuale di istruzioni dell'adattatore wireless SoundTouch® serie II da SoundTouch.com

Uso dell'app SoundTouch®

SoundTouch® è un'applicazione software che permette di configurare e controllare il sistema SoundTouch® da uno smartphone, un tablet o un computer. Utilizzando l'app, il dispositivo smart può essere utilizzato come telecomando per la sorgente SoundTouch®.

- Semplice impostazione di preset personalizzati con la propria musica preferita.
- Possibilità di accedere a radio Internet, servizi musicali e librerie musicali.
- Gestione delle impostazioni di sistema SoundTouch®.

Uso della sorgente SoundTouch®

Dopo aver configurato SoundTouch®, è possibile utilizzare il telecomando per controllare una serie di funzioni del sistema.

- Personalizzare e riprodurre i preset utilizzando i numeri 1-6 del tastierino numerico.
- Controllare la riproduzione (riproduci, pausa, interrompi, salta al brano successivo, ecc.).

Per avviare SoundTouch®

Premere  sul telecomando.

Sul display viene visualizzato il messaggio SoundTouch®.

Come ottenere assistenza

 SoundTouch.com

Consente di accedere al centro assistenza che include: manuali di istruzioni, articoli, suggerimenti, esercitazioni, una libreria video e la community degli utenti, dove è possibile pubblicare domande e trovare risposte ai problemi più comuni.

Aprire un browser e andare a: **SoundTouch.com**

Guida nell'app

Contiene articoli della guida sull'uso di SoundTouch®.

1. Sul dispositivo, selezionare  per aprire l'app.
2. Selezionare **ESPLORA > GUIDA**.

Accoppiamento di un dispositivo Bluetooth®

La tecnologia wireless *Bluetooth*® consente di riprodurre musica in streaming da smartphone, tablet, computer o altri dispositivi audio *Bluetooth* sul sistema SoundTouch®.

Per poter riprodurre in streaming musica da un dispositivo *Bluetooth* è prima necessario accoppiare il dispositivo al sistema.

1. Sul telecomando, premere e rilasciare  fino a quando sul display non viene visualizzato un messaggio di accoppiamento *Bluetooth*.

Nota: Ogni volta che si preme  il sistema alterna tra SoundTouch® (), *Bluetooth* () e il connettore AUX LATERALE ().

Assicurarsi che sul display venga visualizzato un messaggio di accoppiamento *Bluetooth* prima di accoppiare il dispositivo.

2. Sul dispositivo *Bluetooth*, attivare la funzionalità *Bluetooth*.

Suggerimento: L'opzione *Bluetooth* si trova in genere nel menu Impostazioni. Il menu Impostazioni è spesso rappresentato nella schermata iniziale dall'icona di un ingranaggio ().

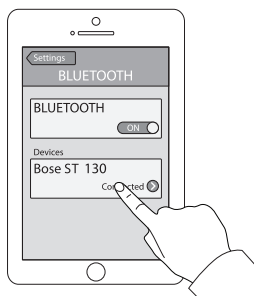

3. Selezionare il sistema SoundTouch® dall'elenco dei dispositivi.

Una volta accoppiato, il sistema SoundTouch® viene visualizzato come connesso nell'elenco dei dispositivi.

4. Riprodurre un brano sul dispositivo *Bluetooth*.

Se non si riesce ad accoppiare il dispositivo

Potrebbe essere necessario cancellare l'elenco dei dispositivi *Bluetooth* accoppiati del sistema (vedere "Risoluzione dei problemi" a pagina 34). Una volta cancellato l'elenco, provare a eseguire di nuovo l'accoppiamento.

Connessione di un dispositivo *Bluetooth*® accoppiato

È possibile riprodurre in streaming brani musicali sul sistema da un dispositivo *Bluetooth*®. Se nell'elenco dei dispositivi accoppiati del sistema sono memorizzati più dispositivi, la connessione del dispositivo accoppiato potrebbe richiedere uno o due minuti. Sul display del sistema è indicato lo stato della connessione.

Uso del pulsante

Per riprodurre musica da un altro dispositivo accoppiato, è necessario connettersi a tale dispositivo mediante il pulsante  dell'app.

Se nel raggio di portata sono presenti più dispositivi accoppiati, il sistema si connette a quello che è stato utilizzato più recentemente per trasmettere musica in streaming.

1. Sul telecomando del sistema, premere e rilasciare  fino a quando sul display non viene visualizzato un messaggio di ricerca *Bluetooth*.

Il sistema si connette all'ultimo dispositivo accoppiato che si trova nel raggio del sistema. Se tale dispositivo non è nel raggio d'azione, il sistema passa in rassegna l'elenco dei dispositivi accoppiati finché non ne trova uno disponibile.

2. Riprodurre un brano sul dispositivo.

Nota: Se un dispositivo *Bluetooth* è connesso al sistema e si desidera connettersi a un altro dispositivo *Bluetooth*, vedere "Accoppiamento di un dispositivo *Bluetooth*®" a pagina 30.



Uso della funzione *Bluetooth* sul dispositivo accoppiato



1. Sul dispositivo *Bluetooth*, attivare la funzionalità *Bluetooth*.
2. Selezionare il sistema SoundTouch® dall'elenco dei dispositivi.
3. Una volta eseguita la connessione, riprodurre sul dispositivo *Bluetooth* l'audio da trasmettere in streaming sul sistema.

Come ottenere informazioni sul sistema

Uso del menu del sistema

Utilizzare il menu del sistema per regolare i livelli audio, attivare e disattivare le funzioni (ad esempio lo spegnimento automatico), cambiare la lingua, impostare gli ingressi coassiale, analogico e ottico per una particolare sorgente, eseguire la procedura di calibrazione audio ADAPTIQ®, accoppiare il modulo Acoustimass® con la console o ripristinare le impostazioni di fabbrica del sistema.

1. Premere  sul telecomando.
2. Premere ▲ e ▼ per scorrere le voci del menu del sistema.
3. Premere ◀ e ▶ per regolare le impostazioni.
4. Premere .

| Display | Stato del sistema |
|-----------------------------|--|
| 1 AUDIO COMP | <p>Spento: (predefinito) Nessuna modifica alla traccia audio.</p> <p>Ottimizza dialogo: Aumenta il livello dei dialoghi e gli effetti sonori quando il volume è basso, producendo comunque un pieno impatto sonoro quando il volume è alto.</p> <p>Volume intelligente: Riduce il range del volume nelle colonne sonore dei film, in modo che la differenza tra forti esplosioni e suoni più delicati sia meno evidente.</p> <p>Nota: Le funzioni di ottimizzazione dei dialoghi e volume intelligente non sono disponibili quando si usa la funzionalità SoundTouch®, Bluetooth® o altri dispositivi collegati al connettore .</p> |
| 2 SINCR. AUDIO/VIDEO | Regola il ritardo dell'audio per sincronizzarlo con il video. |
| 3 HDMI-CEC | <p>Default On (Si - Predefinito): (Predefinito) Abilita la funzione CEC (vedere pagina 24).</p> <p>Alternate On (Si - Alternativo): Impedisce la commutazione involontaria della sorgente e potrebbe risolvere eventuali incongruenze nella funzione CEC (vedere pagina 35).</p> <p>Spento: Disabilita la funzione CEC.</p> |
| 4 SPEGN. AUTOM. | <p>Abilita: (predefinito) Il sistema si spegne dopo 16 minuti di inattività (assenza di suono dal sistema).</p> <p>Disabilita: Il sistema non si spegne automaticamente.</p> |
| 5 AUX LATERALE | <p>Ingresso audio: Imposta il connettore  per una sorgente ausiliaria.</p> <p>Cuffie: (predefinito) Imposta il connettore  come ingresso per le cuffie.</p> <p>Nota: Se il connettore è impostato per le cuffie ed è collegato un cavo, l'audio della soundbar viene disattivato. Scollegare le cuffie quando non vengono utilizzate.</p> |
| 6 LIVELLO BASSI | Regola il livello dei bassi. |
| 7 LIVELLO ALTI | Regola il livello degli alti. |

Come ottenere informazioni sul sistema

| Display | Stato del sistema |
|--|--|
| 8 LIVELLO CENTRO | Aumenta o riduce il livello dei dialoghi per i film e i programmi TV. |
| 9 LIVELLO SURROUND | NON DISPONIBILE. |
| 10 LINGUA  | Cambia la lingua della console e la calibrazione audio ADAPTiQ. |
| 11 IMPOSTA INGRESSO OTTICO | Imposta il connettore ottico sulla sorgente Auto/TV (predefinita), CBL SAT, BD DVD, GAME o AUX. |
| 12 IMPOSTA INGRESSO COASSIALE | Imposta il connettore coassiale sulla sorgente Auto/TV (predefinita), CBL SAT, BD DVD, GAME o AUX. |
| 13 IMPOSTA INGRESSO ANALOGICO | Imposta il connettore analogico sulla sorgente Auto/TV (predefinita), CBL SAT, BD DVD, GAME o AUX. |
| 14 ADAPTiQ | Avvia la procedura di calibrazione audio ADAPTiQ. |
| 15 ACCOPPIA ACOUSTIMASS | Ricollega il modulo Acoustimass® al sistema. |
| 16 RIPRISTINA VALORI ORIGINALI | Ripristina le impostazioni di fabbrica del menu di sistema e della calibrazione audio ADAPTiQ. |

Messaggi di errore



| Display | Stato del sistema |
|--|---|
| ERRORE Impossibile trovare Acoustimass | Il modulo Acoustimass® non è collegato alla console. |
| ERRORE Impossibile trovare la soundbar | La soundbar non è collegata alla console. |
| <SORGENTE> Assenza di segnale | La sorgente non è collegata alla console oppure è collegata ma spenta. |
| AUX LATERALE Nessun collegamento | La sorgente non è collegata al connettore  sulla console. |
| ERRORE Chiama Bose | Chiamare il centro di assistenza tecnica Bose®. Consultare l'elenco dei contatti accluso alla confezione. |

Indicatore di stato del modulo Acoustimass®

L'indicatore di stato sulla parte posteriore del modulo Acoustimass fornisce informazioni sull'attività di sistema.

| Attività dell'indicatore | Stato del modulo Acoustimass |
|----------------------------|--|
| Ambra | Collegato alla console. |
| Ambra lampeggiante | Scollegato dalla console. |
| Ambra lampeggiante (lento) | Disponibile per una connessione wireless alla console. |
| Rosso | Errore di sistema. |

Risoluzione dei problemi

| Problema | Soluzione |
|--|---|
| Assenza di alimentazione | <ul style="list-style-type: none">• Fissare bene i cavi di alimentazione del modulo Acoustimass®, della soundbar e della console.• Ricollegare saldamente i cavi di alimentazione del modulo, della soundbar e della console a una presa di corrente CA.• Utilizzare il telecomando per accendere il sistema. |
| Non si sente alcun suono | <ul style="list-style-type: none">• Riattivare l'audio del sistema.• Aumentare il volume.• Assicurarsi che il modulo Acoustimass, la soundbar e la console siano collegati a una presa CA funzionante.• Inserire il cavo del diffusore nel connettore Speaker Connections, non nel connettore Bose® link.• Inserire il cavo HDMI™ in un connettore del televisore contrassegnato con ARC o Audio Return Channel. Se il televisore non dispone di un connettore HDMI ARC, utilizzare un cavo audio secondario oltre al cavo HDMI (vedere pagina 14).• Se si usa un cavo secondario, inserirlo in un connettore del televisore contrassegnato con Output o OUT, non Input o IN.• Fissare bene tutti i collegamenti dei cavi sulla soundbar, sul televisore e sulle sorgenti collegate.• Se la sorgente è collegata al televisore, selezionare l'ingresso appropriato sul televisore (vedere pagina 26).• Cambiare l'impostazione della funzione CEC da Alternate On (Sì - Alternativo) a Default On (Sì - Predefinito) e viceversa (vedere pagina 32).• Scollegare le cuffie quando non vengono utilizzate.• Se si collega la sorgente mediante il connettore , abilitare l'opzione Ingresso audio nel menu del sistema (vedere pagina 32).• Se si collegano le cuffie al connettore , abilitare l'opzione Cuffie nel menu del sistema (vedere pagina 32).• Se appare il messaggio di errore Impossibile trovare Acoustimass, accoppiare il modulo Acoustimass con la console (vedere pagina 37).• Ripristinare il sistema (vedere pagina 38). |
| Il suono proviene dai diffusori del televisore | <ul style="list-style-type: none">• Inserire il cavo HDMI in un connettore del televisore contrassegnato con ARC o Audio Return Channel (se disponibile).• Disattivare i diffusori del televisore (fare riferimento al manuale del televisore).• Ridurre al minimo il volume del televisore. |
| Video assente o di scarsa qualità | <ul style="list-style-type: none">• Passare a un'altra sorgente, quindi tornare alla sorgente interessata per provare a ristabilire il segnale.• Scollegare e ricollegare il cavo HDMI della sorgente interessata.• Scollegare e ricollegare il cavo HDMI tra la console e il televisore.• Spegnerne e riaccendere la sorgente interessata, il televisore e la console.• Se il connettore ottico, analogico o coassiale digitale è stato assegnato a una delle sorgenti HDMI™, riportarlo sulla sorgente Auto/TV (predefinita) utilizzando il menu Sistema (vedere pagina 32). |



| Problema | Soluzione |
|--|--|
| Il telecomando non funziona correttamente o non funziona affatto | <ul style="list-style-type: none"> • Fare combaciare i simboli + e – sulle batterie con i segni + e – all'interno del vano (vedere pagina 19). • Sostituire le pile (vedere pagina 19). • Premere il pulsante del volume sul telecomando e verificare se il pulsante sorgente corretto lampeggia. • Rimuovere la pellicola protettiva dalla console. • Ripristinare il pulsante della sorgente (vedere pagina 38). • Se si usa la funzione CEC: <ul style="list-style-type: none"> - Puntare il telecomando verso la console. - Utilizzare l'impostazione Alternate On (Sì - Alternativo, vedere pagina 32). - Disattivare la funzione CEC sul sistema (vedere pagina 32) e programmare il telecomando per il controllo della sorgente (vedere pagina 25). • Se il telecomando è stato programmato per il controllo della sorgente: <ul style="list-style-type: none"> - Puntare il telecomando verso la sorgente appropriata. - Verificare di aver digitato il codice corretto per la marca della sorgente. - Programmare il telecomando con un altro codice (vedere pagina 25). |
| Il sistema non si sincronizza con la sorgente corretta oppure seleziona una sorgente non corretta dopo qualche istante (CEC) | <ul style="list-style-type: none"> • Utilizzare l'impostazione Alternate On (Sì - Alternativo, vedere pagina 32). • Disattivare la funzione CEC sulla sorgente (per ulteriori informazioni, consultare il manuale della sorgente). • Disattivare la funzione CEC sul sistema (vedere pagina 32) e programmare il telecomando per il controllo della sorgente (vedere pagina 25). |
| Funzione CEC intermittente o non funzionante | <ul style="list-style-type: none"> • Utilizzare l'impostazione Alternate On (Sì - Alternativo, vedere pagina 32). • Disattivare la funzione CEC sulla sorgente (per ulteriori informazioni, consultare il manuale della sorgente). • Disattivare la funzione CEC sul sistema (vedere pagina 32) e programmare il telecomando per il controllo della sorgente (vedere pagina 25). |
| Suono debole o distorto | <ul style="list-style-type: none"> • Rimuovere tutte le pellicole protettive dal sistema. • Fissare bene tutti i collegamenti dei cavi sulla soundbar, sul televisore e sulle sorgenti collegate. • Se appare il messaggio di errore Impossibile trovare Acoustimass®: <ul style="list-style-type: none"> - Collegare il modulo Acoustimass®. - Accoppiare il modulo Acoustimass® con la console (vedere pagina 37). • Se si usa il connettore analogico o , abbassare il volume della sorgente. • Ripristinare le impostazioni di fabbrica del sistema (vedere pagina 38) ed eseguire la calibrazione dell'audio ADAPTIQ® (vedere pagina 21). |

Manutenzione

| Problema | Soluzione |
|--|--|
| Audio intermittente o assente | <ul style="list-style-type: none">• Allontanare il sistema da potenziali fonti di interferenza, ad esempio un router wireless, un telefono cordless, un televisore, un forno a microonde, ecc.• Interrompere eventuali altre applicazioni di streaming audio o video.• Avvicinare il dispositivo mobile al sistema e allontanare eventuali fonti di interferenza o ostruzioni.• Avvicinare il sistema o il dispositivo mobile al router o all'access point.• Riattivare l'audio o aumentare il volume.• Staccare il cavo di alimentazione, quindi ricollegarlo dopo un minuto.• Fissare bene tutti i collegamenti dei cavi sulla soundbar, sul televisore e sulle sorgenti collegate.• Cambiare l'impostazione della funzione CEC da Alternate On (Si - Alternativo) a Default On (Si - Predefinito) e viceversa (vedere pagina 32). |
| Impossibile completare la configurazione di rete | <ul style="list-style-type: none">• Collegare il sistema all'alimentazione.• Selezionare il nome di rete corretto e immettere la password.• Connettere il dispositivo e il sistema SoundTouch® alla stessa rete Wi-Fi®.• Posizionare l'adattatore wireless nell'area coperta dal router.• Abilitare la funzione Wi-Fi sul dispositivo (mobile o computer) che si sta utilizzando per la configurazione.• Chiudere altre applicazioni aperte.• Se si usa un computer per la configurazione, controllare le impostazioni del firewall per verificare che l'app SoundTouch® e SoundTouch® Music Server siano tra i programmi consentiti.• Provare la connessione Internet caricando il sito www.SoundTouch.com• Riavviare il dispositivo mobile o il computer e il router.• Disinstallare l'app, ripristinare l'adattatore e riavviare la procedura di configurazione. |
| Impossibile riprodurre audio <i>Bluetooth</i> ® | <p>Sul sistema:</p> <ul style="list-style-type: none">• Configurare prima SoundTouch® e poi installare tutti gli aggiornamenti software disponibili per il sistema.• Accoppiare un dispositivo (vedere pagina 30).• Provare ad accoppiare un altro dispositivo.• Vedere "Nessun suono".• Cancellare l'elenco dei dispositivi accoppiati del sistema utilizzando l'app SoundTouch®:<ul style="list-style-type: none">- Andare a ESPLORA > IMPOSTAZIONI > Sistemi e selezionare il sistema SoundTouch®.- Aprire la voce <i>Bluetooth</i> e cancellare l'elenco dei dispositivi accoppiati. <p>Sul dispositivo mobile:</p> <ul style="list-style-type: none">• Disattivare e riattivare la funzionalità <i>Bluetooth</i>.• Rimuovere il sistema dal menu <i>Bluetooth</i>. Ripetere l'accoppiamento.• Consultare la documentazione del dispositivo <i>Bluetooth</i>.• Vedere la sezione "Audio intermittente o assente". |

Se la console non riesce a rilevare il modulo Acoustimass®

Il modulo Acoustimass e la console vengono accoppiati in stabilimento. Tuttavia, se sul display appare il messaggio di errore **Impossibile trovare Acoustimass**, eseguire la seguente procedura di accoppiamento:

1. Scollegare il modulo Acoustimass.
2. Premere  sul telecomando.
3. Premere  finché sul display non viene visualizzato **15 ACCOPPIA ACOUSTIMASS**.
4. Premere .
Collegare Acoustimass viene visualizzato sul display.
5. Collegare il cavo di alimentazione CA alla presa di corrente CA.

Dopo che il modulo Acoustimass si è collegato alla console, sul display appare il messaggio **Accoppiamento completato**.

Nota: Per le alternative di connessione richieste in presenza di interferenza eccessiva della rete wireless, contattare il centro di assistenza tecnica.

Messaggi di errore della calibrazione audio ADAPTiQ®

Durante la calibrazione audio si potrebbero sentire i seguenti messaggi vocali di errore:

| Messaggi di errore | Problema | Soluzione |
|--------------------|---|--|
| 1 | Il microfono delle cuffie ADAPTiQ non rileva il suono. | <ul style="list-style-type: none"> • Fissare bene tutti i cavi dei diffusori. • Verificare che l'apertura del microfono nella parte superiore delle cuffie ADAPTiQ non sia ostruita. • Le cuffie ADAPTiQ potrebbero essere danneggiate. Contattare il centro di assistenza tecnica della Bose® per richiedere le parti di ricambio. Consultare l'elenco dei contatti accluso alla confezione. |
| 2 | Nella stanza c'è troppo rumore. | Eseguire di nuovo la calibrazione audio ADAPTiQ quando nella stanza torna il silenzio. |
| 3 | Le cuffie ADAPTiQ sono troppo vicine ai diffusori. | Allontanare le cuffie ADAPTiQ dai diffusori. |
| 4 | Le posizioni di ascolto sono troppo simili. | Allontanarsi di 0,3 - 0,6 m dalla posizione di ascolto precedente. |
| 5 | Le cuffie ADAPTiQ non riescono a prendere le misure perché sono in movimento. | Tenere ferma la testa. |

Dopo aver corretto il problema è necessario riavviare la calibrazione audio ADAPTiQ (vedere pagina 21). Se si sente un messaggio di errore diverso, chiamare l'assistenza clienti Bose per ricevere ulteriori istruzioni. Consultare l'elenco dei contatti accluso alla confezione.

Manutenzione

Ripristinare le impostazioni di fabbrica del sistema

Per provare a risolvere eventuali problemi, ripristinare le impostazioni di fabbrica del menu del sistema e della calibrazione audio di ADAPTiQ®.

1. Premere **SYSTEM** sul telecomando.
2. Premere **▼** finché sul display non viene visualizzato **16 RIPRISTINA VALORI ORIGINALI**.
3. Premere **5**.
Il sistema viene ripristinato.
4. Selezionare la propria lingua (vedere pagina 19).
5. Eseguire la calibrazione audio ADAPTiQ® (vedere pagina 21).

Reimpostare un pulsante sorgente sul telecomando

Se si incontrano problemi con un particolare pulsante sorgente del telecomando, riportarlo alle impostazioni di fabbrica.

Dopo aver eseguito questa procedura, il pulsante sorgente è in modalità CEC.

1. Sul telecomando, premere e tenere premuto il pulsante della sorgente appropriata fino a quando tutti e sei i pulsanti sorgente non si illuminano, quindi rilasciare.
Si accende solo il pulsante della sorgente appropriata.
2. Sul tastierino numerico, digitare **0140**.

Connettori di servizio del modulo Acoustimass®

I connettori Service e Data sono riservati a un uso di servizio. Non inserire alcun cavo in questi connettori.

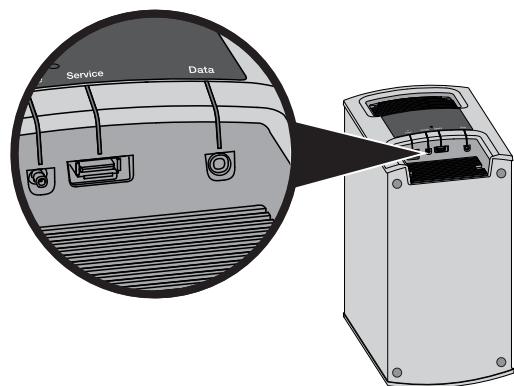

Pulizia

Pulire la superficie del sistema con un panno morbido e asciutto.

- Non utilizzare spray vicino al sistema. Non utilizzare solventi, prodotti chimici o soluzioni detergenti contenenti alcol, ammoniaca o abrasivi.
- Evitare di versare liquidi nelle aperture.

Assistenza tecnica

Per ulteriore assistenza sull'uso del sistema:

- Visitare il sito SoundTouch.com
- Contattare il centro di assistenza tecnica Bose®. Consultare l'elenco dei contatti accluso alla confezione.

Garanzia limitata

Il sistema SoundTouch® è coperto da una garanzia limitata. I dettagli relativi alla garanzia limitata sono riportati nella guida rapida inclusa nella confezione. Per istruzioni su come registrare la garanzia, consultare la guida rapida. La mancata registrazione non inciderà in alcun modo sui diritti previsti dalla garanzia limitata.

Le informazioni di garanzia fornite con questo prodotto non sono valide in Australia e Nuova Zelanda. Per i dettagli della garanzia in Australia e Nuova Zelanda, consultare il nostro sito web all'indirizzo www.bose.com.au/warranty o www.bose.co.nz/warranty.

Dati tecnici

Modulo Acoustimass®

Potenza nominale: 100-240 V ~ 50/60 Hz 150 W

Console

Potenza nominale: 100-240 V ~ 50/60 Hz 60 W

Soundbar

Potenza nominale: 100-240 V ~ 50/60 Hz 60 W

Appendice: Uso di un computer per la configurazione

Informazioni importanti sulla configurazione

- È possibile configurare il sistema utilizzando un computer anziché uno smartphone o un tablet.
 - Utilizzare un computer connesso alla propria rete Wi-Fi®.
 - Utilizzare il computer in cui è archiviata la libreria musicale.
 - In questo caso è necessario utilizzare il cavo USB in dotazione.*
 - Non collegare il cavo USB fino a quando l'app non richiede di farlo.
- * *Il connettore SETUP A USB sul retro del sistema è utilizzabile solo per finalità di configurazione mediante computer. I connettori USB non sono progettati per caricare smartphone, tablet o dispositivi analoghi.*

Uso di un computer desktop per la configurazione

Se si usa un computer desktop, spostare la console e l'adattatore wireless SoundTouch® accanto al computer per configurare il sistema. Durante la configurazione, l'app richiede di utilizzare il cavo USB per collegare il computer all'adattatore wireless (temporaneamente).

Al termine della configurazione, scollegare il cavo USB e la console dal computer e dall'alimentazione CA (presa di corrente), quindi spostare il sistema nella sua posizione definitiva.

Configurazione del sistema mediante computer

1. Dal computer, aprire un browser e andare a:
SoundTouch.com/app
Suggerimento: Utilizzare il computer su cui è archiviata la libreria musicale.
2. Scaricare ed eseguire l'app SoundTouch®.
3. Collegare il sistema alla rete (vedere pagina 22).
L'app guida l'utente nei vari passaggi della configurazione.



Fontos biztonsági utasítások

Kérjük, olvassa el figyelmesen ezt a kezelési útmutatót, és őrizze meg a későbbiekre.



A háromszögbe rajzolt, nyílban végződő villámszimbólum arra figyelmezteti a felhasználót, hogy a rendszer burkolatán belül veszélyes mértékű, szigetelés nélküli feszültség található, amely elég erős ahhoz, hogy áramütést okozzon.



Az egyenlő oldalú háromszögben látható felkiáltójel a kezelői útmutatóban található fontos üzemeltetési és karbantartási utasításokra hívja fel a felhasználó figyelmét.



VIGYÁZAT:

- A tűz és az áramütés kockázatának csökkentése érdekében a rendszert óvja az esőtől és a párától.
- Ügyeljen arra, hogy a készülékre ne csöpögjön, illetve ne fröccsenjen víz. A készülékre és annak közelébe ne helyezzen vázát vagy más, folyadékkal töltött tárgyat. A többi elektronikus rendszerhez hasonlóan ezen terméknél is vigyázzon arra, hogy annak egyetlen részébe se kerüljön folyadék. A termék folyadékkal történő érintkezése meghibásodáshoz vezethet, és tüzet is okozhat.
- Csak AA (IEC LR06) alkáli elemet (vagy elemeket) használjon.
- A termékre és annak közelébe tilos gyertyát vagy egyéb nyílt lánggal működő eszközt helyezni.



FIGYELEM!

- Ne kísérelje meg a termék illetéktelen módosítását. Az illetéktelen módosítások kedvezőtlenül befolyásolhatják a biztonságot, a jogszabályi megfelelést és a rendszer teljesítményét, valamint a garancia érvénytelenítését vonhatja maguk után.
- A hangos zene huzamosabb ideig történő hallgatása hallássérülést okozhat. Fejhallgató használatok ne alkalmazzon túlzott hangerőt, illetve ügyeljen arra, hogy azt ne alkalmazza huzamosabb ideig.



VIGYÁZAT: A termék apró alkatrészei fulladást okozhatnak. 3 éves kor alatti gyermekek számára nem alkalmas.



FIGYELEM: A termék mágneses anyagot tartalmaz. Ha szeretné tudni, hogy a mágneses anyag befolyásolhatja-e az Ön beültetett orvosi eszközök működését, forduljon orvosához.

MEGJEGYZÉSEK:

- A termékcímke a konzol alján található.
- Ha leválasztó egységként a hálózati csatlakozódugaszt vagy a készülékcsatlakozót használja, az ilyen leválasztó egységnek mindig működőképes állapotban kell lennie.
- A termék csak zárt helyiségben használható. Nem a szabadban, lakóautón vagy hajón való használatra készült, és az ilyen használat szempontjából nem tesztelték.
- A rendszerhez mellékelt hangszóró- és összekötőkábelek fali beépítésre nincsenek jóváhagyva. Fali beépítés esetén tekintse meg a helyi építési előírásokat a megfelelő vezeték és kábel kiválasztásához.

Fontos biztonsági utasítások

1. Olvassa el ezeket az utasításokat.
2. Őrizze meg őket.
3. Tartson be minden figyelmeztetést.
4. Tartsa be az összes utasítást.
5. Ne használja a készüléket víz közelében.
6. Csak száraz ronggyal tisztítsa.
7. Ne zárja el a szellőzőnyílásokat. A készüléket a gyártó utasításainak megfelelően helyezze el.
8. Ne helyezze a készüléket hőforrás, például fűtőtest, tűzhely vagy más hőtermelő berendezés (ideértve az erősítőket is) közelébe.
9. A tápegységet vagy a tápkábel úgy helyezze el, hogy ne léphessenek rá, és ne csipődhessen be – főleg a dugóknál, dugaszolóaljzatoknál és azon a helyen, ahol a tápkábel kilép a készülékből.
10. Kizárólag a gyártó által meghatározott kiegészítőket/tartozékokat használja.
11. Húzza ki a készülék dugóját villámláskor, vagy ha hosszabb ideig nem fogja használni.
12. Bizzon minden javítást megfelelő képesítéssel rendelkező szakemberre. Szervizelésre akkor van szükség, ha a készülék valamilyen módon meghibásodott, például megsérült a tápkábele, folyadék ömlött vagy nehéz tárgy esett rá, eső vagy nedvesség érte, működésében rendellenesség tapasztalható, vagy leesett.

Megjegyzés: A berendezést az FCC törvények 15. cikke szerint tesztelték. Ez alapján a berendezés megfelel a „B” osztályú digitális eszközök előírásainak. Ezen határértékek megfelelő védelmet nyújtanak a káros sugárzások ellen lakóépületen belül. A berendezés rádiófrekvenciás energiát termel, használ és sugározhat, és amennyiben nem az utasításoknak megfelelően helyezik üzembe és használják, a rádiókommunikációra nézve káros interferenciát okozhat. Arra azonban nincs garancia, hogy egy adott létesítményben nem lép fel interferencia. Ha a berendezés nem kívánt interferenciával zavarja a rádió- vagy a tévéadást (ezt a berendezés ki- és bekapcsolásával lehet ellenőrizni), javasoljuk, hogy az interferencia kiküszöbölése érdekében próbálkozzon az alábbiak egyikével:

- Fordítsa el vagy helyezze át a vevőantennát.
- Növelje a berendezés és a vevőkészülék közötti távolságot.
- A berendezést csatlakoztassa egy másik áramkörhöz, mint amelyik a vevőkészülék áramellátását biztosítja.
- Forduljon a forgalmazóhoz vagy rádió-/tévészerelelőhöz.

A Bose Corporation által kifejezetten jóvá nem hagyott módosítások vagy változtatások esetén érvénytelenné válhat a berendezés működtetésére adott felhasználói engedély.

Az eszköz megfelel az FCC szabályzat 15. részének és az Industry Canada nem engedélyköteles RSS-szabványainak. Az üzemeltetésnek az alábbi két feltételnek kell megfelelnie: (1) ez a termék nem okozhat káros interferenciát, (2) ennek a terméknek el kell viselnie minden interferenciát, beleértve a nem kívánt működést okozó interferenciát is.

SoundTouch vezeték nélküli adapter

A berendezés telepítése és működtetése során az eszköz és az emberi test között legalább 20 cm-es távolságot kell tartani.

Ez a „B” osztályú digitális készülék megfelel a kanadai ICES-003 szabványoknak.

CAN ICES-3 (B) /NMB-3 (B)

Ez a készülék megfelel az FCC és az Industry Canada által az általános népeségre vonatkozóan megállapított sugárzási határértékeknek. A készüléket tilos bármilyen antenna vagy jeladó mellé helyezni, illetve azokkal együtt használni.



A használt elemeket helyesen, a helyi előírásoknak megfelelően kezelje hulladékként.

Az elemeket tilos elégetni.



Ez a szimbólum azt jelenti, hogy a terméket nem szabad a háztartási hulladékkal együtt kidobni, hanem egy megfelelő hulladékkezelő létesítményben kell leadni, ahol gondoskodnak a termék újrahasznosításáról. A megfelelő hulladékkezelés és újrahasznosítás hozzájárul a természeti erőforrások, az emberi egészség és a környezet védelméhez. A feleslegessé vált termék kezelésével és újrahasznosításával kapcsolatban további információért forduljon a helyi önkormányzat hulladékkezeléssel megbízott szolgáltatójához, vagy ahhoz az üzlethez, ahol ezt a terméket vásárolta.



A Bose Corporation ezennel kijelenti, hogy jelen termék megfelel a rádióberendezésekre és távközlési végberendezésekre vonatkozó 1999/5/EK irányelv és minden más idevonatkozó EU-irányelv alapvető követelményeinek és egyéb rendelkezéseinek. A teljes megfelelési nyilatkozat megtalálható a következő címen: www.Bose.com/compliance

Mérgező vagy veszélyes anyagok és vegyi elemek nevei a termékben

| Alkatrész neve | Mérgező vagy veszélyes anyagok és elemek | | | | | |
|----------------|--|-------------|--------------|------------------------------|-----------------------------|----------------------------------|
| | Ólom (Pb) | Higany (Hg) | Kadmium (Cd) | Hat vegyértékű króm (Cr(VI)) | Polibrominált bifenil (PBB) | Polibrominált difeniléter (PBDE) |
| NYÁK-ok | X | O | O | O | O | O |
| Fémrészek | X | O | O | O | O | O |
| Műanyag részek | O | O | O | O | O | O |
| Hangsugárzók | X | O | O | O | O | O |
| Kábelek | X | O | O | O | O | O |

Ez a táblázat az SJ/T 11364 előírásainak megfelelően készült.
 O: Azt jelzi, hogy az adott mérgező vagy veszélyes anyag mennyisége az adott alkatrész egyetlen homogén anyagában sem éri el a GB/T 26572 által meghatározott határértéket.
 X: Azt jelzi, hogy az adott mérgező vagy veszélyes anyagot az alkatrész legalább egy homogén anyaga az GB/T 26572 korlátozó előírásait meghaladó mértékben tartalmazza.

Jogszabályi megfelelés

Feljegyzendő és megőrzendő adatok:

A gyári számok az Acoustimass® modul csatlakozópánéljén és a távvezérlő csomagolásán találhatóak.

Típuszám: _____

A modul gyári száma: _____

A távvezérlő gyári száma: _____

A konzol gyári száma: _____

A hangsugárzó gyári száma: _____

A vásárlás dátuma: _____

A vásárlási bizonylatot tanácsos a jelen kezelési útmutató mellett tartani.

Gyártás dátuma: A gyári szám első félkövér számjegye a gyártás évét jelzi: például az „5” 2005-öt vagy 2015-öt jelöl.

Kínai importőr: Bose Electronics (Shanghai) Company Limited, Part C, Plan 9, No. 353 North Riving Road, China (Shanghai) Pilot Free Trade Zone

EU-importőr: Bose Products B.V., Gorslaan 60, 1441 RG Pummerend, The Netherlands

Tajvani importőr: Bose Taiwan Branch, 9F-A1, No.10, Section 3, Minsheng East Road, Taipei City 104, Taiwan

Az App Store az Apple Inc. szolgáltatásjegye.

Az Amazon, a Kindle és a Fire az Amazon, Inc. vagy leányvállalatainak védjegye.

Az Android és a Google Play a Google, Inc. védjegyei.

A Blu-ray Disc™ és a Blu-ray™ a Blu-ray Disc Association védjegye.

A Bluetooth® szövegjegye és logók a Bluetooth SIG, Inc. tulajdonát képező bejegyzett védjegyek, és a Bose Corporation minden esetben engedéllyel használja őket.

 **DOLBY DIGITAL** A Dolby Laboratories licence alapján gyártva. A „Dolby” és a kettős D szimbólum a Dolby Laboratories védjegye.

 **dts** Digital Surround A DTS szabadalmi megtalálható a <http://patents.dts.com> oldalon. A Digital Theater Systems, INC. licence alapján gyártva. A DTS, a szimbólum, valamint az & DTS és a szimbólum együttesen a DTS, Inc. bejegyzett védjegye. A DTS Digital Surround a DTS, Inc. védjegye. © DTS, Inc. Minden jog fenntartva.

 **HDMI** A „HDMI” és a „HDMI High-Definition Multimedia Interface” kifejezés és a HDMI logó a HDMI Licensing LLC védjegye vagy bejegyzett védjegye az Egyesült Államokban és más országokban.



Az iHeartRadio az iHeartMedia, Inc. bejegyzett védjegye.

Ez a termék tartalmazza a Spotify szoftvert, amelyre külső gyártók alábbi helyen található licencei vonatkoznak:

www.spotify.com/connect/third-party-licenses.

A Spotify a Spotify AB bejegyzett védjegye.

A SoundTouch és a vezeték nélküli hangjegy dizájnya a Bose Corporation bejegyzett védjegye az Egyesült Államokban és más országokban.

A Wi-Fi a Wi-Fi Alliance védjegye.

© 2017 Bose Corporation. Előzetes írásos engedély nélkül a jelen kiadvány semmilyen része nem sokszorosítható, módosítható, terjeszthető, illetve nem használható fel semmilyen más módon.

A SoundTouch® 130 rendszer bemutatása

| | |
|--------------------------------------|----|
| A rendszer előnyei | 8 |
| Hardverjellemzők | 8 |
| SoundTouch® alkalmazás | 8 |
| A rendszer kicsomagolása | 9 |
| Írányelvek az elhelyezéshez | 10 |
| Példa a rendszer elhelyezésére | 10 |

Az Acoustimass® modul beállítása

| | |
|--|----|
| A gumitalpak elhelyezése az Acoustimass modulra | 11 |
| Az Acoustimass modul áramforráshoz csatlakoztatása | 12 |

A konzol beállítása

| | |
|---|----|
| A konzol csatlakoztatása a tévéhez | 13 |
| A HDMI™ ARC csatlakozó használata | 13 |
| HDMI™ ARC csatlakozóval nem rendelkező tévék esetén | 14 |
| A konzol csatlakoztatása más forrásokhoz | 14 |
| HDMI™-kompatibilis források csatlakoztatása | 14 |
| Nem HDMI™-kompatibilis források csatlakoztatása | 15 |
| Csatlakozás kizárólag hangot kibocsátó forrásokhoz | 15 |
| A SoundTouch® vezeték nélküli adapter csatlakoztatása | 15 |

A hangsugárzó beállítása

| | |
|---|----|
| A hangsugárzó csatlakoztatása | 16 |
| Az opcionális magasító lábak felszerelése a hangsugárzóra | 17 |
| A hangsugárzó felszerelése a falra | 17 |

A rendszer csatlakoztatása az áramforráshoz

| | |
|--|----|
| A hangsugárzó csatlakoztatása az elektromos hálózathoz | 18 |
| A konzol csatlakoztatása az elektromos hálózathoz | 18 |

A rendszer bekapcsolása

| | |
|--|----|
| A távvezérlő elemeinek behelyezése | 19 |
| A rendszer bekapcsolása, és a nyelv kiválasztása | 19 |
| A hang ellenőrzése | 20 |

Tartalom

ADAPTiQ®

| | |
|--|----|
| Az ADAPTiQ® hangkalibráció elvégzése | 21 |
|--|----|

A SoundTouch® beállítása

| | |
|--|----|
| A rendszer csatlakoztatása a Wi-Fi® hálózathoz | 22 |
| A SoundTouch® alkalmazás letöltése és telepítése | 22 |
| A rendszer csatlakoztatása a Wi-Fi® hálózathoz | 22 |
| A rendszer hozzáadása egy meglévő SoundTouch®-fiókhhoz | 22 |

A rendszer használata

| | |
|--|----|
| A távvezérlő gombjai | 23 |
| Az univerzális távvezérlő programozása | 24 |
| Consumer Electronics Control | 24 |
| A HDMI™-csatlakoztatású források tesztelése a CEC funkcióval | 24 |
| A távvezérlő beprogramozása a forrás vezérlésére | 25 |
| Forrás kiválasztása | 26 |
| Egy Bose® rendszerhez csatlakoztatott forrás kiválasztása | 26 |
| Választás a tévéhez csatlakoztatott források közül | 26 |
| Univerzális forrásgombok és csatlakozók a konzolon | 26 |
| A  gomb használata | 27 |
| SoundTouch® | 27 |
| A Bluetooth® vezeték nélküli technológia | 27 |
| SIDE AUX | 27 |
| A hangerő szabályozása | 28 |
| Funkciógombok | 28 |
| Nem a Bose® által gyártott távvezérlő programozása | 28 |

A SoundTouch® használata

| | |
|---|----|
| A SoundTouch® elérése | 29 |
| A SoundTouch® alkalmazás használata | 29 |
| A SoundTouch®-forrás használata | 29 |
| Segítségkérés | 29 |

Bluetooth®

| | |
|---|----|
| Bluetooth®-eszköz párosítása | 30 |
| Csatlakozás egy párosított Bluetooth®-eszközhöz..... | 31 |
| A  gomb használata | 31 |
| A Bluetooth funkció használata a párosított eszközön..... | 31 |

Rendszerinformációk megtekintése

| | |
|--|----|
| A Rendszer menü használata..... | 32 |
| Hibaüzenetek..... | 33 |
| Az Acoustimass® modul állapotjelzője | 33 |

Ápolás és karbantartás

| | |
|--|----|
| Hibaelhárítás | 34 |
| Ha a konzol nem találja az Acoustimass® modult | 37 |
| Az ADAPTiQ® hangkalibrációs eljárás hibaüzenetei | 37 |
| A rendszer gyári beállításainak visszaállítása | 38 |
| Forrásgomb visszaállítása a távvezérlőn | 38 |
| Szervizcsatlakozók az Acoustimass® modulon..... | 38 |
| Tisztítás..... | 39 |
| Ügyfélszolgálat | 39 |
| Korlátozott garancia | 39 |
| Műszaki adatok..... | 39 |

Függelék: Üzembe helyezés számítógép segítségével

| | |
|---|----|
| Fontos üzembe helyezési információk..... | 40 |
| Üzembe helyezés asztali számítógép segítségével | 40 |
| A rendszer üzembe helyezése számítógép segítségével | 40 |

A SoundTouch® 130 rendszer bemutatása

A SoundTouch® 130 házimozirendszer a Bose® termékektől megszokott minőségű hangzást biztosítja a videoforrásokhoz, és emellett a SoundTouch® és a *Bluetooth*® technológia előnyeit is nyújtja. Az elegáns megoldással bármely helyiségben csúcsmínőségű hangzással szólaltathatja meg zenéit az otthoni Wi-Fi® hálózaton keresztül. A SoundTouch® hangrendszer lehetővé teszi az internetes rádió, a zenei szolgáltatások és a saját zenetár tartalmának vezeték nélküli sugárzását.

Ha otthonában rendelkezik Wi-Fi kapcsolattal, akkor tetszése szerint bármelyik szobában hallgathatja a kedvenc zeneszárait.

A rendszer előnyei

- A Bose fejlett hangfeldolgozása természetes és valóság-hű hangzást biztosít.
- Az ADAPTiQ® hangkalibráció optimalizálja a hangminőséget.
- Támogatja a Consumer Electronics Control (CEC) funkciót.
- Az internetes rádiót, a zenei szolgáltatásokat és zenetárának tartalmát vezeték nélkül is elérheti.
- Személyre szabott előbeállítások segítségével egyszerűen hozzáférhet kedvenc zeneszámaihoz.
- Vezeték nélküli üzembe helyezés okostelefon vagy táblagép használatával.
- A rendszer a meglévő otthoni Wi-Fi hálózattal használható.
- Zenelejátszás *Bluetooth*-eszközökről.
- Ingyenes SoundTouch® alkalmazás számítógépre, okostelefonra és táblagépre.
- A többszobás zenehallgatási élmény biztosításához a rendszer bármikor egyszerűen bővíthető.
- A Bose® hangrendszerek széles választékából kiválaszthatja az adott szobának legmegfelelőbb megoldást.

Hardverjellemzők

- A kijelzőről leolvashatók a rendszer beállításai és információi.
- A HDMI™-kapcsolat egyszerű telepítést és kiemelkedő hangminőséget biztosít valamennyi csatlakoztatott forrás esetében.
- A programozható univerzális távvezérlővel a tévé, a kábeltévé/műholdvevő egység és a rendszerhez csatlakoztatott más forrás is vezérelhető.
- A rejtett, vezeték nélküli Acoustimass® modul erőteljes mélyhangzást biztosít.
- A hangszórók falra szerelhetők (a készlet külön megvásárolható).
- A SoundTouch® series II vezeték nélküli adapter lehetővé teszi a SoundTouch® és a *Bluetooth* használatát a rendszeren.

SoundTouch® alkalmazás

- A SoundTouch®-forrást okostelefonjáról, táblagépéről és számítógépéről helyezheti üzembe és vezérelheti.
- A SoundTouch® alkalmazással az előbeállításokat kedvenc zeneszámainak megfelelően személyre szabhatja.
- Böngésszen az internetes rádió, a zenei szolgáltatások és a zenetár elemei között.
- A *Bluetooth*-eszközök párosítása és csatlakoztatása után azokról zenét játszhat le.
- Kezelheti a SoundTouch® rendszer beállításait.

A SoundTouch® 130 rendszer bemutatása

A rendszer kicsomagolása

Óvatosan csomagolja ki a dobozt, és ellenőrizze a következő összetevők meglétét:

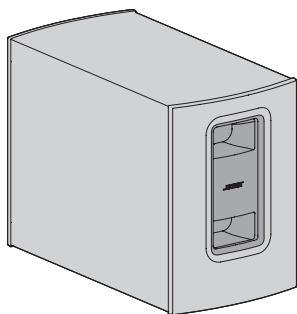

Acoustimass® modul

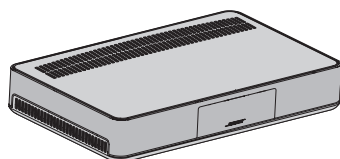

Konzol

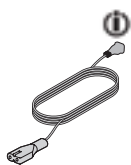

Acoustimass tápkábele

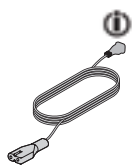

Konzol tápkábele

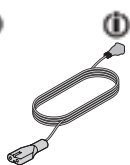

A hangszóró tápkábele

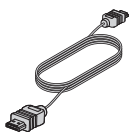

HDMI™-kábel



Hangszóró-kábel



USB-kábel

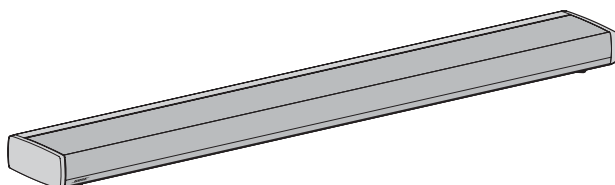

Hangszóró

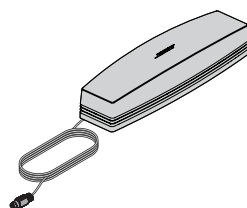

SoundTouch® series II vezeték nélküli adapter

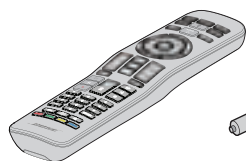

Univerzális távvezérlő

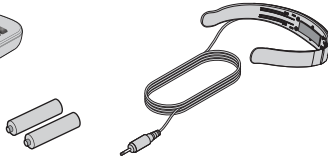

ADAPTiQ® fejhallgató



Gumitalpak

I Több elektromos csatlakozószinnel rendelkezőt. Használja a régiójának megfelelő csatlakozószinort.

Megjegyzés: Ha a rendszer bármelyik részén sérülést tapasztal, ne használja a rendszert. Forduljon a Bose® hivatalos viszonteladójához, vagy a Bose ügyfélszolgálatához. Nézze meg a dobozban található elérhetőségi listát.

A SoundTouch® 130 rendszer bemutatása

Irányelvek az elhelyezéshez

A vezeték nélküli interferencia elkerülése érdekében tartsa távol a többi vezeték nélküli eszközt a rendszertől. A rendszert fémszekrényeken kívül, azoktól távol, valamint audio-/video-összetevőktől és közvetlen hőforrástól távol helyezze el.

| | |
|-------------------------------------|---|
| Acoustimass® modul | <ul style="list-style-type: none">• Állítsa az Acoustimass modult a lábaira annál a falnál, amely mellett a tévé található, vagy bármely egyéb falnál a szoba első harmadában.• Válasszon egy stabil és egyenes felületet. A rezgés miatt az Acoustimass modul elmozdulhat, főleg sima felületen, például márványon, üvegen vagy fényesre csiszolt fán.• A modult egy váltakozó áramú, működő elektromos hálózati aljzat közelében kell elhelyezni. |
| Hangsugárzó | <ul style="list-style-type: none">• A hangsugárzót a tévé elé helyezze.• Ne helyezze szekrény belsejébe.• A modult egy váltakozó áramú, működő elektromos hálózati aljzat közelében kell elhelyezni. |
| Konzol | <ul style="list-style-type: none">• A konzolt a tévé közelében helyezze el. NE helyezze a tévét a konzol tetejére.• A modult egy váltakozó áramú, működő elektromos hálózati aljzat közelében kell elhelyezni. |
| SoundTouch® vezeték nélküli adapter | <ul style="list-style-type: none">• Helyezze 0,3–1,8 méterre az Acoustimass® modultól és más vezeték nélküli eszközöktől. |

Példa a rendszer elhelyezésére

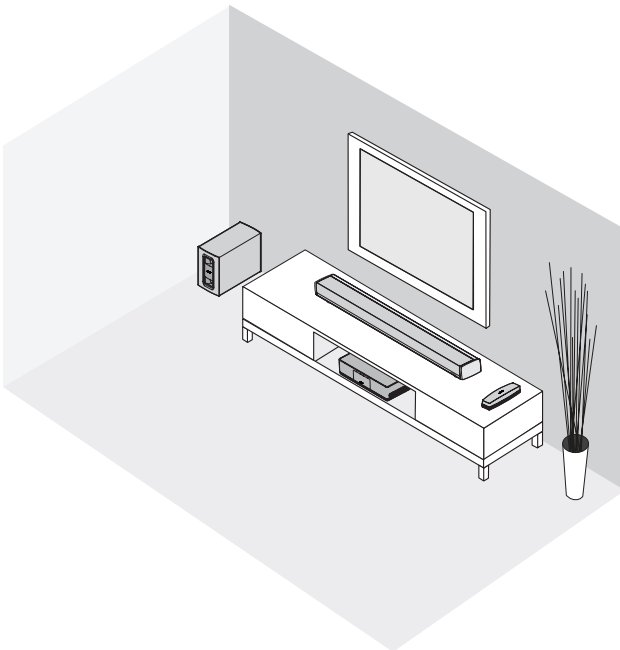

A gumitalpak elhelyezése az Acoustimass modulra

A padló védelme érdekében helyezzen gumitalpakat az Acoustimass modulra.

1. Fordítsa fejjel lefelé az Acoustimass modult, és a sérülések megelőzése érdekében helyezze a modult egy puha felületre.
2. Illessze a gumitalpakat az Acoustimass modul aljára.

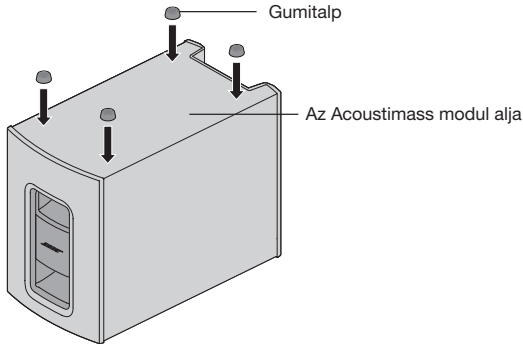

3. Helyezze az Acoustimass modult a talpakra.

FIGYELEM: Használat közben ne állítsa az Acoustimass modult az előlapjára, a hátoldalára, az oldalára vagy a tetejére.

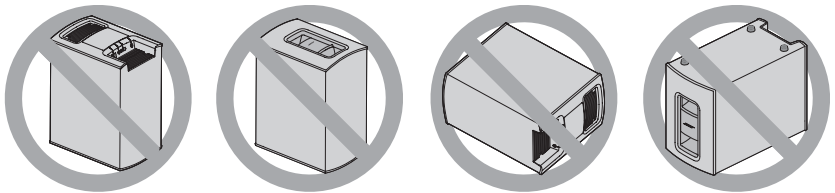

4. Távolítsa el a védőfóliákat. Ha a fóliákat nem távolítja el, az akusztikai teljesítmény romolhat.

Az Acoustimass® modul beállítása

Az Acoustimass modul áramforráshoz csatlakoztatása

1. Csatlakoztassa a tápkábelt az Acoustimass modul Power csatlakozójába.

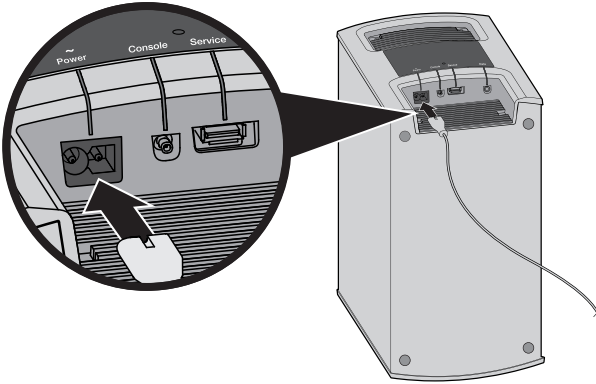

2. Csatlakoztassa a tápkábelt egy váltakozó áramú, működő elektromos hálózati aljzathoz.

A konzol csatlakoztatása a tévéhez

Használja a tévé **ARC** (Audio Return Channel) feliratú HDMI-csatlakozóját, ha lehetséges. Ha a tévé nem rendelkezik HDMI ARC csatlakozóval, lásd: 14. oldal.

A HDMI™ ARC csatlakozó használata

A konzolt a Bose® HDMI-kábellel csatlakoztassa a tévéhez.

1. Húzza ki a HDMI-csatlakozóval rendelkező források, például a kábeltévé/ műholdvevő egység, Blu-ray Disc™-lejátszó vagy játékkonzol kábelét a tévéből.
2. Dugja be a Bose® HDMI-kábel egyik végét a konzol **TV (ARC)** csatlakozójába.

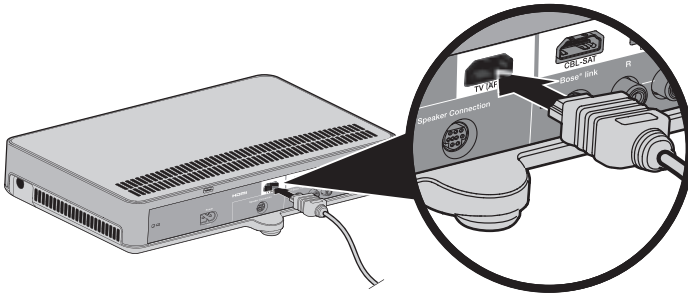

3. Dugja be a HDMI-kábel másik végét a tévé **HDMI (ARC)**-csatlakozójába.

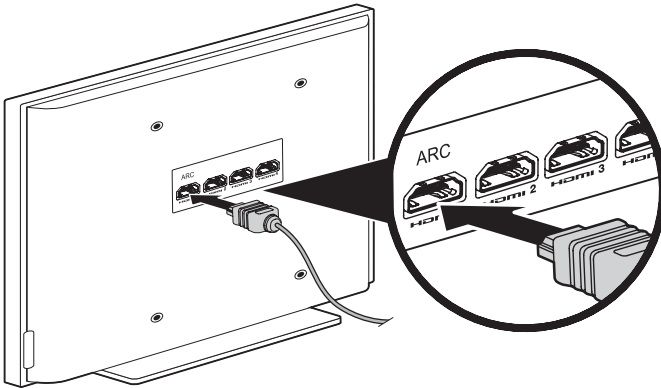

A konzol beállítása

HDMI™ ARC csatlakozóval nem rendelkező tévék esetén

Ha a tévékészülék nem rendelkezik HDMI ARC csatlakozóval, akkor szükség lehet egy másodlagos csatlakozásra egy optikai, koaxiális vagy analóg sztereó hangkábelrel. Előfordulhat, hogy e másodlagos csatlakozás nélkül a Bose® rendszer hangja nem hallható.

Az alábbi esetekben használjon másodlagos csatlakozást:

- Belső hangforrás használata (például internetes alkalmazások vagy antennával történő vétel) esetén.
- A tévéhez csatlakoztatott források esetén.

További információkért tekintse meg a tévé kezelési útmutatóját.

Tipp: Ha a tévé IN és OUT audio csatlakozópanellel rendelkezik, használja az audio **OUT** panelt a másodlagos csatlakozáshoz.

A konzol csatlakoztatása más forrásokhoz

HDMI™-kompatibilis források csatlakoztatása

A konzol egy (külön megvásárolható) HDMI-kábelrel más forrásokhoz, például kábeltévé/műholdvevő egységhez, DVD vagy Blu-ray Disc™-lejátszóhoz illetve játékkonzolhoz csatlakoztatható. Ha a forrás nem HDMI-kompatibilis, tekintse meg a 15. oldalt a HDMI technológiát nem támogató eszközökkel kapcsolatban.

1. Dugja be a HDMI-kábel egyik végét a forrás **HDMI (OUT)** csatlakozójába.
2. Dugja be a HDMI-kábel másik végét a konzol megfelelő HDMI-csatlakozójába. Például egy játékkonzol csatlakoztatásához dugja be a HDMI-kábelt a **GAME** csatlakozóba.

A további forrásokat a konzol megfelelő HDMI-csatlakozóihoz csatlakoztassa

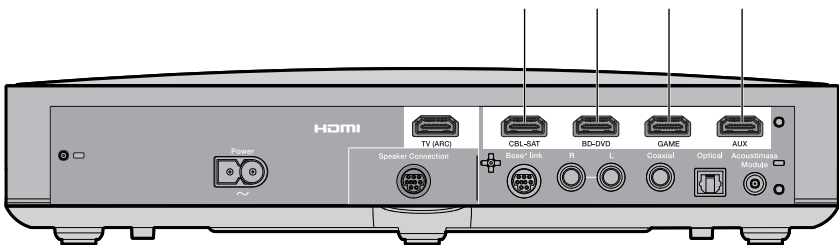

Nem HDMI™-kompatibilis források csatlakoztatása

Ha a forrás nem HDMI-kompatibilis, csatlakoztassa a forrást a tévéhez hang- és videokábelek segítségével (a kábelek külön vásárolhatók meg). További információkért tekintse meg a tévé kezelési útmutatóját.

Tipp: Ha a forrás IN és OUT audio csatlakozópanellel rendelkezik, használja az audio **OUT** panelt.

Csatlakozás kizárólag hangot kibocsátó forrásokhoz

Ha egy kizárólag hangot kibocsátó forrás, például egy média- vagy CD-lejátszó, nem HDMI-kompatibilis:

1. Csatlakoztassa a forrást a konzol optikai, koaxiális, analóg vagy SIDE AUX () aljzatához.

Megjegyzés: Használjon egy (külön megvásárolható) optikai, koaxiális vagy 3,5 mm-es hangkábelrel erre a célra.

2. Állítsa az optikai, analóg vagy SIDE AUX bemenetet a megfelelő forrásra. Ezek a beállítások a Rendszer menüből érhetők el (lásd: 32. oldal).

A SoundTouch® vezeték nélküli adapter csatlakoztatása

Csatlakoztassa az adaptert a konzolon található **Bose® link** csatlakozóhoz.

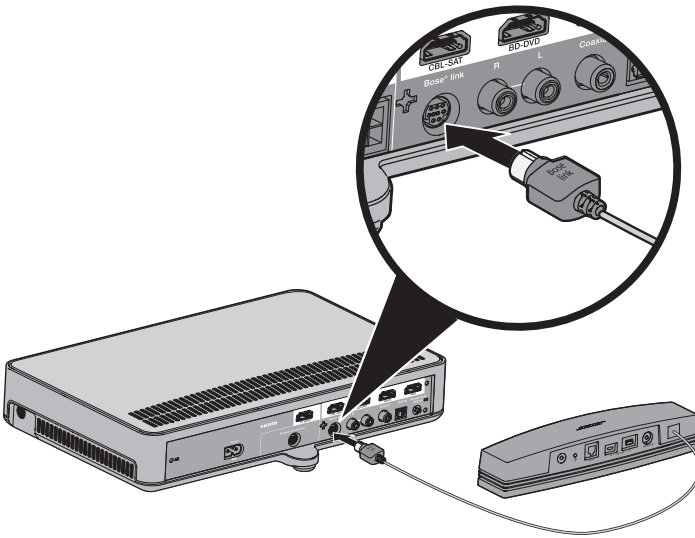

A hangszugárzó beállítása

A hangszugárzó csatlakoztatása

1. Dugja be a hangszórókábel egyik végét a konzol **Speaker Connection** jelzésű csatlakozójába.

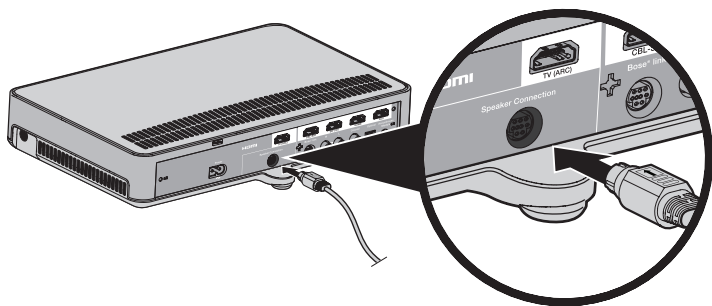

2. Dugja be a hangszórókábel másik végét a hangszugárzó **Audio IN** csatlakozójába.

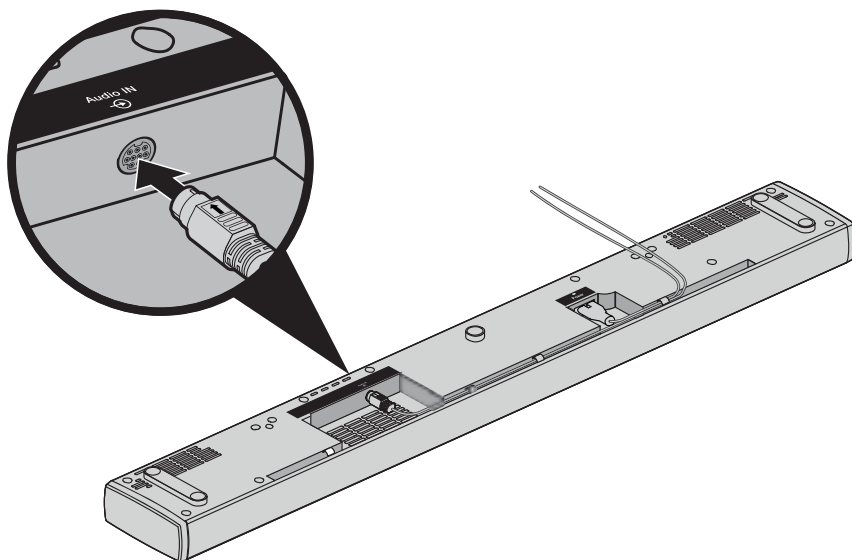

Az opcionális magasító lábak felszerelése a hangsugárzóra

Az opcionális magasító lábak felszerelésével megemelheti a hangsugárzót, így több hely lesz alatta.

1. Fordítsa fejjel lefelé a hangsugárzót, és a sérülések megelőzése érdekében helyezze egy puha felületre.
2. Szerelje fel a magasító lábakat a hangsugárzó aljára.

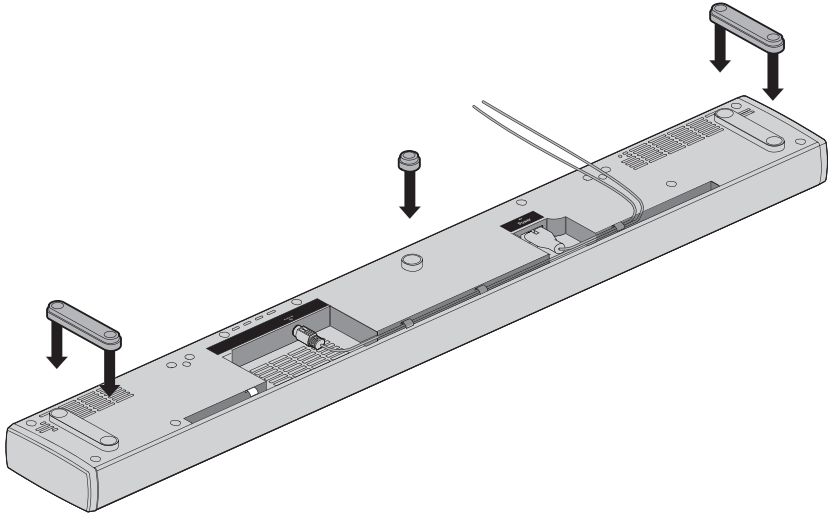

3. Állítsa a hangsugárzót a lábaira.

A hangsugárzó felszerelése a falra

A hangsugárzó falra is szerelhető. A WB-135 fali rögzítőkészlet beszerezhető a Bose helyi viszonteladójánál vagy a www.Bose.com webhelyen.

FIGYELEM: Ne használjon semmilyen más eszközt a hangsugárzó rögzítéséhez.

A rendszer csatlakoztatása az áramforráshoz

A hangszugárzó csatlakoztatása az elektromos hálózathoz

1. Csatlakoztassa a tápkábelt a hangszugárzó **Power**  csatlakozójához.

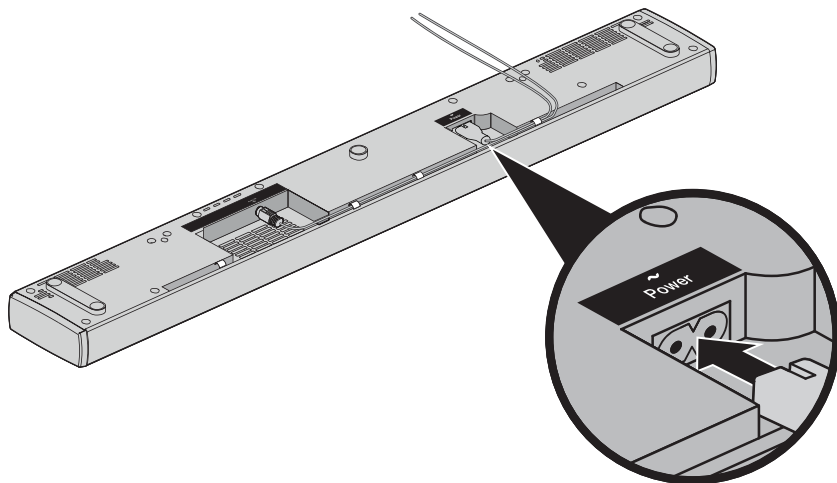

2. Csatlakoztassa a tápkábelt egy váltakozó áramú, működő elektromos hálózati aljzathoz.

A konzol csatlakoztatása az elektromos hálózathoz

1. Csatlakoztassa a tápkábelt a konzol **Power**  csatlakozójába.

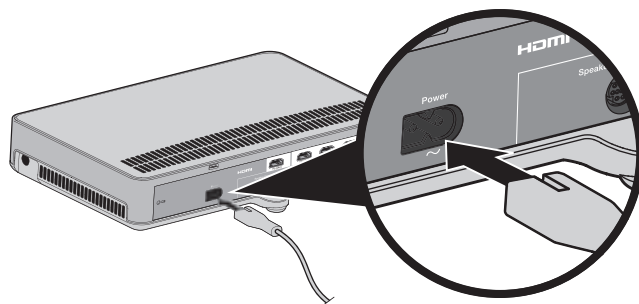

2. Csatlakoztassa a tápkábelt egy váltakozó áramú, működő elektromos hálózati aljzathoz.

A távvezérlő elemeinek behelyezése

1. Csúsztassa le a fedelet az elemrekeszről a távvezérlő hátulján.

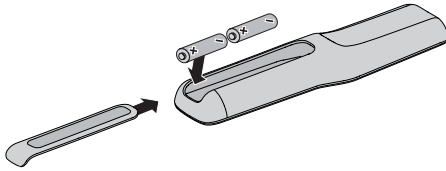

2. Helyezze be a mellékelt két AA (IEC-LR6) 1,5 V-os elemet. Az elemek + és – jelzését igazítsa az elemrekeszben látható + és – jelzésekhez.
3. Tolja vissza az elemrekesz fedelét a helyére.

A rendszer bekapcsolása, és a nyelv kiválasztása

1. Nyomja meg a távvezérlő  gombját.

A konzol bekapcsol, és a kijelzőn megjelenik a **10. NYELV**  üzenet.

Megjegyzés: Az első bekapcsolás után a kijelző visszaáll a legutóbb használt forrásra.

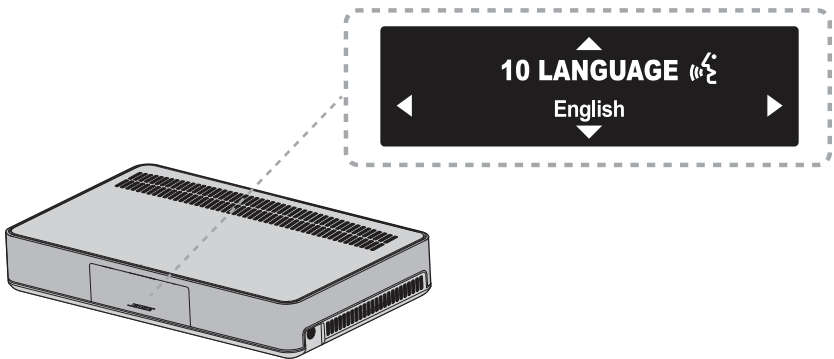

2. A ◀ és ▶ gombok segítségével válassza ki a nyelvet.
3. Nyomja meg az  gombot.

Tipp: Ha nem a megfelelő nyelvet választotta, keresse meg a  ikont a Rendszer menüben.

Ha nem használják, a rendszer 16 perc elteltével kikapcsol. Az automatikus kikapcsolás (AUTO OFF) a Rendszer menüben letiltható (lásd: 32. oldal).

A rendszer üzembe helyezése

A hang ellenőrzése

1. Kapcsolja be a tévét.
2. Kábeltévé/műholdvevő egység vagy egyéb másodlagos forrás használata esetén kapcsolja be az adott forrást.

Tipp: Ha a másodlagos forrás a tévéhez csatlakozik, válassza ki a tévé megfelelő bemenetét. Előfordulhat, hogy ehhez egy másik távvezérlő szükséges.

3. Kapcsolja be a rendszert.
4. Nyomja meg a megfelelő forrásgombot.
5. Ellenőrizze, hogy hallható-e hang a hangsugárzóból.
6. Nyomja meg a  gombot a távvezérlőn. Ellenőrizze, hogy nem hallható-e hang a tévé hangszóróiból.

Megjegyzés: Ha a tévé hangszóróiból hang hallható, vagy ha a Bose® hangszórókból nem hallható hang, lásd: „Hibaelhárítás”, 34. oldal.

Az ADAPTiQ® hangkalibráció elvégzése

Az ADAPTiQ hangkalibráció öt hangmérés alapján a helyiség akusztikájához igazítja a rendszer hangját. A hangkalibráláshoz szükség van kb. 10 percre, amíg a helyiségben csend van.

1. Tegye az ADAPTiQ fejhallgatót a fejére.

Az ADAPTiQ hangkalibráció közben a fejhallgató tetején lévő mikrofon a helyiség akusztikai jellemzőinek mérésével meghatározza az optimális hangminőséget.

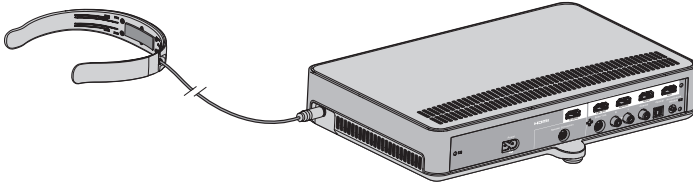

2. Dugja be az ADAPTiQ fejhallgató kábelét a konzolon lévő  csatlakozóba.
 3. Nyomja meg a **SYSTEM** gombot a távvezérlőn.
 4. Nyomja meg a **▲** vagy a **▼** gombot, amíg a kijelzőn meg nem jelenik a **14 ADAPTiQ** felirat.
 5. Nyomja meg az **OK** gombot.
 6. Kövesse a hangutasításokat, amíg a rendszer a kalibrálási folyamat végére nem ér.
- Megjegyzés:** Ha hibaüzenetet hall, és nem sikerül elvégeznie az ADAPTiQ hangkalibrációs eljárást, lásd: 37. oldal.
7. Húzza ki az ADAPTiQ fejhallgatót a konzolból, és tegye el egy biztonságos helyre.

Megjegyzés: Ha elmozdítja vagy átszereli a rendszert, vagy áthelyez egy bútort, akkor az optimális hangminőség biztosítása érdekében futtassa le újból az ADAPTiQ hangkalibrációt.

A SoundTouch® beállítása

A rendszer csatlakoztatása a Wi-Fi® hálózathoz

Töltse le és telepítse a SoundTouch® alkalmazást a hálózathoz csatlakoztatott okostelefonra vagy táblagépre. Ha nem rendelkezik okostelefonnal vagy táblagéppel, használja a hálózatra csatlakozó számítógépét (lásd: 40. oldal).

Az alkalmazás végigvezeti a rendszer beállításának és hálózati csatlakoztatásának folyamatán.

Megjegyzés: Ha egy másik rendszerhez már beállította a SoundTouch®-eszközt, akkor lásd: „A rendszer hozzáadása egy meglévő SoundTouch®-fiókhoz” című részt.

A SoundTouch® alkalmazás letöltése és telepítése

Ha ez az első alkalom, amikor üzembe helyez egy SoundTouch® rendszert, akkor telepítenie kell az alkalmazást.

Töltse le a **Bose® SoundTouch® vezérlőalkalmazást** az okostelefonra vagy a táblagépre.



- Az iOS-felhasználók az App Store áruházból tölthetik le az alkalmazást
- Az Android™-felhasználók a Google Play™ áruházból tölthetik le az alkalmazást
- Amazon Kindle Fire-felhasználók: az Amazon Appstore for Android webáruházból tölthetik le az alkalmazást

A rendszer csatlakoztatása a Wi-Fi® hálózathoz

Miután telepítette az alkalmazást, adja hozzá a rendszert a hálózathoz:

1. Az alkalmazás elindításához koppintson a SoundTouch®  ikonra az okostelefonon vagy a táblagépen.
2. Kövesse az alkalmazás utasításait a beállítások végrehajtásához, beleértve a SoundTouch®-fiók létrehozását, valamint a zenetár és a zenei szolgáltatások hozzáadását.

A rendszer hozzáadása egy meglévő SoundTouch®-fiókhoz

Ha egy másik rendszerhez már beállította a SoundTouch®-eszközt, akkor nem kell újra letöltenie a SoundTouch® alkalmazást.

1. Az alkalmazás indításához koppintson a  ikonra okostelefonján vagy táblagépén.
2. Válassza a **FELFEDEZÉS > BEÁLLÍTÁSOK > Rendszerek > RENDSZER HOZZÁADÁSA** menüpontot.

Az alkalmazás végigvezeti Önt a beállítás folyamatán.

A távvezérlő gombjai

A távvezérlővel vezérelheti a rendszerhez csatlakoztatott forrásokat, állíthatja a rendszer hangerejét, csatornát válthat, használhatja a lejátszási funkciókat, engedélyezheti a kábeltévé/műholdvevő egység funkcióit és navigálhat a Rendszer menüben.

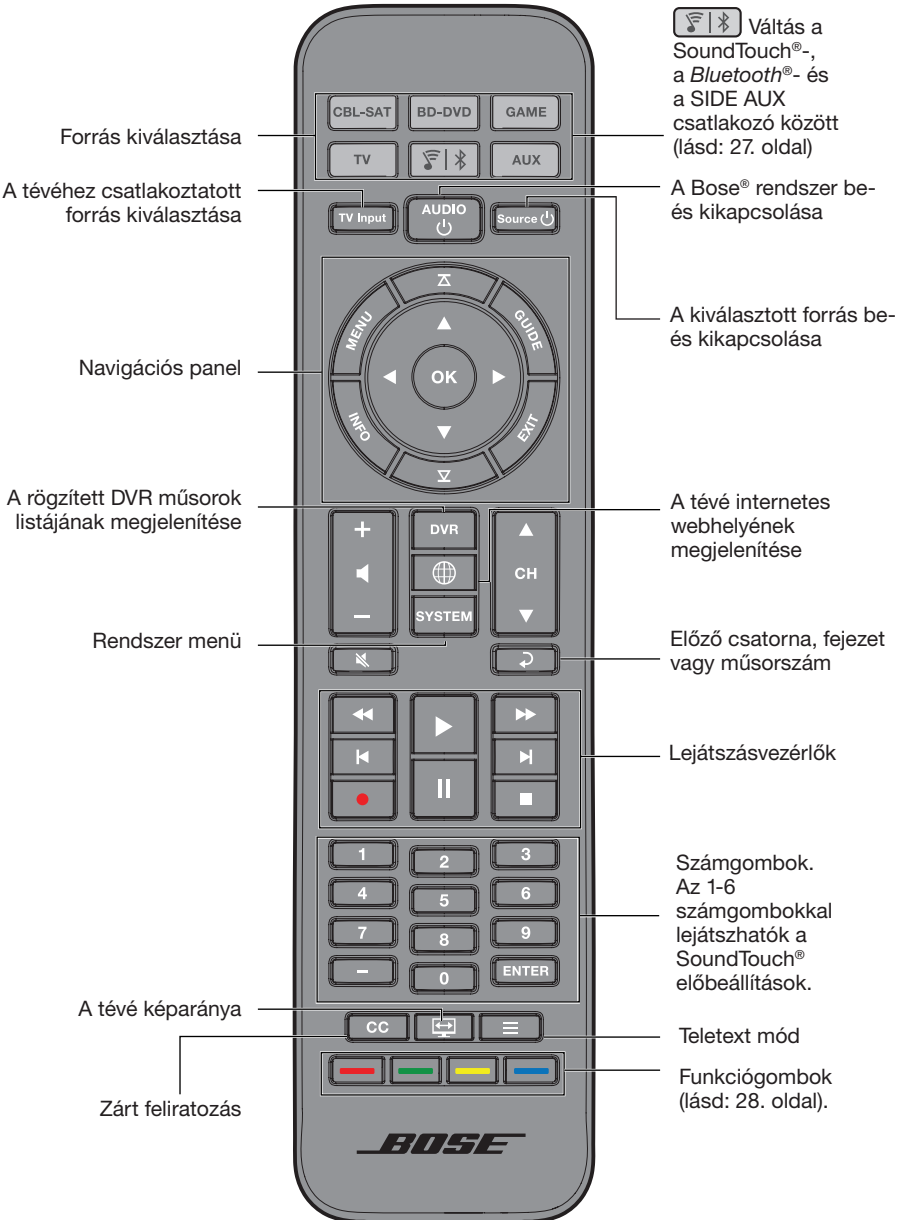

A rendszer használata

Az univerzális távvezérlő programozása

A távvezérlő lehetőséget nyújt a tévé, DVD vagy Blu-ray Disc™-lejátszó, játékkonzol, DVR és más külső forrás vezérlésére.

Consumer Electronics Control

A rendszer támogatja a Consumer Electronics Control (CEC) funkciót. A CEC lehetővé teszi több, HDMI™-csatlakozású forrás vezérlését a távvezérlő programozása nélkül. A CEC funkciót be-, illetve kikapcsolhatja a Rendszer menüben (lásd: 32. oldal).

Előfordulhat, hogy az Ön által használt forrás támogatja a CEC funkciót, de más néven hivatkozik rá. További információkért tekintse meg a forrás kezelési útmutatóját.

A CEC funkció segítségével vezérelheti a konzol HDMI-csatlakozójához csatlakoztatott forrásokat.

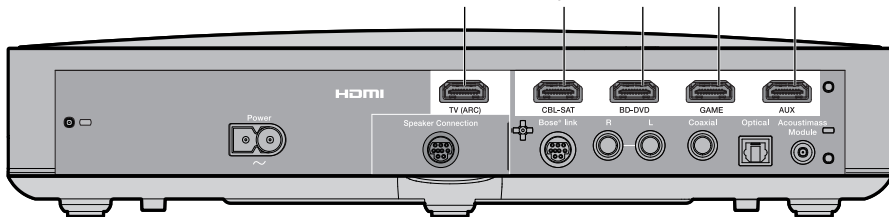

Tipp: Előfordulhat, hogy a CEC funkciót engedélyezni kell a tévé rendszermenüjében. További információkért tekintse meg a forrás kezelési útmutatóját.

A HDMI™-csatlakoztatású források tesztelése a CEC funkcióval

Ha a források sikeresen reagálnak a távvezérlő megfelelő gombjainak megnyomására, akkor nem kell beprogramozni a távvezérlőt.

Megjegyzés: Előfordulhat, hogy a HDMI-csatlakozású forrás nem támogatja a CEC funkciót. További információkért tekintse meg a forrás kezelési útmutatóját.

1. Kapcsolja be a Bose® rendszert, a tévét és a tesztelni kívánt forrást.
2. Nyomjon meg több, a forrás funkcióinak megfelelő gombot.
3. Nyomja meg a **Source** gombot. A forrás bekapcsol.

Ha a forrás valamelyik funkcióra nem reagál, programozza be a távvezérlőt a forrás használatára (lásd: 25. oldal).

A távvezérlő beprogramozása a forrás vezérlésére

Ha a forrás nem támogatja a CEC funkciót, akkor a forrás márkájának megfelelő kód bevitelével beprogramozhatja az univerzális távvezérlőt a vezérlésére. A forrás lehet például tévé, kábeltévé/műholdvevő egység, DVD- vagy Blu-ray Disc™-lejátszó, játékkonzol vagy DVR. A forráshoz több kód is tartozhat. Lehet, hogy többször kell végrehajtania ezeket a műveleteket, amíg meg nem találja a megfelelő kódot.





Keresse meg a forrás kódját

1. Kapcsolja be a forrást.
2. Keresse ki a forrás márkájának megfelelő kódot a mellékelt Universal Remote Device Codes (Univerzális távvezérlő kódjai) című könyvben.

Írja be a forrás kódját

1. Nyomja meg és tartsa lenyomva a megfelelő forrás gombját a távvezérlőn, amíg mind a hat forrásgomb fel nem villan, majd engedje fel a gombot.
A tévé programozásához például tartsa lenyomva a  gombot, majd, amikor már mind a hat forrásgomb világít, engedje fel.
A megfelelő forrásgomb folyamatosan világít.
2. Írja be a márkának megfelelő kódot a számbillentyűzeten, majd nyomja meg a hangerőszabályzó gomb + jelzésű részét.

Próbálja ki a forráskódot

1. Tesztelje a forrás alapfunkcióinak működését. Kövesse a forrásra vonatkozó utasításokat:
 - **TV:** nyomja meg a csatornaváltó gombokat. Nyomja meg a  gombot. Megjelenik a beállítási menü. A ◀ és ▶ gombok segítségével navigáljon a képernyőn.
 - **Kábeltévé/műholdvevő egység:** nyomja meg a  gombot. Megjelenik a programozási útmutató. A ◀ és ▶ gombok segítségével navigáljon a képernyőn.
 - **DVD vagy Blu-ray Disc™-lejátszó:** nyomja meg a  gombot. Megjelenik a beállítási menü. A ◀ és ▶ gombok segítségével navigáljon a képernyőn.
 - **Játékkonzol:** a ◀ és ▶ gombok megnyomásával navigáljon a képernyőn.
2. A forrás alapfunkciókra adott reakciójától függően tegye az alábbiakat:
 - **A távvezérlő helyesen reagál:** nyomja meg az  gombot a programozási módból való kilépéshez, és a beállítások mentéséhez.
 - **A távvezérlő nem reagál, vagy helytelenül reagál:**
 - **Ha a forrásgomb világít:** nyomja le a hangerőszabályzó + gombját a következő kódra lépéshez. Ismétlje meg a „Próbálja ki a forráskódot” részben leírt 1. és 2. lépést. Lehet, hogy 30-szor vagy többször is meg kell ismételnie ezeket a műveleteket. Ha mind a hat gomb háromszor felvillan, akkor a forrás összes kódját végigpróbálta.
 - **Ha a forrásgomb nem világít:** a távvezérlő kilépett a programozási módból. Ismétlje meg az „Írja be a forráskódot” rész 1. és 2. lépését, valamint a „Próbálja ki a forráskódot” részben leírt 1. és 2. lépést.

Megjegyzés: Előfordulhat, hogy a forrás nem kompatibilis az infravörös technológiájú (IR) univerzális távvezérlőkkel. További információért tekintse meg a forrás felhasználói útmutatóját.

A rendszer használata

Forrás kiválasztása

A források közötti átváltáshoz nyomja meg a forrásnak megfelelő gombot a távvezérlőn. A forrás használatának megkezdése előtt programozza be a távvezérlőt a forrás vezérlésére (lásd: 25. oldal).



Egy Bose® rendszerhez csatlakoztatott forrás kiválasztása

Ha a forrás a konzolhoz csatlakozik és nem támogatja a CEC funkciót, kapcsolja a konzolt a megfelelő üzemmódba, majd kapcsolja be a forrást.

1. Kapcsolja be a rendszert.
2. Nyomja meg a vezérelni kívánt forrásnak megfelelő forrásgombot.
A forrásnak megfelelő gomb felvillan.
3. Nyomja meg a  gombot.
A forrás bekapcsol.

Választás a tévéhez csatlakoztatott források közül

Ha a forrás a tévéhez csatlakozik, válassza ki a tévé megfelelő bemenetét.

1. Kapcsolja be a rendszert, a tévét és a megfelelő forrást.
2. A  gomb megnyomásával válassza ki a tévé bemenetét.
Előfordulhat, hogy a  gombot többször is meg kell nyomni a kívánt forrás kiválasztásához.
Egyes tévékészülékeken a  gomb megnyomására egy menü jelenik meg. A távvezérlővel válassza ki a tévé bemenetét, majd zárja be ezt a menüt.

Univerzális forrásgombok és csatlakozók a konzolon

A távvezérlőn található forrásgombok a konzol hátoldalán lévő csatlakozóknak felelnek meg. Így például a  a **BD-DVD** HDMI™-csatlakozónak felel meg.





A forrásgombok az adott csatlakozóhoz csatlakoztatott bármilyen forrással működnek. Ha egy másodlagos DVD- vagy Blu-ray Disc™-lejátszóval rendelkezik, amelyet a **CBL-SAT** csatlakozóhoz csatlakoztatott, beprogramozhatja a távvezérlőt úgy, hogy a  gombbal tudja vezérelni a lejátszót.

Megjegyzés: Ügyeljen rá, hogy a távvezérlő programozásához a forrásnak megfelelő kódot használja, ne pedig a megfelelő csatlakozási címkéhez tartozót.

A gomb használata

Ezzel a gombbal még több zenét lejátszhat a rendszeren:

- A SoundTouch® forrás rendszerből való elérésével,
- A *Bluetooth*® funkciót támogató valamely csatlakoztatott eszközön tárolt zene lejátszásával.
- A SIDE AUX csatlakozón keresztül egy audioeszköz csatlakoztatásával.

Nyomja meg a  gombot a SoundTouch® () , a *Bluetooth* () és a SIDE AUX () források közötti váltáshoz.

SoundTouch®

Kezelheti vele a SoundTouch®-funkciók egy alcsoportját, például a lejátszásvezérlőket vagy az Előbeállításokat. Lásd: „A SoundTouch® használata”, 29. oldal.

A *Bluetooth*® vezeték nélküli technológia

A rendszer a *Bluetooth* vezeték nélküli technológiával rendelkezik, amely lehetővé teszi a zeneszámok rendszeren való lejátszását a *Bluetooth* funkciót támogató eszközökről. A rendszer maximum nyolc korábban csatlakoztatott eszközt tud tárolni a párosítási listájában (lásd: 30. oldal).

SIDE AUX

A SIDE AUX csatlakozó egy 3,5 mm-es aljzat, ami a konzol oldallapján található. Ha egy hangforrás bemeneti csatlakozójaként van beállítva, akkor a  váltókapcsoló megnyomásával lehet hozzáférni.

A csatlakozó beállításainak módosításával kapcsolatban lásd: „5. OLD. AUX”, 32 oldal.

A rendszer használata

A hangerő szabályozása

A távvezérlővel:

- A hangosításhoz nyomja meg a + gombot.
- A halkításhoz nyomja meg a – gombot.
- A némításhoz, illetve a hang visszakapcsolásához nyomja meg a  gombot.

Megjegyzés: Ha hang hallható a tévéből, lásd: „Hibaelhárítás”, 34. oldal.

Funkciógombok

A távvezérlő piros, zöld, sárga és kék gombjai a kábeltévé/műholdvevő egység színes funkciógombjainak, a Blu-Ray Disc™-lejátszó vagy a teletext funkcióknak felelnek meg.

- A kábeltévé/műholdvevő egység vagy a Blu-Ray Disc™-lejátszó funkcióival kapcsolatban lásd a kábeltévé/műholdvevő egység felhasználói útmutatóját.
- Teletext funkciók: a gombok a teletext képernyőn látható színes oldalszámoknak, főcímeknek vagy hivatkozásoknak felelnek meg.

Nem a Bose® által gyártott távvezérlő programozása

Lehetőség van arra, hogy egy nem a Bose által gyártott távvezérlőt (például a kábeltévé/műholdvevő egység távvezérlőjét) is beprogramozza a rendszer vezérlésére. Ennek részletes ismertetését lásd a nem a Bose által gyártott távvezérlőhöz tartozó kezelési útmutatóban vagy a kábeltévé/műholdvevő egység weboldalán.

A programozás után a nem a Bose által gyártott távvezérlő az alapfunkciókra, például be- és kikapcsolásra valamint a hangerő szabályozására használható.

A SoundTouch® elérése

Egy SoundTouch®-fiók létrehozása után máris élvezheti a SoundTouch® előnyeit a rendszeren. A SoundTouch® a SoundTouch® alkalmazásból vagy a távvezérlő

 gombjának megnyomásával érhető el.

A SoundTouch® használatával kapcsolatos további tudnivalókért töltsse le a SoundTouch® series II vezeték nélküli adapter kezelői útmutatóját a SoundTouch.com webhelyről.

A SoundTouch® alkalmazás használata

A SoundTouch® alkalmazás segítségével a SoundTouch®-forrást számítógépről, okostelefonról vagy táblagépről is vezérelheti. Az alkalmazás lehetővé teszi, hogy okoseszközt a SoundTouch®-forrás kibővített távvezérlőjeként használja.

- Kedvenc zenéihez egyszerűen megadhat előbeállításokat.
- Böngésszen az internetes rádió, a zenei szolgáltatások és a zenetár elemei között.
- Kezelheti a SoundTouch® rendszer beállításait.

A SoundTouch®-forrás használata

A SoundTouch® telepítése után a távvezérlő segítségével vezérelheti a rendszer funkcióinak alcsoportjait.

- Az 1-től 6-ig számozott gombokkal testre szabhatja és lejátszhatja az előbeállításokat.
- Lejátszás vezérlése (lejátszás, szünet, leállítás, ugrás a következő számra stb.).

A SoundTouch® elindítása

Nyomja meg a távvezérlő  gombját.

A kijelzőn megjelenik a SoundTouch® üzenet.

Segítségkérés

 [SoundTouch.com](https://www.soundtouch.com)

A tulajdonostámogatási központhoz biztosít hozzáférést, így többek között a kezelői útmutatókhoz, cikkekhez, tippekhez, oktatóanyagokhoz és a videokönyvtárhoz, valamint a tulajdonosok közösségi központjához, ahol választ kaphat kérdéseire.

Nyisson meg egy böngészőt, majd látogasson el a következő címre: **SoundTouch.com**

Alkalmazás súgója

A SoundTouch® használatával kapcsolatos súgóciókat tartalmazza.

1. Az alkalmazás megnyitásához válassza a  gombot az eszközön.
2. Válassza a **FELFEDEZÉS > SÚGÓ** lehetőséget.

Bluetooth®-eszköz párosítása

A vezeték nélküli *Bluetooth*® technológia segítségével lejátszhatja a *Bluetooth* funkcióval rendelkező okostelefonokon, táblagépeken, számítógépeken vagy más hangeszközökön tárolt zenét a SoundTouch® rendszeren.

Mielőtt zenét játszana le a *Bluetooth* funkciót támogató eszközén, azt párosítani kell a rendszerrel.

1. A rendszer gombsorán vagy távvezérlőjén nyomja le és engedje fel az  gombot, amíg meg nem jelenik a *Bluetooth* párosításra vonatkozó üzenete a kijelzőn.

Megjegyzés: A  gomb minden egyes megnyomásakor a rendszer átvált a SoundTouch® (), a *Bluetooth* () és a SIDE AUX () csatlakozó között.

A párosítás megkezdése előtt várjon, hogy a kijelzőn megjelenjen a *Bluetooth* üzenet.

2. A *Bluetooth*-kompatibilis eszközön kapcsolja be a *Bluetooth* funkciót.

Tip: A *Bluetooth* funkció általában a beállítási menüben található. A kezdőképernyőn rendszerint a fogaskerék ikon () jelöli a beállításokat.

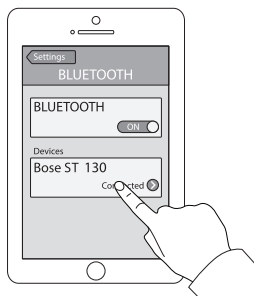

3. Válassza ki a használt SoundTouch® rendszert a listán.

A párosítást követően a SoundTouch® rendszer neve csatlakoztatottként jelenik meg az eszközlistán.

4. Játsszon le zenét a *Bluetooth*-eszközön.

Ha az eszközt nem sikerül párosítani

Lehet, hogy törölnie kell a rendszer *Bluetooth*-párosítási listáját (lásd: „Hibaelhárítás”, 34. oldal). A lista tartalmának törlése után próbálja ismét párosítani az eszközt.

Csatlakozás egy párosított *Bluetooth*® - eszközhöz

A *Bluetooth*® funkciót támogató eszközökről zenét játszhat le a rendszerén. Ha a rendszer párosítási listáján több eszköz szerepel, a párosított eszköz kapcsolódása egy-két percet is igénybe vehet. A rendszer állapotjelzője jelzi a kapcsolat állapotát.

A gomb használata

Ha egy másik párosított eszközről szeretne zenét lejátszani, a  gombbal vagy az alkalmazás segítségével csatlakozzon az adott eszközhöz.

Ha a rendszer hatósugarában több párosított eszköz is található, a rendszer ahhoz a legutoljára párosított eszközhöz kapcsolódik, amelyikről zenét játszott le.

1. A rendszer távvezérlőjén, nyomja le és engedje fel a  gombot, amíg meg nem jelenik a *Bluetooth* keresésére vonatkozó üzenet a kijelzőn.

A rendszer a hatósugarában lévő legutoljára párosított eszközhöz kapcsolódik. Ha ez az eszköz nincs a hatótávolságon belül, a rendszer a párosítási listán végighaladva megkeresi azt az eszközt, amelyik rendelkezésre áll.

2. Játsszon le zenét az eszközön.

Megjegyzés: Ha a rendszerhez *Bluetooth*-eszköz csatlakozik, és szeretne másik *Bluetooth*-eszközhöz csatlakozni, lásd: „*Bluetooth*® -eszköz párosítása”, 30. oldal.



A *Bluetooth* funkció használata a párosított eszközön

1. A *Bluetooth* funkciót támogató eszközön kapcsolja be a *Bluetooth* funkciót.
2. Válassza ki a használt SoundTouch® rendszert a listán.
3. A csatlakoztatást követően játssza le a *Bluetooth*-eszközön azt a zenét, amelyet a rendszeren szeretne hallgatni.

Rendszerinformációk megtekintése

A Rendszer menü használata

A Rendszer menüben szabályozhatók a be- és kikapcsolási funkciók (így például az AUTO. KIKAPCS. funkció), módosítható a nyelv, megadhatók az egyes források koaxiális, analóg és optikai bemeneteinek beállításai, elvégezhető az ADAPTIQ® hangkalibráció, párosítható az Acoustimass® modul a konzollal, vagy visszaállíthatók a rendszer gyári beállításai.

1. Nyomja meg a távvezérlő  gombját.
2. Nyomja meg a ▲ és ▼ gombokat a Rendszer menüben történő lapozáshoz.
3. Nyomja meg a ◀ és ▶ gombokat a beállítások módosításához.
4. Nyomja meg az  gombot.

| Kijelző | Rendszerállapot |
|-------------------------------|---|
| 1. AUDIOKOMP. | <p>Kikapcsolva: (alapérték) A hangsáv nem módosul.</p> <p>Párbeszéd javítása: Megnöveli a párbeszédek és hangeffektusok szintjét alacsony hangerő mellett, miközben magas hangerő esetén teljes hangzást biztosít.</p> <p>Intelligens hangerő: Filmek zenei anyagának lejátszásakor csökkenti a hangerőszintek tartományát, hogy kevésbé legyen észrevehető a különösen hangos, illetve halk hangok közötti különbség.</p> <p>Megjegyzés: A párbeszéd javítása és az intelligens hangerő funkció nem áll rendelkezésre a SoundTouch®, a Bluetooth® és a  aljzathoz csatlakoztatott eszközök használatakor.</p> |
| 2. AUDIÓ/VIDEÓ SZINKR. | A hangkésés szabályozásával szinkronizálja a hangot és a képet. |
| 3. HDMI-CEC | <p>Mindig bekapcsolva: (alapértelmezés) A CEC engedélyezése (lásd 24. oldal).</p> <p>Nincs mindig bekapcsolva: Megakadályozza a források közötti véletlen váltást, és esetleg kijavítja a CEC-eltéréseket (lásd: 35. oldal).</p> <p>Kikapcsolva: A CEC letiltása.</p> |
| 4. AUTO. KIKAPCS. | <p>Engedélyez: (alapértelmezés) Ha a rendszert nem használják (nem ad ki hangot), a rendszer 16 perc elteltével kikapcsol.</p> <p>Letilt: A rendszer nem kapcsol ki automatikusan.</p> |
| 5. OLD. AUX | <p>Hangbemenet: A  csatlakozót külső hangforrás használatára állítja.</p> <p>Fejhallgató: (alapértelmezett) A  csatlakozót fejhallgató-kimenetként állítja be.</p> <p>Megjegyzés: Ha a paraméter beállítása Fejhallgató, kábel csatlakoztatása esetén a hangsugárzó automatikusan elnémul. Húzza ki a fejhallgató csatlakozóját, ha nem használja.</p> |
| 6. MÉLYHANGSZINT | A mély hangszint beállítása. |
| 7. MAGASHANGSZINT | A magas hangszint beállítása. |

Rendszerinformációk megtekintése

| Kijelző | Rendszerállapot |
|--|--|
| 8. KÖZÉPSŐ SZINTJE | A párbeszéd szintjének növelése vagy csökkentése filmekhez és tévéműsorokhoz. |
| 9. TÉRHATÁSÚ SZINTJE | NEM ÁLL RENDELKEZÉSRE. |
| 10. NYELV  | A konzol és az ADAPTIQ hangkalibráció nyelvének megváltoztatása. |
| 11. OPTIKAI BEMENET BEÁLL. | Az optikai csatlakozó beállítása Auto/TV (alapértelmezés), CBL SAT, BD DVD, GAME vagy AUX forrásra. |
| 12. KOAX. BEMENET BEÁLL. | A koaxiális csatlakozó beállítása Auto/TV (alapértelmezés), CBL SAT, BD DVD, GAME vagy AUX forrásra. |
| 13. ANALÓG BEM. BEÁLL. | Az analóg csatlakozó beállítása Auto/TV (alapértelmezés), CBL SAT, BD DVD, GAME vagy AUX forrásra. |
| 14. ADAPTIQ | Az ADAPTIQ hangkalibrációs folyamat elindítása. |
| 15. ACOUSTIMASS PÁROSÍTÁSA | Az Acoustimass® modul ismételt csatlakoztatása a rendszerhez. |
| 16. GYÁRI BEÁLL. VISSZAÁLLÍTÁSA | Visszaállítja a Rendszer menü és az ADAPTIQ hangkalibráció gyári beállításait. |

Hibaüzenetek



| Kijelző | Rendszerállapot |
|--|---|
| HIBA Acoustimass nem található | Az Acoustimass® modul nem csatlakozik a konzolhoz. |
| HIBA Hangsugárzó nem található | A hangsugárzó nem csatlakozik a konzolhoz. |
| <FORRÁS> Nincs jel | A forrás nincs csatlakoztatva a konzolhoz, vagy a forrás csatlakoztatva van, de ki van kapcsolva. |
| SIDE AUX Nincs eszköz csatlakoztatva | A forrás nincs csatlakoztatva a konzolon lévő  csatlakozóhoz. |
| HIBA Hívja a Bose-t | Hívja a Bose® ügyfélszolgálatát. Nézze meg a dobozban található elérhetőségi listát. |

Az Acoustimass® modul állapotjelzője

Az Acoustimass modul hátoldalán lévő állapotjelző tájékoztatást ad a rendszer működéséről.

| Állapotjelző működése | Az Acoustimass modul állapota |
|-------------------------------|---|
| Borostyánsárga | Csatlakoztatva a konzolhoz. |
| Villogó borostyánsárga | Nem csatlakozik a konzolhoz. |
| Lassan villogó borostyánsárga | Készen áll a vezeték nélküli csatlakozásra a konzolhoz. |
| Piros | Rendszerhiba. |

Hibaelhárítás

| Probléma | Teendő |
|--|---|
| Nincs áram | <ul style="list-style-type: none">• Ellenőrizze az Acoustimass® modul, a hangsugárzó és a konzol tápkábelének csatlakozását.• Dugja be újra stabilan az Acoustimass modul, a hangsugárzó és a konzol tápkábelét egy váltakozó áramú elektromos hálózati aljzatba.• Kapcsolja be a rendszert a távvezérlővel. |
| Nincs hang | <ul style="list-style-type: none">• Kapcsolja vissza a rendszer hangját.• Növelje a hangerőt.• Csatlakoztassa az Acoustimass modult, a hangsugárzót és a konzolt egy váltakozó áramú elektromos hálózati aljzathoz.• A hangszórókábelt a Speakers Connections csatlakozóba dugja be, ne a Bose® link csatlakozóba.• Dugja be a HDMI™-kábel a tévé ARC vagy Audio Return Channel feliratú csatlakozójába. Ha a tévé nem rendelkezik HDMI ARC csatlakozóval, használjon egy másodlagos hangkábel a HDMI-kábel mellett (lásd: 14. oldal).• Másodlagos hangkábel használata esetén dugja be a kábelt a tévé Output vagy OUT csatlakozójába (ne az Input vagy IN csatlakozót használja).• Ellenőrizze a hangsugárzó, a tévé és a csatlakoztatott források kábeleinek csatlakozását.• Ha a forrás a tévéhez csatlakozik, válassza ki a tévé megfelelő bemenetét (lásd: 26. oldal).• Váltson a CEC „Nincs mindig bekapcsolva” és „Mindig bekapcsolva” beállítása között (lásd: 32. oldal).• Húzza ki a fejhallgató csatlakozóját, ha nem használja.• Ha a forrást a  csatlakozóhoz csatlakoztatja, engedélyezze a Hangbemenet beállítást a Rendszer menüben (lásd: 32. oldal).• Ha a fejhallgatót csatlakoztatott a  csatlakozóhoz, engedélyezze a Fejhallgató beállítást a Rendszer menüben (lásd: 32. oldal).• Ha az Acoustimass nem található üzenet látható, párosítsa az Acoustimass modult a konzollal (lásd: 37. oldal).• Állítsa alaphelyzetbe a rendszert (lásd: 38. oldal). |
| Hang hallható a tévé hangszóróiból | <ul style="list-style-type: none">• Dugja be a HDMI-kábelt a tévé ARC vagy Audio Return Channel feliratú csatlakozójába (ha lehetséges).• Kapcsolja ki a tévé hangszóróit (lásd a tévé kezelési útmutatóját).• Csökkentse a tévé hangerejét a minimálisra. |
| Nincs videojel, vagy gyenge a videojel | <ul style="list-style-type: none">• Váltson egy másik forrásra, majd az érintett forráshoz visszatérve próbálja meg újra létrehozni a jelet.• Húzza ki, majd dugja vissza az érintett forrás HDMI-kábelét.• Húzza ki, majd dugja vissza a konzol és a tévé közötti HDMI-kábelt.• Kapcsolja ki, majd be az érintett forrást, a tévét és a konzolt.• Ha valamely HDMI™-forráshoz az optikai, analóg vagy digitális koaxiális kábelt rendelte hozzá, akkor a rendszer menüjében állítsa vissza az Auto/TV (alapértelmezés) beállítást (lásd: 32. oldal). |



| Probléma | Teendő |
|---|--|
| A távvezérlő nem működik, vagy akadozik a működése | <ul style="list-style-type: none"> • Az elemeken feltüntetett + és – jelöléseket igazítsa a foglalatban látható + és – jelölésekhez (lásd: 19. oldal). • Cserélje ki az elemet (lásd: 19. oldal). • Nyomja meg a távvezérlőn lévő hangerő gombot, és ellenőrizze, hogy a megfelelő forrásgomb villan-e fel. • Távolítsa el a védőfóliát a konzolról. • Állítsa alaphelyzetbe a forrásgombot (lásd: 38. oldal). • CEC használata esetén: <ul style="list-style-type: none"> - A távvezérlőt irányítsa a konzolra. - Használja a Nincs mindig bekapcsolva beállítást (lásd: 32. oldal). - Tiltsa le a CEC használatát a rendszeren (lásd: 32. oldal), és programozza be a távvezérlőt a forrás vezérlésére (lásd: 25. oldal). • Ha beprogramozta a távvezérlőt a forrás vezérlésére: <ul style="list-style-type: none"> - A távvezérlőt irányítsa a megfelelő forrásra. - Győződjön meg róla, hogy a forrás márkájának megfelelő kódot adta meg. - Programozza be a távvezérlőt egy másik kóddal (lásd: 25. oldal). |
| A rendszer nem szinkronizál a megfelelő forrással, késés után a nem megfelelő forrást választja (CEC) | <ul style="list-style-type: none"> • Használja a Nincs mindig bekapcsolva beállítást (lásd: 32. oldal). • Tiltsa le a CEC használatát a forráson (további információkat a forrás kezelői útmutatójában talál). • Tiltsa le a CEC használatát a rendszeren (lásd: 32. oldal), és programozza be a távvezérlőt a forrás vezérlésére (lásd: 25. oldal). |
| A CEC inkonzisztens vagy nem működik | <ul style="list-style-type: none"> • Használja a Nincs mindig bekapcsolva beállítást (lásd: 32. oldal). • Tiltsa le a CEC használatát a forráson (további információkat a forrás kezelői útmutatójában talál). • Tiltsa le a CEC használatát a rendszeren (lásd: 32. oldal), és programozza be a távvezérlőt a forrás vezérlésére (lásd: 25. oldal). |
| Gyenge vagy torz hang | <ul style="list-style-type: none"> • Távolítsa el a védőfóliákat a rendszerről. • Ellenőrizze a hangsugárzó, a tévé és a csatlakoztatott források kábeleinek csatlakozását. • Ha az Acoustimass nem található hibaüzenet látható: <ul style="list-style-type: none"> - Dugja be az Acoustimass® modul. - Párosítsa az Acoustimass modult a konzollal (lásd: 37. oldal). • Az analóg vagy a  csatlakozó használata esetén csökkentse a forrás hangerejét. • Állítsa vissza a rendszer gyári beállításait (lásd: 38. oldal), és hajtsa végre az ADAPTiQ® hangkalibrációt (lásd: 21. oldal). |

Ápolás és karbantartás

| Probléma | Teendő |
|---|---|
| Szakadozó hang vagy nincs hang | <ul style="list-style-type: none">• Vigye távolabb a rendszert az esetleges interferenciát okozó eszközöktől, például vezeték nélküli útvalasztótól, televíziótól, mikrohullámú sütőtől stb.• Állítsa le a folyamatban lévő egyéb hang- és video-adatfolyamat generáló alkalmazásokat.• Tegye közelebb a mobil eszközt a rendszerhez, és húzza távolabb minden zavarforrástól és akadálytól.• Helyezze közelebb a rendszert vagy a mobil eszközt az útvalasztóhoz vagy hozzáférési ponthoz.• Szüntesse meg a némitást, vagy növelje a hangerőt.• Húzza ki a tápkábelt, és egy perc elteltével dugja be újra.• Ellenőrizze a hangsugárzó, a tévé és a csatlakoztatott források kábeleinek csatlakozását.• Váltson a CEC „Nincs mindig bekapcsolva” és „Mindig bekapcsolva” beállítása között (lásd: 32. oldal). |
| A hálózat beállítása nem sikerült | <ul style="list-style-type: none">• Csatlakoztassa a rendszert az elektromos hálózathoz.• Válassza ki a megfelelő hálózatnevet, és írja be a jelszót.• A készüléket és a SoundTouch® rendszert ugyanahhoz a Wi-Fi hálózathoz csatlakoztassa.• Helyezze a vezeték nélküli adaptert az útvalasztó hatósugarába.• Engedélyezze a Wi-Fi használatát azon a készüléken (mobilkészüléken vagy számítógépen), amelyet az üzembe helyezéshez használ.• Zárja be a többi nyitott alkalmazást.• Ha az üzembe helyezéshez számítógépet használ, a tűzfal beállításai között ellenőrizze, hogy a SoundTouch® alkalmazás és a SoundTouch® zenei kiszolgáló az engedélyezett programok között van-e.• A www.SoundTouch.com webhely betöltésével tesztelje az internetkapcsolatot.• Indítsa újra a mobilkészüléket vagy a számítógépet és az útvalasztót.• Távolítsa el az alkalmazást, állítsa vissza az adaptert, és kezdje előlről a telepítést. |
| Nem játszható le <i>Bluetooth</i> ®-audio | <p>A rendszeren:</p> <ul style="list-style-type: none">• Először állítsa be a SoundTouch® alkalmazást, majd végezze el a rendszerfrissítéseket.• Párosítson egy eszközt (lásd: 30. oldal).• Próbáljon egy másik eszközt párosítani.• Lásd a „Nincs hang” című részt.• A SoundTouch® alkalmazás segítségével törölje a rendszer párosítási listáját:<ul style="list-style-type: none">- Lépjen be a FELFEDEZÉS > BEÁLLÍTÁSOK > Rendszerek menüpontba, és válassza ki a SoundTouch® rendszert.- Nyissa meg a <i>Bluetooth</i> elemet, és törölje a párosítási listát. <p>A mobil eszközön:</p> <ul style="list-style-type: none">• Tiltsa le és engedélyezze újra a <i>Bluetooth</i> funkciót.• Távolítsa el a rendszert a <i>Bluetooth</i> menüből. Végezze el ismét a párosítást.• Tekintse meg a <i>Bluetooth</i>-kompatibilis eszköz dokumentációját.• Lásd: „Szakadozó hang vagy nincs hang”. |

Ha a konzol nem találja az Acoustimass® modult

Az Acoustimass modult és a konzolt a gyárban párosították egymással. Ha a kijelzőn mégis az **Acoustimass nem található** hibaüzenet látható, végezze el a párosítást az alábbiak szerint:

1. Húzza ki az Acoustimass modult.
2. Nyomja meg a  gombot a távvezérlőn.
3. Nyomja meg a  gombot többször, amíg a kijelzőn meg nem jelenik a **15. ACOUSTIMASS PÁROSÍTÁSA** felirat.
4. Nyomja meg az  gombot.
A kijelzőn megjelenik a Csatlakoztassa az Acoustimass modult üzenet.
5. Csatlakoztassa a tápkábelt egy váltakozó áramú, működő elektromos hálózati aljzathoz.

Miután az Acoustimass modul sikeresen csatlakozott a konzolhoz, a kijelzőn megjelenik a **Párosítás befejezve** üzenet.

Megjegyzés: Ha jelentős vezeték nélküli interferencia lép fel, és ezért alternatív csatlakozási módot kell alkalmaznia, forduljon az ügyfélszolgálathoz.

Az ADAPTiQ® hangkalibrációs eljárás hibaüzenetei

Hallgassa meg a hangos üzeneteket, amelyek a következő hibákra hívhatják fel a figyelmét:

| Hibaüzenet | Probléma | Teendő |
|------------|--|---|
| 1 | Az ADAPTiQ fejhallgatón lévő mikrofon nem érzékeli a hangot. | <ul style="list-style-type: none"> • Ellenőrizze a hangszóró kábeleinek csatlakozását. • Győződjön meg róla, hogy az ADAPTiQ fejhallgató felső részén lévő mikrofonnyílást semmi sem takarja. • Lehet, hogy az ADAPTiQ fejhallgató megsérült. A Bose® ügyfélszolgálatától rendeljen cserealkatrészt. Nézze meg a dobozban található elérhetőségi listát. |
| 2 | A szobában túl nagy a hangzavar. | Indítsa újra az ADAPTiQ hangkalibrációs eljárást akkor, amikor a szobában csend van. |
| 3 | Az ADAPTiQ fejhallgató túl közel van a hangszórókhöz, | Vigye távolabb az ADAPTiQ fejhallgatót a hangszóróktól. |
| 4 | A hangterek túl hasonlóak. | Válasszon az előző hangtértől kb. 3–6 méter távolságra lévő másik hangteret. |
| 5 | Az ADAPTiQ fejhallgató mozgás miatt nem képes elvégezni a méréseket. | Tartsa mozdulatlanul a fejét. |

A hiba elhárítása után újra kell indítani az ADAPTiQ hangkalibrációs eljárást (lásd: 21. oldal). Ha ezektől eltérő hibaüzenetet hall, további utasításokért hívja a Bose ügyfélszolgálatát. Nézze meg a dobozban található elérhetőségi listát.

Ápolás és karbantartás

A rendszer gyári beállításainak visszaállítása

A probléma megoldása érdekében állítsa vissza a Rendszer menüt és az ADAPTiQ® hangkalibrációt a gyári beállításokra.

1. Nyomja meg a **SYSTEM** gombot a távvezérlőn.
2. Nyomja meg a ▼ gombot többször, amíg a képernyőn meg nem jelenik a **16. GYÁRI BEÁLL. VISSZAÁLLÍTÁSA** felirat.
3. Nyomja meg az **5** gombot.
A rendszer visszaáll a gyári beállításokra.
4. Válassza ki a nyelvet (lásd: 19. oldal).
5. Hajtsa végre az ADAPTiQ hangkalibrációt (lásd: 21. oldal).

Forrásgomb visszaállítása a távvezérlőn

Ha hibát tapasztal a távvezérlő forrásgombjának működésében, állítsa vissza a forrásgombot a gyári beállításra.

Az eljárás végrehajtása után a forrásgomb CEC módba áll vissza.

1. Nyomja meg és tartsa lenyomva a megfelelő forrás gombját a távvezérlőn, amíg mind a hat forrásgomb fel nem villan, majd engedje fel a gombot.
Csak a forrásnak megfelelő gomb villan fel.
2. A számgombok segítségével írja be a **0140** kódot.

Szervizcsatlakozók az Acoustimass® modulon

A szerviz- és adatcsatlakozók kizárólag szervizelési célokat szolgálnak. Ne dugjon semmilyen kábelt ezekbe a csatlakozókba.

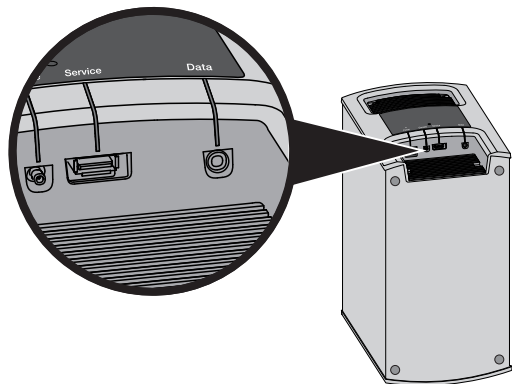

Tisztítás

A rendszer felületét puha, száraz kendővel tisztítsa.

- Ne használjon semmilyen spray-t a rendszer közelében. Ne használjon semmilyen oldószert, vegyi anyagot vagy alkoholt, ammóniát vagy súrolószert tartalmazó tisztítószert.
- Ügyeljen arra, hogy ne kerülhessen folyadék a rendszer nyílásaiba.

Ügyfélszolgálat

A rendszer használatával kapcsolatos további információk:

- SoundTouch.com
- Forduljon a Bose® ügyfélszolgálatához. Nézze meg a dobozban található elérhetőségi listát.

Korlátozott garancia

A SoundTouch® rendszerre korlátozott garancia vonatkozik. A korlátozott garancia részletes leírása megtalálható a dobozban lévő rövid üzembe helyezési útmutatóban. A regisztrálásra vonatkozó útmutatást is ez a dokumentum tartalmazza. Ennek elmulasztása azonban nem érinti a korlátozott garanciából fakadó jogait.

A termékhez mellékelt garanciális útmutatón szereplő feltételek Ausztráliában és Új-Zélandon nem érvényesek. Az Ausztráliában és Új-Zélandon érvényes garanciával kapcsolatos részletes tudnivalókért keresse fel weboldalunkat a www.bose.com.au/warranty vagy a www.bose.co.nz/warranty címen.

Műszaki adatok

Acoustimass® modul

Névleges teljesítmény 100–240 V \sim 50/60 Hz, 150 W

Konzol

Névleges teljesítmény 100–240 V \sim 50/60 Hz, 60 W

Hangsugárzó

Névleges teljesítmény 100–240 V \sim 50/60 Hz, 60 W

Függelék: Üzembe helyezés számítógép segítségével

Fontos üzembe helyezési információk

- A rendszert okostelefon vagy táblagép használata helyett számítógép segítségével is beállíthatja.
- A saját Wi-Fi® hálózathoz csatlakozó számítógépet használjon.
- Azt a számítógépet használja, amelyiken a zenetárat is tárolja.
- Ehhez szükség van a mellékelt USB-kábelre.*
- Ne csatlakoztassa az USB-kábelt, amíg az alkalmazás arra utasítást nem ad.

* A rendszer hátoldalán lévő **SETUP A USB** aljzat csak számítógépes üzembe helyezéshez való. Az USB-csatlakozók nem alkalmasak okostelefonok, táblagépek és hasonló eszközök töltésére.

Üzembe helyezés asztali számítógép segítségével

Ha asztali számítógépet használ, a rendszer üzembe helyezéséhez tegye a konzolt és a SoundTouch® vezeték nélküli adaptert a számítógép közelébe. Az üzembe helyezési folyamat közben az alkalmazás utasítja a számítógép és a vezeték nélküli adapter csatlakoztatására az USB-kábellel (átmenetileg).

Az üzembe helyezés után húzza ki az USB-kábelt a konzolból és a számítógépből, majd tegye a rendszert a végleges helyére.

A rendszer üzembe helyezése számítógép segítségével

1. Nyisson meg egy böngészőt a számítógépén, majd látogasson el a következő címre:

SoundTouch.com/app

Tipp: Azt a számítógépet használja, amelyiken a zenei könyvtárat tárolja.

2. Töltse le, és futtassa a SoundTouch® alkalmazást.
3. Csatlakoztassa a rendszert az otthoni hálózathoz (lásd: 22. oldal). Az alkalmazás végigvezeti Önt a beállítás folyamatán.



Viktige sikkerhetsinstruksjoner

Les denne brukerveiledningen nøye, og oppbevar den for fremtidig referanse.



Lynet med pilhodesymbolet i en likesidet trekant, varsler brukeren om at det finnes uisolert, farlig spenning i systemkabinettet som kan være kraftig nok til å utgjøre en risiko for elektrisk støt.



Utropstegnet i en likesidet trekant varsler brukeren om at det finnes viktige drifts- og vedlikeholdsinstruksjoner i brukerveiledningen.



ADVARSLER:

- For å redusere faren for brann eller elektrisk støt må produktet ikke utsettes for regn eller fuktighet.
- Ikke utsett dette apparatet for drypp eller sprut, og ikke plasser gjenstander fylt med væske, for eksempel vaser, på eller nær apparatet. Som med alle elektroniske produkter må du passe på at det aldri kommer væske inn i noen del av produktet. Eksponering for væsker kan føre til funksjonsfeil og/eller brannfare.
- Bytt bare ut med alkalisk AA-batteri (IEC LR06) (eller batterier).
- Ikke plasser kilder til bar ild, for eksempel tente stearinlys, på eller nær produktet.



FORSIKTIG:

- Ikke utfør uautoriserte endringer på produktet. Dette kan kompromittere sikkerheten, overholdelse av regelverk og systemytelse, og kan oppheve garantien.
- Langvarig eksponering for høy musikk kan føre til hørselskade. Det er tryggest å unngå høyt volum når du bruker hodetelefoner, spesielt over lengre perioder.



ADVARSEL: Inneholder små deler som kan medføre fare for kvelning, Ikke egnet for barn under 3 år.



ADVARSEL: Dette produktet inneholder magnetisk materiale. Kontakt lege hvis du har spørsmål om dette kan påvirke drift av implantert medisinsk utstyr.

MERKNADER:

- Produktetiketten er plassert på undersiden av konsollen.
- Hvis støpselet eller apparatkoplingen brukes til å koble fra enheten, må støpselet være lett tilgjengelig.
- Dette produktet må bare brukes innendørs. Det er verken utformet for eller testet for utendørs bruk, i fritidskjøretøyer eller på bærer.
- Høyttalerkabelen og signalkabler som leveres med systemet, er ikke godkjent for montering i veggen. Sjekk dine lokale byggeforskrifter for riktig type ledning og kabel som kreves for montering i veggen.

Viktige sikkerhetsinstruksjoner

1. Les disse instruksjonene.
2. Oppbevar disse instruksjonene.
3. Følg alle advarsler.
4. Følg alle instruksjoner.
5. Ikke bruk apparatet i eller nær vann.
6. Rengjør bare med en ren klut.
7. Ikke blokker noen av ventilasjonsåpningene. Plasser i henhold til produsentens instruksjoner.
8. Ikke plasser i nærheten av varmekilder, for eksempel radiatorer, varmeapparater, ovner eller andre apparater (herunder forsterkere) som produserer varme.
9. Beskytt strømforsyningen eller ledningen fra å bli tråkket på eller klemt, spesielt ved plugg, stikkontakter og punktet der den kommer ut fra apparatet.
10. Bruk kun tilbehør/utstyr som er spesifisert av produsenten.
11. Trekk ut støpselet under tordenvær eller når det ikke skal bruke i en lengre periode.
12. Overlat all service til kvalifisert personell. Service er nødvendig når apparatet har blitt skadet, for eksempel at strømforsyningen eller ledningen er skadet, væske har blitt sølt på eller gjenstander har falt inn i apparatet, apparatet har blitt utsatt for regn eller fuktighet, apparatet fungerer ikke slik det skal eller det har blitt sluppet ned.

Informasjon om regelverk

Merk: Dette utstyret er testet og funnet å overholde grenseverdiene for digitale utstyrsenheter av klasse B, som beskrevet i del 15 av FCC-regelverket. Disse grenseverdiene er beregnet på å sikre rimelig beskyttelse mot skadelig radiofrekvensenergi ved installasjon i boligmiljø. Utstyret genererer, bruker og kan avgi radiofrekvensenergi. Hvis det ikke installeres og brukes i overensstemmelse med instruksene, kan utstyret forårsake skadelig forstyrrelse av radiokommunikasjon. Det kan likevel ikke garanteres at slik forstyrrelse ikke vil kunne oppstå ved en gitt installasjon. Dersom dette utstyret skulle forårsake skadelig forstyrrelse for radio- eller TV-mottak, hvilket kan avgjøres ved å slå utstyret av og på igjen, oppfordres brukeren til å søke å avhjelpe forstyrrelsen med ett eller flere av følgende tiltak:

- Flytte mottakerantennen, eller orientere den annerledes.
- Øke avstanden mellom utstyret og radio- eller TV-mottakeren.
- Koble utstyret til en annen elektrisk krets enn den som radio- eller TV-mottakeren er tilkoblet.
- Ta kontakt med forhandleren eller en erfaren radio/TV-installatør for hjelp.

Endringer eller modifikasjoner som ikke er uttrykkelig godkjent av Bose Corporation, kan frata brukeren retten til å bruke utstyret.

Dette utstyret overholder del 15 av FCC-regelverket og Industry Canada-lisensunntak (RSS-standard(er)). Bruk av enheten er underlagt følgende to betingelser: (1) Dette utstyret skal ikke forårsake skadelig interferens, og (2) dette utstyret skal akseptere all mottatt interferens, herunder interferens som kan føre til uønsket virkemåte for utstyret.

Trådløs SoundTouch-adapter

Utstyret må monteres og bruke med en minimumsavstand på 20 cm (8 tommer) mellom utstyret og kroppen.

Dette klasse B-apparatet samsvar med kanadiske ICES-003.

CAN ICES-3 (B) / NMB-3 (B)

Dette utstyret samsvarer med radiostrålingsgrensene i FCC og Industry Canada RF som er angitt for den generelle befolkningen. Det må ikke plasseres på samme sted eller brukes i forbindelse med andre antenner eller sendere.



廢電池請回收



Kasser brukte batterier på riktig måte i henhold til lokale bestemmelser. Må ikke brennes.

Dette symbolet betyr at produktet ikke må kasseres som husholdningsavfall, og at det skal leveres til en passende innsamlingsanlegg for gjenvinning. Riktig håndtering og gjenvinning bidrar til å beskytte naturressurser, helse og miljø. Hvis du vil ha mer informasjon om avhending og resirkulering av dette produktet, kan du kontakte kommunen, renovasjonstjenesten eller butikken der du kjøpte dette produktet.



Bose Corporation erklærer herved at dette produktet er i samsvar med grunnleggende og andre relevante krav i henhold til direktiv 1999/5/EC og alle andre gjeldende krav i EU-direktiver. Den fullstendige overholdelseserklæringen finner du på www.Bose.com/compliance

Navn på og innhold i giftige eller skadelige stoffer eller bestanddeler

Giftige eller skadelige stoffer eller bestanddeler

| Delenavn | Bly (Pb) | Kvikksølv (Hg) | Kadmium (Cd) | Hekksvalent (CR(VI)) | Polybromerte bifenyler (PBB) | Polybromerte difenyletere (PBDE) |
|---------------|----------|----------------|--------------|----------------------|------------------------------|----------------------------------|
| PCBer | X | O | O | O | O | O |
| Metalldeler | X | O | O | O | O | O |
| Plastikkdeler | O | O | O | O | O | O |
| Høytalere | X | O | O | O | O | O |
| Kabler | X | O | O | O | O | O |

Denne tabellen er klargjort i henhold til krav i SJ/T 11364.

O: Angir at dette giftige eller farlige stoffet som finnes i alle de homogene materialene i denne delen, er under grensekravene i GB/T 26572.

X: Angir at dette giftige eller farlige stoffet som finnes i minst én av de homogene materialene i denne delen, er under grensekravene i GB/T 26572

Informasjon om regelverk

Fyll ut og oppbevar for senere bruk:

Serienumrene finner du på kontaktpanelet på Acoustimass®-modulen og på emballasjen for fjernkontrollen.

Modellnummer: _____

Serienummer for systemet: _____

Serienummer for fjernkontrollen: _____

Serienummer for konsollen: _____

Serienummer for lydplanken: _____

Kjøpsdato: _____

Vi foreslår at du oppbevarer kvitteringen sammen med brukerveiledningen.

Produksjonsdato: Det første uthevede sifferet i serienummeret er produksjonsåret. 5 er 2005 eller 2015.

Importør for Kina: Bose Electronics (Shanghai) Company Limited, Part C, Plan 9, No. 353 North Riyang Road, Kina (Shanghai) Pilot Free Trade Zone

Importør for EU: Bose Products B.V., Gorslaan 60, 1441 RG Purmerend, Nederland

Importør for Taiwan: Bose Taiwan Branch, 9F-A1, No.10, Section 3, Minsheng East Road, Taipei City 104, Taiwan

App Store er et tjenestemerke for Apple, Inc.

Amazon, Kindle og Fire er varemerker for Amazon, Inc. eller dets datterselskaper.

Android og Google Play er varemerker for Google, Inc.

Blu-ray Disc™ og Blu-ray™ er varemerker for Blu-ray Disc Association.

Navnet *Bluetooth*® og logoene er registrerte varemerker som tilhører Bluetooth SIG, Inc. All Bose Corporations bruk av disse varemerkene er på lisens.

 **DOLBY DIGITAL** Produsert på lisens fra Dolby Laboratories. Dolby og det doble D-symbolet er varemerker for Dolby Laboratories.

 **dts** Digital Surround Se <http://patents.dts.com> for DTS-patenter. Produsert på lisens fra Digital Theater Systems, INC. DTS, symbolet, & DTS og symbolet sammen er registrerte varemerker, og DTS Digital Surround er et varemerke for DTS, Inc. © DTS, Inc. Med enerett.

 **HDMI**™ HDMI og HDMI High-Definition Multimedia Interface og HDMI-logoen er varemerker eller registrerte varemerker for HDMI Licensing LLC i USA og andre land.



iHeartRadio er et registrert varemerke for iHeartMedia, Inc.

Dette produktet har innebygd Spotify-programvare som er underlagt tredjepartslisens som finnes her:

www.spotify.com/connect/third-party-licenses.

Spotify er et registrert varemerke som tilhører Spotify AB.

SoundTouch og designen med den trådløse noten er registrerte varemerker for Bose Corporation i USA og andre land.

Wi-Fi er et registrert varemerke for Wi-Fi Alliance.

© 2017 Bose Corporation. Ingen del av dette produktet kan reproduseres, endres, distribueres eller brukes på annen måte uten å ha innhentet skriftlig tillatelse på forhånd.

Om SoundTouch® 130-systemet

| | |
|------------------------------------|----|
| Fordeler med systemet | 8 |
| Maskinvarefunksjoner | 8 |
| SoundTouch®-appen | 8 |
| Pakke ut systemet..... | 9 |
| Veiledning for plassering | 10 |
| Eksempel på systemplassering | 10 |

Konfigurere Acoustimass®-modulen

| | |
|---|----|
| Fest gummiføtter til Acoustimass-modulen..... | 11 |
| Koble Acoustimass-modulen til strøm | 12 |

Konfigurere konsollen

| | |
|---|----|
| Koble konsollen til TVen..... | 13 |
| Bruke HDMI™ ARC-kontakten | 13 |
| TVer uten HDMI™ ARC-kontakt | 14 |
| Koble konsollen til andre kilder | 14 |
| Koble til HDMI™-kompatible kilder | 14 |
| Koble til kilder som ikke er HDMI™-kompatible | 15 |
| Koble til kilder som bare spiller av lyd | 15 |
| Koble til den trådløse SoundTouch®-adapteren..... | 15 |

Konfigurere lydplanken

| | |
|--|----|
| Koble til lydplanken..... | 16 |
| Feste utvidelsesføttene til lydplanken (tilleggsutstyr)..... | 17 |
| Veggmontering av lydplanken | 17 |

Koble systemet til strøm

| | |
|---------------------------------|----|
| Koble lydplanken til strøm..... | 18 |
| Koble konsollen til strøm | 18 |

Starte systemet

| | |
|--|----|
| Sette inn batterier i fjernkontrollen..... | 19 |
| Slå systemet på og velge språk..... | 19 |
| Kontrollere lyden | 20 |

Innhold

ADAPTiQ®

| | |
|--------------------------------------|----|
| Kjøre ADAPTiQ®-lydkalibreringen..... | 21 |
|--------------------------------------|----|

Konfigurere SoundTouch®

| | |
|--|----|
| Legge til systemet på Wi-Fi-nettverket | 22 |
| Laste ned og installere SoundTouch®-appen | 22 |
| Koble systemet til Wi-Fi®-nettverket..... | 22 |
| Legge systemet til en eksisterende SoundTouch®-konto | 22 |

Bruke systemet

| | |
|--|----|
| Knapper på fjernkontrollen..... | 23 |
| Programmere universaljernkontrollen | 24 |
| Consumer Electronics Control | 24 |
| Teste HDMI™-tilkoblede kilder for CEC | 24 |
| Programmere fjernkontrollen til å styre kilden | 25 |
| Kildevalg..... | 26 |
| Velge en kilde som er koblet til Bose®-systemet..... | 26 |
| Velge en kilde som er koblet til TVen..... | 26 |
| Universalkildeknapper og konsollkontakter | 26 |
| Bruke  -knappen | 27 |
| SoundTouch® | 27 |
| Trådløs Bluetooth-teknologi | 27 |
| SIDE-AUX..... | 27 |
| Justere volumet | 28 |
| Funksjonsknapper | 28 |
| Programmere fjernkontroll som ikke er fra Bose® | 28 |

Bruke SoundTouch®

| | |
|-------------------------------------|----|
| Tilgang til SoundTouch® | 29 |
| Ved hjelp av SoundTouch®-appen..... | 29 |
| Bruke SoundTouch®-kilden | 29 |
| Få hjelp | 29 |

Bluetooth®

| | |
|---|----|
| Koble sammen en <i>Bluetooth</i> ®-enhet..... | 30 |
| Koble til en sammenkoblet <i>Bluetooth</i> ®-enhet | 31 |
| Bruke  -knappen..... | 31 |
| Bruke <i>Bluetooth</i> -funksjonen på den sammenkoblede enheten | 31 |

Systeminformasjon

| | |
|---|----|
| Bruke System-menyen | 32 |
| Feilmeldinger | 33 |
| Statusindikator for Acoustimass®-modul..... | 33 |

Stell og vedlikehold

| | |
|---|----|
| Feilsøking | 34 |
| Hvis konsollen ikke finner Acoustimass®-modulen..... | 37 |
| Feilmeldinger for ADAPTIQ®-lydkalibreringssystemet..... | 37 |
| Tilbakestille systemet til fabrikkinnstillinger | 38 |
| Tilbakestille en knapp på fjernkontrollen | 38 |
| Servicekontakter på Acoustimass®-modulen..... | 38 |
| Rengjøring | 39 |
| Kundestøtte..... | 39 |
| Begrenset garanti..... | 39 |
| Teknisk informasjon | 39 |

Vedlegg: Bruke en datamaskin til konfigurasjon

| | |
|--|----|
| Viktig konfigurasjonsinformasjon..... | 40 |
| Bruke en datamaskin til konfigurasjon | 40 |
| Konfigurere systemet med en datamaskin | 40 |

Om SoundTouch® 130-systemet

Hjemmekinosystemet SoundTouch® 130 leverer Bose®-kvalitetslyd for videokilder, SoundTouch® og *Bluetooth*®-teknologi. Det representerer en elegant metode for å gi klar lyd med god romklang direkteavspilt trådløst til alle rom via Wi-Fi®-hjemmenettverket. Med SoundTouch® kan du strøme Internett-radio, musikkjenester og musikkbiblioteket ditt med et enkelt tastetrykk.

Hvis du har Wi-Fi hjemme, er du klar til å høre på favorittmusikken din i alle rom i huset.

Fordeler med systemet

- Avansert Bose-lydbehandling gir naturlig og naturtro lyd.
- ADAPTIQ®-lydkalibreringssystem optimaliserer lyd kvaliteten.
- Støtter CEC (Consumer Electronics Control).
- Få trådløs tilgang til Internett-radio, musikkjenester og musikkbiblioteket ditt.
- Få enkel tilgang til favorittmusikken din med seks personlige forhåndsinnstillinger.
- Trådløst oppsett med smarttelefonen eller nettbrettet.
- Fungerer med ditt eksisterende Wi-Fi-hjemmenettverk.
- Strømme musikk fra *Bluetooth*-enheter.
- Gratis SoundTouch®-app til datamaskinen, smarttelefonen eller nettbrettet.
- Bare legg til flere anlegg når du måtte ønske, for å høre musikk i flere rom.
- Et stort utvalg av lydsystemer fra Bose gjør at du kan velge rett løsning for hvert rom.

Maskinvarefunksjoner

- Displayet gir tilgang til systeminnstillinger og -informasjon.
- HDMI™-tilkobling gir enkelt oppsett og sikrer lyd med høy kvalitet fra tilkoblede kilder.
- Programmerbar universalfjernkontroll kan styre TV, kabel-/satellittboks og andre tilkoblede kilder.
- En trådløs Acoustimass®-modul som kan skjules, leverer slagkraftig basslyd.
- Høytalerne kan monteres på veggen (sett tilgjengelig separat).
- Den trådløse SoundTouch® series II-adapterer gjør det mulig å bruke SoundTouch® og *Bluetooth* på systemet.

SoundTouch®-appen

- Konfigurer og styr SoundTouch®-kilden fra smarttelefonen, nettbrettet eller datamaskinen.
- Bruk SoundTouch®-appen til enkelt å tilpasse forhåndsinnstillingene til din favorittmusikk.
- Utforsk radiostasjoner på Internett, musikkjenester og musikkbiblioteket ditt.
- Koble sammen, koble til og spill av lyd fra *Bluetooth*-enheter.
- Behandle innstillingene for SoundTouch®-systemet.

Om SoundTouch® 130-systemet

Pakke ut systemet

Pakke esken forsiktig ut, og kontroller at følgende deler følger med:

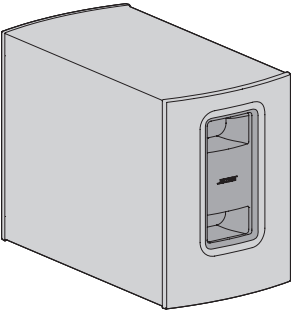

Acoustimass®-modul

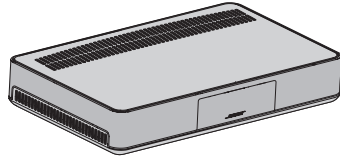

Konsoll

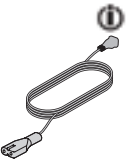

Acoustimass-strømledning

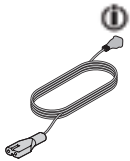

Konsoll-strømledning



Høytaler-strømledning

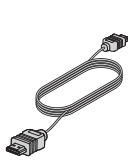

HDMI™-kabel



Høytaler-kabel

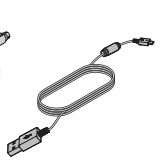

USB-kabel

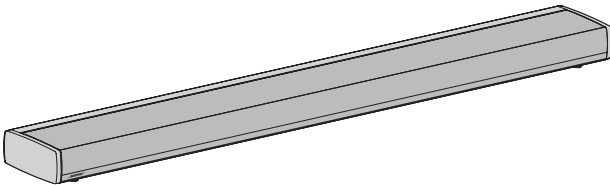

Høytalerenhet

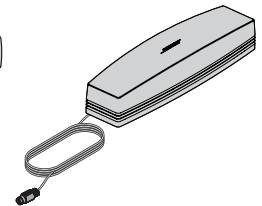

Trådløs SoundTouch®-adapter series II



Universell fjernkontroll

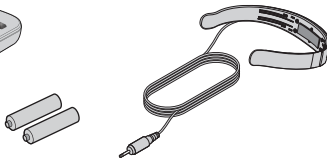

ADAPTiQ®-hodetelefoner

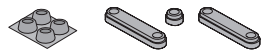

Gummiføtter

 Kan leveres med flere strømledninger. Bruk strømledningen for ditt område.

Merk: Ikke bruk systemet hvis deler av det er skadet. Kontakt din autoriserte Bose®-forhandler eller ring til kundestøtte for Bose. Se kontaktarket i esken.

Om SoundTouch® 130-systemet

Veiledning for plassering

Hold det trådløse utstyret borte fra systemet for å unngå forstyrrelser. Plasser systemet utenfor og borte fra metallkabinetter, andre lyd-/videokomponenter og direkte varmekilder.

| | |
|-----------------------------|--|
| Acoustimass®-modul | <ul style="list-style-type: none">• Plasser Acoustimass-modulen på gummiføttene langs samme vegg som TVen eller langs en annen vegg i den fremre tredjedelen av rommet.• Velg en stabil og jevn overflate. Vibrasjoner kan få Acoustimass-modulen til å bevege seg, særlig på glatte overflater som marmor, glass eller høyglanspolert tre.• Kontroller at det er en stikkontakt i nærheten. |
| Høytalerenhet | <ul style="list-style-type: none">• Plasser lydplanken foran TVen.• Ikke plasser lydplanken i et skap.• Kontroller at det er en stikkontakt i nærheten. |
| Konsoll | <ul style="list-style-type: none">• Plasser konsollen nær TVen. IKKE plasser TVen på konsollen.• Kontroller at det er en stikkontakt i nærheten. |
| SoundTouch® trådløs adapter | <ul style="list-style-type: none">• Plasser adapteren 0,3-1,8 m (1-6 fot) borte fra konsollen, Acoustimass®-modulen og andre trådløse enheter, for å unngå forstyrrelser. |

Eksempel på systemplassering

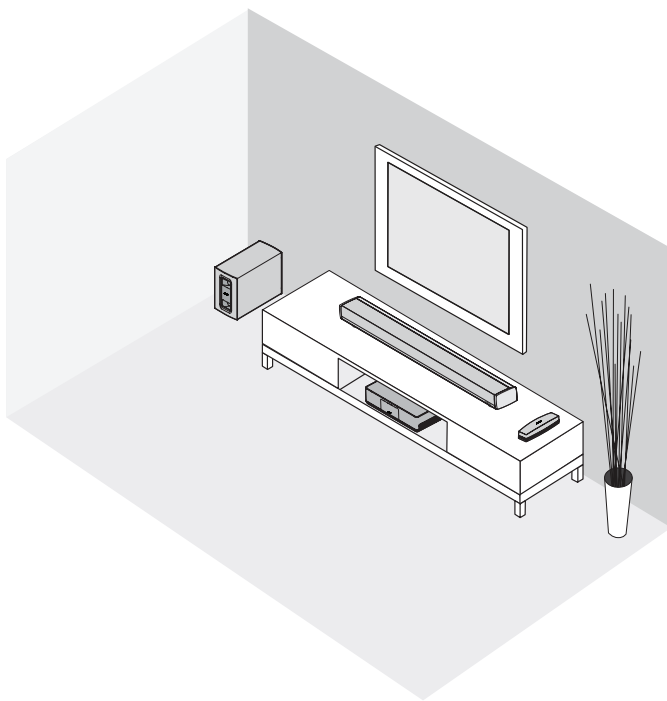

Fest gummiføtter til Acoustimass-modulen

Fest gummiføttene til Acoustimass-modulen for å beskytte gulvet.

1. Snu Acoustimass-modulen på en myk overflate, slik at oppsiden vender ned, for å beskytte den mot skader.
2. Fest gummiføtter på undersiden av Acoustimass-modulen.

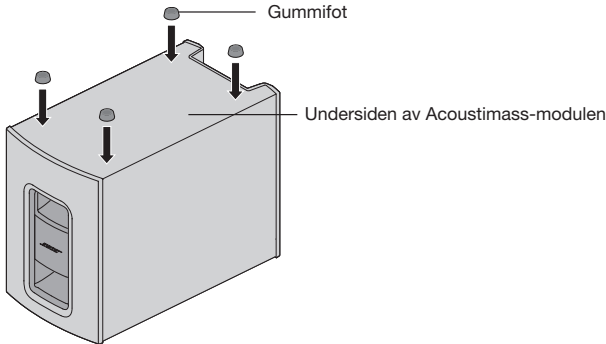

3. Plasser Acoustimass-modulen på føttene.

Forsiktig: Ikke plasser Acoustimass-modulen på forsiden, baksiden, siden eller toppen når den er i bruk.

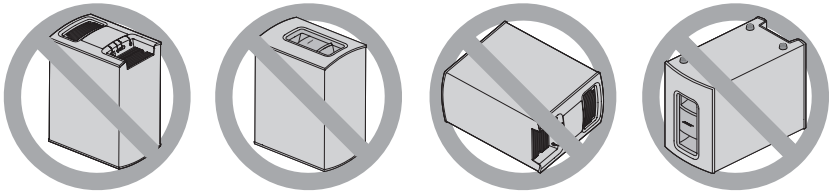

4. Fjern alle beskyttelsesfolier. Hvis de ikke fjernes, kan dette påvirke lydkvaliteten.

Konfigurere Acoustimass®-modulen

Koble Acoustimass-modulen til strøm

1. Plugg strømledningen inn i Pöwer-kontakten på Acoustimass-modulen.

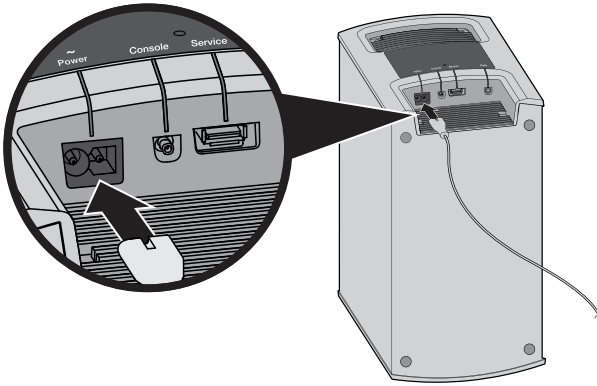

2. Plugg strømledningen inn i en stikkontakt.

Koble konsollen til TVen

Bruk TVens HDMI-kontakt som er merket **ARC** (Audio Return Channel) hvis tilgjengelig. Hvis TVen ikke har en HDMI ARC-kontakt, kan du se side 14.

Bruke HDMI™ ARC-kontakten

Bruk HDMI-kabelen fra Bose® for å koble konsollen til TVen.

1. Koble HDMI-tilkoblede kilder fra TVen, for eksempel kabel-/satellittboks, DVD- eller Blu-ray Disc™-spiller eller spillsystem.
2. Sett den andre enden av HDMI-kabelen fra Bose® inn i **TV (ARC)** -kontakten på konsollen.

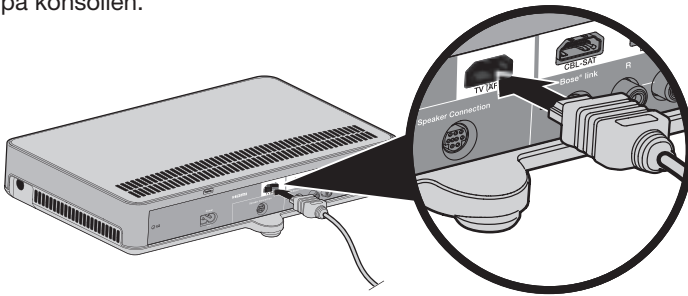

3. Sett den andre enden av HDMI-kabelen inn i **HDMI (ARC)**-kontakten på TVen.

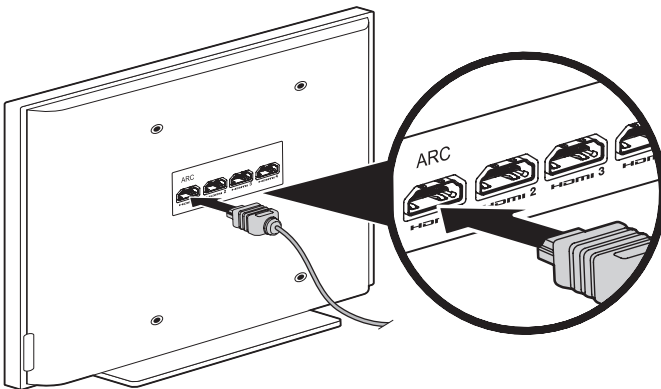

Konfigurere konsollen

TVer uten HDMI™ ARC-kontakt

Hvis TVen ikke har en HDMI ARC-kontakt, kan det hende du også må koble til konsollen med en optisk kabel, koaksialkabel eller analog stereolydkabel. Uten denne ekstratilkoblingen kan det hende du ikke hører lyd fra Bose®-systemet.

Bruk en ekstratilkobling i følgende konfigurasjoner:

- Du bruker interne kilder (for eksempel Internett-apper eller antenne).
- Du kobler kilder til TVen.

Se brukerveiledningen for TVen for mer informasjon.

Tips: Hvis TVen har IN- og OUT-lydkontaktpaneler, bruker du **OUT** for lyd for sekundærtilkoblingen.

Koble konsollen til andre kilder

Koble til HDMI™-kompatible kilder

Du kan koble konsollen til andre kilder, for eksempel kabel-/satellittboks, DVD-spiller, Blu-ray Disc™-spiller eller spillsystem, med en HDMI-kabel (tilgjengelig separat). Hvis kilden ikke er HDMI-kompatibel, kan du se side 15 for konfigurasjoner med enheter som ikke støtter HDMI.

1. Sett den ene enden av en HDMI-kabel inn i en **HDMI-utgangen** på kilden.
2. Sett den andre enden av HDMI-kabelen inn i en HDMI-kontakt på konsollen. Hvis du for eksempel vil koble til et spillsystem, kobler du en HDMI-kabel til **GAME**-kontakten.

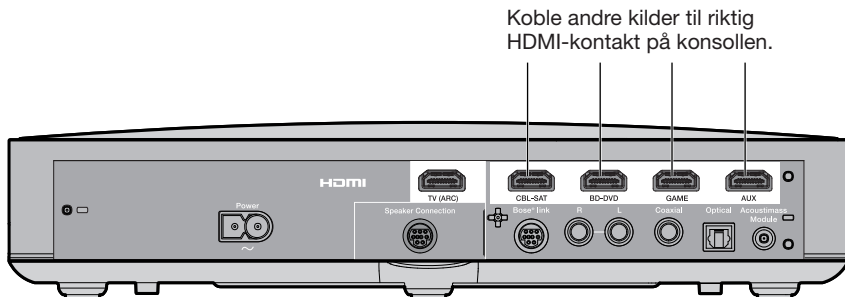

Koble til kilder som ikke er HDMI™-kompatible

Hvis kilden ikke er HDMI-kompatibel, kobler du den til TVen med lyd- og videokabler (tilgjengelig separat). Se brukerveiledningen for TVen for mer informasjon.

Tips: Hvis kilden har IN- og OUT-lydkontaktpaneler, bruker du **OUT** for lyd.

Koble til kilder som bare spiller av lyd

Hvis lydkilden, for eksempel en medie- eller CD-spiller, ikke er HDMI-kompatibel:

1. Koble kilden til konsollens optiske kontakt, koaksialkontakt, analoge kontakt eller SIDE AUX-kontakt ().

Merk: Du kan bruke en optisk kabel, koaksialkabel, analog kabel eller 3,5 mm lyd-kabel (tilgjengelig separat).

2. Angi optisk inngang, koaksialinngang, analog inngang eller SIDE AUX-inngang for tilhørende kilde. Du har tilgang til disse innstillingene ved hjelp av Systemmenyen (se side 32).

Koble til den trådløse SoundTouch®-adapteren

Koble adapteren til **Bose® link**-kontakten på konsollen.

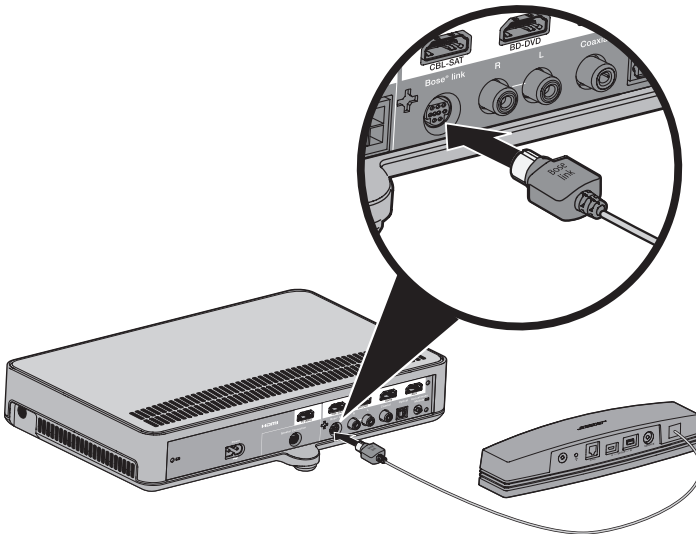

Konfigurere lydplanken

Koble til lydplanken

1. Sett den ene enden av høyttalerkabelen inn i **Speaker Connection**-kontakten på konsollen.

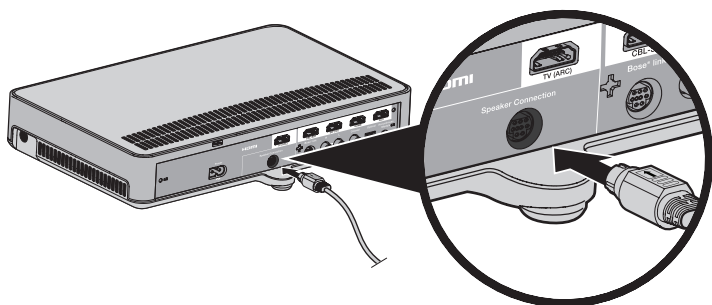

2. Sett den andre enden av høyttalerkabelen inn i **Audio IN**-kontakten på lydplanken.

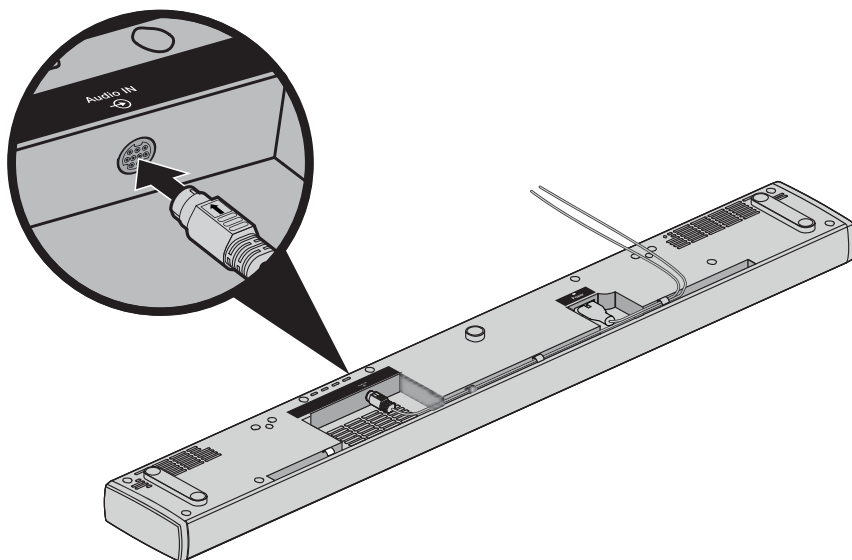

Feste utvidelsesføttene til lydplanken (tilleggsutstyr)

Fest utvidelsesføttene (tilleggsutstyr) for å heve lydplanken og lage plass under den.

1. Snu lydplanken på en myk overflate, slik at oppsiden vender ned, for å beskytte den mot skader.
2. Fest utvidelsesføttene til undersiden av lydplanken.

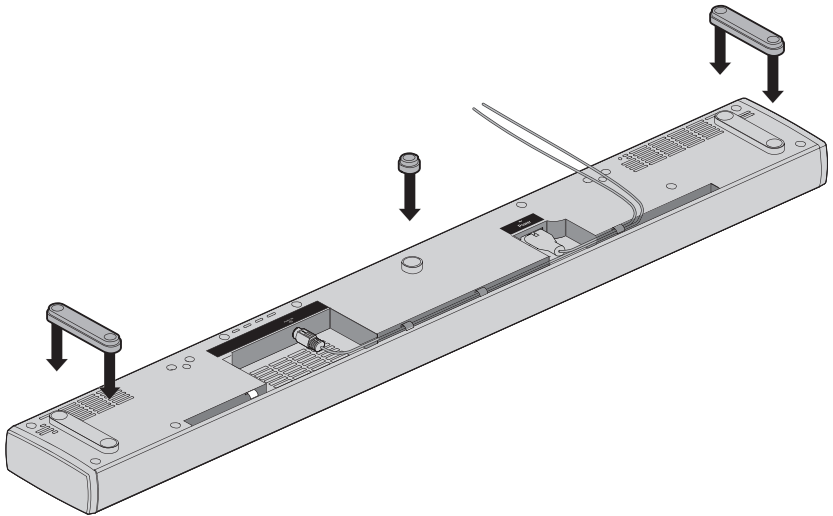

3. Plasser lydplanken på føttene.

Veggmontering av lydplanken

Du kan montere lydplanken på veggen. Hvis du vil kjøpe veggmonteringssettet WB-135, kan du kontakte den lokale Bose-forhandleren eller gå til www.Bose.com.

FORSIKTIG: Ikke bruk andre fester for å feste lydplanken.

Koble systemet til strøm

Koble lydplanken til strøm

1. Koble strømledningen til **Power**-kontakten på lydplanken.

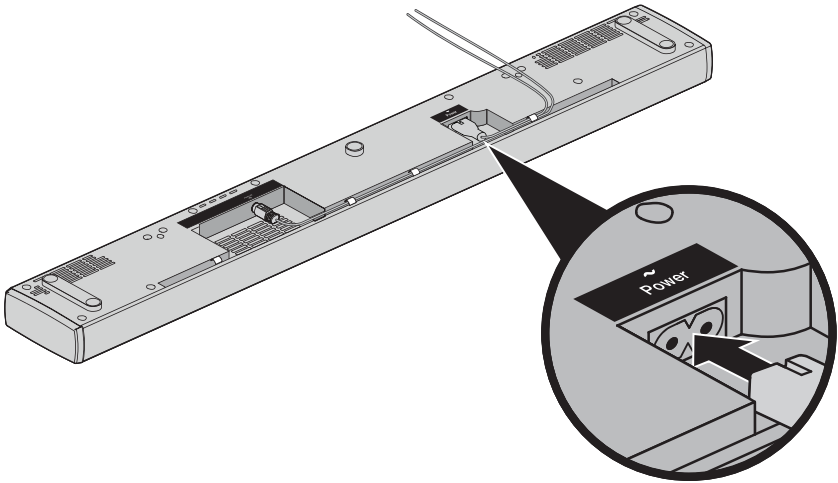

2. Plugg strømledningen inn i en stikkontakt.

Koble konsollen til strøm

1. Koble strømledningen til **Power**-kontakten  på systemet.

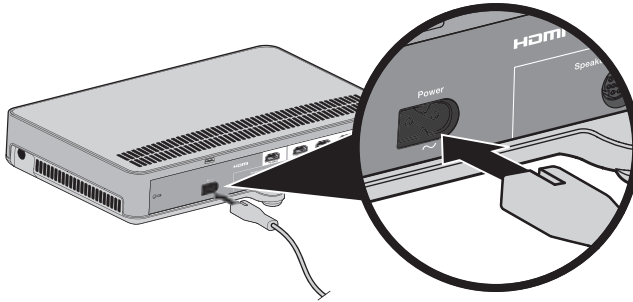

2. Plugg strømledningen inn i en stikkontakt.

Sette inn batterier i fjernkontrollen

1. Skyv batteridekslet av fra baksiden av fjernkontrollen for å åpne det.

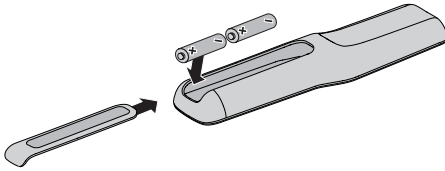

2. Sett inn de to medfølgende 1,5 V AA-batteriene (IEC-LR6). Pass på at symbolene + og - på batteriene stemmer overens med + og - inni batteribrønnen.
3. Skyv batteridekslet tilbake på plass.

Slå systemet på og velge språk

1. Trykk  på fjernkontrollen. Konsollen slås på, og **10 SPRÅK**  vises på displayet.

Merk: Etter første oppstart vises sist valgte kilde som standard.

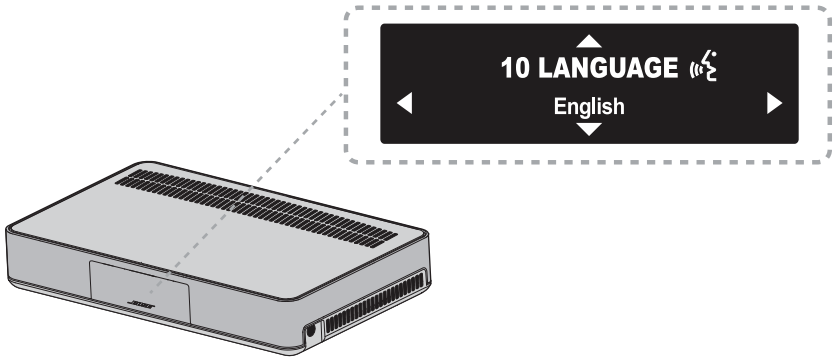

2. Trykk  og  for å velge språk.
3. Trykk .

Tips: Se etter -ikonet på System-menyen hvis du velger feil språk.

Systemet slås av etter 16 minutter med inaktivitet. Du kan deaktivere AUTO AV ved hjelp av System-menyen (se side 32).

Starte systemet

Kontrollere lyden

1. Slå TVen på.
2. Hvis du bruker kabel-/satellittboks eller andre kilder, slår du på kilden.
Tips: Hvis sekundærkilden er koblet til TVen, velger du tilhørende TV-inngang. Du må kanskje bruke en annen fjernkontroll.
3. Slå systemet på.
4. Trykk tilhørende kildeknapp.
5. Kontroller om det kommer lyd fra lydplanken.
6. Trykk  på fjernkontrollen. Pass på at det ikke kommer lyd fra TV-høytalerne.
Merk: Hvis du ikke hører lyd fra TV- eller Bose®-høytalerne, kan du se "Feilsøking" på side 34.

Kjøre ADAPTiQ®-lydkalibreringen

ADAPTiQ-lydkalibrering tilpasser systemets lyd til akustikken i lytteområdet ved å utføre fem lydmålinger. Hvis du vil utføre en lydkalibrering, må det være stille i rommet i ti minutter.

1. Sett ADAPTiQ-hodetelefonene på hodet.

Under ADAPTiQ-lydkalibreringen vil mikrofonen på toppen av hodetelefonene måle lydegenskapene for rommet for å fastslå optimal lyd kvalitet.

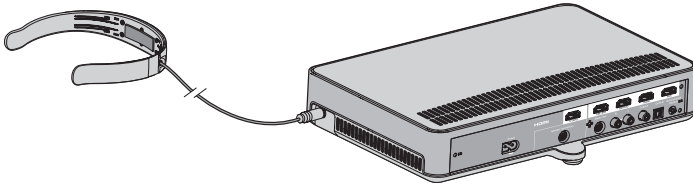

2. Sett kabelen for ADAPTiQ-hodetelefonene inn i -kontakten på konsollen.
3. Trykk **SYSTEM** på fjernkontrollen.
4. Trykk **▲** eller **▼** til **14 ADAPTiQ** vises på displayet.
5. Trykk **OK**.
6. Følg lydmeldingene til systemet har fullført kalibreringen.

Merk: Hvis du hører en feilmelding og ikke kan fullføre ADAPTiQ-lydkalibreringen, kan du se side 37.
7. Koble ADAPTiQ-hodetelefonene fra konsollen og oppbevar dem på et trygt sted.

Merk: Hvis du flytter eller monterer systemet, eller flytter på møbler, kjører du ADAPTiQ-lydkalibreringen på nytt for å sikre optimal lyd kvalitet.

Konfigurere SoundTouch®

Legge til systemet på Wi-Fi-nettverket

Du må du laste ned og installere SoundTouch®-appen på en smarttelefon eller et nettbrett som er koblet til nettverket. Hvis du ikke har en smarttelefon eller et nettbrett, kan du bruke en datamaskin på nettverket (se side 40).

Appen vil veilede deg gjennom konfigurasjon av systemet på nettverket.

Merk: Hvis du allerede har konfigurert SoundTouch® for et annet system, kan du se Legge systemet til en eksisterende SoundTouch®-konto.

Laste ned og installere SoundTouch®-appen

Hvis dette er første gang du konfigurerer et SoundTouch®-system, må du installere appen.

Last ned **Bose® SoundTouch®-kontrollerappen** på smarttelefonen eller nettbrettet.



**Bose® SoundTouch®
controller app**

- iOS-brukere: Last ned fra App Store
- Android™-brukere: Last ned fra Google Play™-butikken
- Amazon Kindle Fire-brukere: Last ned fra Amazon Appstore for Android

Koble systemet til Wi-Fi®-nettverket

Når du har installert appen, legger du systemet til nettverket:

1. Velg SoundTouch®-ikonet  på smarttelefonen eller nettbrettet for å starte appen.
2. Følg instruksjonene i appen for å fullføre konfigurasjonen, herunder å opprette en SoundTouch®-konto, legge til et musikkbibliotek og lege til musikkjenester.

Legge systemet til en eksisterende SoundTouch®-konto

Hvis du allerede har konfigurert SoundTouch® for et annet system, behøver du ikke å laste ned SoundTouch®-appen på nytt.

1. Trykk  på smarttelefonen eller nettbrettet for å åpne appen.
2. Velg **UTFORSK > INNSTILLINGER > Systemer > LEGG TIL SYSTEM**. Appen veileder deg gjennom konfigurasjonen.

Knapper på fjernkontrollen

Bruk fjernkontrollen til å styre kilder som er tilkoblet systemet, justere systemvolumet, bytte kanaler, bruke avspillingsfunksjoner, aktivere funksjoner på kabel-/satellittbokser og navigere i System-menyen.

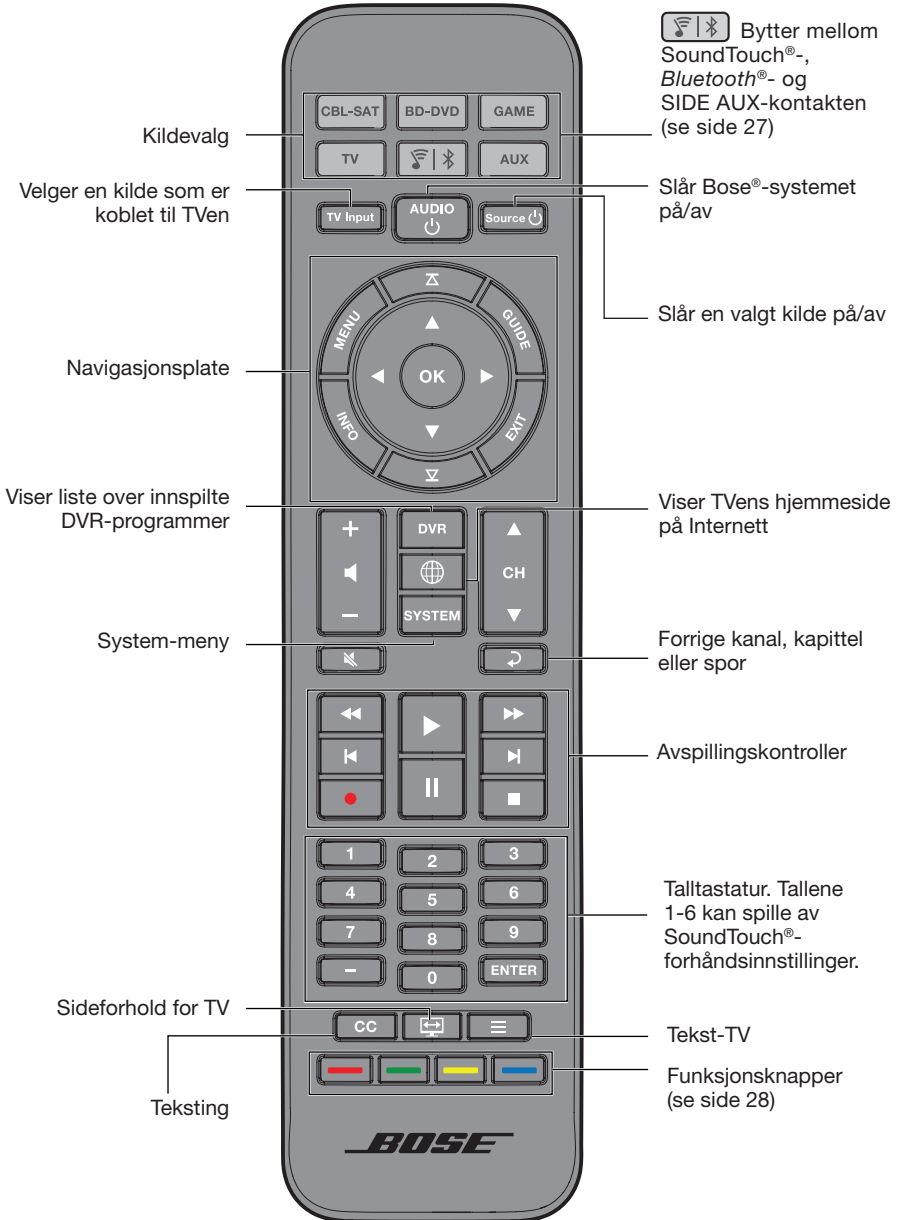

Bruke systemet

Programmere universaljernkontrollen

Du kan bruke fjernkontrollen til å styre TV, kabel-/satellittboks, DVD- eller Blu-ray Disc™-spiller, spillsystem, DVR eller andre AUX-kilder.

Consumer Electronics Control

Systemet støtter CEC (Consumer Electronics Control). CEC lar deg styre flere HDMI™-tilkoblede kilder uten å programmere fjernkontrollen. Du kan aktivere/deaktivere CEC ved hjelp av System-menyen (se side 32).

Det kan hende kilden støtter CEC, men refererer til det med en annet navn. Se brukerveiledningen for kilden for mer informasjon.

CEC styrer kilder som er koblet til HDMI-kontaktene på konsollen.

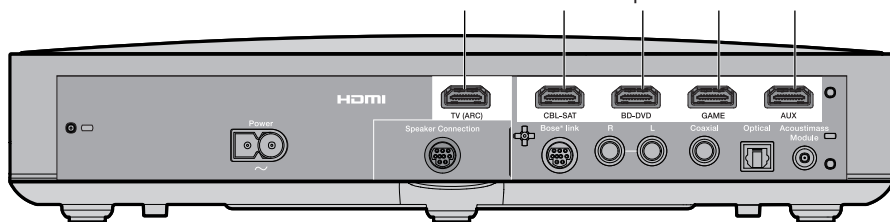

Tips: Det kan hende du må bruke systemmenyen på kilden eller TVen for å aktivere CEC. Se brukerveiledningen for kilden for mer informasjon.

Teste HDMI™-tilkoblede kilder for CEC

Hvis kildene svarer på de tilsvarende kildeknappene, behøver du ikke å programmere fjernkontrollen.

Merk: Det kan hende den HDMI-tilkoblede kilden ikke støtter CEC. Se brukerveiledningen for kilden for mer informasjon.

1. Slå på Bose®-systemet, TVen og kilden du tester.
2. Trykk en rekke knapper som tilsvarer funksjoner på kilden.
3. Trykk -knappen. Kilden slås av.

Hvis kilden ikke utfører en av funksjonene, kan du programmere fjernkontrollen til kilden (se side 25).

Programmere fjernkontrollen til å styre kilden

Hvis kilden ikke støtter CEC, kan du programmere universalfjernkontrollen til å styre kildene, for eksempel TV, kabel-/satellittboks, DVD-/Blu-ray Disc™-spiller, spillsystem eller DVR, ved å angi koden for kildemerket. Det kan finnes flere koder for kilden. Du må kanskje utføre denne fremgangsmåten flere ganger for å finne riktig kode.

Finne koden for kilden

1. Slå kilden på.
2. Finn koden for merket for kilden i boken med koder for universalfjernkontrollen (følger med).

Angi koden for kilden

1. Trykk og hold kildeknappen på fjernkontrollen til alle seks knappene lyser, og deretter slipper du.

Hvis du for eksempel vil programmere TVen, trykker og holder du  til alle seks knappene lyser, og deretter slipper du.

Kildeknappen fortsetter å lyse.

2. Tast inn koden for det valgte kildemerket på talltastaturet, og trykk + på volumknappen.

Teste koden for kilden

1. Test de grunnleggende funksjonene på kilden. Følg instruksjonene for kilden:
 - **TV:** trykk kanalknappene. Trykk . Innstillingermenyen vises. Trykk ◀ og ▶ for å navigere.
 - **Kabel-/satellittboks:** trykk . Programmeringsveiledningen vises. Trykk ◀ og ▶ for å navigere.
 - **DVD- eller Blu-ray Disc™-spiller:** trykk . Innstillingermenyen vises. Trykk ◀ og ▶ for å navigere.
 - **Spillsystem:** trykk ◀ og ▶ for å navigere i menyen.
2. Basert på kildens svar på grunnleggende funksjoner:
 - **Fjernkontrollen reagerer nøyaktig:** trykk  for å avslutte programmeringen og lagre innstillingene.
 - **Fjernkontrollen reagerer ikke eller reagerer unøyaktig:**
 - **Hvis kildeknappen lyser:** trykk + på volumknappen for å gå til neste kode. Gjenta trinn 1-2 under Teste koden for kilden. Du må kanskje gjenta denne fremgangsmåten 30 ganger eller mer. Hvis alle seks knappene blinker tre ganger, har du gått gjennom alle kodene for kilden.
 - **Hvis kildeknappen ikke lyser:** fjernkontrollen avsluttet programmeringsmodus. Gjenta trinn 1-2 under Angi koden for kilden og Teste koden for kilden.

Merk: Kilden er kanskje ikke kompatibel med IR-universalfjernkontroller. Se brukerveiledningen for kilden for mer informasjon.

Bruke systemet

Kildevalg

Du kan bytte mellom kilder ved å trykke tilsvarende kildeknapp på fjernkontrollen. Programmer fjernkontrollen til å styre kilden før du begynner (se side 25).

Velge en kilde som er koblet til Bose®-systemet

Hvis kilden er koblet til konsollen og ikke bruker CEC, setter du konsollen til riktig modus og slår kilden på.

1. Slå systemet på.
2. Trykk knappen for kilden du vil styre.

Kildeknappen lyser.

3. Trykk .

Kilden slås på.

Velge en kilde som er koblet til TVen

Hvis kilden er koblet til TVen, velger du tilhørende TV-inngang.

1. Slå på systemet, TVen og kilden.
2. Trykk  for å velge inngang på TVen.

Det kan hende du må trykke  flere ganger for å velge TV-inngangen for kilden.

På noen TVer viser  en meny. Bruk fjernkontrollen til å velge riktig TV-inngang og lukke menyen.

Universalkildeknapper og konsollkontakter

Kildeknappene på fjernkontrollen tilsvarer kontaktene på baksiden av konsollen.

 tilsvarer for eksempel til **BD-DVD** HDMI™-kontakten.





Kildeknappene fungerer med kildene som er koblet til tilsvarende kontakt. Hvis du har en sekundær DVD- eller Blu-ray Disc™-spiller og kobler den til **CBL-SAT**-kontakten, kan den programmeres til å fungere med .

Merk: Pass på at du bruker fjernkontrollkoden for kilden i stedet for den tilsvarende kontaktetiketten når du programmerer fjernkontrollen.

Bruke -knappen

Denne knappen lar deg spille av musikk på systemet.

- Tilgang til SoundTouch®-kilden på systemet.
- Strømme musikk fra en tilkoblet *Bluetooth*®-enhet.
- Bruk SIDE AUX-kontakten for å koble til en lydenhet.

Trykk  for å veksle mellom SoundTouch®- (), *Bluetooth*- () og SIDE AUX-kilder ().

SoundTouch®

Du kan styre et delsett av SoundTouch®-funksjonene på systemet, for eksempel avspillingskontroller og forhåndsinnstillinger. Se Bruke SoundTouch® på side 29.

Trådløs *Bluetooth*-teknologi

Systemet har trådløs *Bluetooth*-teknologi som lar deg strømme musikk fra *Bluetooth*-enheter til systemet. Systemet lagrer opptil åtte tidligere tilkoblede enheter i sammenkoblingslisten (se side 30).

SIDE-AUX

SIDE AUX-kontakten er en 3,5 mm kontakt som er plassert på siden av konsollen. Når en kontakt er angitt som kontakt for en lydkilde, er det tilgang til kontakten med .

Se 5 SIDE-UX på side 32, for informasjon om hvordan du endrer kontaktinnstillingene.

Bruke systemet

Justere volumet

På fjernkontrollen:

- Trykk + for å øke volumet.
- Trykk – for å redusere volumet.
- Trykk  for å dempe eller oppheve demping av lyden.

Merk: Hvis du hører lyd fra TVen, kan du se ”Feilsøking” på side 34.

Funksjonsknapper

Den røde, grønne, gule og blå knappen på fjernkontrollen samsvarer med de fargekodede funksjonsknappene på kabel-/satellittboksen, Blu-Ray Disc™-spilleren eller tekst-TV-funksjonene.

- Kabel-/satellittboks- eller Blu-Ray Disc™-funksjoner: se brukerveiledningen for kabel-/satellittboksen.
- Tekst-TV-funksjoner: samsvarer med fargekodede sidenumre, overskrifter eller snarveier på tekst-TV.

Programmere fjernkontroll som ikke er fra Bose®

Du kan programmere fjernkontroller som ikke er fra Bose, for eksempel fjernkontrollen for kabel-/satellittboksen, til å styre systemet. Se brukerveiledningen for fjernkontrollen som ikke er fra Bose eller nettstedet for kabel-/satellittboksen, for instruksjoner.

Når den er programmert, vil fjernkontrollen som ikke er fra Bose, styre grunnleggende funksjoner som å slå på/av og volumet.

Tilgang til SoundTouch®

Når du har opprettet en SoundTouch®-konto, kan du bruke SoundTouch® på systemet. Du får tilgang til SoundTouch® via SoundTouch®-appen eller ved å trykke  på fjernkontrollen.

Hvis du vil ha mer informasjon om hvordan du bruker SoundTouch®, laster du ned brukerveiledningen for den trådløse SoundTouch® series II-adapteren fra SoundTouch.com

Ved hjelp av SoundTouch®-appen

SoundTouch®-appen er et program som lar deg konfigurere og styre SoundTouch® fra en smarttelefon, et nettbrett eller en datamaskin. Fra appen fungerer smartenheten din nærmest som en funksjonsrik fjernkontroll for SoundTouch®-kilden.

- Tilpass forhåndsinnstillingene til din favorittmusikk på en enkel måte.
- Utforsk radiostasjoner på Internett, musikkjenester og musikkbiblioteket ditt.
- Behandle innstillingene for SoundTouch®-systemet.

Bruke SoundTouch®-kilden

Når du har konfigurert SoundTouch®, kan du bruke fjernkontrollen til å styre et delsett av funksjoner på systemet:

- Tilpasse og spille av forhåndsinnstillinger med tallene 1-6 på talltastaturet.
- Styre avspilling (spille av, pause, stoppe eller hoppe til neste spor og så videre).

Starte SoundTouch®

Trykk  på fjernkontrollen.

En SoundTouch®-melding vises på displayet.

Få hjelp

 SoundTouch.com

Gir tilgang til kundestøttesenteret for eiere, som omfatter: brukerhåndbøker, artikler, tips, opplæring, et videobibliotek og eierfellesskapet der du kan publisere spørsmål og svar.

Åpne en nettleser og gå til: SoundTouch.com

Hjelp i appen

Gir tilgang til hjelpeartikler om hvordan du bruker SoundTouch®.

1. Velg  på enheten for å starte appen.
2. Velg **UTFORSK > HJELP**.

Koble sammen en Bluetooth®-enhet

Trådløs Bluetooth®-teknologi lar deg strøme musikk fra Bluetooth-kompatible smarttelefoner, nettbrett, datamaskiner eller andre lydenheter, til SoundTouch®-systemet.

Før du kan strøme musikk fra en Bluetooth-kompatibel enhet, må du koble enheten sammen med systemet.

1. Trykk og hold  på fjernkontrollen til det vises en Bluetooth-sammenkoblingsmelding på displayet.

Merk: Hver gang du trykker , veksler systemet mellom SoundTouch®- () , Bluetooth- () og SIDE AUX-kontakten () .

Pass på at det vises en Bluetooth-sammenkoblingsmelding på displayet før du kobler sammen enheten.

2. Slå på Bluetooth-funksjonen på Bluetooth-enheten.

Tips: Bluetooth-funksjonen er vanligvis under Innstillinger. Et tannhjulsymbol () representerer ofte Innstillinger på hjemmeskjermen.

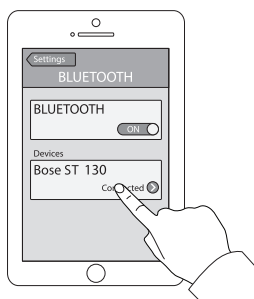

3. Velg SoundTouch®-systemet fra enhetslisten.

Når sammenkoblet, vises navnet på SoundTouch®-systemet som tilkoblet i enhetslisten.

4. Spill av musikk på Bluetooth-enheten.

Hvis du ikke kan koble sammen enheten

Det kan hende du må nullstille Bluetooth-sammenkoblingslisten for systemet (se "Feilsøking" på side 34). Når du har nullstilt listen, kan du prøve å koble sammen på nytt.

Koble til en sammenkoblet *Bluetooth®*-enhet

Du kan strøme lyd fra *Bluetooth®*-enheter til systemet. Hvis det er lagret flere systemer i sammenkoblingslisten for systemet, kan det ta litt tid før enheten kobles til. Systemdisplayet angir tilkoblingsstatusen.

Bruke -knappen

Hvis du vil spille av musikk fra en annen sammenkoblet enhet, må du koble til enheten med -knappen eller appen.

Hvis flere sammenkoblede enheter er innenfor rekkevidde, kobler systemet til den sist sammenkoblede enheten som strømmet til det.

1. Trykk og hold  på fjernkontrollen for systemet til det vises en *Bluetooth*-søkemelding på displayet.

Systemet kobler til den sist sammenkoblede enheten som er innenfor rekkevidde for systemet. Hvis enheten ikke er innenfor rekkevidde, går systemet gjennom listen over sammenkoblede enheter til det finner en tilgjengelig enhet.

2. Spill av musikk på enheten.



Merk: Hvis en *Bluetooth*-enhet er koblet til systemet og du vil koble til en annen *Bluetooth*-enhet, kan du se "Koble sammen en *Bluetooth®*-enhet" på side 30.



Bruke *Bluetooth*-funksjonen på den sammenkoblede enheten

1. Slå på *Bluetooth*-funksjonen på *Bluetooth*-enheten.
2. Velg SoundTouch®-systemet fra enhetslisten.
3. Når du er tilkoblet, spiller du av musikk på den *Bluetooth*-kompatible enheten, som skal strømmes til systemet.

Bruke System-menyen

Bruk System-menyen for å justere lydnivåer, slå funksjoner på/av (for eksempel AUTO AV), endre språk, angi koaksialinngang, analog inngang og optisk inngang for en bestemt kilde, kjøre ADAPTiQ®-lydkalibrering, koble Acoustimass®-modulen sammen med konsollen eller tilbakestille systemet til fabrikkinnstillinger.

1. Trykk  på fjernkontrollen.
2. Trykk ▲ og ▼ for å bla gjennom systemmenyen.
3. Trykk ◀ eller ▶ for å justere innstillingene.
4. Trykk .

| Display | Systemstatus |
|-------------------------|--|
| 1 LYDKOMP | <p>Av: (Standard) Ingen endring av lydsporet.</p> <p>Forbedre dialog: Øker nivået på dialogen og lydeffektene ved lavere voluminnstillinger og gir fullstendig lydgjengivelse ved høye voluminnstillinger.</p> <p>Smartvolum: Reduserer volumnivåområdet i et filmlydspor, slik at forskjellen mellom høy og lav lyd er mindre merkbar.</p> <p>Merk: Funksjonene for forbedret dialog og smartvolum er ikke tilgjengelige for SoundTouch®, Bluetooth® eller enheter som er koblet til -kontakten.</p> |
| 2 LYD-/VIDEOSYNK | Justerer lydforsinkelsen for å synkronisere lyd og bilde. |
| 3 HDMI-CEC | <p>Standard På: (Standard) Aktiverer CEC (se side 24).</p> <p>Veksle På: Hindrer utilsiktet bytte av kilde og kan løse problemer med inkonsekvent CEC (se side 35).</p> <p>Av: Deaktiverer CEC.</p> |
| 4 AUTO AV | <p>Aktiver: (Standard) Systemet slås av etter 16 minutter med inaktivitet (ingen lyd kommer fra systemet).</p> <p>Deaktiver: Systemet slås ikke av automatisk.</p> |
| 5 SIDE-AUX | <p>Lyd inn: Angir -kontakten for en AUX-kilde.</p> <p>Hodetelefoner: (Standard) Angir -kontakten som hodetelefonutgang.</p> <p>Merk: Lydplanken dempes hvis satt til hodetelefoner og kabelen er koblet til. Koble fra hodetelefonene når de ikke er i bruk.</p> |
| 6 BASSNIVÅ | Justerer bassnivået. |
| 7 DISKANTNIVÅ | Justerer bassnivået. |

| Display | Systemstatus |
|---|---|
| 8 SENTERNIVÅ | Øker eller reduserer nivået for dialogen for filmer og TV. |
| 9 SURROUNDNIVÅ | IKKE TILGJENGELIG. |
| 10 SPRÅK  | Endrer språket på konsollen og ADAPTiQ-lydkalibreringen. |
| 11 BRUK OPTISK INNGANG | Setter den optiske kontakten til Auto/TV (standard), CBL SAT, BD DVD, GAME eller AUX. |
| 12 BRUK KOAKSIALINNGANG | Setter koaksialkontakten til Auto/TV (standard), CBL SAT, BD DVD, GAME eller AUX. |
| 13 BRUK ANALOG INNGANG | Setter den analoge kontakten til Auto/TV (standard), CBL SAT, BD DVD, GAME eller AUX. |
| 14 ADAPTIQ | Starter ADAPTiQ®-lydkalibreringsprosessen. |
| 15 KOBLE SAMMEN ACOUSTIMASS | Kobler Acoustimass®-modulen til systemet på nytt. |
| 16 FABRIKKINNSTILLINGER | Tilbakestiller systemmenyen og ADAPTIQ-lydkalibreringen til fabrikkinnstillingene. |

Feilmeldinger



| Display | Systemstatus |
|--|--|
| FEIL Finner ikke Acoustimass | Acoustimass®-modulen er ikke koblet til konsollen. |
| FEIL Finner ikke lydplanke | Lydplanken er ikke koblet til konsollen. |
| <KILDE> Ikke signal | Kilden er ikke koblet til konsollen, eller kilden er koblet til konsollen og slått av. |
| SIDE AUX Ingenting tilkoblet | Kilden er ikke koblet til  -kontakten på konsollen. |
| FEIL Ring Bose | Ring kundestøtte for Bose®. Se kontaktarket i esken. |

Statusindikator for Acoustimass®-modul

Statusindikatoren på baksiden av Acoustimass-modulen, gir informasjon om systemaktivitet.

| Indikatoraktivitet | Status for Acoustimass-modul |
|-----------------------|--|
| Gul | Koblet til konsollen. |
| Blinker gult | Koblet fra konsollen. |
| Blinker langsomt gult | Tilgjengelig for trådløs tilkobling til konsollen. |
| Rød | Systemfeil. |

Feilsøking

| Problem | Gjør dette |
|-----------------------------------|---|
| Ikke strøm | <ul style="list-style-type: none">• Kontroller at strømledningene er godt tilkoblet på Acoustimass®-modulen, lydplanken og konsollen.• Koble strømledningene for Acoustimass®-modulen, lydplanken og konsollen til en stikkontakt.• Bruk fjernkontrollen til å slå systemet på. |
| Ingen lyd | <ul style="list-style-type: none">• Opphev demping av systemet.• Øk volumet.• Plugg strømledningene for Acoustimass®-modulen, lydplanken og konsollen til en stikkontakt.• Sett høyttalerkabelen inn i Speaker Connections-kontakten, ikke i Bose® link-kontakten.• Sett HDMI™-kabelen inn i en kontakt på TVen som er merket ARC eller Audio Return Channel. Hvis TVen ikke har en HDMI ARC-kontakt, bruker du en sekundær kabel i tillegg til HDMI-kabelen (se side 14).• Hvis du bruker en sekundær lyd kabel, setter du kabelen inn en kontakt på TVen som er merket med Audio Output eller OUT, Input IN.• Kontroller at alle kablene er koblet godt til lydplanken, TVen og de tilkoblede kildene.• Hvis kilden er koblet til TVen, velger du tilhørende TV-inngang (se side 26).• Bytt CEC mellom Veksle På og Standard På (se side 32).• Koble fra hodetelefonene når de ikke er i bruk.• Hvis du kobler kilden til via -kontakten, aktiverer du Lyd inn ved hjelp av System-menyen (se side 32).• Hvis du kobler hodetelefonene til via -kontakten, aktiverer du Hodetelefoner ved hjelp av System-menyen (se side 32).• Hvis feilmeldingen Finner ikke Acoustimass vises, kobler du Acoustimass-modulen sammen med konsollen (se side 37).• Tilbakestill systemet (se side 38). |
| Det kommer lyd fra TV-høyttalerne | <ul style="list-style-type: none">• Sett HDMI-kabelen inn i en kontakt på TVen som er merket ARC eller Audio Return Channel (hvis tilgjengelig).• Slå TV-høyttalerne av (se brukerveiledningen for TVen).• Reduser TV-volumet til den laveste innstillingen. |
| Ingen eller dårlig video | <ul style="list-style-type: none">• Bytt til en annen kilde, og gå deretter tilbake til den påvirkede kilden for å prøve å gjenopprette et signal.• Koble fra og til HDMI-kabelen for den påvirkede kilden.• Koble fra og til HDMI-kabelen mellom konsollen og TVen.• Slå av og på den påvirkede kilden, TVen og konsollen.• Hvis du tilordnet den optiske kontakten, analoge kontakten eller koaksialkontakten til en av HDMI™-kildene, endrer du det tilbake til Auto/TV (standard) ved hjelp av System-menyen (see side 32). |



| Problem | Gjør dette |
|--|---|
| Fjernkontrollen fungerer ustabil eller ikke i det hele tatt | <ul style="list-style-type: none"> • Pass på at symbolene + og - på batteriene stemmer overens med + og - inni batteribrønnen (se side 19). • Skift batteriene (se side 19). • Trykk volumknappen på fjernkontrollen og se om den riktige knappen blinker. • Fjern alle beskyttelsesfolier fra konsollen. • Tilbaketill kildeknappen (se side 38). • Hvis du bruker CEC: <ul style="list-style-type: none"> - Pek fjernkontrollen mot konsollen. - Bruk innstillingen Veksle På (se side 32). - Deaktiver CEC på systemet (se side 32), og programmer fjernkontrollen til å styre kilden (se side 25). • Hvis du har programmert fjernkontrollen til å styre kilden. <ul style="list-style-type: none"> - Pek fjernkontrollen mot riktig kilde. - Pass på at du har angitt riktig kode for merket for kilden. - Programmer fjernkontrollen med en annen kode (se side 25). |
| Systemet synkroniseres ikke med riktig kilde / velger feil kilde etter forsinkelse (CEC) | <ul style="list-style-type: none"> • Bruk innstillingen Veksle På (se side 32). • Deaktiver CEC på kilden (se brukerveiledningen for kilden for mer informasjon). • Deaktiver CEC på systemet (se side 32), og programmer fjernkontrollen til å styre kilden (se side 25). |
| CEC fungerer ustabil eller ikke i det hele tatt | <ul style="list-style-type: none"> • Bruk innstillingen Veksle På (se side 32). • Deaktiver CEC på kilden (se brukerveiledningen for kilden for mer informasjon). • Deaktiver CEC på systemet (se side 32), og programmer fjernkontrollen til å styre kilden (se side 25). |
| Dårlig eller forvrengt lyd | <ul style="list-style-type: none"> • Fjern alle beskyttelsesfolier fra systemet. • Kontroller at alle kablene er koblet godt til lydplanken, TVen og de tilkoblede kildene. • Hvis feilmeldingen Finner ikke Acoustimass vises: <ul style="list-style-type: none"> - Koblet til Acoustimass®-modulen. - Koble Acoustimass -modulen sammen med konsollen (se side 37). • Hvis du bruker den analoge kontakten eller  -kontakten, reduserer du volumet på kilden. • Tilbakestill systemet til fabrikkinnstillinger (se side 38), og kjø ADAPTiq®-lydkalibreringen (se side 21). |

Stell og vedlikehold

| Problem | Gjør dette |
|------------------------------------|---|
| Avbrutt eller ingen lyd | <ul style="list-style-type: none">• Flytt systemet bort fra mulige kilder til forstyrrelse, for eksempel en annen trådløs ruter, trådløs telefon, TV, mikrobølgeovn og så videre.• Stopp eventuelle andre programmer for strømming av lyd eller video.• Flytt den mobile enheten nærmere systemet og bort fra eventuelle forstyrrelser eller hindringer.• Flytt systemet eller den mobile enheten nærmere ruterens eller tilgangspunktet.• Øk eller demp volumet.• Koble fra strømkabelen, og koble den til igjen etter ett minutt.• Kontroller at alle kablene er koblet godt til lydplanken, TVen og de tilkoblede kildene.• Bytt CEC mellom Veksle På og Standard På (se side 32). |
| Kan ikke fullføre nettverksoppsett | <ul style="list-style-type: none">• Koble systemet til en stikkontakt.• Velg riktig nettverksnavn og skriv inn passordet.• Koble enheten og SoundTouch®-system til samme Wi-Fi®-nettverk.• Plasser den trådløse adapteren innenfor ruterens rekkevidde.• Aktivere Wi-Fi på enheten (mobil enhet eller datamaskin) du bruker til konfigurasjonen.• Lukk andre åpne apper.• Hvis du bruker en datamaskin til konfigurasjonen, kontrollerer du brannmurinnstillingene for å være sikker på at SoundTouch®-appen og SoundTouch®-musikkserveren er tillatte programmer.• Test Internett-tilkoblingen ved å laste inn www.SoundTouch.com• Start den mobile enheten, datamaskinen eller ruterens på nytt.• Avinstaller appen, tilbakestill adapteren og start konfigurasjonen på nytt. |
| Kan ikke spille av Bluetooth®-lyd | <p>På systemet:</p> <ul style="list-style-type: none">• Konfigurer SoundTouch® først, og utfør alle programvareoppdateringer på systemet.• Koble sammen en enhet (se side 30).• Prøv å koble sammen en annen enhet.• Se Ingen lyd.• Nullstill sammenkoblingslisten for systemet ved hjelp av SoundTouch®-appen:<ul style="list-style-type: none">- Gå til UTFORSK > INNSTILLINGER > Systemer, og velg ditt SoundTouch®-system.- Åpne <i>Bluetooth</i>-elementet, og nullstill sammenkoblingslisten. <p>På den mobile enheten:</p> <ul style="list-style-type: none">• Deaktivere og aktivere <i>Bluetooth</i>-funksjonen på nytt.• Fjern systemet fra <i>Bluetooth</i>-menyen. Koble sammen på nytt.• Se dokumentasjonen for den <i>Bluetooth</i>-kompatible enheten.• Se Avbrutt eller ingen lyd. |

Hvis konsollen ikke finner Acoustimass®-modulen

Acoustimass-modulen og konsollen kobles sammen på fabrikk. Hvis feilmeldingen **Finner ikke Acoustimass** vises på displayet, må du imidlertid utføre følgende sammekoblingsprosedyre:

1. Koble fra Acoustimass-modulen.
 2. Trykk  på fjernkontrollen.
 3. Trykk  til **15 KOBLE SAMMEN ACOUSTIMASS** vises på displayet.
 4. Trykk .
- Plugg inn Acoustimass** vises på displayet.
5. Plugg strømledningen inn i en stikkontakt.

Når Acoustimass-modulen er koblet til konsollen, vises meldingen **Sammenkobling fullført** på displayet.

Merk: Kontakt kundestøtte for alternative tilkoblingsmuligheter på grunn av kraftig trådløs interferens.

Feilmeldinger for ADAPTiq®-lydkalibreringssystemet

Lytt til talemeldingene etter følgende feilmelding:

| Feilmelding | Problem | Gjør dette |
|-------------|--|--|
| 1 | Mikrofonen på ADAPTiq-hodetelefonene registrerer ikke lyd. | <ul style="list-style-type: none">• Kontroller at alle høyttalerkablene er godt tilkoblet.• Pass på at mikrofonåpningen på toppen av ADAPTiq-hodetelefonene ikke er blokkert.• ADAPTiq-hodetelefonene kan være skadet. Ring kundestøtte for Bose® for reservedeler. Se kontaktarket i esken. |
| 2 | Det er for høy lyd i rommet. | Start ADAPTiq-lydkalibreringen på nytt når det er stille i rommet. |
| 3 | ADAPTiq-hodetelefonene er for nær høyttalerne. | Flytt ADAPTiq-hodetelefonene lenger bort fra høyttalerne. |
| 4 | Lytteposisjonene kan være for like. | Flytt 0,3-0,6 m (1-2 fot) bort fra den forrige lytteposisjon. |
| 5 | ADAPTiq-hodetelefonene kan ikke utføre målinger på grunn av bevegelse. | Hold hodet helt stille. |

Når du har løst problemet, må du starte ADAPTiq-lydkalibreringen på nytt (se side 21). Hvis du hører en annen feilmelding, ringer du kundestøtte for Bose for mer hjelp. Se kontaktarket i esken.

Stell og vedlikehold

Tilbakestille systemet til fabrikkinnstillinger

Hvis du vil feilsøke problemer, tilbakestiller du System-menyen og ADAPTiQ®-lydkalibreringen til fabrikkinnstillingene.

1. Trykk **SYSTEM** på fjernkontrollen.
2. Trykk ▼ til **16 FABRIKKINNSTILLINGER** vises på displayet.
3. Trykk **5**.
Systemet tilbakestilles.
4. Velge språket ditt (se side 19).
5. Kjør ADAPTiQ®-lydkalibreringen på nytt (se side 21).

Tilbakestille en knapp på fjernkontrollen

Hvis du opplever problemer med en kildeknapp på fjernkontrollen, tilbakestiller du kildeknappen til fabrikkinnstillingene.

Når du har utført dette, er kildeknappen i CEC-modus.

1. Trykk og hold kildeknappen på fjernkontrollen til alle seks knappene lyser, og deretter slipper du.
Bare tilhørende kildeknapp lyser.
2. Tast inn **0140** på talltastaturet.

Servicekontakter på Acoustimass®-modulen

Service- og Data-kontakten er bare beregnet på serviceformål. Ikke koble kabler til disse kontaktene.

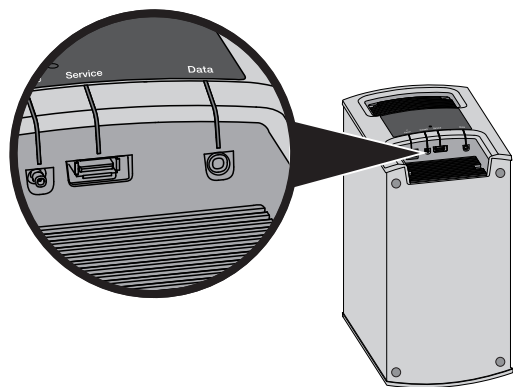

Rengjøring

Rengjør overflatene på systemet med en myk, tørr klut.

- Ikke bruk spray i nærheten av systemet. Ikke bruk noen løsemidler, kjemikalier eller rengjøringsløsninger som inneholder alkohol, ammoniakk eller slipemidler.
- Ikke søl væske inn i åpninger.

Kundestøtte

Hvis du vil ha mer informasjon om hvordan du bruker systemet:

- Gå til SoundTouch.com
- Kontakt kundestøtten hos Bose® Se kontaktarket i esken.

Begrenset garanti

SoundTouch®-systemet er dekket av en begrenset garanti. Du finner nærmere informasjon om den begrensede garantien i hurtigstartveiledningen i esken. Se hurtigstartveiledningen for instruksjoner om hvordan du registrerer produktet. Hvis du ikke gjør dette, påvirker det ikke den begrensede garantien.

Garantiinformasjonen for dette produktet gjelder ikke i Australia og New Zealand. Se nettstedet vårt på www.bose.com.au/warranty eller www.bose.co.nz/warranty for informasjon om garantien i Australia og New Zealand.

Teknisk informasjon

Acoustimass®-modul

Strømspanning: 100-240 V ~ 50/60 Hz, 150 W

Konsoll

Strømspanning: 100-240 V ~ 50/60 Hz, 60 W

Høytalerenhet

Strømspanning: 100-240 V ~ 50/60 Hz, 60 W

Vedlegg: Bruke en datamaskin til konfigurasjon

Viktig konfigurasjonsinformasjon

- Du kan konfigurere systemet ved hjelp av en datamaskin i stedet for smarttelefon eller nettbrett.
- Bruk en datamaskin som er koblet til Wi-Fi®-nettverket.
- Bruk en datamaskin der musikkbiblioteket ditt er lagret.
- Du trenger den medfølgende USB-kabelen.*
- Ikke koble til USB-kabelen før appen gir deg beskjed om å koble til kablene.

* *SETUP A USB-kontakten på baksiden av systemet, er bare til konfigurasjon med datamaskin. USB-kontaktene er ikke laget for å lade smarttelefoner, nettbrett eller lignende enheter.*

Bruke en datamaskin til konfigurasjon

Hvis du bruker en datamaskin, flytter du konsollen og den trådløse SoundTouch®-adapteren nær datamaskinen for å konfigurere systemet. Under konfigurasjonen ber appen om at du kobler USB-kabelen fra datamaskinen og til den trådløse adapteren (midlertidig).

Etter konfigurasjonen kobler du USB- kabelen og konsollen fra datamaskinen og stikkkontakten, og flytter systemet til den permanente plasseringen.

Konfigurere systemet med en datamaskin

1. På datamaskinen åpner du en nettleser og går:
SoundTouch.com/app
Tips: Bruk datamaskinen der musikkbiblioteket ditt er lagret.
2. Last ned og kjør SoundTouch®-appen.
3. Koble systemet til hjemmenettverket (se side 22).
Appen veileder deg gjennom konfigurasjonen.



Ważne zalecenia dotyczące bezpieczeństwa

Należy uważnie przeczytać tę instrukcję obsługi i zachować ją w celu użycia w przyszłości.



Symbol błyskawicy ze strzałką w trójkącie równobocznym ostrzega użytkownika o zagrożeniach związanych z obecnością w obudowie niez izolowanych podzespołów pod napięciem, którego wartość może być przyczyną porażenia prądem elektrycznym.



Symbol wykrzyknika w trójkącie równobocznym wskazuje użytkownikowi ważne instrukcje dotyczące obsługi i konserwacji, zamieszczone w tej instrukcji.



OSTRZEŻENIA:

- Aby ograniczyć ryzyko pożaru oraz porażenia prądem, należy chronić urządzenie przed deszczem i wilgocią.
- Nie należy narażać urządzenia na zachłapanie ani umieszczać w jego pobliżu naczyń wypełnionych płynami, takich jak wazony. Podobnie jak w przypadku innych urządzeń elektronicznych, należy zachować ostrożność, aby nie dopuścić do przedostania się rozlanych płynów do wnętrza urządzenia. Płyny mogą spowodować awarię i/lub zagrożenie pożarowe.
- Należy wymieniać tylko na baterię (lub baterie) alkaliczne AA (IEC LR06).
- Na urządzeniu lub w jego pobliżu nie należy umieszczać źródeł otwartego ognia (np. zapalonych świec).



PRZESTROGI:

- Nie wolno dokonywać nieautoryzowanych modyfikacji produktu; grozi to naruszeniem bezpieczeństwa, zgodności z przepisami i działania systemu oraz może spowodować unieważnienie gwarancji.
- Słuchanie muzyki przy wysokim poziomie głośności przez dłuższy czas może być przyczyną uszkodzenia słuchu. Zalecane jest unikanie ekstremalnych poziomów głośności, zwłaszcza w przypadku korzystania ze słuchawek przez dłuższy czas.



OSTRZEŻENIE: Produkt zawiera małe części mogące spowodować zadławienie się. Nie jest on odpowiedni dla dzieci poniżej 3 lat.



OSTRZEŻENIE: Produkt zawiera elementy magnetyczne. Wszelkie wątpliwości dotyczące wpływu tych elementów na funkcjonowanie implantów medycznych należy skonsultować z lekarzem.

UWAGI:

- Etykieta jest umieszczona na dolnym panelu konsoli.
- Jeżeli urządzenie jest wyłączane przez wyjęcie wtyczki przewodu zasilającego lub przedłużacza z gniazda sieciowego, należy zapewnić możliwość swobodnego korzystania z tego elementu wyposażenia.
- Urządzenia należy używać wewnątrz pomieszczeń. Nie jest ono przeznaczone do użytku na zewnątrz, w pojazdach rekreacyjnych ani na łodziach i nie przetestowano jego działania w tych warunkach.
- Przewody głośnikowe i kable łączące dołączone do tego systemu nie zostały zatwierdzone do instalacji w ścianach. Właściwy typ przewodów i kabli wymaganych do instalacji w ścianach należy sprawdzić w lokalnych przepisach budowlanych.

Ważne zalecenia dotyczące bezpieczeństwa

1. Należy przeczytać te instrukcje.
2. Należy zachować te instrukcje.
3. Należy uwzględnić wszystkie ostrzeżenia.
4. Należy postępować zgodnie z instrukcjami.
5. Nie wolno korzystać z tego urządzenia w pobliżu wody.
6. Urządzenie należy czyścić wyłącznie przy użyciu suchej ściereczki.
7. Nie wolno blokować szczelin wentylacyjnych. Urządzenie należy zainstalować zgodnie z zaleceniami producenta.
8. Nie wolno instalować urządzenia w pobliżu źródeł ciepła, takich jak kaloryfery, przewody kominowe, piece lub inne urządzenia (na przykład wzmacniacze) wydzielające ciepło.
9. Należy chronić zasilacz lub przewód zasilający przed uszkodzeniem lub deformacją, zwłaszcza wtyczki, gniazda i złącza zainstalowane w urządzeniach.
10. Należy korzystać wyłącznie z dodatków/akcesoriów zalecanych przez producenta.
11. Urządzenie należy odłączyć od sieci zasilającej podczas burzy z wyładowaniami atmosferycznymi lub wówczas, gdy nie jest używane przez dłuższy czas.
12. Wykonanie wszystkich prac serwisowych należy zlecić wykwalifikowanemu personelowi. Wykonanie prac serwisowych jest konieczne w przypadku uszkodzenia urządzenia, na przykład w następujących okolicznościach: uszkodzenie zasilacza lub przewodu zasilającego, przedostanie się cieczy lub przedmiotów do wnętrza urządzenia, narażenie urządzenia na oddziaływanie deszczu lub wilgoci, nieprawidłowe funkcjonowanie lub upadek urządzenia.

Uwaga: Urządzenie zostało przetestowane oraz potwierdzona została jego zgodność z wymaganiami dla urządzeń cyfrowych klasy B, wynikającymi z części 15 przepisów FCC. Wymagania te określono w celu zapewnienia ochrony przed szkodliwymi zakłóceniami działania instalacji w budynkach mieszkalnych. Urządzenie wytwarza oraz wykorzystuje energię promieniowania o częstotliwościach radiowych i może powodować zakłócenia komunikacji radiowej, jeżeli nie jest zainstalowane i użytkowane zgodnie z zaleceniami producenta. Co więcej, nie można zagwarantować, że działanie niektórych instalacji nie będzie zakłócać. Jeżeli urządzenie zakłóca odbiór radiowy lub telewizyjny, co można sprawdzić, wyłączając je i ponownie włączając, zakłócenia tego typu można eliminować, korzystając z jednej z następujących metod:

- Zmiana ustawienia lub lokalizacji anteny odbiorczej.
- Zwiększenie odległości pomiędzy urządzeniem a odbiornikiem.
- Podłączenie urządzenia do gniazda sieciowego w innym obwodzie niż ten, do którego podłączony jest odbiornik.
- Skonsultuj się z dystrybutorem lub doświadczonym technikiem radiowo-telewizyjnym w celu uzyskania pomocy technicznej.

Zmiany lub modyfikacje, które nie zostały oficjalnie zatwierdzone przez firmę Bose Corporation mogą być przyczyną anulowania autoryzacji użytkownika do korzystania z tego wyposażenia.

To urządzenie jest zgodne z częścią 15 zasad FCC oraz kanadyjskimi standardami branżowymi RSS dotyczącymi licencji. Jego działanie jest uwarunkowane dwoma czynnikami: (1) Urządzenie nie może powodować żadnych szkodliwych zakłóceń oraz (2) musi zachować odporność na wpływ zakłóceń zewnętrznych, w tym zakłóceń, które mogą powodować wadliwe działanie.

Moduł komunikacji bezprzewodowej SoundTouch

To urządzenie powinno być zainstalowane i obsługiwane z zachowaniem odległości co najmniej 20 cm od ciała użytkownika.

To urządzenie cyfrowe klasy B jest zgodne z kanadyjską normą ICES-003.

CAN ICES-3 (B)/NMB-3 (B)

To urządzenie jest zgodne z normami FCC i Industry Canada RF dotyczącymi limitów narażenia na promieniowanie o częstotliwościach radiowych określonych ogólnie dla ludzi. Nie może znajdować się w pobliżu ani być obsługiwane za pomocą innych anten lub nadajników.



Zużyte baterie należy utylizować w odpowiedni sposób, zgodnie z lokalnymi przepisami. Nie spalać.



Ten symbol oznacza, że produktu nie należy wyrzucać razem z innymi odpadkami z gospodarstwa domowego. Produkt należy dostarczyć do odpowiedniego miejsca zbiórki w celu recyklingu. Właściwy sposób utylizacji i recyklingu pomagają chronić zasoby naturalne, ludzkie zdrowie i środowisko naturalne. Aby uzyskać więcej informacji na temat utylizacji i recyklingu tego produktu, skontaktuj się z samorządem lokalnym, z zakładem utylizacji odpadów albo ze sklepem, w którym produkt został nabyty.



Firma Bose Corporation niniejszym deklaruje, że ten produkt jest zgodny z podstawowymi wymaganiami i zaleceniami określonymi w dyrektywie 1999/5/WE oraz innych obowiązujących dyrektywach UE. Pełna treść Deklaracji zgodności jest dostępna w witrynie www.Bose.com/compliance

Nazwy i zawartość toksycznych lub szkodliwych substancji albo pierwiastków

| Nazwa | Toksyczne lub szkodliwe substancje albo pierwiastki | | | | | |
|-------------------------------|---|-----------|-----------|-----------------------------------|-----------------------------|----------------------------------|
| | Ołów (Pb) | Rtęć (Hg) | Kadm (Cd) | Sześciowartościowy chrom (Cr(VI)) | Polibromowany bifenyl (PBB) | Polibromowany difenyleter (PBDE) |
| Polichlorowane bifenyle (PCB) | X | O | O | O | O | O |
| Części metalowe | X | O | O | O | O | O |
| Części z tworzyw szt. | O | O | O | O | O | O |
| Głośniki | X | O | O | O | O | O |
| Kable | X | O | O | O | O | O |

Tę tabelę przygotowano zgodnie z wymaganiami SJ/T 11364.

O: Wskazuje, że dana substancja toksyczna lub szkodliwa, która jest zawarta we wszystkich homogenicznych materiałach dla tej części, nie przekracza limitu określonego w normie GB/T 26572.

X: Wskazuje, że dana substancja toksyczna lub szkodliwa, która jest zawarta w co najmniej jednym z homogenicznych materiałów użytych dla tej części, przekracza limit określony w normie GB/T 26572.

Informacje prawne

Prosimy wpisać i zachować następujące informacje:

Numer seryjny można znaleźć na panelu złączy modułu Acoustimass® i na opakowaniu pilota zdalnego sterowania.

Numer modelu: _____

Numer seryjny modułu: _____

Numer seryjny pilota: _____

Numer seryjny konsoli: _____

Numer seryjny listwy dźwiękowej: _____

Data zakupu: _____

Zalecamy przechowywanie paragonu sprzedaży wraz z instrukcją obsługi.

Data produkcji: Pierwsza pogrubiona cyfra numeru seryjnego oznacza rok produkcji, np. cyfra „5” oznacza 2005 lub 2015 r.

Importer — Chiny: Bose Electronics (Shanghai) Company Limited, Part C, Plan 9, No. 353 North Riyang Road, China (Shanghai) Pilot Free Trade Zone

Importer — UE: Bose Products B.V., Gorslaan 60, 1441 RG Purmerend, Holandia

Importer — Tajwan: Bose Taiwan Branch, 9F-A1, No. 10, Section 3, Minsheng East Road, Taipei City 104, Taiwan

App Store jest znakiem usługi firmy Apple Inc.

Amazon, Kindle i Fire są znakami towarowymi firmy Amazon, Inc. lub jej spółek zależnych.

Android i Google Play są znakami towarowymi firmy Google, Inc.

Blu-ray Disc™ i Blu-ray™ są znakami towarowymi organizacji Blu-ray Disc Association.

Słowo, znak i logo Bluetooth® są zarejestrowanymi znakami towarowymi Bluetooth SIG, Inc., używanymi przez Bose Corporation na mocy odpowiedniej licencji.

 Wyprodukowano na licencji Dolby Laboratories. Dolby oraz symbol podwójnego D są znakami towarowymi firmy Dolby Laboratories.

 Informacje dotyczące patentów DTS znajdują się pod adresem <http://patents.dts.com>. Wyprodukowano na mocy licencji udzielonej przez Digital Theater Systems, INC. Znak DTS i jego symbol oraz znak & DTS i jego symbol są zastrzeżonymi znakami towarowymi, a DTS Digital Surround jest znakiem towarowym firmy DTS, Inc. © DTS, Inc. Wszelkie prawa zastrzeżone.

 HDMI i HDMI High-Definition Multimedia Interface oraz logo HDMI są znakami towarowymi lub zastrzeżonymi znakami towarowymi firmy HDMI Licensing LLC w USA i innych krajach.



iHeartRadio jest zastrzeżonym znakiem towarowym firmy iHeartMedia, Inc.

Ten produkt wykorzystuje oprogramowanie Spotify podlegające licencjom innych firm, które są dostępne w tym miejscu: www.spotify.com/connect/third-party-licenses.

Spotify jest zastrzeżonym znakiem towarowym firmy Spotify AB.

SoundTouch i projekt bezprzewodowej nuty są zarejestrowanymi znakami towarowymi firmy Bose Corporation w Stanach Zjednoczonych i innych krajach.

Wi-Fi jest zastrzeżonym znakiem towarowym stowarzyszenia Wi-Fi Alliance.

© 2017 Bose Corporation. Żadnej części tej publikacji nie wolno powielać, modyfikować, rozpowszechniać ani wykorzystywać w inny sposób bez uprzedniego uzyskania pisemnego zezwolenia.

Informacje o systemie SoundTouch® 130

| | |
|---|----|
| Funkcje systemu..... | 8 |
| Funkcje sprzętowe | 8 |
| Aplikacja SoundTouch® | 8 |
| Rozpakowanie systemu..... | 9 |
| Zalecenia dotyczące rozmieszczenia..... | 10 |
| Przykładowe umiejscowienie systemu..... | 10 |

Instalacja modułu Acoustimass®

| | |
|--|----|
| Mocowanie gumowych podkładek do modułu Acoustimass | 11 |
| Podłączanie modułu Acoustimass do zasilania..... | 12 |

Instalacja konsoli

| | |
|---|----|
| Podłączanie konsoli do telewizora..... | 13 |
| Korzystanie ze złącza HDMI™ ARC | 13 |
| Telewizory bez złącza HDMI™ ARC | 14 |
| Podłączanie konsoli do innych źródeł..... | 14 |
| Podłączanie do źródeł zgodnych ze standardem HDMI™ | 14 |
| Podłączanie do źródeł niezgodnych ze standardem HDMI™ | 15 |
| Podłączanie źródeł odtwarzających tylko audio..... | 15 |
| Podłączanie modułu komunikacji bezprzewodowej SoundTouch® | 15 |

Instalacja listwy dźwiękowej

| | |
|--|----|
| Podłączanie listwy dźwiękowej | 16 |
| Mocowanie opcjonalnych podkładek podwyższających do listwy dźwiękowej..... | 17 |
| Montaż naścienny listwy dźwiękowej | 17 |

Podłączanie systemu do zasilania

| | |
|---|----|
| Podłączanie zasilania listwy dźwiękowej | 18 |
| Podłączanie zasilania konsoli | 18 |

Uruchamianie systemu

| | |
|---|----|
| Instalacja baterii w pilocie zdalnego sterowania..... | 19 |
| Włączanie systemu i wybór języka | 19 |
| Sprawdzanie dźwięku | 20 |

Spis treści

ADAPTiQ®

Wykonywanie procesu kalibracji dźwięku ADAPTiQ® 21

Konfiguracja systemu SoundTouch®

Dodawanie systemu do sieci Wi-Fi® 22

 Pobierz i zainstaluj aplikację SoundTouch® 22

 Podłączanie systemu do sieci Wi-Fi® 22

Dodawanie systemu do istniejącego konta SoundTouch® 22

Użycie systemu

Przyciski pilota zdalnego sterowania 23

Programowanie uniwersalnego pilota zdalnego sterowania 24

 Consumer Electronics Control 24

 Testowanie zgodności urządzeń podłączonych do złącza HDMI™ ze standardem CEC 24

 Programowanie pilota do obsługi źródła 25

Wybór źródła 26

 Wybieranie źródła podłączonego do systemu Bose® 26

 Wybieranie źródła podłączonego do telewizora 26

Przyciski źródeł uniwersalnego pilota i złącza konsoli 26

Używanie przycisku  27

 SoundTouch® 27

 Technologia bezprzewodowa *Bluetooth* 27

 BOCZNE AUX 27

Regulacja głośności 28

Przyciski funkcji 28

Programowanie pilota zdalnego sterowania firmy innej niż Bose® 28

Użycie systemu SoundTouch®

Dostęp do funkcji SoundTouch® 29

 Używanie aplikacji SoundTouch® 29

 Korzystanie ze źródła SoundTouch® 29

 Uzyskiwanie pomocy 29

Bluetooth®

| | |
|--|----|
| Parowanie urządzenia <i>Bluetooth</i> ® | 30 |
| Łączenie sparowanego urządzenia <i>Bluetooth</i> ® | 31 |
| Używanie przycisku  | 31 |
| Użycie funkcji <i>Bluetooth</i> w sparowanym urządzeniu | 31 |

Uzyskiwanie informacji o systemie

| | |
|--|----|
| Użycie menu System | 32 |
| Komunikaty o błędach | 33 |
| Wskaźnik stanu modułu Acoustimass® | 33 |

Konserwacja

| | |
|---|----|
| Rozwiązywanie problemów | 34 |
| Jeśli konsola nie może znaleźć modułu Acoustimass® | 37 |
| Komunikaty o błędach kalibracji dźwięku ADAPTiQ® | 37 |
| Przywracanie fabrycznych ustawień systemu | 38 |
| Resetowanie przycisku źródła na pilocie zdalnego sterowania | 38 |
| Złącza serwisowe modułu Acoustimass® | 38 |
| Czyszczenie | 39 |
| Dział Obsługi Klientów | 39 |
| Ograniczona gwarancja | 39 |
| Dane techniczne | 39 |

Załącznik: Użycie komputera do konfiguracji

| | |
|--|----|
| Ważne informacje dotyczące konfiguracji | 40 |
| Użycie komputera stacjonarnego do konfiguracji | 40 |
| Konfigurowanie systemu przy użyciu komputera | 40 |

Informacje o systemie SoundTouch® 130

Kino domowe SoundTouch® 130 oferuje gwarantowaną przez markę Bose® jakość dźwięku dla źródeł wideo oraz technologie SoundTouch® i *Bluetooth*®. To eleganckie urządzenie prezentuje klarowny dźwięk o pełnym brzmieniu w dowolnym pomieszczeniu. Dźwięk jest strumieniowo przesyłany bezprzewodowo przez domową sieć Wi-Fi®. Dzięki systemowi SoundTouch® można słuchać internetowych stacji radiowych oraz korzystać z usług i bibliotek muzycznych. Dzięki domowej sieci Wi-Fi możesz słuchać ulubionej muzyki w dowolnym pokoju.

Funkcje systemu

- Zaawansowana technologia przetwarzania audio firmy Bose oferuje naturalny i rzeczywisty dźwięk.
- System kalibracji ADAPTiQ® optymalizuje jakość dźwięku.
- Obsługa standardu Consumer Electronics Control (CEC).
- Bezprzewodowy dostęp do radia internetowego, usług i bibliotek muzycznych.
- Łatwy dostęp do ulubionej muzyki z użyciem spersonalizowanych ustawień wstępnych.
- Bezprzewodowa konfiguracja przy użyciu smartfona lub tabletu.
- Działanie w ramach istniejącej sieci Wi-Fi.
- Strumieniowe przesyłanie muzyki z urządzeń *Bluetooth*.
- Bezpłatna aplikacja SoundTouch® na komputer, smartfon lub tablet.
- W dowolnym momencie można dodać kolejne systemy umożliwiające odtwarzanie dźwięku w wielu pomieszczeniach.
- Szeroki wybór systemów audio firmy Bose pozwala na wybór odpowiedniego rozwiązania dla każdego pomieszczenia.

Funkcje sprzętowe

- Wyświetlacz umożliwia dostęp do ustawień systemu i informacji.
- Złącze HDMI™ zapewnia prostą konfigurację i pozwala uzyskać dźwięk o wysokiej jakości z podłączonych źródeł.
- Programowalny, uniwersalny pilot zdalnego sterowania umożliwia sterowanie telewizorem, dekodernem telewizji kablowej, odbiornikiem telewizji satelitarnej i innymi podłączonymi źródłami.
- Chowany moduł bezprzewodowy Acoustimass® zapewnia głębokie tony niskie.
- Głośniki można zainstalować na ścianie (zestaw dostępny oddzielnie).
- Moduł komunikacji bezprzewodowej SoundTouch® seria II umożliwia korzystanie z funkcji SoundTouch® i *Bluetooth* w systemie.

Aplikacja SoundTouch®

- Konfigurowanie źródła SoundTouch® i sterowanie nim przy użyciu smartfona, tabletu lub komputera.
- Aplikacja SoundTouch® umożliwia łatwą personalizację ustawień wstępnych dla ulubionej muzyki.
- Eksplorowanie internetowych stacji radiowych, usług muzycznych i własnej biblioteki muzycznej.
- Parowanie, łączenie i odtwarzanie dźwięku z urządzeń *Bluetooth*.
- Zarządzanie ustawieniami SoundTouch®.

Rozpakowanie systemu

Ostrożnie rozpakuj opakowanie i upewnij się, że zawiera elementy przedstawione poniżej:

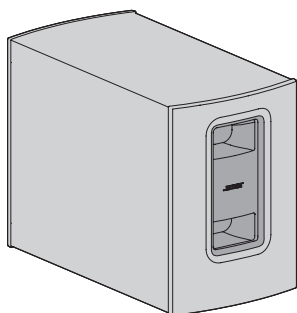

Moduł Acoustimass®

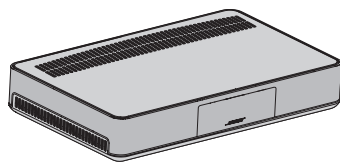

Konsola



Przewód zasilający modułu Acoustimass



Przewód zasilający konsoli

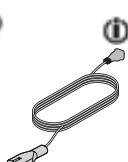

Przewód zasilający listwy dźwiękowej

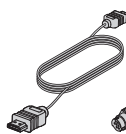

Kabel HDMI™

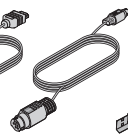

Kabel głośnika

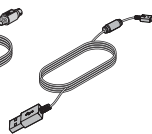

Kabel USB

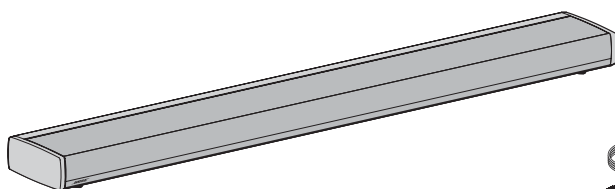

Listwa dźwiękowa

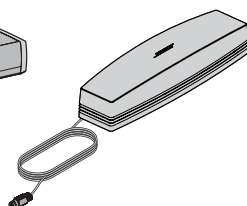

Moduł komunikacji bezprzewodowej SoundTouch® seria II

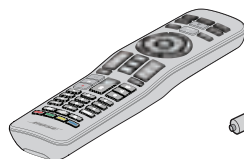

Uniwersalny pilot zdalnego sterowania



Zestaw słuchawkowy ADAPTiQ®



Gumowe podkładki

i System może zostać dostarczony z wieloma przewodami zasilającymi. Użyj odpowiedniego przewodu zasilającego w zależności od regionu.

Uwaga: Nie wolno korzystać ze składników systemu, które zostały uszkodzone podczas transportu. Należy powiadomić autoryzowanego dystrybutora produktów firmy Bose® lub Dział Obsługi Klientów firmy Bose. Należy skorzystać z listy adresów umieszczonej w opakowaniu.

Informacje o systemie SoundTouch® 130

Zalecenia dotyczące rozmieszczenia

Aby uniknąć zakłóceń bezprzewodowych, inne urządzenia bezprzewodowe należy umieścić z dala od systemu. Umieść system poza metalowymi szafkami i z dala od nich, z dala od innych komponentów audio-wideo, a także z dala od bezpośrednich źródeł ciepła.

| | |
|--|--|
| Moduł Acoustimass® | <ul style="list-style-type: none">• Ustaw moduł Acoustimass na gumowych podkładkach wzdłuż tej samej ściany co telewizor lub wzdłuż dowolnej innej ściany w obrębie przedniej 1/3 powierzchni pomieszczenia.• Wybierz stabilną i równą powierzchnię. Wibracje mogą spowodować przesuwanie się modułu Acoustimass (szczególnie w przypadku gładkich powierzchni — np. z marmuru, szkła czy wypolerowanego drewna).• Sprawdź, czy w pobliżu znajduje się gniazdo sieci elektrycznej. |
| Listwa dźwiękowa | <ul style="list-style-type: none">• Umieść listwę dźwiękową z przodu telewizora.• Nie umieszczaj listwy dźwiękowej w szafce.• Sprawdź, czy w pobliżu znajduje się gniazdo sieci elektrycznej. |
| Konsola | <ul style="list-style-type: none">• Umieść konsolę w pobliżu telewizora. NIE umieszczaj telewizora na konsoli.• Sprawdź, czy w pobliżu znajduje się gniazdo sieci elektrycznej. |
| Moduł komunikacji bezprzewodowej SoundTouch® | <ul style="list-style-type: none">• Umieść moduł komunikacji bezprzewodowej w odległości 0,3–1,8 m od konsoli, modułu Acoustimass i innych urządzeń bezprzewodowych, aby uniknąć zakłóceń bezprzewodowych. |

Przykładowe umiejscowienie systemu

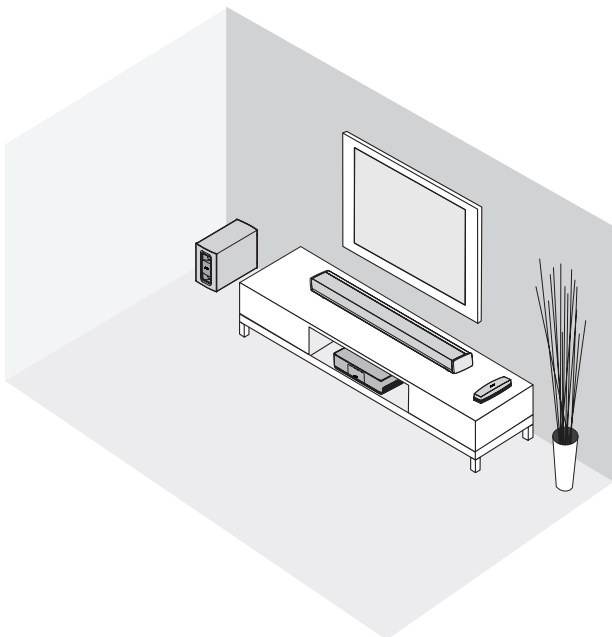

Mocowanie gumowych podkładek do modułu Acoustimass

Przymocuj gumowe podkładowki do modułu Acoustimass, aby zabezpieczyć podłogę.

1. Umieść moduł Acoustimass spodem do góry na miękkiej powierzchni, aby zabezpieczyć go przed uszkodzeniem.
2. Przymocuj gumowe podkładowki na spodzie modułu Acoustimass.

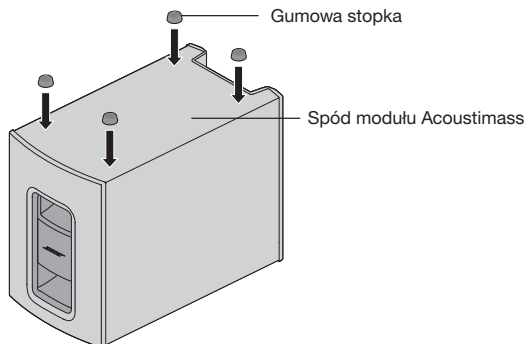

3. Umieść moduł Acoustimass na podkładkach.

Przeostoga: Podczas użycia nie ustawiaj modułu Acoustimass na jego panelu przednim, tylnym, bocznym ani górnym.

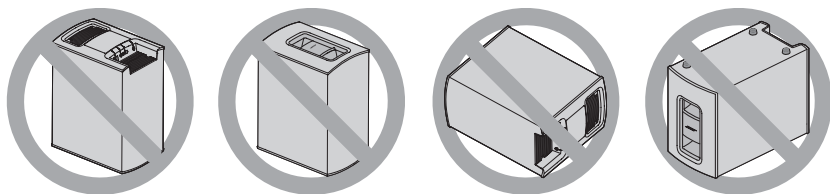

4. Usunąć wszystkie folie ochronne. Jeśli folie nie zostaną usunięte, może to wpłynąć na skuteczność akustyczną.

Instalacja modułu Acoustimass®

Podłączanie modułu Acoustimass do zasilania

1. Podłącz przewód zasilający do złącza Pówer modułu Acoustimass.

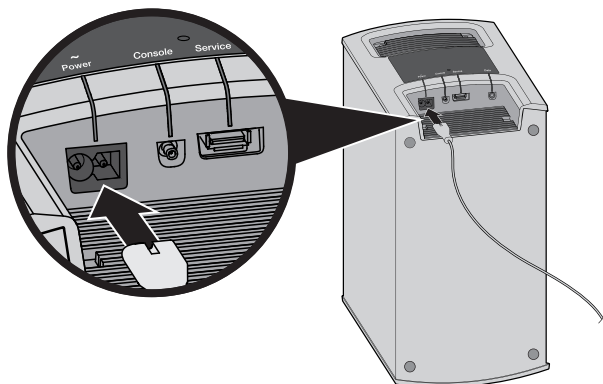

2. Podłącz przewód zasilający do gniazda sieci elektrycznej.

Podłączanie konsoli do telewizora

Użyj złącza HDMI telewizora z oznaczeniem **ARC** (Audio Return Channel), jeśli jest dostępne. Jeśli telewizor nie ma złącza HDMI ARC, patrz strona 14.

Korzystanie ze złącza HDMI™ ARC

Użyj kabla Bose® HDMI w celu podłączenia konsoli do telewizora.

1. Odłącz od telewizora źródła podłączone do złącza HDMI, takie jak dekodery telewizji kablowej, odbiorniki telewizji satelitarnej, odtwarzacze DVD lub Blu-ray Disc™ albo konsola do gier.
2. Podłącz jeden koniec kabla HDMI firmy Bose® do złącza **TV (ARC)** konsoli.

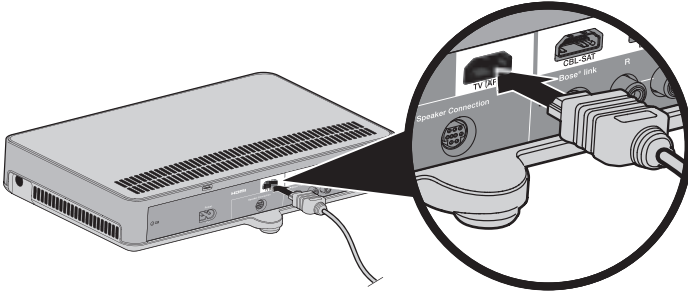

3. Podłącz drugi koniec kabla HDMI do złącza **HDMI (ARC)** telewizora.

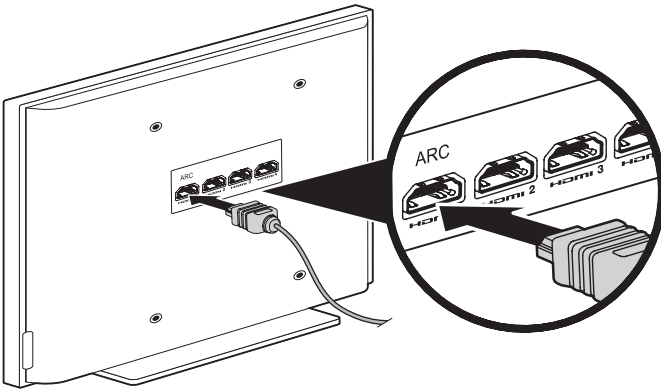

Instalacja konsoli

Telewizory bez złącza HDMI™ ARC

Jeśli telewizor nie ma złącza HDMI ARC, może być konieczne utworzenie dodatkowego połączenia z konsolą przy użyciu kabla optycznego, koncentrycznego lub analogowego kabla audio stereo. Bez takiego dodatkowego połączenia system Bose® może nie emitować dźwięku.

Dodatkowego połączenia należy używać w następujących konfiguracjach:

- Korzystasz ze źródeł wewnętrznych (takich jak aplikacje internetowe lub antena zbiorcza).
- Podłączasz źródła do telewizora.

Więcej informacji zawiera instrukcja obsługi telewizora.

Porada: Jeśli telewizor ma panele złączy audio IN i OUT, użyj złączy audio **OUT** dla dodatkowego połączenia.

Podłączanie konsoli do innych źródeł

Podłączanie do źródeł zgodnych ze standardem HDMI™

Za pomocą kabla HDMI (dostępny oddzielnie) konsolę można podłączyć do innych źródeł, takich jak dekodery telewizyjnej kablowej, odbiorniki telewizji satelitarnej, odtwarzacze DVD lub Blu-ray Disc™ albo konsola do gier. Jeśli źródło nie jest zgodne ze standardem HDMI, należy zapoznać się z konfiguracjami z urządzeniami nieobsługującymi standardu HDMI w sekcji strona 15.

1. Podłącz jeden koniec kabla HDMI do złącza **HDMI (OUT)** źródła.
2. Podłącz drugi koniec kabla HDMI do odpowiedniego złącza HDMI konsoli. Aby na przykład podłączyć konsolę do gier, podłącz kabel HDMI do złącza **GAME**.

Podłącz inne źródła do odpowiedniego złącza HDMI konsoli.

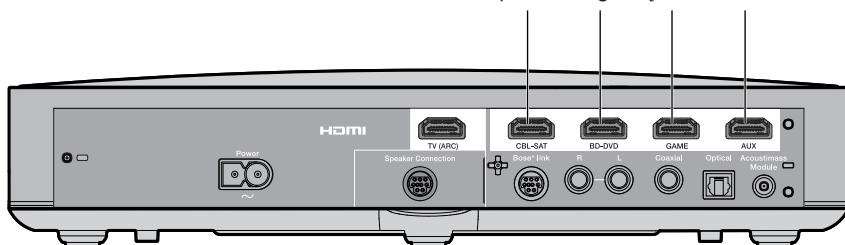

Podłączanie do źródeł niezgodnych ze standardem HDMI™

Jeśli źródło nie jest zgodne ze standardem HDMI, podłącz je do telewizora przy użyciu kabli audio i wideo (dostępne oddzielnie). Więcej informacji zawiera instrukcja obsługi telewizora.

Porada: Jeśli źródło ma panele złączy audio IN i OUT, użyj złączy audio **OUT**.

Podłączanie źródeł odtwarzających tylko audio

Jeśli źródło odtwarzające tylko audio, takie jak odtwarzacz multimedialny lub odtwarzacz płyt CD, nie jest zgodne ze standardem HDMI:

1. Podłącz źródło do złącza optycznego, koncentrycznego, analogowego lub BOCZNEGO AUX () konsoli.

Uwaga: Możesz użyć kabla audio optycznego, koncentrycznego, analogowego lub 3,5 mm (dostępne oddzielnie).

2. Ustaw wejście optyczne, koncentryczne, analogowe lub BOCZNE AUX dla odpowiedniego źródła. Ustawienia te są dostępne w menu System (patrz strona 32).

Podłączanie modułu komunikacji bezprzewodowej SoundTouch®

Podłącz moduł komunikacji bezprzewodowej do złącza **Bose® link** na konsoli.

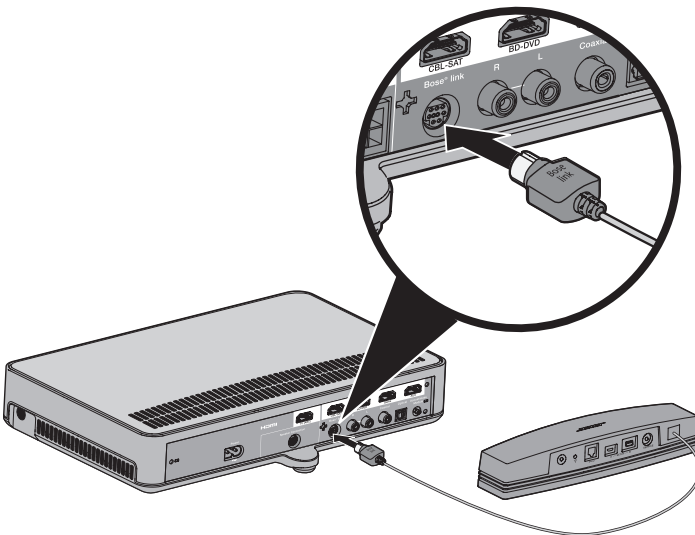

Instalacja listwy dźwiękowej

Podłączanie listwy dźwiękowej

1. Podłącz jeden koniec kabla głośnikowego do złącza **Speaker Connection** konsoli.

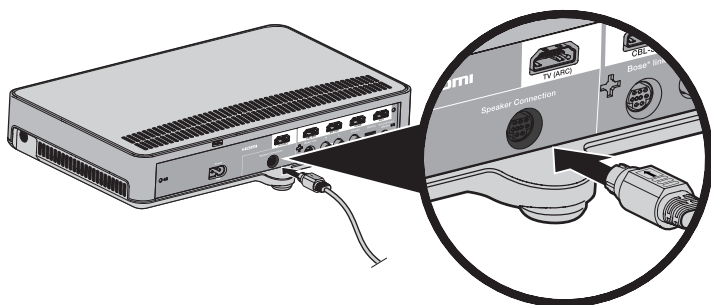

2. Podłącz drugi koniec kabla głośnikowego do złącza **Audio IN** listwy dźwiękowej.

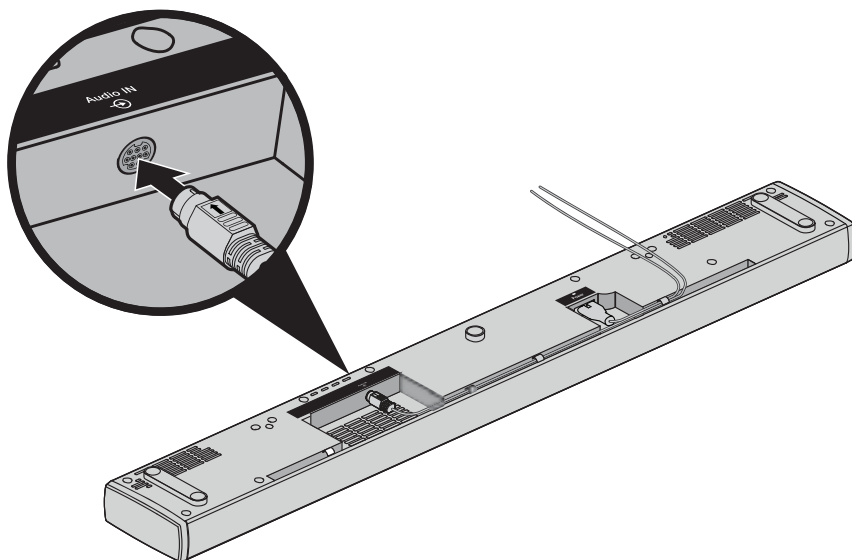

Mocowanie opcjonalnych podkładek podwyższających do listwy dźwiękowej

Przymocuj opcjonalne podkładki podwyższające, aby unieść listwę dźwiękową i zapewnić miejsce pod spodem.

1. Umieść listwę dźwiękową spodem do góry na miękkiej powierzchni, aby zabezpieczyć ją przed uszkodzeniem.
2. Przymocuj podkładki podwyższające na spodzie listwy dźwiękowej.

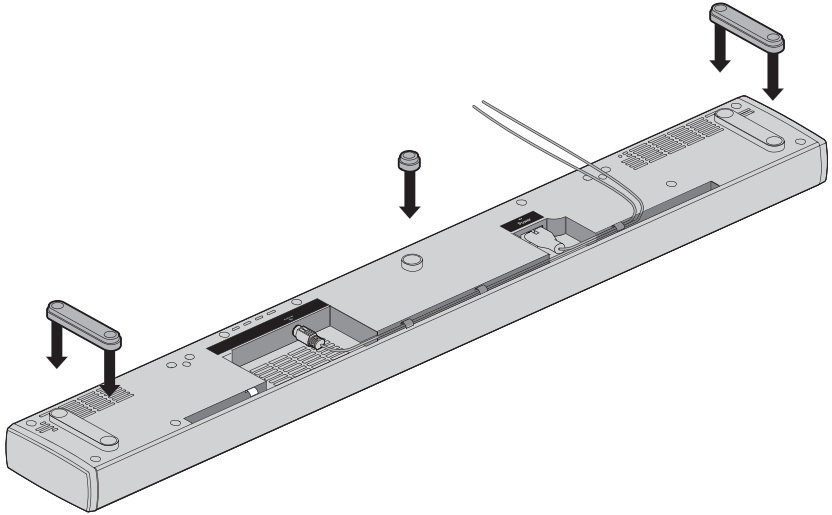

3. Umieść listwę dźwiękową na podkładkach.

Montaż ścienny listwy dźwiękowej

Listwę dźwiękową można zamontować na ścianie. Aby nabyć zestaw do montażu ściennego WB-135, należy się skontaktować z lokalnym dystrybutorem produktów firmy Bose lub odwiedzić witrynę www.Bose.com.

PRZESTROGA: Nie należy używać żadnego innego sprzętu do montażu listwy dźwiękowej.

Podłączanie systemu do zasilania

Podłączanie zasilania listwy dźwiękowej

1. Podłącz przewód zasilający do złącza Power \sim listwy dźwiękowej.

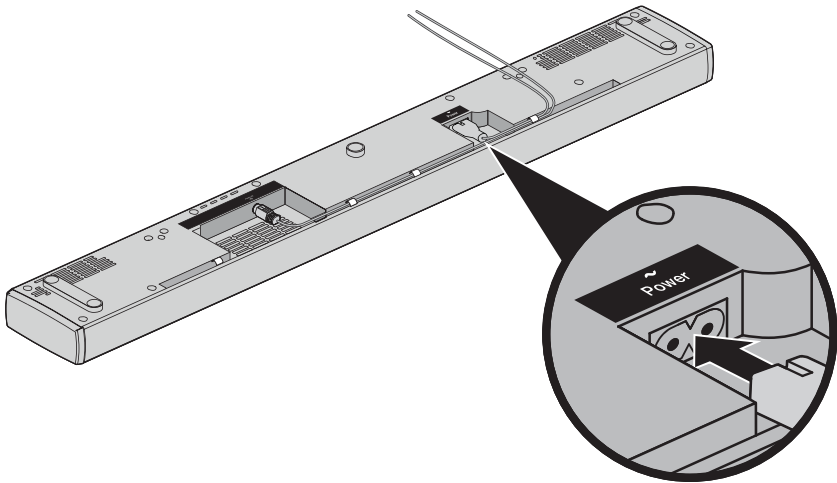

2. Podłącz zasilacz do gniazda sieci elektrycznej.

Podłączanie zasilania konsoli

1. Podłącz przewód zasilający do złącza Power \sim konsoli.

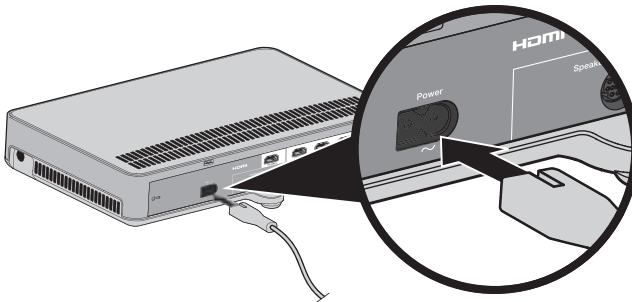

2. Podłącz przewód zasilający do gniazda sieci elektrycznej.

Instalacja baterii w pilocie zdalnego sterowania

1. Przesuń pokrywę, aby otworzyć zasobnik na baterie w tylnej części pilota.

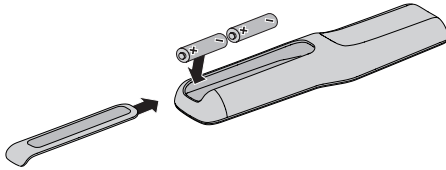

2. Włóż dwie dostarczone baterie AA (IEC-R6) 1,5 V. Ułóż bieguny baterii oznaczone symbolami + i – zgodnie z oznaczeniami + i – wewnątrz komory.
3. Wsuń pokrywę zasobnika na baterie na miejsce.

Włączanie systemu i wybór języka

1. Naciśnij przycisk  pilota zdalnego sterowania.

Konsola włączy się, a na wyświetlaczu pojawi się pozycja **10 JEZYK** .

Uwaga: Po pierwszym uruchomieniu na wyświetlaczu domyślnie ustawiane jest ostatnio używane źródło.

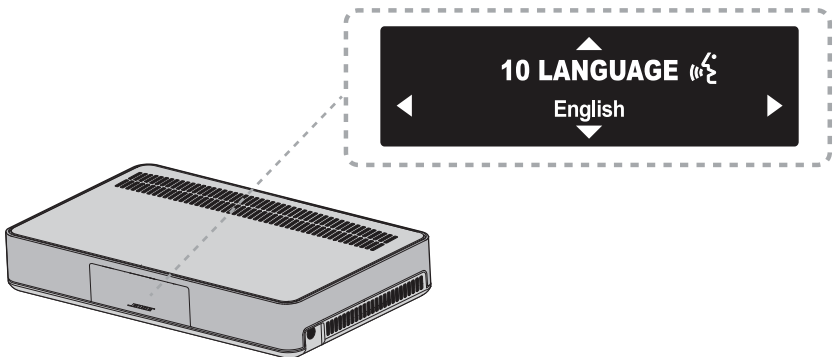

2. Naciśnij przyciski  i , aby wybrać język.
3. Naciśnij przycisk .

Porada: Jeśli wybierzesz nieprawidłowy język, znajdź ikonę  w menu System.

System wyłącza się po upływie 16 minut braku aktywności. Funkcję AUTO OFF (Automatyczne wyłączenie) można wyłączyć przy użyciu menu System (patrz strona 32).

Uruchamianie systemu

Sprawdzanie dźwięku

1. Włącz telewizor.
2. Jeśli używany jest dekodер telewizji kablowej, odbiornik telewizji satelitarnej lub inne źródło dodatkowe, włącz to źródło.

Porada: Jeśli dodatkowe źródło jest podłączone do telewizora, wybierz odpowiednie wejście telewizora. Może być konieczne użycie innego pilota zdalnego sterowania.

3. Włącz system.
4. Naciśnij odpowiedni przycisk źródła.
5. Sprawdź, czy listwa dźwiękowa emituje dźwięk.
6. Naciśnij przycisk  pilota zdalnego sterowania. Sprawdź, czy dźwięk nie dochodzi z głośników telewizora.

Uwaga: Jeśli słychać dźwięk pochodzący z głośników telewizora lub jeśli nie słychać dźwięku z głośników Bose®, patrz „Rozwiązywanie problemów” na stronie 34.





Wykonywanie procesu kalibracji dźwięku ADAPTiQ®

Proces kalibracji dźwięku ADAPTiQ umożliwia dostosowanie dźwięku systemu do warunków akustycznych obszaru odsłuchowego poprzez wykonanie pięciu pomiarów dźwięku. Wykonanie kalibracji dźwięku wymaga około 10 minut, kiedy pomieszczenie jest ciche.

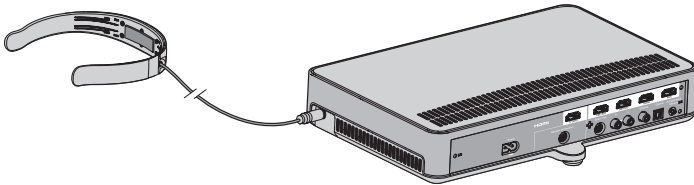
1. Nałóż na głowę zestaw słuchawkowy ADAPTiQ.

Podczas kalibracji dźwięku ADAPTiQ mikrofon na górze zestawu słuchawkowego mierzy charakterystykę dźwiękową pomieszczenia w celu określenia optymalnej jakości dźwięku.



2. Podłącz kabel zestawu słuchawkowego ADAPTiQ do złącza  konsoli.
3. Naciśnij przycisk **SYSTEM** pilota zdalnego sterowania.
4. Naciskaj przycisk  lub  do momentu, gdy na wyświetlaczu pojawi się pozycja **14 ADAPTiQ**.
5. Naciśnij przycisk .
6. Postępuj zgodnie ze wskazówkami głosowymi do momentu, gdy system zakończy proces.

Uwaga: Jeśli usłyszysz komunikat o błędzie lub nie możesz zakończyć kalibracji dźwięku ADAPTiQ, patrz strona 37.

7. Odłącz zestaw słuchawkowy ADAPTiQ od konsoli i przechowuj go w bezpiecznym miejscu.

Uwaga: W przypadku przeniesienia lub montażu systemu lub przemieszczenia jakichkolwiek mebli należy ponownie wykonać kalibrację ADAPTiQ w celu zapewnienia optymalnej jakości dźwięku.

Konfiguracja systemu SoundTouch®

Dodawanie systemu do sieci Wi-Fi®

Należy pobrać i zainstalować aplikację SoundTouch® na smartfonie lub tablecie podłączonym do sieci. Jeśli nie dysponujesz smartfonem ani tabletem, możesz użyć komputera podłączonego do Twojej sieci (patrz strona 40).

Aplikacja prowadzi użytkownika przez proces konfiguracji systemu w sieci.

Uwaga: Jeśli skonfigurowano już aplikację SoundTouch® dla innego systemu, patrz „Dodawanie systemu do istniejącego konta SoundTouch®”.

Pobierz i zainstaluj aplikację SoundTouch®.

Podczas pierwszej konfiguracji systemu SoundTouch® należy zainstalować aplikację.

Pobierz na smartfonie lub tablecie **aplikację sterującą SoundTouch®** firmy **Bose®**.



**Bose® SoundTouch®
controller app**

- Użytkownicy systemu iOS: do pobrania w sklepie App Store
- Użytkownicy systemu Android™: do pobrania w sklepie Google Play™
- Użytkownicy urządzeń Amazon Kindle Fire: do pobrania w sklepie Amazon Appstore for Android

Podłączanie systemu do sieci Wi-Fi®

Po zainstalowaniu aplikacji dodaj system do sieci:

1. Na smartfonie lub tablecie wybierz ikonę SoundTouch® , aby uruchomić aplikację.
2. Postępuj zgodnie z instrukcjami wyświetlanymi w aplikacji, aby zakończyć konfigurację, włącznie z utworzeniem konta SoundTouch® oraz dodaniem biblioteki muzycznej i usług muzycznych.

Dodawanie systemu do istniejącego konta SoundTouch®

Jeśli skonfigurowano już aplikację SoundTouch® dla innego systemu, nie trzeba ponownie pobierać aplikacji SoundTouch®.

1. Na smartfonie lub tablecie wybierz ikonę , aby uruchomić aplikację.
2. Wybierz kolejno opcje **EKSPLORUJ > USTAWIENIA > Systemy > DODAJ SYSTEM.**

Aplikacja prowadzi użytkownika przez proces konfiguracji.

Przyciski pilota zdalnego sterowania

Pilot umożliwia sterowanie źródłami podłączonymi do systemu, regulację poziomu głośności systemu, zmianę kanałów, użycie funkcji odtwarzania, włączanie funkcji dekodera telewizji kablowej lub odbiornika telewizji satelitarnej oraz nawigację po menu System.

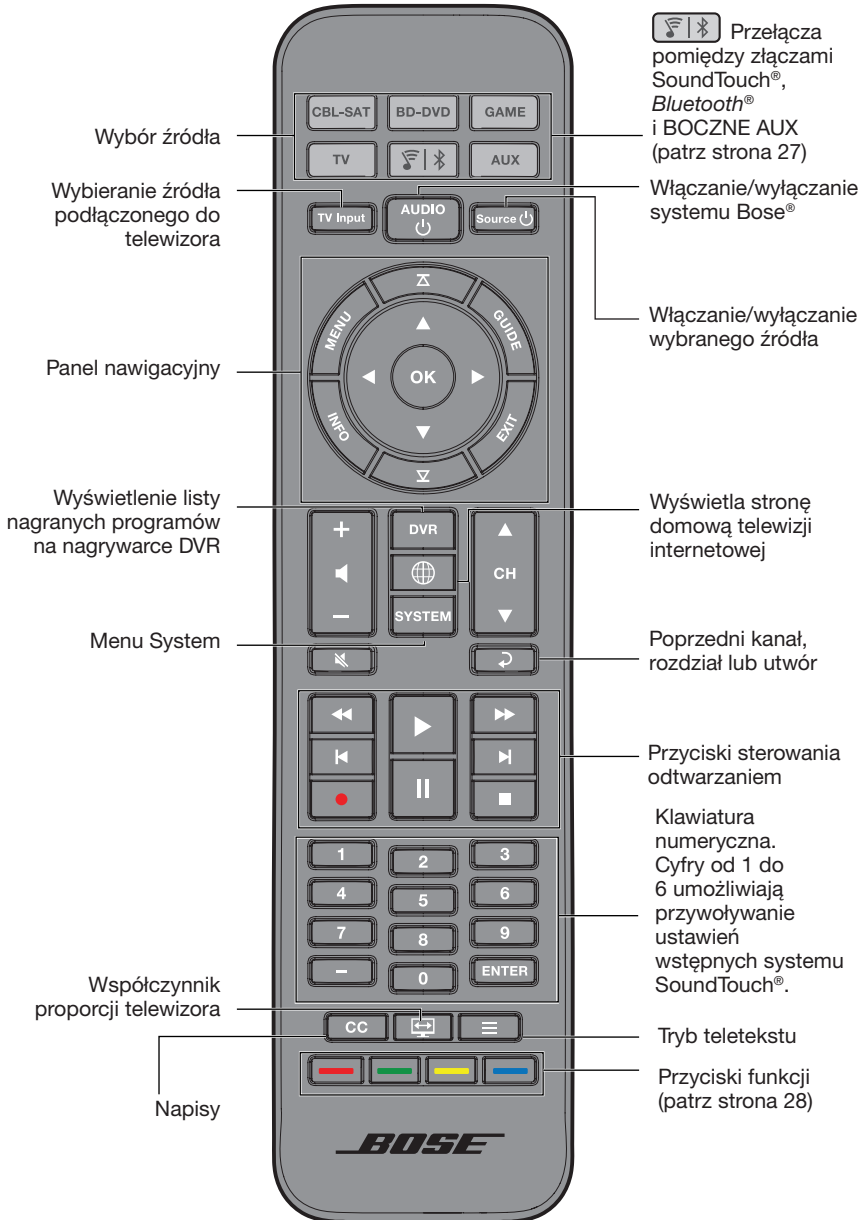

Użycie systemu

Programowanie uniwersalnego pilota zdalnego sterowania

Pilot umożliwia sterowanie telewizorem, dekodernem telewizji kablowej, odbiornikiem telewizji satelitarnej, odtwarzaczem DVD lub Blu-ray Disc™, konsolą do gier, cyfrową nagrywarką lub innym źródłem dodatkowym.

Consumer Electronics Control

System obsługuje standard Consumer Electronics Control (CEC). Umożliwia on sterowanie wieloma źródłami podłączonymi do złącza HDMI™ bez konieczności programowania pilota. Funkcję CEC można włączyć lub wyłączyć przy użyciu menu System (patrz strona 32).

Źródło może obsługiwać standard CEC, dla którego używana jest jednak inna nazwa. Więcej informacji zawiera instrukcja obsługi danego źródła.

Funkcja CEC steruje źródłami podłączonymi do złącza HDMI konsoli.

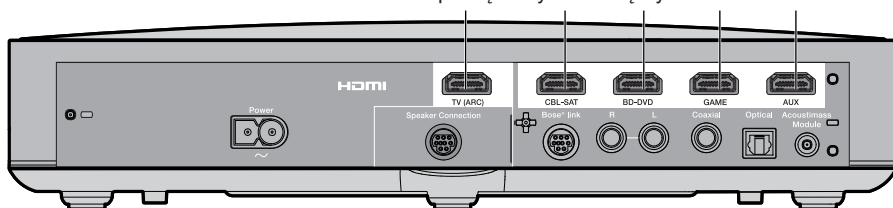

Porada: W celu włączenia funkcji CEC może być konieczne użycie menu systemu źródła lub telewizora. Więcej informacji zawiera instrukcja obsługi danego źródła.

Testowanie zgodności urządzeń podłączonych do złącza HDMI™ ze standardem CEC

Jeśli źródła prawidłowo reagują na naciśnięcie odpowiadających im przycisków, nie trzeba programować pilota zdalnego sterowania.

Uwaga: Źródło podłączone do złącza HDMI może nie obsługiwać standardu CEC. Więcej informacji zawiera instrukcja obsługi danego źródła.

1. Włącz system Bose®, telewizor i testowane źródło.
2. Naciskaj różne przyciski odpowiadające funkcjom źródła.
3. Naciśnij przycisk . Źródło zostanie wyłączone.

Jeśli źródło nie wykonuje jednej z funkcji, zaprogramuj pilota zdalnego sterowania, by sterował źródłem (patrz strona 25).

Programowanie pilota do obsługi źródła

Jeśli źródło nie obsługuje standardu CEC, wprowadzając kod dla danej marki źródła możesz zaprogramować uniwersalny pilot zdalnego sterowania, by sterował takimi źródłami, jak telewizor, dekodery telewizji kablowej lub odbiorniki telewizji satelitarnej, odtwarzacz DVD lub Blu-ray Disc™, konsola do gier albo cyfrowa nagrywarka DVR. Do danego źródła może być przypisanych wiele kodów. Aby znaleźć właściwy kod, czasem trzeba wykonać tę procedurę kilka razy.

Znajdowanie kodu źródła

1. Włącz źródło.
2. W broszurze Kody urządzeń dla uniwersalnego pilota (w zestawie) znajdź kod dla danej marki źródła.

Wprowadzanie kodu źródła





1. Na pilocie zdalnego sterowania naciśnij przycisk odpowiedniego źródła i przytrzymaj do momentu aż wszystkie sześć przycisków źródeł zacznie świecić, a następnie zwolnij.

Na przykład, by zaprogramować telewizor, naciśnij i przytrzymaj przycisk  do momentu zaświecenia się wszystkich sześciu przycisków źródeł, a następnie zwolnij przycisk.

Odpowiedni przycisk źródła będzie nadal świecił.

2. Przy użyciu klawiatury numerycznej wprowadź kod stosowny do marki źródła i naciśnij przycisk + na przycisku regulacji głośności.

Testowanie kodu źródła

1. Przetestuj podstawowe funkcje źródła. Postępuj zgodnie z instrukcjami dla źródła:
 - **Telewizor:** naciśnij przyciski zmiany kanałów. Naciśnij przycisk . Wyświetlone zostanie menu ustawień. Naciśnij przyciski ◀ i ▶ w celu nawigacji.
 - **Dekoder telewizji kablowej/satelitarnej:** naciśnij przycisk . Pojawi się program telewizyjny. Naciśnij przyciski ◀ i ▶ w celu nawigacji.
 - **Odtwarzacz DVD lub Blu-ray Disc™:** naciśnij przycisk . Wyświetlone zostanie menu ustawień. Naciśnij przyciski ◀ i ▶ w celu nawigacji.
 - **Konsola do gier:** naciśnij przyciski ◀ i ▶ do nawigacji po menu.
2. W zależności od reakcji na proste polecenia:
 - **Pilot działa prawidłowo:** naciśnij przycisk , aby wyjść z trybu programowania i zapisz ustawienia.
 - **Pilot nie działa lub nie działa prawidłowo:**
 - **Jeśli przycisk źródła zacznie świecić:** naciśnij przycisk + na przycisku regulacji głośności. Powtórz kroki od 1 do 2 w sekcji „Testowanie kodu źródła”. Może być konieczne powtórzenie tej procedury 30 razy lub więcej. Jeżeli wszystkie sześć przycisków miga trzy razy, oznacza to, że zakończono cykl wprowadzania wszystkich kodów dla źródła.
 - **Jeśli przycisk źródła nie świeci:** pilot wyszedł z trybu programowania. Powtórz kroki od 1 do 2 z sekcji „Wprowadzanie kodu źródła” oraz kroki od 1 do 2 z sekcji „Testowanie kodu źródła”.

Uwaga: Posiadane źródło może nie być zgodne z uniwersalnymi pilotami zdalnego sterowania zaopatrzonymi w nadajnik podczerwieni. Więcej informacji zawiera instrukcja obsługi danego źródła.

Użycie systemu

Wybór źródła

Można przełączać się między poszczególnymi źródłami, naciskając odpowiedni przycisk źródła na pilocie zdalnego sterowania. Przed rozpoczęciem zaprogramuj pilota do obsługi źródła (patrz strona 25).



Wybieranie źródła podłączonego do systemu Bose®

Jeśli źródło jest podłączone do konsoli i nie używa standardu CEC, ustaw konsolę w odpowiedni tryb i włącz źródło.

1. Włącz system.
2. Naciśnij przycisk dla źródła, którym chcesz sterować.
Przycisk źródła zacznie świecić.
3. Naciśnij przycisk .
Przycisk źródła będzie świecić.

Wybieranie źródła podłączonego do telewizora

Jeśli źródło jest podłączone do telewizora, wybierz odpowiednie wejście telewizora.

1. Włącz system, telewizor i odpowiednie źródło.
2. Naciśnij przycisk , aby wybrać wejście dla telewizora.
Może być konieczne kilkakrotne naciśnięcie przycisku  w celu wybrania wejścia telewizora dla źródła.
W przypadku niektórych telewizorów przycisk  powoduje wyświetlenie menu. Użyj pilota zdalnego sterowania, aby wybrać wejście telewizora i zamknąć menu.

Przyciski źródeł uniwersalnego pilota i złącza konsoli

Przyciski źródeł pilota zdalnego sterowania odpowiadają złączom z tyłu konsoli. Na przykład przycisk  odpowiada złączu HDMI™ **BD-DVD**.





Przyciski źródeł działają z dowolnym źródłem podłączonym do odpowiedniego złącza. Jeśli masz dodatkowy odtwarzacz DVD lub Blu-ray Disc™ i podłączysz go do złącza **CBL-SAT**, możesz zaprogramować go do obsługi za pomocą przycisku .

Uwaga: Podczas programowania pilota należy bardziej koncentrować się na użyciu kodu pilota odpowiedniego dla źródła, a niekoniecznie dla etykiety danego złącza.

Używanie przycisku

Ten przycisk pozwala odtwarzać muzykę za pośrednictwem systemu.

- Dostęp do źródła SoundTouch® w systemie
- Strumieniowe przesyłanie muzyki z podłączonego urządzenia *Bluetooth*®
- Uzyskiwanie dostępu do złącza BOCZNEGO AUX w celu podłączenia urządzenia audio.

Naciskaj przycisk , by przełączać między źródłem SoundTouch® () , *Bluetooth* () i złączem BOCZNYM AUX () .

SoundTouch®

Można sterować podzbiorem funkcji SoundTouch® w systemie, takimi jak sterowanie odtwarzaniem oraz ustawienia wstępne. „Użycie systemu SoundTouch®” na stronie 29.

Technologia bezprzewodowa *Bluetooth*

System wyposażono w technologię bezprzewodową *Bluetooth*, która umożliwia strumieniowe przesyłanie muzyki z urządzeń *Bluetooth* do systemu. System zapisuje na liście parowania do ośmiu wcześniej podłączonych urządzeń (patrz strona 30).

BOCZNE AUX

Złącze BOCZNE AUX to złącze 3,5 mm umiejscowione z boku konsoli. Po wybraniu tego złącza jako wejścia audio źródła można uzyskać do niego dostęp przy użyciu przycisku .

Informacje dotyczące zmiany ustawień złącza znajdują się w sekcji „5 BOCZNE AUX” na stronie 32.

Użycie systemu

Regulacja głośności

Na pilocie zdalnego sterowania:

- Naciśnij przycisk +, aby zwiększyć poziom głośności.
- Naciśnij przycisk –, aby zmniejszyć poziom głośności.
- Naciśnij przycisk , aby wyciszyć dźwięk lub anulować wyciszenie dźwięku.

Uwaga: Jeśli słychać dźwięk z telewizora, patrz „Rozwiązywanie problemów” na stronie 34.

Przyciski funkcji

Przyciski czerwony, zielony, żółty i niebieski na pilocie zdalnego sterowania odpowiadają funkcjom kolorowych przycisków dekodera telewizji kablowej/satelitarnej, odtwarzacza Blu-Ray Disc™ lub teletekstu.

- Funkcje dekodera telewizji kablowej/satelitarnej lub odtwarzacza Blu-Ray Disc™: patrz instrukcja obsługi dekodera telewizji kablowej/satelitarnej.
- Funkcje teletekstu: odpowiadają kolorowym oznaczeniom numerów stron, nagłówków lub skrótów na ekranie teletekstu.

Programowanie pilota zdalnego sterowania firmy innej niż Bose®

Istnieje możliwość zaprogramowania pilota zdalnego sterowania firmy innej niż Bose, takiego jak pilot dekodera telewizji kablowej lub odbiornika telewizji satelitarnej, w celu obsługi systemu. Instrukcje dotyczące programowania pilota zdalnego sterowania w celu obsługi systemu można znaleźć w instrukcji obsługi pilota firmy innej niż Bose albo w witrynie internetowej dekodera telewizji kablowej lub odbiornika telewizji satelitarnej.

Po zaprogramowaniu pilot firmy innej niż Bose powinien umożliwić obsługę podstawowych funkcji, takich jak włączanie/wyłączanie zasilania i regulacja głośności.

Dostęp do funkcji SoundTouch®

Po utworzeniu konta SoundTouch® można zacząć korzystać z aplikacji SoundTouch® w systemie. Dostęp do funkcji SoundTouch® można uzyskać za pomocą aplikacji SoundTouch® lub naciskając przycisk  na pilocie zdalnego sterowania.

Więcej informacji dotyczących korzystania z aplikacji SoundTouch® znajduje się w dostępnej do pobrania ze strony SoundTouch.com instrukcji obsługi modułu komunikacji bezprzewodowej SoundTouch® seria II.

Używanie aplikacji SoundTouch®

Aplikacja SoundTouch® to aplikacja umożliwiająca sterowanie systemem SoundTouch® przy użyciu smartfona, tabletu lub komputera. Aplikacja używana na urządzeniu przenośnym działa jak wielofunkcyjny pilot zdalnego sterowania systemu SoundTouch®.

- Łatwe dostosowywanie ustawień wstępnych do ulubionej muzyki.
- Eksplorowanie internetowych stacji radiowych, usług muzycznych i własnej biblioteki muzycznej.
- Zarządzanie ustawieniami systemu SoundTouch®.

Korzystanie ze źródeł SoundTouch®

Po skonfigurowaniu systemu SoundTouch® w łatwy sposób można użyć pilota do sterowania dodatkowymi funkcjami systemu:

- Można spersonalizować i przywoływać ustawienia wstępne używając przycisków od 1 do 6 na klawiaturze numerycznej.
- Sterowanie odtwarzaniem (rozpoczynanie, wstrzymywanie lub zatrzymywanie odtwarzania, przechodzenie do następnej ścieżki itd.)

Aby uruchomić aplikację SoundTouch®

Naciśnij przycisk  pilota zdalnego sterowania.

Na wyświetlaczu pojawi się komunikat SoundTouch®.

Uzyskiwanie pomocy

 [SoundTouch.com](https://www.soundtouch.com)

Zapewnia dostęp do centrum pomocy technicznej dla właściciela, które obejmuje instrukcje obsługi, artykuły, porady, samuczki, bibliotekę wideo i społeczność użytkowników, w której można publikować pytania i odpowiedzi.

Otwórz przeglądarkę i przejdź na stronę: **SoundTouch.com**

Pomoc aplikacji

Zapewnia artykuły pomocy dotyczące korzystania z aplikacji SoundTouch®.

1. Na urządzeniu wybierz , aby otworzyć aplikację.
2. Wybierz opcję **EKSPLORUJ > POMOC**.

Parowanie urządzenia Bluetooth®

Technologia bezprzewodowa *Bluetooth*® umożliwia strumieniowe przesyłanie muzyki ze smartfonów, tabletów, komputerów lub innych urządzeń audio z obsługą technologii *Bluetooth* do systemu SoundTouch®.

Zanim będzie możliwe strumieniowe przesyłanie muzyki z urządzenia *Bluetooth*, należy sparować urządzenie z systemem.

1. Na pilocie zdalnego sterowania naciśnij i zwolnij przycisk , aby na wyświetlaczu pojawił się komunikat o parowaniu *Bluetooth*.

Uwaga: Za każdym razem, gdy naciskasz przycisk , system przełącza się pomiędzy SoundTouch® () , *Bluetooth* () i złączem BOCZNE AUX () .

Przed sparowaniem urządzenia upewnij się, że na wyświetlaczu jest widoczny komunikat parowania *Bluetooth*.

2. Na urządzeniu *Bluetooth* włącz funkcję *Bluetooth*.

Porada: Funkcja *Bluetooth* znajduje się zwykle w Ustawieniach. Ikona kółka zębatego () często reprezentuje Ustawienia na ekranie głównym.

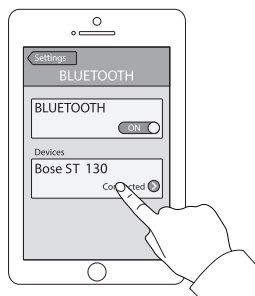

3. Na liście urządzeń wybierz system SoundTouch®.
Po sparowaniu nazwa systemu SoundTouch® zostanie wyświetlona na liście urządzeń.
4. Rozpocznij odtwarzanie muzyki na urządzeniu *Bluetooth*.

Jeśli nie można sparować urządzenia

Może być konieczne wyczyszczenie listy parowania *Bluetooth* systemu (patrz „Rozwiązywanie problemów” na stronie 34). Po wyczyszczeniu listy ponów próbę parowania.

Łączenie sparowanego urządzenia *Bluetooth*®

Dźwięk z urządzenia *Bluetooth*® można przesyłać strumieniowo do systemu. Jeśli na liście parowania systemu zapisano wiele urządzeń, połączenie ze sparowanym urządzeniem może zająć kilka minut. Stan połączenia jest przedstawiany na wyświetlaczu systemu.

Używanie przycisku

Aby odtwarzać muzykę z innego sparowanego urządzenia, należy połączyć się z tym urządzeniem przy użyciu przycisku  lub aplikacji.

Jeśli w zasięgu znajduje się wiele sparowanych urządzeń, system połączy się ze sparowanym urządzeniem, z którego ostatnio przesyłano sygnał.

1. Na pilocie zdalnego sterowania systemu naciśnij i zwolnij przycisk , aby na wyświetlaczu pojawił się komunikat o wyszukiwaniu *Bluetooth*.

System połączy się z ostatnim sparowanym urządzeniem, będącym w jego zasięgu. Jeśli to urządzenie jest poza zasięgiem, system będzie podejmował próby połączenia się z kolejnymi sparowanymi urządzeniami z listy do momentu, gdy znajdzie dostępne urządzenie.

2. Rozpocznij odtwarzanie muzyki na urządzeniu.

Uwaga: Jeśli urządzenie *Bluetooth* jest połączone z systemem, a chcesz połączyć się z innym urządzeniem *Bluetooth*, patrz „Parowanie urządzenia *Bluetooth*®” na stronie 30.



Użycie funkcji *Bluetooth* w sparowanym urządzeniu



1. Włącz funkcję *Bluetooth* w urządzeniu *Bluetooth*.
2. Na liście urządzeń wybierz system SoundTouch®.
3. Po połączeniu rozpocznij odtwarzanie dźwięku na urządzeniu *Bluetooth* w celu strumieniowego przesyłania do systemu.

Uzyskiwanie informacji o systemie

Użycie menu System

Menu System umożliwia dostosowanie poziomów dźwięku, włączanie/wyłączanie funkcji (takich jak AUTO OFF), zmianę języka, ustawianie wejść, koncentrycznego, analogowego lub optycznego dla określonego źródła, wykonywanie procesu kalibracji dźwięku ADAPTiQ®, parowanie modułu Acoustimass® z konsolą lub przywracanie ustawień fabrycznych systemu.

1. Naciśnij przycisk  pilota zdalnego sterowania.
2. Naciśnij przyciski ▲ i ▼, aby przewijać menu System.
3. Naciśnij przyciski ◀ i ▶, aby dostosować ustawienia.
4. Naciśnij przycisk .

| Ekran | Stan systemu |
|-------------------------------------|--|
| 1 DŹWIĘK Z KOMPUTERA | <p>Wyłączony: (domyślnie) brak zmiany ścieżki audio.</p> <p>Ulepszone dialogi: zwiększenie poziomu dialogów i efektów dźwiękowych przy niskim poziomie głośności oraz zapewnienie pełnej mocy dźwięku przy wysokim poziomie głośności.</p> <p>Inteligentna głośność: zmniejszenie zakresu poziomu głośności w ścieżce dźwiękowej, aby różnica między bardzo głośnymi i cichymi fragmentami była mniejsza.</p> <p>Uwaga: Funkcje ulepszonych dialogów i inteligentnej głośności nie są dostępne podczas korzystania z systemu SoundTouch®, Bluetooth® oraz urządzeń podłączonych do złącza .</p> |
| 2 SYNCHRONIZACJA AUDIO/WIDEO | Dostosowanie opóźnienia dźwięku w celu synchronizacji z obrazem wideo. |
| 3 HDMI-CEC | <p>Domyślnie włączone: (domyślnie) włączenie funkcji CEC (patrz strona 24).</p> <p>Alternatywnie włączone: chroni przed niepożądanym przełączeniem źródła i może usunąć niespójności funkcji CEC (patrz strona 35).</p> <p>Wyłączony: wyłączenie funkcji CEC.</p> |
| 4 AUTOMATYCZNE WYŁĄCZANIE | <p>Włącz: (domyślnie) system wyłącza się po upływie 16 minut braku aktywności (brak dźwięku emitowanego przez system).</p> <p>Wyłącz: system nie wyłącza się automatycznie.</p> |
| 5 BOCZNE AUX | <p>Wejście audio: ustawia złącze  dla źródła dodatkowego.</p> <p>Słuchawki: (domyślnie) ustawia złącze  jako wyjście słuchawkowe.</p> <p>Uwaga: W przypadku ustawienia jako wyjście słuchawek i podłączenia kabla listwa dźwiękowa zostaje wyciszona. Nieużywane słuchawki należy odłączyć.</p> |
| 6 POZIOM NISKICHTONÓW | Dostosowanie poziomu tonów niskich. |
| 7 POZIOM WYSOKICHTONÓW | Dostosowanie poziomu tonów wysokich. |

Uzyskiwanie informacji o systemie

| Ekran | Stan systemu |
|---|---|
| 8 POZIOM ŚRODKA | Zwiększenie lub zmniejszenie poziomu głośności dialogów dla filmów i programów telewizyjnych. |
| 9 POZIOM DŹWIĘKU PRZESTRZENNEGO | NIEDOSTĘPNE |
| 10 JĘZYK (🇵🇱) | Zmiana języka konsoli i kalibracji dźwięku ADAPTiQ. |
| 11 USTAWIANIE WEJŚCIA OPTYCZNEGO | Ustawienie złącza optycznego na źródło Auto/TV (domyślnie), CBL SAT, BD DVD, GAME lub AUX. |
| 12 USTAWIANIE WEJŚCIA KONCENTRYCZNEGO | Ustawienie złącza koncentrycznego na źródło Auto/TV (domyślnie), CBL SAT, BD DVD, GAME lub AUX. |
| 13 USTAWIANIE WEJŚCIA ANALOGOWEGO | Ustawienie złącza analogowego na źródło Auto/TV (domyślnie), CBL SAT, BD DVD, GAME lub AUX. |
| 14 ADAPTiQ | Rozpoczęcie procesu kalibracji dźwięku ADAPTiQ. |
| 15 PAROWANIE MODUŁU ACOUSTIMASS | Ponowne podłączanie modułu Acoustimass® do systemu. |
| 16 RESETOWANIE SYSTEMU DO USTAWIEŃ FABRYCZNYCH | Przywrócenie ustawień fabrycznych menu System i kalibracji dźwięku ADAPTiQ. |

Komunikaty o błędach



| Ekran | Stan systemu |
|---|---|
| BŁĄD Nie można znaleźć modułu Acoustimass | Moduł Acoustimass® nie jest podłączony do konsoli. |
| BŁĄD Nie można znaleźć listwy dźwiękowej | Listwa dźwiękowa nie jest podłączona do konsoli. |
| <ŹRÓDŁO> Brak sygnału | Źródło nie jest podłączone do konsoli lub źródło jest podłączone do konsoli, ale wyłączone. |
| BOCZNE AUX Nic nie podłączono | Źródło nie jest podłączone do złącza  konsoli. |
| BŁĄD Zadzwoń do Bose | Zadzwoń do Działu Obsługi Klientów firmy Bose®. Należy skorzystać z listy adresów umieszczonej w opakowaniu. |

Wskaźnik stanu modułu Acoustimass®

Wskaźnik stanu z tyłu modułu Acoustimass zapewnia informacje dotyczące aktywności systemu.

| Opis wskaźnika | Stan modułu Acoustimass |
|---------------------------|---|
| Pomarańczowy | Połączony z konsolą. |
| Miga (bursztynowy) | Odłączony od konsoli. |
| Miga powoli (bursztynowy) | Dostępny w celu bezprzewodowego połączenia z konsolą. |
| Czerwony | Błąd systemu. |

Rozwiązywanie problemów

| Problem | Zalecane czynności |
|--|--|
| Brak zasilania | <ul style="list-style-type: none">• Podłącz prawidłowo przewody zasilające modułu Acoustimass®, listwy dźwiękowej i konsoli.• Podłącz ponownie przewody zasilające modułu Acoustimass, listwy dźwiękowej i konsoli do gniazda sieci elektrycznej.• Użyj pilota zdalnego sterowania do włączenia zasilania systemu. |
| Brak dźwięku | <ul style="list-style-type: none">• Anuluj wyciszenie systemu.• Zwiększ poziom głośności.• Podłącz moduł Acoustimass, listwę dźwiękową i konsolę do działającego gniazda sieci elektrycznej.• Podłącz kabel głośnikowy do złącza Speaker Connections, a nie do złącza Bose® Link.• Podłącz kabel HDMI™ do złącza telewizora z oznaczeniem ARC lub Audio Return Channel. Jeśli telewizor nie ma złącza HDMI ARC, użyj dodatkowego kabla audio oprócz kabla HDMI (patrz strona 14).• Jeśli używany jest dodatkowy kabel audio, podłącz go do złącza telewizora z oznaczeniem Output lub OUT, a nie Input lub IN.• Upewnij się, że wszystkie połączenia kabli listwy dźwiękowej, telewizora i podłączonych źródeł są prawidłowo podłączone.• Jeśli dodatkowe źródło jest podłączone do telewizora, wybierz odpowiednie wejście telewizora (patrz strona 26).• Przełącz funkcję CEC między Alternatywnie włączone a Domyślnie włączone (patrz strona 32).• Odłącz nieużywane słuchawki.• Jeśli źródło jest podłączane przez złącze , włącz opcję Wejście audio przy użyciu menu System (patrz strona 32).• Jeśli słuchawki są podłączane przez złącze , włącz opcję Słuchawki przy użyciu menu System (patrz strona 32).• Jeśli wyświetlany jest komunikat o błędzie Nie można znaleźć modułu Acoustimass, sparuj moduł Acoustimass z konsolą (patrz strona 37).• Zresetuj system (patrz strona 38). |
| Dźwięk dochodzi z głośników telewizora | <ul style="list-style-type: none">• Podłącz kabel HDMI do złącza telewizora z oznaczeniem ARC lub Audio Return Channel (jeśli jest dostępne).• Wyłącz głośniki telewizora (patrz instrukcja obsługi telewizora).• Ustaw najniższy poziom głośności telewizora. |
| Brak obrazu lub zła jakość obrazu | <ul style="list-style-type: none">• Przełącz na inne źródło, a następnie powróć do źródła, z którym występował problem, by spróbować ponownie odebrać sygnał.• Odłącz i podłącz ponownie kabel HDMI źródła, z którym wystąpił problem.• Odłącz i podłącz ponownie kabel HDMI łączący konsolę z telewizorem.• Wyłącz i włącz źródło, z którym wystąpił problem, a także telewizor i konsolę.• Jeśli do jednego ze źródeł HDMI™ przypisano złącze optyczne, analogowe lub koncentryczne złącze cyfrowe, należy je w menu systemu z powrotem ustawić na Auto/TV (domyślne) (patrz strona 32). |



| Problem | Zalecane czynności |
|---|---|
| <p>Pilot zdalnego sterowania nie działa prawidłowo lub w ogóle nie działa.</p> | <ul style="list-style-type: none"> • Ułóż bieguny baterii oznaczone symbolami + i – zgodnie z oznaczeniami+ i – wewnątrz komory (patrz strona 19). • Wymień baterię (patrz strona 19). • Naciśnij przycisk głośności na pilocie zdalnego sterowania i sprawdź, czy miga odpowiedni przycisk źródła. • Usuń wszystkie folie ochronne z konsoli. • Resetowanie przycisku źródła (patrz strona 38). • Jeśli używana jest funkcja CEC: <ul style="list-style-type: none"> - Skieruj pilota w stronę konsoli. - Użyj ustawienia Alternatywnie włączone (patrz strona 32) - Wyłącz funkcję CEC w systemie (patrz strona 32) i zaprogramuj pilota zdalnego sterowania, by sterował źródłem (patrz strona 25). • Jeśli zaprogramowano pilota do obsługi źródła: <ul style="list-style-type: none"> - Skieruj pilota w stronę odpowiedniego źródła. - Upewnij się, że wprowadzono prawidłowy kod dla marki danego źródła. - Zaprogramuj pilota przy użyciu innego kodu (patrz strona 25). |
| <p>System nie synchronizuje się z właściwym źródłem/ wybiera nieprawidłowe źródło po opóźnieniu (CEC)</p> | <ul style="list-style-type: none"> • Użyj ustawienia Alternatywnie włączone (patrz strona 32) • Wyłącz funkcję CEC w źródle (więcej informacji można znaleźć w instrukcji obsługi źródła). • Wyłącz funkcję CEC w systemie (patrz strona 32) i zaprogramuj pilota zdalnego sterowania, by sterował źródłem (patrz strona 25). |
| <p>Funkcja CEC działa niespójnie lub nie działa</p> | <ul style="list-style-type: none"> • Użyj ustawienia Alternatywnie włączone (patrz strona 32) • Wyłącz funkcję CEC w źródle (więcej informacji można znaleźć w instrukcji obsługi źródła). • Wyłącz funkcję CEC w systemie (patrz strona 32) i zaprogramuj pilota zdalnego sterowania, by sterował źródłem (patrz strona 25). |
| <p>Niska jakość dźwięku lub zniekształcony dźwięk</p> | <ul style="list-style-type: none"> • Usuń wszystkie folie ochronne z systemu. • Upewnij się, że wszystkie połączenia kabli listwy dźwiękowej, telewizora i podłączonych źródeł są prawidłowo podłączone. • Jeśli wyświetlany jest komunikat o błędzie Nie można znaleźć modułu Acoustimass: <ul style="list-style-type: none"> - Podłącz moduł Acoustimass®. - Sparuj moduł Acoustimass z konsolą (patrz strona 37). • Jeśli używane jest złącze analogowe lub , zmniejsz poziom głośności źródła. • Przywróć fabryczne ustawienia systemu (patrz strona 38) i wykonaj kalibrację dźwięku ADAPTiQ® (patrz strona 21). |

Konserwacja

| Problem | Zalecane czynności |
|--|--|
| Przerywany dźwięk lub brak dźwięku | <ul style="list-style-type: none">• Odsuń system od potencjalnych źródeł zakłóceń, takich jak router bezprzewodowy, telefon bezprzewodowy, telewizor lub kuchenka mikrofalowa.• Zatrzymaj aplikacje do odtwarzania strumieniowego audio lub wideo.• Zmniejsz odległość między urządzeniem przenośnym a głośnikiem i zwiększ odległość od źródeł zakłóceń lub przeszkód.• Zmniejsz odległość systemu lub urządzenia przenośnego od routera bezprzewodowego lub punktu dostępu.• Wyłącz wyciszenie lub zwiększ głośność.• Odłącz przewód zasilania; podłącz go ponownie po upływie minuty.• Upewnij się, że wszystkie połączenia kabli listwy dźwiękowej, telewizora i podłączonych źródeł są prawidłowo podłączone.• Przełącz funkcję CEC między Alternatywnie włączone a Domyślnie włączone (patrz strona 32). |
| Nie można ukończyć konfiguracji sieci. | <ul style="list-style-type: none">• Podłącz system do gniazda elektrycznego.• Wybierz poprawną nazwę sieci i wprowadź hasło.• Połącz urządzenie i system SoundTouch® z tą samą siecią Wi-Fi®.• Umieść moduł komunikacji bezprzewodowej w zasięgu routera.• Włącz obsługę sieci Wi-Fi w urządzeniu (urządzenie przenośne lub komputer) używanym do konfigurowania.• Zamknij inne otwarte aplikacje.• Jeżeli używasz komputera do konfigurowania, sprawdź ustawienia zapory, aby upewnić się, że aplikacja SoundTouch® i serwer SoundTouch® Music Server są programami dozwolonymi.• Sprawdź połączenie z Internetem, wczytując witrynę www.SoundTouch.com• Uruchom ponownie urządzenie przenośne lub komputer oraz router.• Odinstaluj aplikację, uruchom ponownie moduł komunikacji bezprzewodowej i rozpocznij ponownie proces konfiguracji. |
| Nie można odtwarzać dźwięku Bluetooth® | <p>W systemie:</p> <ul style="list-style-type: none">• Skonfiguruj najpierw system SoundTouch®, a następnie wykonaj wszystkie aktualizacje systemu.• Sparuj urządzenie (patrz strona 30).• Spróbuj sparować inne urządzenie.• Patrz sekcja „Brak dźwięku”.• Za pomocą aplikacji SoundTouch® wyczyść listę parowania systemu:<ul style="list-style-type: none">- Przejdź do EKSPLORUJ > USTAWIENIA > Systemy i wybierz system SoundTouch®.- Otwórz pozycję <i>Bluetooth</i> i wyczyść listę parowania. <p>Na urządzeniu przenośnym:</p> <ul style="list-style-type: none">• Wyłącz i włącz ponownie funkcję <i>Bluetooth</i>.• Usuń system z menu <i>Bluetooth</i>. Sparuj ponownie.• Zapoznaj się z dokumentacją urządzenia <i>Bluetooth</i>.• Patrz sekcja „Przerywany dźwięk lub brak dźwięku”. |

Jeśli konsola nie może znaleźć modułu Acoustimass®

Moduł Acoustimass i konsolę sparowano fabrycznie. Jeśli jednak wyświetlany jest komunikat o błędzie **Nie można znaleźć modułu Acoustimass**, należy wykonać poniższą procedurę parowania:

1. Odłącz moduł Acoustimass.
2. Naciśnij przycisk  pilota zdalnego sterowania.
3. Naciskaj przycisk  do momentu, gdy na wyświetlaczu pojawi się pozycja **15 PAROWANIE MODUŁU ACOUSTIMASS**.
4. Naciśnij przycisk .
Na wyświetlaczu zostanie wyświetlona pozycja **Podłącz moduł Acoustimass**.
5. Podłącz przewód zasilający do gniazda sieci elektrycznej.
Kiedy moduł Acoustimass połączy się z konsolą, na wyświetlaczu pojawi się komunikat **Parowanie zakończone**.

Uwaga: Aby zapoznać się z alternatywnymi możliwościami połączenia, koniecznymi w związku ze zbyt dużymi zakłóceniami bezprzewodowymi, należy skontaktować się z Działem Obsługi Klientów.

Komunikaty o błędach kalibracji dźwięku ADAPTiQ®

Wysłuchaj wskazówek głosowych dla następujących komunikatów o błędach:

| Komunikat o błędzie | Problem | Zalecane czynności |
|---------------------|--|---|
| 1 | Mikrofon zestawu słuchawkowego ADAPTiQ nie wykrywa dźwięku. | <ul style="list-style-type: none"> • Upewnij się, że kable głośników są prawidłowo podłączone. • Upewnij się, że otwór mikrofonu na górze zestawu słuchawkowego ADAPTiQ nie jest zasłonięty. • Zestaw słuchawkowy ADAPTiQ może być uszkodzony. Zadzwoń do Działu Obsługi Klientów firmy Bose®, by otrzymać części zamienne. Należy skorzystać z listy adresów umieszczonej w opakowaniu. |
| 2 | W pomieszczeniu jest zbyt głośno. | Uruchom ponownie kalibrację dźwięku ADAPTiQ, gdy w pomieszczeniu będzie cicho. |
| 3 | Zestaw słuchawkowy ADAPTiQ znajduje się zbyt blisko głośników. | Przenieść zestaw słuchawkowy ADAPTiQ w miejsce bardziej oddalone od głośników. |
| 4 | Miejsca odsłuchu są zbyt podobne. | Przenieść się 0,3–0,6 m od poprzedniego miejsca odsłuchu. |
| 5 | Zestaw słuchawkowy ADAPTiQ nie może dokonać pomiarów z powodu ruchu. | Trzymaj głowę nieruchomo. |

Po rozwiązaniu problemu należy ponownie uruchomić kalibrację dźwięku ADAPTiQ (patrz strona 21). Jeśli słyszysz inny komunikat o błędzie, zadzwoń do Działu Obsługi Klientów firmy Bose po dalsze instrukcje. Należy skorzystać z listy adresów umieszczonej w opakowaniu.

Konserwacja

Przywracanie fabrycznych ustawień systemu

Aby rozwiązać problemy, przywróć fabryczne ustawienia menu System i kalibracji dźwięku ADAPTiQ®.

1. Naciśnij przycisk **SYSTEM** pilota zdalnego sterowania.
2. Naciskaj przycisk **▼** do momentu, gdy na wyświetlaczu pojawi się pozycja **16 RESETOWANIE SYSTEMU DO USTAWIENÍ FABRYCZNYCH**.
3. Naciśnij przycisk **5**.
System zostanie zresetowany.
4. Wybierz swój język (patrz strona 19).
5. Wykonaj proces kalibracji dźwięku ADAPTiQ (patrz strona 21).

Resetowanie przycisku źródła na pilocie zdalnego sterowania

Jeśli występują problemy z przyciskiem źródła na pilocie zdalnego sterowania, przywróć jego ustawienia fabryczne.

Po wykonaniu tej procedury przycisk źródła będzie działać w trybie CEC.

1. Na pilocie zdalnego sterowania naciśnij przycisk odpowiedniego źródła i przytrzymaj do momentu aż wszystkie sześć przycisków źródeł zacznie świecić, a następnie zwolnij.
Świeci tylko odpowiedni przycisk źródła.
2. Na klawiaturze numerycznej wprowadź **0140**.

Złącza serwisowe modułu Acoustimass®

Złącze serwisowe i złącze danych są przeznaczone wyłącznie do użytku w serwisie. Nie należy podłączać żadnych kabli do tych złączy.

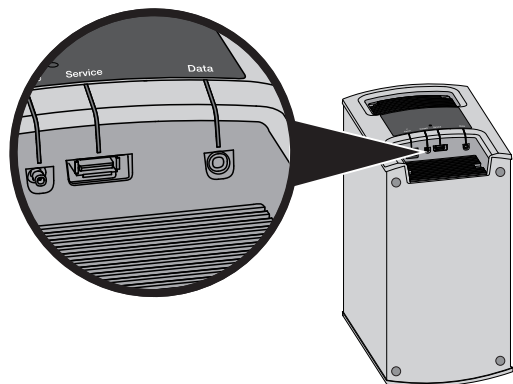

Czyszczenie

Do czyszczenia powierzchni systemu użyj miękkiej, suchej ściereczki.

- W pobliżu elementów systemu nie wolno używać rozpylaczy. Nie należy używać rozpuszczalników, chemikaliów lub środków czyszczących zawierających alkohol, amoniak lub materiały ścierne.
- Należy chronić urządzenie przed przedostaniem się płynów do szczelin w obudowie.

Dział Obsługi Klientów

Aby uzyskać dodatkową pomoc związaną z korzystaniem z systemu:

- Odwiedź stronę SoundTouch.com
- Skontaktuj się z Działem Obsługi Klientów firmy Bose®. Należy skorzystać z listy adresów umieszczonej w opakowaniu.

Ograniczona gwarancja

System SoundTouch® jest objęty ograniczoną gwarancją. Szczegółowe informacje dotyczące ograniczonej gwarancji są dostępne przewodniku szybkiego startu dostarczonym w opakowaniu z systemem. W przewodniku szybkiego startu można również znaleźć informacje dotyczące sposobu rejestracji. Rezygnacja z rejestracji nie ma wpływu na uprawnienia wynikające z ograniczonej gwarancji.

Dołączone do tego produktu informacje na temat gwarancji nie dotyczą Australii i Nowej Zelandii. Szczegółowe informacje dotyczące gwarancji w Australii i Nowej Zelandii można znaleźć pod adresem www.bose.com.au/warranty lub www.bose.co.nz/warranty.

Dane techniczne

Moduł Acoustimass®

Zasilanie: 100–240 V \sim 50/60 Hz 150 W

Konsola

Zasilanie: 100–240 V \sim 50/60 Hz 60 W

Listwa dźwiękowa

Zasilanie: 100–240 V \sim 50/60 Hz 60 W

Załącznik: Użycie komputera do konfiguracji

Ważne informacje dotyczące konfiguracji

- System można skonfigurować przy użyciu komputera zamiast smartfona lub tabletu.
- Użyj komputera podłączonego do sieci Wi-Fi®.
- Użyj komputera, na którym zapisana jest biblioteka muzyczna.
- Potrzebny będzie dostarczony kabel USB.*
- Nie odłączaj kabla USB do momentu, gdy w aplikacji pojawi się polecenie odłączenia kabla.

* Złącze *SETUP A USB* na tylnym panelu systemu służy wyłącznie do konfiguracji za pomocą komputera. Złącza USB nie służą do ładowania smartfonów, tabletów lub podobnych urządzeń.

Użycie komputera stacjonarnego do konfiguracji

Jeśli korzystasz z komputera stacjonarnego, przenieś konsolę i moduł komunikacji bezprzewodowej SoundTouch® w pobliże komputera, by móc skonfigurować system. Podczas konfiguracji aplikacja wyświetli monit o podłączenie kabla USB z komputera do modułu komunikacji bezprzewodowej (tymczasowe).

Po zakończeniu konfiguracji odłącz kabel USB i moduł konsolę od komputera oraz od gniazda sieci elektrycznej i przenieś system w jego stałe miejsce.

Konfigurowanie systemu przy użyciu komputera

1. Uruchom na komputerze przeglądarkę internetową i przejdź na stronę:
SoundTouch.com/app
Porada: Użyj komputera, na którym zapisana jest biblioteka muzyczna.
2. Pobierz i uruchom aplikację SoundTouch®.
3. Podłącz system do sieci domowej (patrz strona 22).
Aplikacja prowadzi użytkownika przez proces konfiguracji.



Instruções de segurança importantes

Leia atentamente este manual do proprietário e guarde-o para referência futura.



O símbolo de raio com ponta de flecha dentro de um triângulo equilátero alerta o usuário para a presença de tensão não isolada e perigosa no compartimento do sistema cuja magnitude é suficiente para constituir risco de choque elétrico.



O ponto de exclamação dentro de um triângulo equilátero alerta o usuário para a presença de instruções importantes de manutenção e operação do produto no manual do proprietário.



ADVERTÊNCIAS:

- Para reduzir o risco de incêndio ou choque elétrico, não exponha o produto à chuva ou à umidade.
- Não exponha este equipamento a goteiras ou respingos, nem coloque objetos de conteúdo líquido, como vasos, sobre ou próximo ao equipamento. Assim como qualquer produto eletrônico, tenha cuidado para não derramar líquido em qualquer componente do produto. A exposição a líquidos pode provocar falhas e/ou perigo de incêndio.
- Substitua somente por bateria (ou pilhas) alcalina AA (IEC LR06).
- Não coloque fontes de chama aberta, como velas acesas, sobre ou próximo do equipamento.



CUIDADOS:

- Não faça alterações não autorizadas no produto para não comprometer a segurança, a conformidade com regulamentos e o desempenho do sistema, podendo também anular a garantia.
- A exposição prolongada a música alta pode provocar danos auditivos. É melhor evitar o volume máximo ao usar fones de ouvido, especialmente durante longos períodos.



ADVERTÊNCIA: Contém peças pequenas que podem apresentar perigo de engasgo. Não recomendado para menores de 3 anos.



ADVERTÊNCIA: Este produto contém material magnético. Consulte seu médico para esclarecer se isso pode afetar o funcionamento de seu dispositivo médico implantável.

NOTAS:

- O rótulo do produto encontra-se na parte inferior do console.
- Quando o plugue do cabo de força ou o conector do aparelho for utilizado como dispositivo de desconexão, tal dispositivo deverá permanecer prontamente operável.
- Este produto deve ser utilizado em ambientes internos. Ele não foi projetado nem testado para ser usado ao ar livre, em veículos recreativos ou em barcos.
- Os cabos dos alto-falantes e de interligação fornecidos com o sistema não estão aprovados para instalação embutida. Consulte a legislação local de construção civil para saber qual o tipo correto de cabo para instalação embutida.

Instruções de segurança importantes

1. Leia estas instruções.
2. Guarde estas instruções.
3. Obedeça a todos os avisos.
4. Siga todas as instruções.
5. Não use este equipamento perto da água.
6. Limpe apenas com um pano seco.
7. Não obstrua as aberturas de ventilação. Instale de acordo com as instruções do fabricante.
8. Não o instale próximo a fontes de calor, como radiadores, registros de calor, fogões ou outros equipamentos (incluindo amplificadores) que produzam calor.
9. Proteja a fonte ou o cabo de alimentação para evitar que eles sejam pisados ou danificados, particularmente próximo aos plugues, às tomadas e no ponto onde saem do equipamento.
10. Use apenas acessórios especificados pelo fabricante.
11. Desligue este equipamento da tomada durante trovoadas ou quando não for usá-lo durante muito tempo.
12. O equipamento deve ser reparado somente por profissionais de assistência técnica qualificados. O reparo é necessário quando o equipamento é danificado de alguma forma: como se o cabo ou a fonte de alimentação estiverem danificados; se líquidos ou objetos caírem dentro do equipamento; o aparelho tiver sido exposto à chuva ou umidade; não funcionar normalmente ou tiver caído.

Informações regulamentares

Observação: Este equipamento foi testado e considerado em conformidade com os limites para dispositivos digitais da classe B, de acordo com a Parte 15 das normas da FCC. Esses limites são determinados para garantir uma proteção razoável contra interferências prejudiciais em instalações residenciais. Este equipamento gera, usa e pode emitir energia de radiofrequência e, se não for instalado e utilizado de acordo com as instruções, poderá causar interferência prejudicial às comunicações de rádio. Porém, não há garantias de que não haverá interferência em determinada instalação. Se este equipamento causar interferência prejudicial à recepção dos sinais de rádio ou televisão, o que poderá ser determinado desligando e religando este equipamento, recomendamos que o usuário tente corrigir a interferência recorrendo a uma ou mais das seguintes medidas:

- Mude a orientação ou posição da antena receptora.
- Aumente a distância entre o equipamento e o receptor.
- Conecte o equipamento a uma tomada de um circuito diferente daquele ao qual o receptor está conectado.
- Consulte o revendedor ou um técnico especialista em rádio/TV para obter ajuda.

Alterações ou modificações não expressamente aprovadas pela Bose Corporation poderão anular a autoridade do usuário para usar este equipamento.

Este dispositivo está de acordo com a parte 15 do regulamento da FCC e está isento de licença dos padrões de RSS da Industry Canada. O funcionamento está sujeito a estas duas condições: (1) Este equipamento não pode causar interferência prejudicial, e (2) este equipamento deve aceitar qualquer interferência recebida, incluindo interferência que possa causar funcionamento indesejado.

Adaptador sem fio SoundTouch

Este equipamento deve ser instalado e operado com uma distância mínima de 20 cm entre o dispositivo e seu corpo.

Este aparelho digital de Classe B está de acordo com o protocolo canadense ICES-003.

CAN ICES-3 (B) / NMB-3 (B)

Este dispositivo está de acordo com os limites de exposição de radiação de RF que a FCC e a Industry Canada estabeleceram para a população geral. Não deve estar no mesmo local que, ou funcionar em conjunto com, quaisquer outras antenas ou transmissores.



廢電池請回收

Descarte as pilhas de forma responsável, de acordo com os regulamentos locais Não as incinere.



Este símbolo indica que o produto não deve ser descartado com o lixo doméstico e deve ser entregue em um local de coleta apropriado para reciclagem. O descarte adequado e a reciclagem ajudam a proteger os recursos naturais, a saúde humana e o meio ambiente. Para obter mais informações sobre o descarte e a reciclagem deste produto, entre em contato com a prefeitura, o serviço de descarte, o serviço de coleta de lixo do local ou a loja onde você comprou este produto.



A Bose Corporation declara pela presente que este produto está de acordo com os requisitos essenciais, bem como outras provisões relevantes, da Diretiva 1999/5/EC e todos os outros requisitos de diretivas aplicáveis da União Europeia. O texto completo da Declaração de Conformidade encontra-se em www.Bose.com/compliance

Nomes e conteúdo de substâncias ou elementos tóxicos ou perigosos

| Nome da peça | Substâncias e elementos tóxicos ou perigosos | | | | | |
|--------------------------------|--|---------------|-------------|----------------------|------------------------------|------------------------------------|
| | Chumbo (Pb) | Mercúrio (Hg) | Cádmio (Cd) | Hexavalente (CR(VI)) | Bifenilos polibromados (PBB) | Éter difenílico polibromado (PBDE) |
| Placas de circuitos integrados | X | O | O | O | O | O |
| Peças metálicas | X | O | O | O | O | O |
| Peças de plástico | O | O | O | O | O | O |
| Alto-falantes | X | O | O | O | O | O |
| Cabos | X | O | O | O | O | O |

Esta tabela foi elaborada de acordo com as disposições da norma SJ/T 11364.

O: Indica que esta substância tóxica ou perigosa contida em todos os materiais homogêneos desta peça está abaixo do limite em GB/T 26572.

X: Indica que esta substância tóxica ou perigosa contida em pelo menos um dos materiais homogêneos utilizados nesta peça está acima do limite em GB/T 26572.

Informações regulamentares

Preencha e guarde para referência futura:

Os números de série podem ser encontrados no painel de conectores do módulo Acoustimass® e na embalagem do controle remoto.

Número do modelo: _____

Número de série do módulo: _____

Número de série do controle remoto: _____

Número de série do console: _____

Número de série da barra de som: _____

Data da compra: _____

Sugerimos que guarde a sua fatura com este manual do proprietário.

Data de fabricação: O primeiro dígito em negrito no número de série indica o ano de fabricação: "5" corresponde a 2005 ou 2015.

Importador na China: Bose Electronics (Shanghai) Company Limited, Part C, Plan 9, No. 353 North Riving Road, China (Shanghai) Pilot Free Trade Zone

Importador na CE: Bose Products B.V., Gorslaan 60, 1441 RG Purmerend, The Netherlands

Importador em Taiwan: Bose Taiwan Branch, 9F-A1, No.10, Section 3, Minsheng East Road, Taipei City 104, Taiwan

App Store é uma marca de serviço da Apple Inc.

Amazon, Kindle e Fire são marcas comerciais da Amazon, Inc. ou de suas afiliadas.

Android e Google Play são marcas comerciais da Google, Inc.

Blu-ray Disc™ e Blu-ray™ são marcas comerciais da Blu-ray Disc Association.

A marca nominativa e os logotipos Bluetooth® são marcas comerciais registradas pertencentes à Bluetooth SIG, Inc. e qualquer utilização de tais marcas pela Bose Corporation é feita sob licença.

 **DOLBY DIGITAL.** Fabricado sob licença da Dolby Laboratories. Dolby e o símbolo de duplo D são marcas comerciais da Dolby Laboratories.

 **dts** Digital Surround Para patentes da DTS, consulte <http://patents.dts.com>. Fabricado sob licença da Digital Theater Systems, INC. DTS, o Símbolo, e DTS e o Símbolo juntos são marcas comerciais registradas, e DTS Digital Surround é uma marca comercial da DTS, Inc. © DTS, Inc. Todos os direitos reservados.

 **HDMI**™ Os termos HDMI, HDMI High-Definition Multimedia Interface e o logotipo HDMI são marcas comerciais ou marcas comerciais registradas da HDMI Licensing LLC nos Estados Unidos e em outros países.



iHeartRadio é uma marca registrada da iHeartMedia, Inc.

Este produto inclui o software Spotify, que está sujeito às licenças de terceiros encontradas aqui:

www.spotify.com/connect/third-party-licenses.

Spotify é uma marca registrada da Spotify AB.

SoundTouch e o design de nota Wi-Fi são marcas registradas da Bose Corporation nos EUA e em outros países.

Wi-Fi é uma marca registrada da Wi-Fi Alliance.

© 2017 Bose Corporation. Nenhuma parte deste documento pode ser reproduzida, modificada, distribuída ou utilizada de qualquer outra forma sem a prévia autorização por escrito.

Sobre seu sistema SoundTouch® 130

| | |
|---------------------------------------|----|
| Benefícios do sistema..... | 8 |
| Características do hardware..... | 8 |
| Aplicativo SoundTouch® | 8 |
| Desembalando o sistema..... | 9 |
| Diretrizes de posicionamento | 10 |
| Exemplo de colocação do sistema | 10 |

Configuração do módulo Acoustimass®

| | |
|---|----|
| Acoplamento dos pés de borracha ao módulo Acoustimass | 11 |
| Conexão do módulo Acoustimass à alimentação..... | 12 |

Configuração do console

| | |
|--|----|
| Conexão do console à sua TV | 13 |
| Usando o conector HDMI™ ARC..... | 13 |
| TVs sem conector HDMI™ ARC | 14 |
| Conexão do console a outras fontes | 14 |
| Conexão a fontes compatíveis com HDMI™ | 14 |
| Conexão a fontes não compatíveis com HDMI™ | 15 |
| Conexão a fontes somente de áudio..... | 15 |
| Conexão do adaptador sem fio SoundTouch®..... | 15 |

Configuração da barra de som

| | |
|--|----|
| Conexão da barra de som..... | 16 |
| Acoplamento dos pés de extensão opcionais à barra de som | 17 |
| Montagem da barra de som na parede..... | 17 |

Conexão do sistema à alimentação

| | |
|---|----|
| Conexão da barra de som à alimentação | 18 |
| Conexão do console à alimentação..... | 18 |

Começar a usar o sistema

| | |
|---|----|
| Colocação das pilhas do controle remoto | 19 |
| Ligando o sistema e selecionando seu idioma | 19 |
| Verificar o áudio | 20 |

Sumário

ADAPTiQ®

| | |
|--|----|
| Execução da calibração de áudio ADAPTiQ® | 21 |
|--|----|

Configuração do SoundTouch®

| | |
|---|----|
| Adicionando o sistema à sua rede Wi-Fi® | 22 |
| Baixe e instale o aplicativo SoundTouch® | 22 |
| Conecte o sistema à sua rede Wi-Fi® | 22 |
| Como adicionar o sistema a uma conta existente do SoundTouch® | 22 |

Como usar o sistema

| | |
|---|----|
| Botões do controle remoto | 23 |
| Programação do controle remoto universal..... | 24 |
| Consumer Electronics Control | 24 |
| Teste o CEC das fontes conectadas por HDMI™ | 24 |
| Programa o controle remoto para controlar sua fonte | 25 |
| Seleção de fonte | 26 |
| Selecione uma fonte conectada ao sistema Bose® | 26 |
| Selecione uma fonte conectada à TV..... | 26 |
| Botões de fonte universal e conectores do console | 26 |
| Como usar o botão  | 27 |
| SoundTouch® | 27 |
| Tecnologia sem fio <i>Bluetooth</i> | 27 |
| AUX LATERAL | 27 |
| Como ajustar o volume..... | 28 |
| Botões de funções | 28 |
| Programação de um controle remoto de outra marca (não Bose®) | 28 |

Usando o SoundTouch®

| | |
|--|----|
| Acessando o SoundTouch® | 29 |
| Utilizar a aplicação SoundTouch® | 29 |
| Usando a fonte SoundTouch® | 29 |
| Como obter ajuda | 29 |

Bluetooth®

| | |
|---|----|
| Emparelhando outro dispositivo com <i>Bluetooth</i> ® | 30 |
| Conectando a um dispositivo com <i>Bluetooth</i> ® emparelhado..... | 31 |
| Como usar o botão  | 31 |
| Usando o recurso <i>Bluetooth</i> no dispositivo emparelhado..... | 31 |

Como obter informações do sistema

| | |
|--|----|
| Uso do menu de sistema..... | 32 |
| Mensagens de erro..... | 33 |
| Indicador de status do módulo Acoustimass® | 33 |

Cuidados e manutenção

| | |
|---|----|
| Solução de problemas | 34 |
| Se o console não consegue localizar o módulo Acoustimass® | 37 |
| Mensagens de erro de calibração de áudio ADAPTiQ® | 37 |
| Realização da restauração de fábrica | 38 |
| Redefina um botão de fonte no controle remoto..... | 38 |
| Conectores de manutenção no módulo Acoustimass® | 38 |
| Limpeza | 39 |
| Serviço de atendimento ao cliente | 39 |
| Garantia limitada..... | 39 |
| Informações técnicas..... | 39 |

Apêndice: Usando um computador para configuração

| | |
|--|----|
| Informações importantes sobre configuração | 40 |
| Usando um computador desktop para configuração | 40 |
| Configuração do sistema usando um computador..... | 40 |

Sobre seu sistema SoundTouch® 130

O sistema de home theater SoundTouch® 130 fornece a qualidade de áudio Bose® para fontes de vídeo, SoundTouch® e tecnologia *Bluetooth*®. Ele apresenta uma forma elegante de obter som de alta qualidade sem fio em qualquer ambiente por toda a sua rede Wi-Fi® doméstica. Com o SoundTouch®, é possível transmitir rádio de Internet, serviços de música e a sua biblioteca de música.

Se houver uma rede Wi-Fi instalada em sua casa, você está pronto para curtir suas músicas favoritas em qualquer ambiente da casa.

Benefícios do sistema

- O processamento avançado de áudio da Bose proporciona um som natural e realista.
- A calibração de áudio ADAPTIQ® otimiza a qualidade do som.
- Compatível com Consumer Electronics Control (CEC).
- Desfrute do acesso a estações de rádio na Internet, serviços de música e sua biblioteca de música.
- Acesse suas músicas favoritas facilmente com suas predefinições personalizadas.
- Configuração sem fio a partir do seu smartphone ou tablet.
- Funciona com sua rede Wi-Fi doméstica atual.
- Transmita música a partir de dispositivos com *Bluetooth*.
- Aplicativo SoundTouch® gratuito para seu computador, smartphone ou tablet.
- Basta adicionar novos sistemas a qualquer momento para ouvir música em vários ambientes da casa.
- Uma vasta seleção de sistemas de áudio da Bose permite escolher a solução certa para qualquer ambiente.

Características do hardware

- O visor fornece acesso a informações e configurações do sistema.
- A conectividade HDMI™ permite uma instalação fácil garante um áudio de alta qualidade das fontes conectadas.
- O controle remoto universal programável pode controlar sua TV, decodificador de cabo/satélite e outras fontes conectadas.
- O módulo Acoustimass® sem fio ocultável oferece um som de graves de grande impacto.
- Os alto-falantes podem ser montados na parede (kit disponível separadamente).
- O adaptador sem fio SoundTouch® habilita o SoundTouch® e o *Bluetooth* em seu sistema.

Aplicativo SoundTouch®

- Configure e controle a fonte SoundTouch® a partir do seu smartphone, tablet ou computador.
- Use o aplicativo SoundTouch® para personalizar facilmente as predefinições com suas músicas favoritas.
- Explore rádio na Internet, serviços de música e sua biblioteca de música.
- Emparelhe, conecte e reproduza áudio a partir de dispositivos com *Bluetooth*.
- Gerencie as configurações do SoundTouch®.

Desembalando o sistema

Retire cuidadosamente os elementos da embalagem e confirme se as seguintes peças estão incluídas:

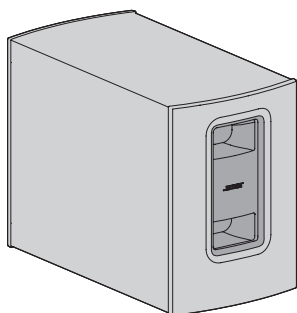

Módulo Acoustimass®

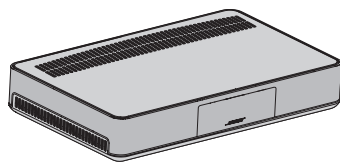

Console

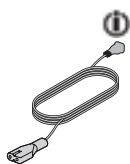

Cabo de alimentação do Acoustimass

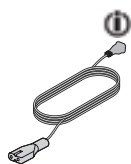

Cabo de alimentação do console



Cabo de alimentação da barra de som

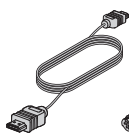

Cabo HDMI™



Cabo dos alto-falantes



Cabo USB

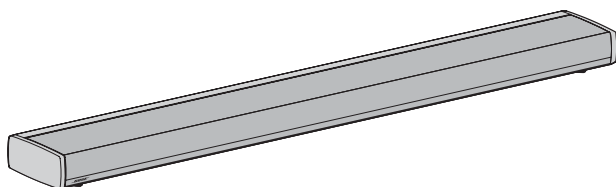

Barra de som

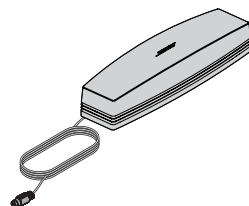

Adaptador sem fio SoundTouch® série II

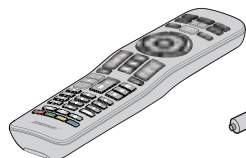

Controle remoto universal

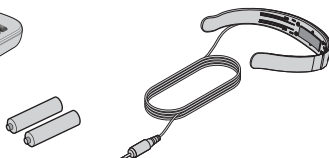

Auscultador ADAPTIQ®



Pés de borracha

Pode ser fornecido com vários cabos de alimentação. Use o cabo de alimentação próprio para sua região.

Observação: Se parte do sistema estiver danificada, não o utilize. Fale com seu fornecedor autorizado Bose® ou com o atendimento ao cliente da Bose. Consulte a folha de contatos na embalagem.

Sobre seu sistema SoundTouch® 130

Diretrizes de posicionamento

Para evitar interferência sem fio, mantenha outros equipamentos sem fio longe do sistema. Coloque o sistema fora e afastado de armários de metal, longe de quaisquer outros componentes de áudio/vídeo e longe de fontes diretas de calor.

| | |
|-------------------------------|--|
| Módulo Acoustimass® | <ul style="list-style-type: none">• Coloque o módulo Acoustimass de pé, com os pés de borracha, na mesma parede que a sua TV, ou junto de qualquer outra parede no terço frontal da sala.• Escolha uma superfície estável e nivelada. A vibração pode fazer com que o módulo Acoustimass se mova, especialmente em superfícies lisas como mármore, vidro ou madeira altamente polida.• Verifique se há uma tomada elétrica (CA) por perto. |
| Barra de som | <ul style="list-style-type: none">• Coloque a barra de som na frente da TV.• Não coloque a barra de som dentro de um gabinete.• Verifique se há uma tomada elétrica (CA) por perto. |
| Console | <ul style="list-style-type: none">• Coloque o console perto da TV. NÃO coloque a TV em cima do console.• Verifique se há uma tomada elétrica (CA) por perto. |
| Adaptador sem fio SoundTouch® | <ul style="list-style-type: none">• Coloque o adaptador a 0,3 - 1,8 m de distância do console, módulo Acoustimass e outros dispositivos sem fio para evitar interferência sem fio. |

Exemplo de colocação do sistema

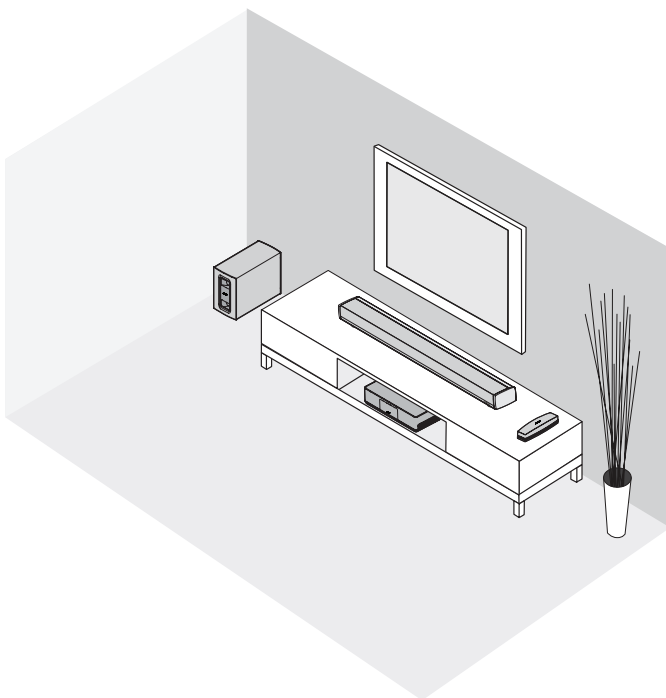

Acoplamento dos pés de borracha ao módulo Acoustimass

Acople os pés de borracha ao módulo Acoustimass para proteger o chão.

1. Vire o módulo Acoustimass de cabeça para baixo sobre uma superfície macia para protegê-lo contra danos.
2. Acople os pés de borracha na parte inferior do módulo Acoustimass.

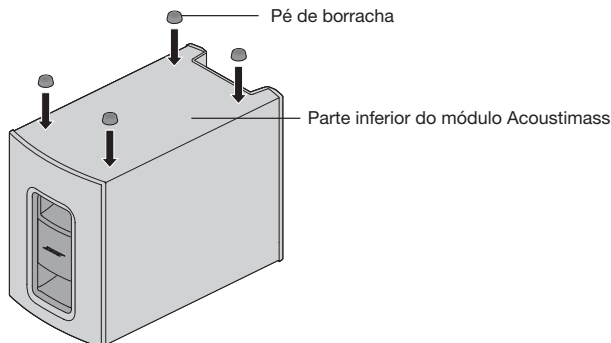

3. Coloque o módulo Acoustimass de pé.

Cuidado: Não apoie o módulo Acoustimass na sua frente, extremidade posterior, lateral ou superior durante o uso.

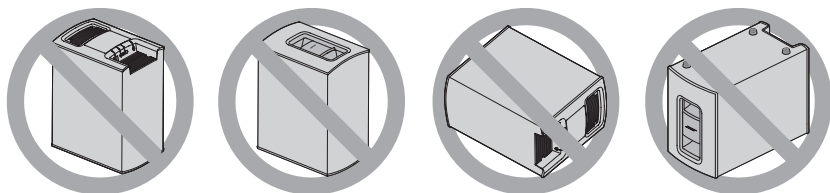

4. Remova todas as películas de proteção. Elas podem afetar o desempenho acústico se não forem retiradas.

Configuração do módulo Acoustimass®

Conexão do módulo Acoustimass à alimentação

1. Conecte o cabo de alimentação no conector Power do módulo Acoustimass.

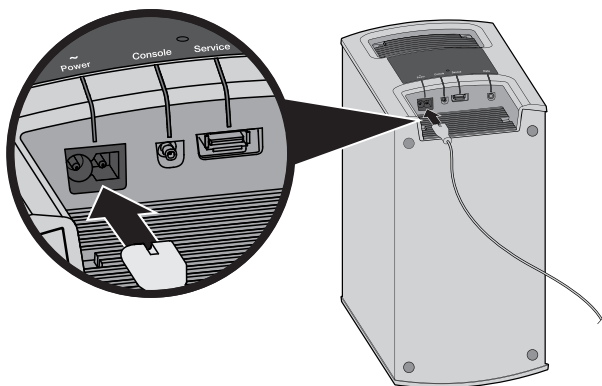

2. Conecte o cabo de alimentação a uma tomada de força (CA).

Conexão do console à sua TV

Use o conector HDMI da TV com nome **ARC** (Audio Return Channel), se disponível. Se a TV não tiver um conector HDMI ARC, consulte a página 14.

Usando o conector HDMI™ ARC

Use o cabo HDMI da Bose® para conectar o console à TV.

1. Desconecte as fontes conectadas por HDMI, como decodificador de cabo/satélite, DVD ou Blu-ray Disc™ player ou videogame, da TV.
2. Insira uma extremidade do cabo HDMI da Bose® no conector **TV (ARC)** do console.

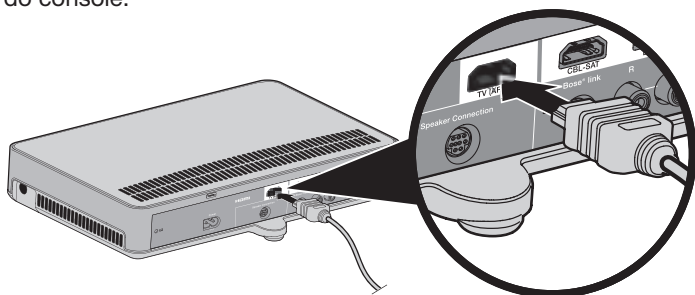

3. Insira a outra extremidade do cabo HDMI no conector **HDMI (ARC)** da TV.

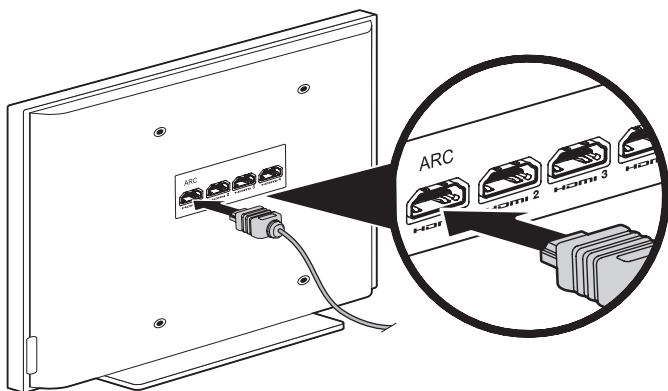

Configuração do console

TVs sem conector HDMI™ ARC

Se a TV não tiver um conector HDMI ARC, talvez você precise fazer uma conexão secundária ao console com um cabo de áudio estéreo analógico, óptico ou coaxial. Sem essa conexão secundária, talvez não seja possível ouvir o áudio do sistema Bose®.

Use uma conexão secundária nas seguintes configurações:

- Você está usando fontes internas (como aplicativos de Internet ou uma antena de rádio).
- Você está conectando fontes à TV.

Consulte o manual do proprietário da TV para obter mais informações.

Dica: Se a TV tiver painéis de conector de áudio IN e OUT, use áudio **OUT** para a conexão secundária.

Conexão do console a outras fontes

Conexão a fontes compatíveis com HDMI™

Você pode conectar o console a outras fontes, como decodificador de cabo/satélite, DVD ou Blu-ray Disc™ player ou videogame, com um cabo HDMI (disponível separadamente). Se sua fonte não for compatível com HDMI, consulte página 15 para saber as configurações para dispositivos que não aceitam HDMI.

1. Insira uma extremidade de um cabo HDMI no conector **HDMI (OUT)** da fonte.
2. Insira a outra extremidade do cabo HDMI no conector HDMI apropriado do console. Por exemplo, para conectar um videogame, conecte um cabo HDMI ao conector **GAME**.

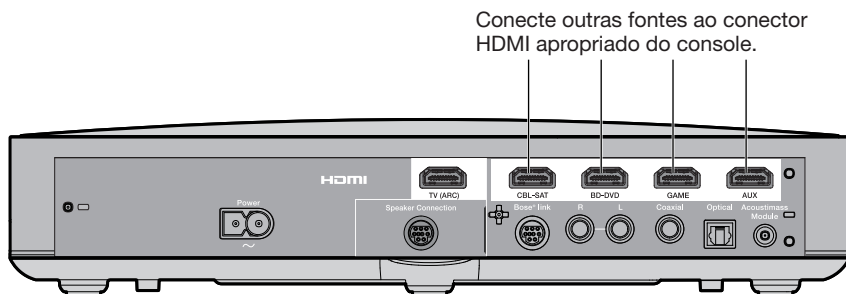

Conexão a fontes não compatíveis com HDMI™

Se sua fonte não for compatível com HDMI, conecte-a à TV utilizando cabos de áudio e vídeo (disponíveis separadamente). Consulte o manual do proprietário da TV para obter mais informações.

Dica: Se sua fonte tiver painéis de conector de áudio IN e OUT, use uma saída de áudio **OUT**.

Conexão a fontes somente de áudio

Se a fonte for somente de áudio, como um CD player ou media player, e não for compatível com HDMI:

1. Conecte-a ao conector óptico, coaxial, analógico ou AUX LATERAL () do console.

Observação: Você pode usar um cabo óptico, coaxial, analógico ou de 3,5 mm (disponível separadamente).

2. Ajuste a entrada óptica, coaxial, analógica ou AUX LATERAL para a fonte apropriada. Você pode acessar essas configurações usando o menu de sistema (consulte a página 32).

Conexão do adaptador sem fio SoundTouch®

Conecte o adaptador ao conector **Bose® link** do console.

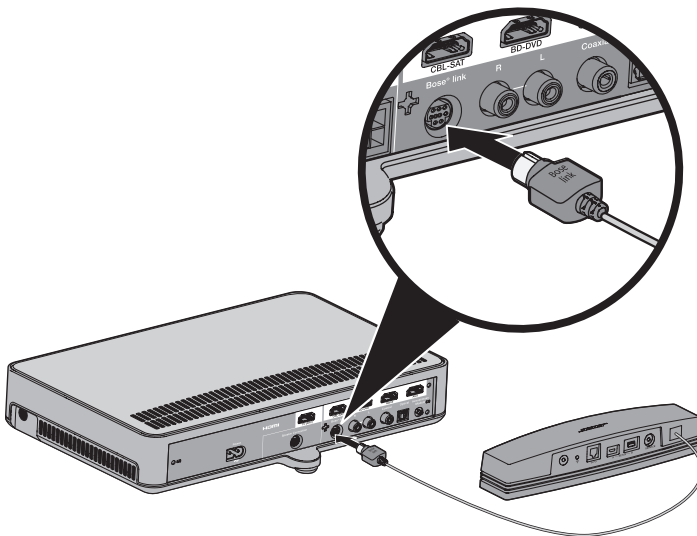

Configuração da barra de som

Conexão da barra de som

1. Insira uma extremidade do cabo do alto-falante no conector **Speaker Connection** do console.

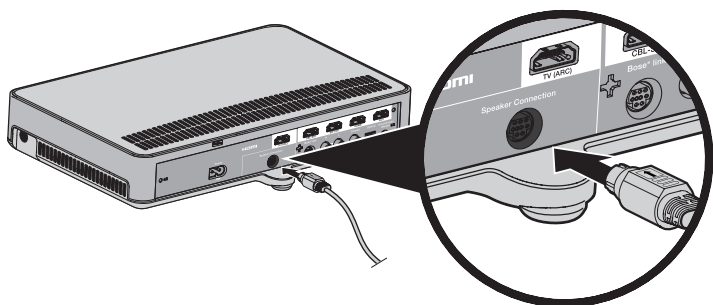

2. Insira a outra extremidade do cabo do alto-falante no conector **Audio IN** da barra de som.

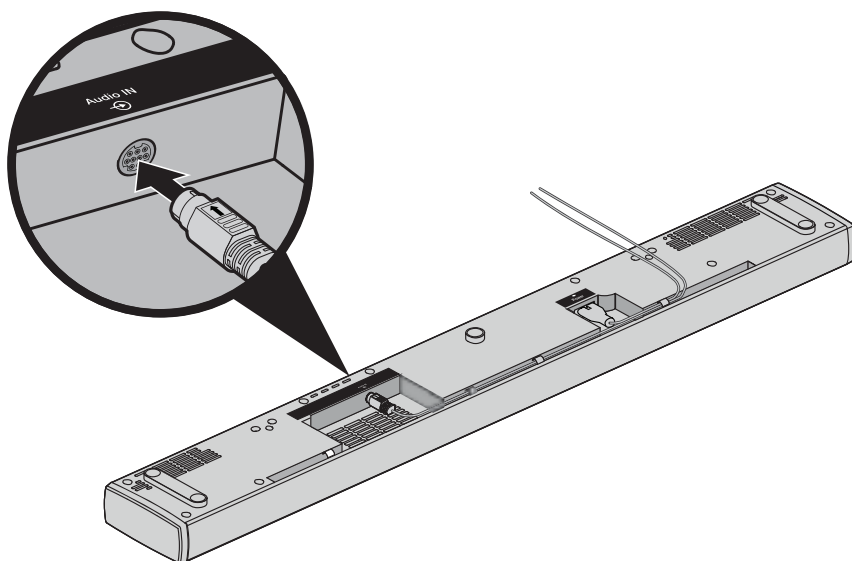

Acoplamento dos pés de extensão opcionais à barra de som

Acople os pés de extensão opcionais à barra de som para criar espaço sob eles.

1. Vire a barra de som de cabeça para baixo sobre uma superfície macia para protegê-la contra danos.
2. Acople os pés de borracha na parte inferior da barra de som.

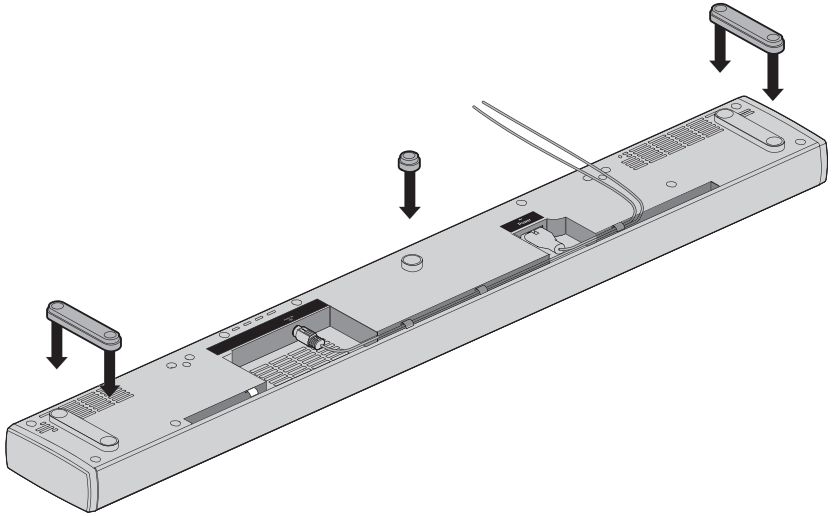

3. Coloque a barra de som sobre os pés.

Montagem da barra de som na parede

Você pode montar a barra de som na parede. Para adquirir o kit de montagem de parede WB-135, entre em contato com um revendedor local da Bose ou visite www.Bose.com

CUIDADO: Não utilize nenhum outro equipamento para montar a barra de som.

Conexão do sistema à alimentação

Conexão da barra de som à alimentação

1. Conecte o cabo de alimentação ao conector **Pówer** da barra de som.

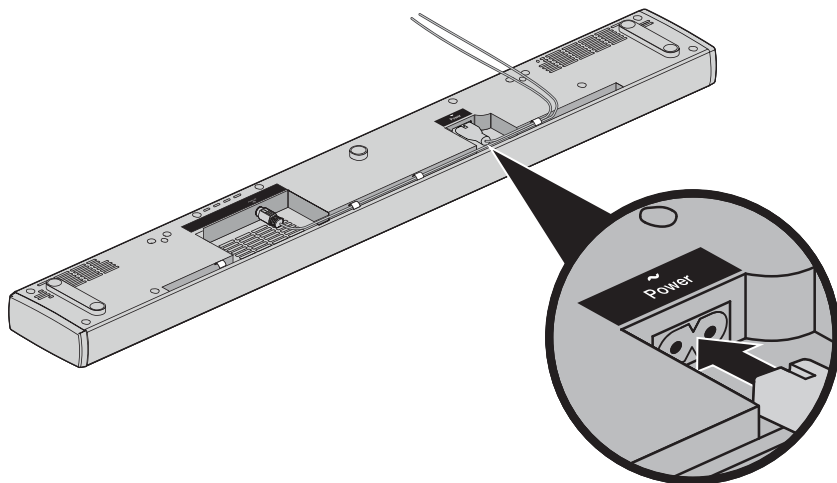

2. Conecte o cabo de alimentação a uma tomada de força (CA).

Conexão do console à alimentação

1. Conecte o cabo de alimentação ao conector **Power** do console.

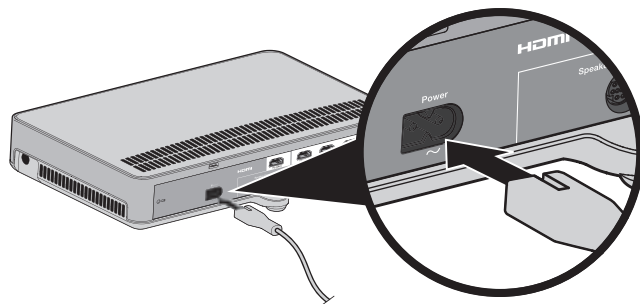

2. Conecte o cabo de alimentação a uma tomada de força (CA).

Colocação das pilhas do controle remoto

1. Deslize a tampa do compartimento de pilhas, na parte traseira do controle remoto.

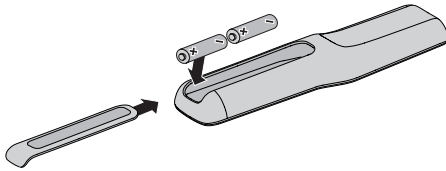

2. Insira as duas pilhas AA (IEC-LR6) de 1,5 V fornecidas. Coloque as pilhas obedecendo aos símbolos de polaridade + e - no interior do compartimento.
3. Encaixe novamente a tampa do compartimento de pilhas.

Ligando o sistema e selecionando seu idioma

1. Pressione  no controle remoto.

O console é ligado e **10 LANGUAGE**  aparece no visor.

Observação: Após a primeira inicialização, o visor mostra a última fonte utilizada.

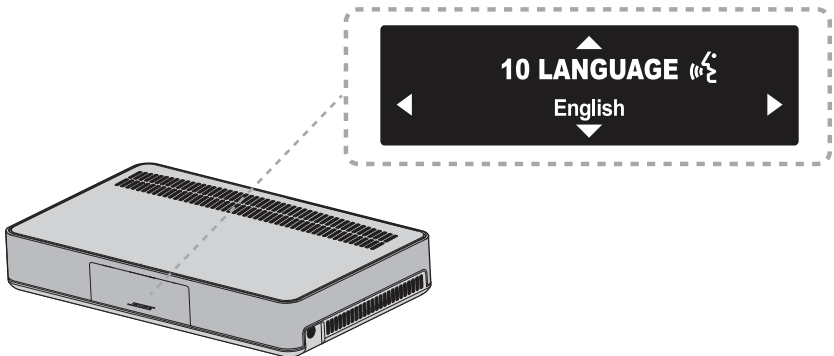

2. Pressione  e  para selecionar o idioma.
3. Pressione .

Dica: Procure o ícone  no menu de sistema se você selecionar o idioma errado.

O sistema desliga após 16 minutos de inatividade. Você pode desativar o desligamento automático usando o menu de sistema (consulte a página 32).

Começar a usar o sistema

Verificar o áudio

1. Ligue a TV.
2. Se você estiver usando um decodificador de cabo/satélite ou outra fonte secundária, ligue essa fonte.
Dica: Se sua fonte secundária estiver conectada à TV, selecione a entrada apropriada da TV. Talvez seja necessário usar um controle remoto diferente.
3. Ligue o sistema.
4. Pressione o botão da fonte apropriada.
5. Verifique se o áudio está vindo da barra de som.
6. Pressione  no controle remoto. Confirme que não está saindo som dos alto-falantes da TV.
Observação: Se você ouvir som dos alto-falantes da TV ou se não ouvir som dos alto-falantes Bose®, consulte “Solução de problemas”, na página 34.

Execução da calibração de áudio ADAPTiQ®

A calibração de áudio ADAPTiQ personaliza o som do sistema para a acústica de sua área de audição usando cinco medições de áudio. Para realizar uma calibração de áudio, você precisará de dez minutos quando o ambiente estiver silencioso.

1. Coloque o fone de ouvido ADAPTiQ em sua cabeça.

Durante a calibração de áudio ADAPTiQ, um microfone na parte superior do fone de ouvido mede as características acústicas do seu ambiente para determinar a qualidade de som ideal.

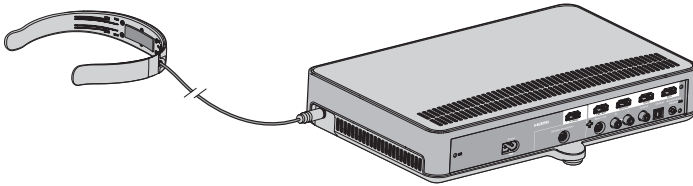

2. Insira o cabo do fone de ouvido ADAPTiQ no conector  do console.
3. Pressione **SYSTEM** no controle remoto.
4. Pressione **▲** ou **▼** até **14 ADAPTiQ** aparecer no visor.
5. Pressione **OK**.
6. Siga as indicações de voz até que o sistema conclua a calibração.
Observação: Se você ouvir uma mensagem de erro e não puder concluir a calibração de áudio ADAPTiQ, consulte a página 37.
7. Retire o fone de ouvido ADAPTiQ do console e armazene-o em um lugar seguro.
Observação: Se você mover, montar o sistema ou mover alguma mobília, realize a calibração de áudio ADAPTiQ novamente para garantir a qualidade de som ideal.

Configuração do SoundTouch®

Adicionando o sistema à sua rede Wi-Fi®

Você deve baixar e instalar o aplicativo SoundTouch® em um smartphone ou tablet que está conectado à sua rede. Se você não tiver um smartphone ou tablet, use um computador em sua rede (consulte a página 40).

O aplicativo explica como configurar o sistema em sua rede.

Observação: Se você já configurou o SoundTouch® para outro sistema, consulte “Como adicionar o sistema a uma conta existente do SoundTouch®”.

Baixe e instale o aplicativo SoundTouch®

Se você estiver configurando o sistema SoundTouch® pela primeira vez, deverá instalar o aplicativo.

No seu smartphone ou tablet, baixe o **aplicativo controlador Bose® SoundTouch®**.



**Bose® SoundTouch®
controller app**

- Usuários do iOS: baixe da App Store
- Usuários do Android™: baixe da Google Play™ Store
- Usuários do Amazon Kindle Fire: baixe da Amazon Appstore para Android

Conecte o sistema à sua rede Wi-Fi®

Depois de instalar o aplicativo, adicione o sistema à rede:

1. No seu smartphone ou tablet, toque no ícone do SoundTouch®  para abrir o aplicativo.
2. Siga as instruções no aplicativo para concluir a instalação, incluindo a criação de uma conta SoundTouch®, adição de uma biblioteca de música e serviços de música.

Como adicionar o sistema a uma conta existente do SoundTouch®

Se você já configurou o SoundTouch® em outro sistema, não é necessário baixar novamente o aplicativo SoundTouch®.

1. No seu smartphone ou tablet, toque em  para abrir o aplicativo.
2. Selecione **EXPLORAR > CONFIGURAÇÕES > Sistemas > ADICIONAR SISTEMA.**

O aplicativo orientará você durante a configuração.

Botões do controle remoto

Use o controle remoto para controlar fontes conectadas a seu sistema, ajustar o volume do sistema, alterar os canais, usar as funções de reprodução, ativar as funções do receptor de TV a cabo/satélite e navegar no menu do Sistema.

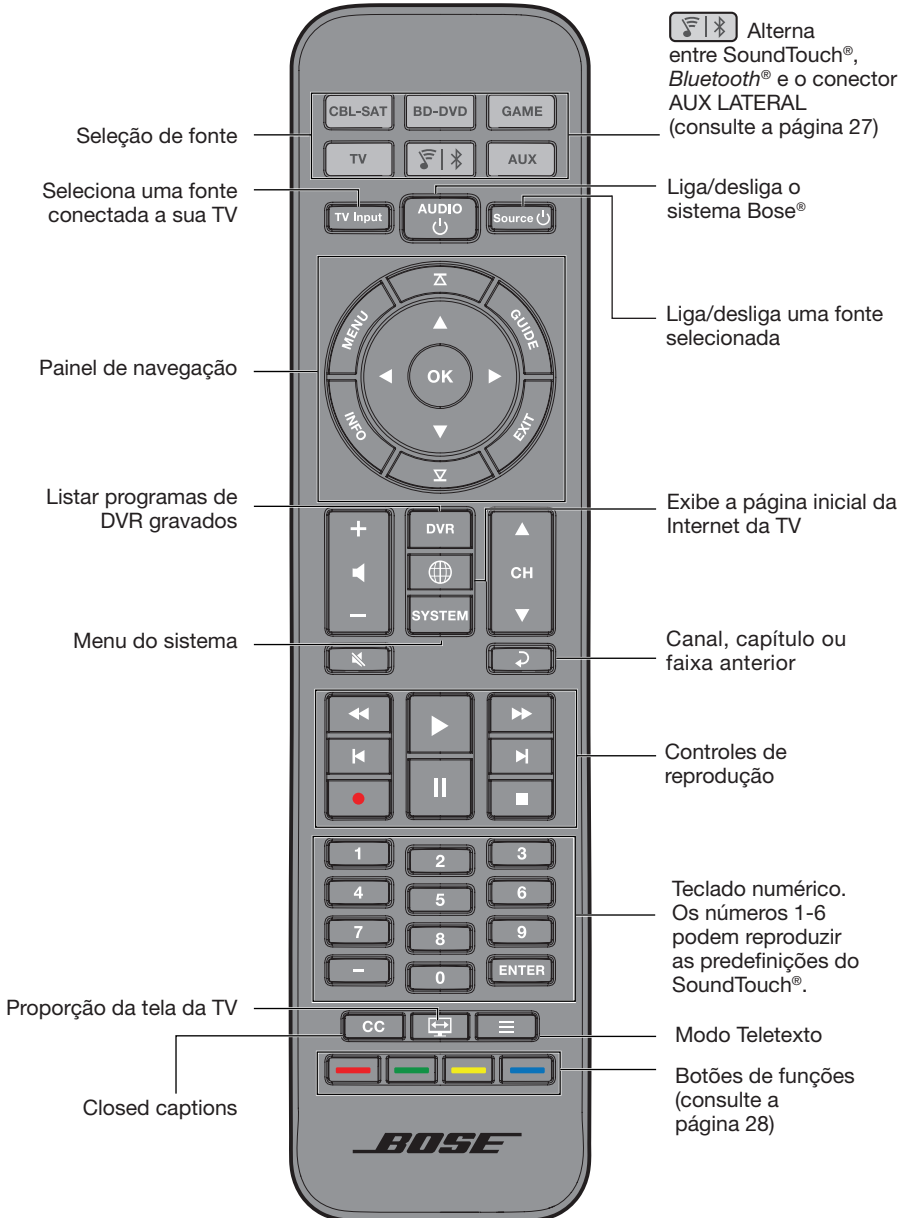

Como usar o sistema

Programação do controle remoto universal

Você pode conectar o controle remoto para controlar a TV, o decodificador de cabo/satélite, o DVD ou Blu-ray Disc™ player, o videogame, o DVR ou outra fonte auxiliar.

Consumer Electronics Control

O sistema é compatível com Consumer Electronics Control (CEC). O CEC permite controlar várias fontes conectadas por HDMI™ sem programar o controle remoto. Você pode ativar/desativar o CEC usando o menu de sistema (consulte a página 32).

Sua fonte pode ser compatível com CEC, mas dar um nome diferente a ele. Obtenha mais informações no manual do proprietário da fonte.

O CEC controla fontes conectadas aos conectores HDMI do console.

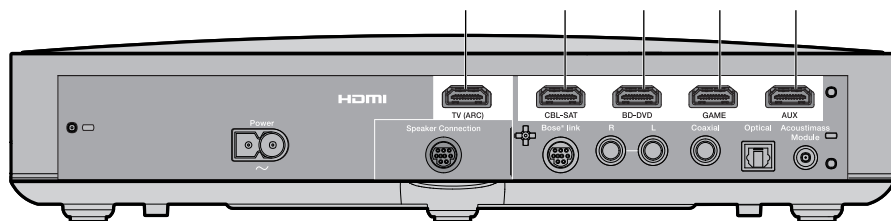

Dica: Talvez seja preciso usar o menu de sistema da sua fonte ou TV para ativar o CEC. Obtenha mais informações no manual do proprietário da fonte.

Teste o CEC das fontes conectadas por HDMI™

Se suas fontes responderem com sucesso aos seus correspondentes botões de fonte, você não precisa programar seu controle remoto.

Observação: Sua fonte conectada por HDMI pode não ser compatível com CEC. Obtenha mais informações no manual do proprietário da fonte.

1. Ligue o sistema Bose®, sua TV e a fonte que você está testando.
2. Pressione vários botões que correspondem às funções da fonte.
3. Pressione o botão **Source** (ícone de seta para baixo). A fonte é desligada.

Se sua fonte não realizar uma das funções, programe o controle remoto para a fonte (consulte a página 25).

Programa o controle remoto para controlar sua fonte

Se sua fonte não aceitar CEC, você pode programar o controle remoto universal para controlar sua fonte, como TV, receptor de TV a cabo/satélite, DVD/Blu-ray Disc™ player, sistema de jogos ou DVR, inserindo o código da marca da fonte. Pode haver vários códigos para sua fonte. Talvez seja necessário executar este procedimento várias vezes para localizar o código correto.





Localize o código de sua fonte

1. Ligue a fonte.
2. Localize o código de sua marca de fonte no livro de Códigos de dispositivos do controle remoto universal (fornecido).

Insira o código de sua fonte

1. No controle remoto, pressione por alguns segundos o botão de fonte apropriado até que todos os seis botões de fonte acendam, depois solte.
Por exemplo, para programar sua TV, pressione  por alguns segundos até que todos os seis botões de fonte acendam, depois solte.
O botão da fonte apropriada continua aceso.
2. No teclado numérico, digite o código correspondente à marca da fonte e pressione + no botão de volume.

Teste o código de sua fonte

1. Teste sua fonte para obter funções básicas. Siga as instruções pertinentes à sua fonte:
 - **TV:** pressione os botões do canal. Pressione . O menu de configurações será exibido. Pressione ◀ e ▶ para navegar.
 - **Receptor de TV a cabo/satélite:** pressione . O guia de programação será exibido. Pressione ◀ e ▶ para navegar.
 - **DVD ou Blu-ray Disc™ player:** pressione . O menu de configurações será exibido. Pressione ◀ e ▶ para navegar.
 - **Sistema de jogos:** pressione ◀ e ▶ para navegar pelo menu.
2. Com base na resposta de sua fonte às funções básicas:
 - **O controle remoto responde com precisão:** pressione  para sair da programação e salvar as configurações.
 - **O controle remoto não responde ou não responde com precisão:**
 - **Se o botão da fonte acender:** pressione + no botão de volume para mover para o próximo código. Repita as etapas 1-2 em “Teste o código de sua fonte”. Talvez seja necessário executar este procedimento 30 vezes ou mais. Se todos os seis botões piscarem três vezes, você esgotou todos os códigos da sua fonte.
 - **Se o botão da fonte estiver apagado:** seu controle remoto saiu do modo de programação. Repita as etapas 1-2 em “Insira o código de sua fonte” e as etapas 1-2 em “Teste o código de sua fonte”.

Observação: Sua fonte pode não ser compatível com controles remotos universais de infravermelho. Obtenha mais informações no manual do proprietário da fonte.

Como usar o sistema

Seleção de fonte

É possível alternar entre as fontes pressionando o botão da fonte apropriada no controle remoto. Antes de começar, programe o controle remoto para controlar sua fonte (consulte a página 25).



Selecione uma fonte conectada ao sistema Bose®

Se sua fonte estiver conectada ao console e não usar o CEC, configure o console para o modo apropriado e ligue a fonte.

1. Ligue o sistema.
2. Pressione o botão da fonte que você deseja controlar.
O botão da fonte acende.
3. Pressione .
A fonte é ligada.

Selecione uma fonte conectada à TV

Se sua fonte estiver conectada à TV, selecione a entrada apropriada da TV.

1. Ligue o sistema, a TV e a fonte apropriada.
2. Pressione  para selecionar a entrada na TV.
Talvez seja preciso pressionar  várias vezes para selecionar a entrada da fonte na TV.
Em algumas TVs,  exibe um menu. Use o controle remoto para escolher a entrada de TV e fechar esse menu.

Botões de fonte universal e conectores do console

Os botões de fonte do controle remoto correspondem aos conectores na parte traseira do console. Por exemplo,  corresponde ao conector HDMI **BD-DVD**.





Os botões de fonte funcionam com qualquer fonte conectada ao conector correspondente. Se você tiver um DVD ou Blu-ray Disc™ player secundário e conectá-lo ao conector **CBL-SAT**, ele pode ser programado para funcionar com .

Observação: Certifique-se de que você esteja usando o código remoto apropriado para a fonte em vez do rótulo do conector ao programar o controle remoto.

Como usar o botão

Este botão permite que você reproduza música em seu sistema.

- Acesse a fonte SoundTouch® em seu sistema.
- Transmita música a partir de um dispositivo conectado com *Bluetooth*®.
- Acesse o conector AUX LATERAL para conectar um dispositivo de áudio.

Pressione  para alternar entre as fontes SoundTouch® () , *Bluetooth* () e AUX LATERAL ().

SoundTouch®

Você pode controlar um subconjunto de recursos do SoundTouch® em seu sistema, como controles de reprodução e predefinições. Consulte “Usando o SoundTouch®”, na página 29.

Tecnologia sem fio *Bluetooth*

Seu sistema possui a tecnologia sem fio *Bluetooth*, que permite transmitir música a partir de dispositivos habilitados para *Bluetooth* para seu sistema. Seu sistema armazena oito dispositivos conectados anteriormente em sua lista de emparelhamento (consulte a página 30).

AUX LATERAL

AUX LATERAL é um conector de 3,5 mm localizado na lateral do console. Quando definido como um conector para uma fonte de áudio, o conector pode ser acessado por meio do botão .

Consulte “5 AUX LATERAL”, na página 32, para obter informações sobre como alterar as configurações do conector.

Como usar o sistema

Como ajustar o volume

No controle remoto:

- Pressione + para aumentar o volume.
- Pressione – para diminuir o volume.
- Pressione  para silenciar ou restaurar o áudio.

Observação: Se você ouvir algum som vindo da TV, consulte “Solução de problemas”, na página 34.

Botões de funções

Os botões vermelho, verde, amarelo e azul do controle remoto correspondem aos botões de funções com códigos de cor em seu receptor de TV a cabo/satélite, Blu-Ray Disc™ player ou às funções de teletexto.

- Funções do receptor de TV a cabo/satélite ou Blu-Ray Disc™ player: consulte o manual do proprietário do receptor de TV a cabo/satélite.
- Funções de teletexto: correspondem aos números de página, títulos ou atalhos com códigos de cor em uma tela de teletexto.

Programação de um controle remoto de outra marca (não Bose®)

Você pode programar um controle remoto de outra marca (não Bose), como o controle remoto do receptor de TV a cabo/satélite, para controlar o sistema. Consulte o manual do usuário do controle remoto de outra marca (não Bose) ou o site da TV a cabo/satélite para ver as instruções necessárias.

Uma vez programado, o controle remoto de outra marca (não Bose) controla funções básicas, como ligar/desligar e ajustar o volume.

Acessando o SoundTouch®

Depois de criar uma conta do SoundTouch®, você estará pronto para desfrutar o SoundTouch® em seu sistema. Você pode acessar o SoundTouch® por meio do aplicativo SoundTouch® ou pressionando  em seu controle remoto.

Para obter mais informações sobre como usar o SoundTouch®, baixe o manual do proprietário do adaptador sem fio SoundTouch® série II do site SoundTouch.com.

Utilizar a aplicação SoundTouch®

O aplicativo SoundTouch® é um software que permite configurar e controlar o SoundTouch® a partir de seu smartphone, tablet ou computador. Usando o aplicativo, seu dispositivo inteligente atua como um controle remoto avançado para a fonte SoundTouch®.

- Personalize facilmente as predefinições com suas músicas favoritas.
- Explore rádio na Internet, serviços de música e sua biblioteca de música.
- Gerencie as configurações do sistema SoundTouch®.

Usando a fonte SoundTouch®

Depois de configurar o SoundTouch®, você pode usar o controle remoto para controlar um subconjunto de recursos em seu sistema.

- Personalize e reproduza predefinições usando os números 1-6 no teclado numérico.
- Controlar a reprodução (reproduzir, pausar, parar, pular para a próxima faixa etc.).

Para iniciar o SoundTouch®

Pressione  no controle remoto.

A mensagem SoundTouch® aparecerá no visor.

Como obter ajuda

 [SoundTouch.com](https://www.soundtouch.com)

Fornece acesso ao centro de atendimento ao proprietário, que inclui: manuais do proprietário, artigos, dicas, tutoriais, uma videoteca e a comunidade de proprietários onde você pode postar perguntas e respostas.

Abra o navegador e acesse: **SoundTouch.com**

Ajuda do aplicativo

Fornece artigos de ajuda para usar o SoundTouch®.





1. No seu dispositivo, selecione  para abrir o aplicativo.
2. Selecione **EXPLORAR > AJUDA**.

Emparelhando outro dispositivo com Bluetooth®

A tecnologia sem fio *Bluetooth*® permite transmitir música de smartphones, tablets, computadores ou outros dispositivos com *Bluetooth* para seu sistema SoundTouch®.

Antes de poder transmitir música de um dispositivo com *Bluetooth*, você deve emparelhar o dispositivo com seu sistema.

1. No controle remoto, pressione e solte  até uma mensagem de emparelhamento com *Bluetooth* aparecer no visor.

Observação: Sempre que você pressiona , o sistema alterna entre SoundTouch® (), *Bluetooth* () e o conector AUX LATERAL ().

Certifique-se de que você veja a mensagem de emparelhamento com *Bluetooth* no visor antes de emparelhar o dispositivo.

2. No dispositivo com *Bluetooth*, ative o recurso *Bluetooth*.

Dica: O recurso *Bluetooth* é normalmente encontrado em Configurações.

O ícone de engrenagem () geralmente representa Configurações na tela inicial.

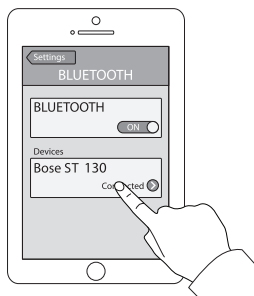

3. Selecione seu sistema SoundTouch® na lista de dispositivos.

Uma vez emparelhado, o nome do sistema SoundTouch® aparece conectado na lista de dispositivos.

4. No dispositivo *Bluetooth*, reproduza a música.

Se você não conseguir emparelhar o dispositivo

Talvez seja preciso apagar a lista de emparelhamento com *Bluetooth* do sistema (consulte a “Solução de problemas”, na página 34). Depois de apagar a lista, tente parear novamente.

Conectando a um dispositivo com *Bluetooth*® emparelhado

Você pode transmitir áudio a partir de um dispositivo com *Bluetooth*® para seu sistema. Se houver vários dispositivos armazenados na lista de emparelhamento do sistema, pode demorar um ou dois minutos que o dispositivo emparelhado se conectar. A tela do sistema indica o status da conexão.

Como usar o botão

Para reproduzir música de outro dispositivo emparelhado, você deve conectar o dispositivo usando o botão  ou o aplicativo.

Se houver vários dispositivos emparelhados dentro do alcance, seu sistema se conectará ao dispositivo emparelhado que transmitiu música mais recentemente.

1. Usando o controle remoto, pressione e solte  até uma mensagem de busca do *Bluetooth* aparecer na tela.

O sistema conecta-se ao dispositivo emparelhado mais recentemente dentro do alcance. Se esse dispositivo estiver fora do alcance, o sistema verifica sua lista de dispositivos emparelhados até encontrar o dispositivo disponível.

2. No dispositivo, reproduza a música.

Observação: Se um dispositivo com *Bluetooth* estiver conectado ao seu sistema e você quiser conectar a um dispositivo com *Bluetooth* diferente, consulte “Emparelhando outro dispositivo com *Bluetooth*®”, na página 30.







Usando o recurso *Bluetooth* no dispositivo emparelhado

1. No dispositivo com *Bluetooth*, ative o recurso *Bluetooth*.
2. Selecione seu sistema SoundTouch® na lista de dispositivos.
3. Uma vez conectado, reproduza o áudio no dispositivo com *Bluetooth* para transmitir para seu sistema.

Como obter informações do sistema

Uso do menu de sistema

Use o menu de sistema para ajustar os níveis de áudio, ativar/desativar recursos (como desligamento automático), alterar o idioma, configurar as entradas ópticas, coaxiais e analógicas para uma determinada fonte, realizar a calibração de áudio ADAPTiQ®, emparelhar o módulo Acoustimass® com o console ou realizar uma redefinição de fábrica do sistema.

1. Pressione  no controle remoto.
2. Pressione  e  para navegar pelo menu de sistema.
3. Pressione  e  para ajustar as configurações.
4. Pressione .

| Visor | Estado do sistema |
|---------------------------|--|
| 1 ÁUDIO COMP | <p>Desativar: (Padrão) Nenhuma mudança na faixa de áudio.</p> <p>Melhorar diálogo: Aumenta o nível de efeitos sonoros e de diálogo em configurações de baixo volume e oferece impacto de áudio completo em configurações de alto volume.</p> <p>Volume inteligente: Reduz o intervalo de níveis de volume na trilha sonora de um filme, para que a diferença entre explosões extremamente altas e sons suaves seja menos perceptível.</p> <p>Observação: Os recursos para melhorar diálogo e volume inteligente não estão disponíveis para SoundTouch®, Bluetooth® ou dispositivos conectados ao conector .</p> |
| 2 SINC ÁUDIO/VÍDEO | Ajusta o atraso de áudio para sincronizar áudio e vídeo. |
| 3 HDMI-CEC | <p>Padrão ativado: (Padrão) Ativa o CEC (consulte a página 24).</p> <p>Alternativo ativado: Impede a alternância de fonte não intencional e pode corrigir inconsistências do CEC (consulte a página 35).</p> <p>Desativar: Desativa o CEC.</p> |
| 4 DESLIG AUTO | <p>Ativar: (Padrão) O sistema desliga após 16 minutos de inatividade (nenhum som sai do sistema).</p> <p>Desativar: O sistema não desliga automaticamente.</p> |
| 5 AUX LATERAL | <p>Entrada de áudio: Configura o conector  para uma fonte auxiliar.</p> <p>Fones de ouvido: (Padrão) Configura o conector  como uma saída de fone de ouvido.</p> <p>Observação: Se a configuração como fones de ouvido estiver ativada e um cabo for conectado, a barra de som será silenciada. Desconecte os fones de ouvido quando eles não estiverem em uso.</p> |
| 6 NÍVEL DE GRAVE | Ajusta o nível de graves. |
| 7 NÍVEL DE AGUDO | Ajusta o nível de agudos. |

Como obter informações do sistema

| Visor | Estado do sistema |
|------------------------------|--|
| 8 NÍVEL CENTRAL | Aumenta ou diminui o nível de diálogos para filmes e TV. |
| 9 NÍVEL DE SURROUND | NÃO DISPONÍVEL. |
| 10 IDIOMA (🗣️) | Altera o idioma no console e na calibração de áudio ADAPTIQ. |
| 11 DEFINIR ENTRADA ÓPTICA | Configura o conector óptico para fonte Auto/TV (padrão), CBL SAT, BD DVD, GAME ou AUX. |
| 12 DEFINIR ENTRADA COAXIAL | Configura o conector coaxial para fonte Auto/TV (padrão), CBL SAT, BD DVD, GAME ou AUX. |
| 13 DEFINIR ENTRADA ANALÓGICA | Configura o conector analógico para fonte Auto/TV (padrão), CBL SAT, BD DVD, GAME ou AUX. |
| 14 ADAPTIQ | Inicia o processo de calibração de áudio ADAPTIQ. |
| 15 EMP ACOUSTIMASS | Reconecta o módulo Acoustimass® ao sistema. |
| 16 RESTAURAÇÃO DE FÁBRICA | Configura o menu de sistema e a calibração de áudio ADAPTIQ com as configurações de fábrica. |

Mensagens de erro



| Visor | Estado do sistema |
|--|--|
| ERRO Não foi possível localizar o Acoustimass | O módulo Acoustimass® não está conectado ao console. |
| ERRO Não foi possível localizar a barra de som | A barra de som não está conectada ao console. |
| <FONTE> Sem sinal | A fonte não está conectada ao console ou está conectada ao console e desligada. |
| AUX LATERAL Nada conectado | A fonte não está conectada ao conector  no console. |
| ERRO Ligue para a Bose | Ligue para o serviço de atendimento ao cliente da Bose®. Consulte a folha de contatos na embalagem. |

Indicador de status do módulo Acoustimass®

O indicador de status na parte de trás do módulo Acoustimass fornece informações sobre a atividade do sistema.

| Indicador de atividade | Estado do módulo Acoustimass |
|-------------------------|---|
| Âmbar | Conectado ao console. |
| Piscando em âmbar | Desconectado do console. |
| Piscando lento em âmbar | Disponível para fazer uma conexão sem fio ao console. |
| Vermelho | Erro no sistema. |

Solução de problemas

| Problema | O que fazer |
|--|---|
| O equipamento não liga | <ul style="list-style-type: none">• Aperte os cabos de alimentação do módulo Acoustimass®, da barra de som e do console.• Reconecte os cabos de alimentação do módulo Acoustimass, da barra de som e do console firmemente a uma tomada de força (CA).• Use o controle remoto para ligar o sistema. |
| Sem áudio | <ul style="list-style-type: none">• Retire o sistema do mudo.• Aumente o volume.• Conecte o módulo Acoustimass, a barra de som e o console em uma tomada de força (CA) que esteja funcionando.• Insira o cabo do alto-falante no conector Speaker Connections, e não no conector Bose® link.• Insira o cabo HDMI™ em um conector na TV identificado como ARC ou Audio Return Channel. Se a TV não tiver um conector HDMI ARC, use um cabo de áudio secundário além do cabo HDMI (consulte a página 14).• Se você estiver usando um cabo de áudio secundário, insira o cabo em um conector na TV identificado como Output ou OUT, e não Input ou IN.• Aperte todas as conexões de cabos na barra de som, TV e outras fontes conectadas.• Se sua fonte estiver conectada à TV, selecione a entrada apropriada da TV (consulte a página 26).• Alterna o CEC entre Alternativo ativado e Padrão ativado (consulte a página 32).• Desconecte os fones de ouvido quando eles não estiverem em uso.• Se a conexão da fonte for através do conector , ative a entrada de áudio usando o menu de sistema (consulte a página 32).• Se fones de ouvido estiverem conectados ao conector , ative os fones de ouvido usando o menu de sistema (consulte a página 32).• Se você vir a mensagem de erro Não foi possível localizar o Acoustimass, emparelhe o módulo Acoustimass com o console (consulte a página 37).• Reinicie o sistema (consulte a página 38). |
| Sai som dos alto-falantes da TV | <ul style="list-style-type: none">• Insira o cabo HDMI em um conector na TV identificado como ARC ou Audio Return Channel (se disponível).• Desligue os alto-falantes da TV (consulte o manual do proprietário da TV).• Diminua o volume da TV até a configuração mínima. |
| O vídeo não aparece ou é de má qualidade | <ul style="list-style-type: none">• Mude para uma fonte diferente, depois retorne para a fonte afetada para tentar e restabelecer um sinal.• Desconecte e reconecte o cabo HDMI da fonte afetada.• Desconecte e reconecte o cabo HDMI do console à TV.• Desligue e religue a fonte afetada, a TV e o console.• Se você atribuiu o conector óptico, analógico ou coaxial digital a uma de suas fontes HDMI™, retorne para Auto/TV (Padrão) usando o menu Sistema (consulte a página 32). |



| Problema | O que fazer |
|--|--|
| Controle remoto inconsistente ou não funcionando | <ul style="list-style-type: none"> • Coloque as pilhas obedecendo aos símbolos de polaridade + e – no interior do compartimento (consulte a página 19). • Substitua as pilhas (consulte a página 19). • Pressione o botão de volume no controle remoto e veja se o botão da fonte correta pisca. • Remova a película de proteção do console. • Restaure o botão da fonte (consulte a página 38). • Se estiver usando o CEC: <ul style="list-style-type: none"> - Aponte o controle remoto para o console. - Use a configuração de Alternativo ativado (consulte a página 32). - Desative o CEC em seu sistema (consulte a página 32) e programe o controle remoto para controlar sua fonte (consulte a página 25). • Se você programou o controle remoto para controlar sua fonte: <ul style="list-style-type: none"> - Aponte o controle remoto para a fonte apropriada. - Verifique se você digitou o código correto da marca da fonte. - Programe o controle remoto com outro código (consulte a página 25). |
| O sistema não sincroniza com a fonte correta/ seleciona a fonte incorreta após um atraso (CEC) | <ul style="list-style-type: none"> • Use a configuração de Alternativo ativado (consulte a página 32). • Desative o CEC em sua fonte (consulte o manual do proprietário da fonte para obter mais informações). • Desative o CEC em seu sistema (consulte a página 32) e programe o controle remoto para controlar sua fonte (consulte a página 25). |
| CEC inconsistente ou não funciona | <ul style="list-style-type: none"> • Use a configuração de Alternativo ativado (consulte a página 32). • Desative o CEC em sua fonte (consulte o manual do proprietário da fonte para obter mais informações). • Desative o CEC em seu sistema (consulte a página 32) e programe o controle remoto para controlar sua fonte (consulte a página 25). |
| Som fraco ou distorcido | <ul style="list-style-type: none"> • Remova todas as películas de proteção do sistema. • Aperte todas as conexões de cabos na barra de som, TV e outras fontes conectadas. • Se você vir a mensagem de erro Não foi possível localizar o Acoustimass: <ul style="list-style-type: none"> - Conecte o módulo Acoustimass®. - Emparelhe o módulo Acoustimass com o console (consulte a página 37). • Se você estiver usando o conector  ou analógico, diminua o volume da fonte. • Realize a restauração de fábrica (consulte a página 38) e execute a calibração de áudio ADAPTiQ® (consulte a página 21). |

Cuidados e manutenção

| Problema | O que fazer |
|--|---|
| Áudio intermitente ou nenhum áudio | <ul style="list-style-type: none">• Mova o sistema para longe de possíveis interferências, como um roteador sem fio, telefone sem fio, televisão, micro-ondas, etc.• Pare outros aplicativos de transmissão de áudio ou vídeo.• Aproxime o dispositivo móvel do sistema e afaste-o de interferência ou obstrução.• Aproxime o sistema ou dispositivo móvel do roteador ou ponto de acesso.• Restaure ou aumente o volume.• Desligue o cabo de alimentação e volte a ligá-lo passado um minuto.• Aperte todas as conexões de cabos na barra de som, TV e outras fontes conectadas.• Alterna o CEC entre Alternativo ativado e Padrão ativado (consulte a página 32). |
| Não foi possível concluir a configuração da rede | <ul style="list-style-type: none">• Conecte o sistema à tomada CA (de rede elétrica).• Selecione o nome da rede correta e digite a senha.• Conecte o dispositivo e o sistema SoundTouch® à mesma rede Wi-Fi®.• Coloque o adaptador sem fio dentro do alcance do roteador.• Ative o Wi-Fi no dispositivo (celular ou computador) que você está usando para instalação.• Feche outros aplicativos abertos.• Se estiver usando um computador para a instalação, verifique as configurações do firewall para garantir que o aplicativo SoundTouch® e o SoundTouch® Music Server sejam programas permitidos.• Teste sua conexão com a Internet carregando www.SoundTouch.com• Reinicie o dispositivo móvel ou computador e o roteador.• Desinstale o aplicativo, restaure as configurações padrão do adaptador e reinicie a instalação. |
| Não é possível reproduzir áudio por Bluetooth® | <p>Em seu sistema:</p> <ul style="list-style-type: none">• Configure o SoundTouch® primeiro e execute todas as atualizações do sistema.• Emparelhe um dispositivo (consulte a página 30).• Tente emparelhar um dispositivo diferente.• Consulte “Sem áudio”.• Apague a lista de pareamento do sistema usando o aplicativo SoundTouch®:<ul style="list-style-type: none">- Vá para EXPLORAR > CONFIGURAÇÕES > Sistemas e selecione seu sistema SoundTouch®.- Abra o item <i>Bluetooth</i> e apague a lista de emparelhamento. <p>Em seu dispositivo móvel:</p> <ul style="list-style-type: none">• Desative e reative o recurso <i>Bluetooth</i>.• Remova o sistema do menu <i>Bluetooth</i>. Emparelhe novamente.• Consulte a documentação do dispositivo com <i>Bluetooth</i>.• Consulte “Áudio intermitente ou nenhum áudio”. |

Se o console não consegue localizar o módulo Acoustimass®

O módulo Acoustimass e o console estão emparelhados de fábrica. No entanto, se você vir a mensagem de erro **Não foi possível localizar o Acoustimass**, no visor, realize este procedimento de emparelhamento:

1. Desligue o módulo Acoustimass.
2. Pressione  no controle remoto.
3. Pressione ▼ até **15 EMP ACOUSTIMASS** aparecer no visor.
4. Pressione .

A mensagem Conecte o Acoustimass aparece no visor.

5. Conecte o cabo de alimentação CA a uma tomada de força (CA).

Após o módulo Acoustimass se conectar ao console, a mensagem **Pareamento completo** aparecerá no visor.

Observação: Para opções de conexão alternativa devido à interferência sem fio excessiva, entre em contato com o atendimento ao cliente.

Mensagens de erro de calibração de áudio ADAPTiQ®

Ouçã os comandos de voz das seguintes mensagens de erro:

| Mensagem de erro | Problema | O que fazer |
|------------------|---|---|
| 1 | O microfone no fone ADAPTiQ não detecta som. | <ul style="list-style-type: none">• Conecte com firmeza todos os cabos dos alto-falantes.• Verifique se a abertura do microfone em cima do fone ADAPTiQ não está obstruída.• Seu fone ADAPTiQ pode estar danificado. Ligue para o atendimento ao cliente da Bose® para obter informações sobre peças de reposição. Consulte a folha de contatos na embalagem. |
| 2 | O volume do ambiente está muito alto. | Reinicie a calibração de áudio ADAPTiQ quando o ambiente estiver em silêncio. |
| 3 | O fone ADAPTiQ está muito próximo dos alto-falantes. | Afaste o fone ADAPTiQ dos alto-falantes. |
| 4 | Os locais de escuta são muito similares. | Afaste-se 0,3 - 0,6 m do local de escuta anterior. |
| 5 | O fone ADAPTiQ não pode fazer medições devido à movimentação. | Não mexa sua cabeça. |

Depois de corrigir seu problema, você deve reiniciar a calibração de áudio ADAPTiQ (consulte a página 21). Se você ouvir uma mensagem de erro diferente, ligue para o atendimento ao cliente da Bose para obter mais instruções. Consulte a folha de contatos na embalagem.

Cuidados e manutenção

Realização da restauração de fábrica

Para solucionar problemas, realize a restauração de fábrica do menu de sistema e da calibração de áudio ADAPTiQ®.

1. Pressione **SYSTEM** no controle remoto.
2. Pressione **▼** até **16 RESTAURAÇÃO DE FÁBRICA** aparecer no visor.
3. Pressione **5**.
O sistema é redefinido segundo as definições de fábrica.
4. Selecione seu idioma (consulte a página 19).
5. Realize a calibração de áudio ADAPTiQ (consulte a página 21).

Redefina um botão de fonte no controle remoto

Se você estiver com problemas com um botão de fonte no controle remoto, redefina o botão de fonte para as configurações de fábrica.

Depois de realizar este procedimento, o botão de fonte estará em modo CEC.

1. No controle remoto, pressione por alguns segundos o botão de fonte apropriado até que todos os seis botões de fonte acendam, depois solte.
Apenas o botão da fonte apropriada acende.
2. No teclado numérico, digite **0140**.

Conectores de manutenção no módulo Acoustimass®

Os conectores de dados e manutenção são somente para manutenção. Não insira nenhum cabo nesses conectores.

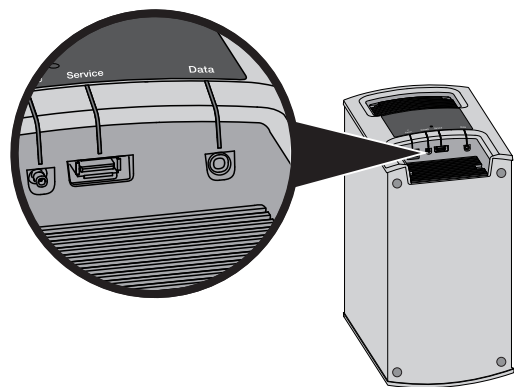

Limpeza

Limpe a superfície do sistema com um pano macio e seco.

- Não use sprays perto do sistema. Não use solventes, produtos químicos ou soluções de limpeza que contenham álcool, amônia ou abrasivos.
- Não derrame líquidos nas aberturas do equipamento.

Serviço de atendimento ao cliente

Para obter ajuda adicional sobre o uso do sistema:

- Visite SoundTouch.com.
- Entre em contato com o serviço de atendimento ao cliente da Bose®. Consulte a folha de contatos na embalagem.

Garantia limitada

Seu sistema SoundTouch® é coberto por uma garantia limitada. Os detalhes da garantia limitada são fornecidos no guia de início rápido, que está na embalagem. Consulte o guia de início rápido para obter instruções sobre como se registrar. Se não o fizer, isso não irá afetar seus direitos na garantia limitada.

As informações de garantia fornecidas com este produto não se aplicam na Austrália e na Nova Zelândia. Consulte nosso site em www.bose.com.au/warranty ou www.bose.co.nz/warranty para obter detalhes sobre a garantia na Austrália e na Nova Zelândia.

Informações técnicas

Módulo Acoustimass®

Potência nominal: 100-240 V \sim 50/60 Hz 150 W

Console

Potência nominal: 100-240 V \sim 50/60 Hz 60 W

Barra de som

Potência nominal: 100-240 V \sim 50/60 Hz 60 W

Apêndice: Usando um computador para configuração

Informações importantes sobre configuração

- Você pode configurar seu sistema usando um computador em vez de um smartphone ou tablet.
 - Use um computador que esteja em sua rede Wi-Fi®.
 - Use o computador em que a biblioteca de música está armazenada.
 - Você precisa do cabo USB. *
 - Não conecte o cabo USB até que o aplicativo instrua-o a conectar o cabo.
- * *O conector USB SETUP A atrás do sistema é apenas para a configuração com o computador. Os conectores USB não são projetados para carregar smartphones, tablets ou dispositivos similares.*

Usando um computador desktop para configuração

Se você estiver usando um computador desktop, mova o console e o adaptador sem fio SoundTouch® próximo ao computador para configurar seu sistema. Durante a configuração, o aplicativo pede para você conectar o cabo USB do computador ao adaptador sem fio (temporariamente).

Após a configuração, desconecte o cabo USB e o console do seu computador e da CA (energia elétrica) e mova o sistema para seu local permanente.

Configuração do sistema usando um computador

1. No computador, abra o navegador e acesse:
SoundTouch.com/app
Dica: Use o computador em que a biblioteca de música está armazenada.
2. Baixe e execute o aplicativo SoundTouch®.
3. Conecte o sistema à sua rede doméstica (consulte a página 22).
O aplicativo orientará você durante a configuração.



Viktiga säkerhetsanvisningar

Läs igenom bruksanvisningen noggrant och spara den för att kunna referera till den i framtiden.



Blixtsymbolen med pilhuvudet i en liksidig triangel uppmärksammar dig på att det i systemet finns isolerad farlig spänning, som kan vara tillräckligt stark för att orsaka elektriska stötar.



Symbolen med ett utropstecken inuti en liksidig triangel markerar i denna bruksanvisning viktiga anvisningar för skötsel och underhåll.



VARNINGAR!

- För att minska risken för brand och elektriska stötar ska du undvika att utsätta produkten för regn eller fukt.
- Utsätt inte systemet för väta och placera inga föremål som exempelvis vaser fyllda med vatten på systemet eller i dess närhet. Precis som med andra elektroniska produkter ska du vara försiktig så att du inte spiller vätska i någon del av produkten. Fel och/eller eldsvåda kan uppstå om vätska spills på produkten.
- Använd endast alkaliska AA-batterier (IEC LR06).
- Tända ljus eller andra föremål med öppna lågor får inte placeras på eller i närheten av produkten.



TÄNK PÅ:

- Gör inga otillåtna ändringar av produkten eftersom det kan äventyra säkerheten, efterlevandet av bestämmelser samt systemets prestanda. Dessutom kan produktgarantin bli ogiltig.
- Långvarig exponering av hög musik kan ge hörselskador. Vi avråder dig från att använda en extremt hög volym i hörlurarna, särskilt under långa perioder.



VARNING! Produkten innehåller små delar som kan orsaka kvävning. Inte lämplig för barn under 3 år.



VARNING! Produkten innehåller magnetiska material. Kontakta din läkare om du har frågor om huruvida produkten kan påverka implantat av medicinsk enhet.

TÄNK PÅ FÖLJANDE:

- På undersidan av konsolen finns en etikett med information om produkten.
- Om produkten kopplas bort från strömförsörjningen med elkabelns eller produktens kontakt, ska det vara lätt att komma åt och använda denna kontakt.
- Den här produkten får bara användas inomhus. Den är varken utformad eller testad för användning utomhus, i nöjesfordon eller i marina miljöer.
- Högtalarkablarna och kablarna mellan högtalarna som medföljer systemet är inte godkända för att installeras i väggar. Kontrollera vilka lokala bestämmelser som gäller för sladdar och kablar som ska installeras i väggar.

Viktiga säkerhetsanvisningar

1. Läs de här anvisningarna.
2. Behåll anvisningarna.
3. Ge akt på alla varningar.
4. Följ alla anvisningar.
5. Använd inte produkten i närheten av vatten.
6. Rengör endast med en torr trasa.
7. Blockera inte ventilationsöppningarna. Installera produkten i enlighet med tillverkarens anvisningar.
8. Installera inte produkten nära en värmekälla (som t.ex. radiator, värmespjäll och spisar) eller annan produkt (inklusive förstärkare) som avger värme.
9. Skydda nätadaptern och elkabeln så att ingen trampar på den och så att den inte kommer i kläm. Detta är särskilt viktigt vid kontakterna, tillbehörsuttagen och den plats där elkabeln kommer ut ur apparaten.
10. Använd bara den utrustning/de tillbehör som rekommenderas av tillverkaren.
11. Koppla bort produkten från eluttaget när åskan går eller om den inte ska användas under en längre period.
12. Låt utbildad servicepersonal utföra all service. Underhåll krävs när produkten skadats på något sätt, till exempel när nätadaptern eller elkabeln skadats, vätska har spillts i produkten, ett främmande föremål har hamnat i produkten, produkten har utsatts för regn eller fukt, produkten fungerar inte utan problem eller har tappats i golvet.

Obs! Den här utrustningen har testats och befunnits överensstämma med gränsvärdena för digitala enheter enligt klass B, i enlighet med del 15 i FCC:s bestämmelser. Gränsvärdena är avsedda att ge rimligt skydd mot skadliga störningar vid installation i bostäder. Den här utrustningen genererar, använder och kan avge radiofrekvensenergi, och om utrustningen inte installeras och används i enlighet med anvisningarna kan den orsaka skadliga störningar i samband med radiokommunikation. Det ges dock ingen garanti för att det inte kan förekomma skadliga störningar i en viss installation. Om den här utrustningen stör mottagningen i en radio- eller TV-apparat (vilket kan upptäckas genom att utrustningen stängs av och sätts på) rekommenderar vi att du försöker motverka störningen genom att vidta en eller flera av följande åtgärder:

- Rikta om eller flytta mottagningsantennen.
- Öka avståndet mellan utrustningen och mottagaren.
- Anslut utrustningen till ett eluttag i en annan strömkrets än den som mottagaren är ansluten till.
- Vänd dig till din återförsäljare eller en erfaren radio-/TV-reparatör för att få hjälp.

Om utrustningen ändras eller modifieras på något sätt, som inte uttryckligen har godkänts av Bose Corporation, kan medföra att användarens rätt att använda produkten upphävs.

Denna enhet uppfyller del 15 i FCC-bestämmelserna och licensundantaget i Industry Canada angående RSS-standarder. Följande två villkor ställs för användningen: (1) Enheten får inte orsaka skadliga störningar och (2) enheten måste tåla alla former av störningar som den tar emot, inklusive störningar som kan orsaka oönskad drift av enheten.

Trådlös SoundTouch™-adapter

Den här utrustningen ska installeras och användas på ett minsta avstånd av 20 cm mellan enheten och din kropp.

Denna klass B-produkt uppfyller villkoren enligt ICES-003.

CAN ICES-3 (B) /NMB-3 (B)

Denna enhet uppfyller FCC- och Industry Canada-bestämmelserna angående gränsvärden för radiofrekvensexponering för produkter för generella användningsområden. Produkten får inte kopplas samman med annan produkt eller användas tillsammans med annan antenn eller sändare.



廢電池請回收

Tänk på att lämna in gamla batterier för återvinning enligt lokala föreskrifter. Elda inte upp batterier.



Den här symbolen betyder att produkten inte ska kastas med hushållssoporna utan återvinnas i enlighet med lokala bestämmelser. Rätt deponering och återvinning hjälper till att skydda våra naturresurser, vår hälsa och miljö. Mer information om deponering och återvinning av produkten får du om du kontaktar lokala myndigheter, deponeringscentraler eller affären där du köpte produkten.



Härmed förklarar Bose Corporation att denna produkt i alla väsentliga avseenden uppfyller de krav och föreskrifter som uppställs enligt direktivet 1999/5/EG och andra tillämpliga EG-direktiv. En komplett försäkran om överensstämmelse finns på www.bose.com/compliance

| Namn och innehåll på giftiga eller farliga ämnen eller delar | | | | | | |
|--|---------------------------------------|------------------|--------------|-----------------------|----------------------------|-----------------------------------|
| | Giftiga eller farliga ämnen och delar | | | | | |
| Namn | Bly (Pb) | Kvikksilver (Hg) | Kadmium (Cd) | Sexvärt krom (CR(VI)) | Polyklorerad bifenyl (PBB) | Polyklorerad diphenyl eter (PBDE) |
| PCB:er | X | O | O | O | O | O |
| Metall | X | O | O | O | O | O |
| Plast | O | O | O | O | O | O |
| Högtalare | X | O | O | O | O | O |
| Kablar | X | O | O | O | O | O |

Den här tabellen är uppställd i enlighet med bestämmelserna i SJ/T 11364.
 O: Anger att detta giftiga eller farliga ämne som ingår i alla homogena material i den här artikeln ligger under gränsvärdena uppställda i GB/T 26572.
 X: Anger att detta giftiga eller farliga ämne som ingår i minst ett av de homogena materialen i den här artikeln ligger över gränsvärdena uppställda i GB/T 26572

Förordningar

Fyll i uppgifterna och håll reda på var du förvarar dem:

Serienummer finns på Acoustimass®-modulens anslutningspanel och på fjärrkontrollens förpackning.

Modellnummer: _____

Modulens serienummer: _____

Fjärrkontrollens serienummer: _____

Konsolens serienummer: _____

Serienummer för soundbar-enhet: _____

Inköpsdatum: _____

Vi föreslår att du sparar inköpskvittot tillsammans med den här bruksanvisningen.

Tillverkningsdatum: Den första siffran i fet stil i serienumret visar tillverkningsåret; "5" är 2005 eller 2015.

Kinaimportör: Bose Electronics (Shanghai) Company Limited, Part C, Plan 9, No. 353 North Riving Road, Kina (Shanghai) Pilot Free Trade Zone

EU-importör: Bose Products B.V., Gorslaan 60, 1441 RG Pummerend, Nederländerna

Taiwanimportör: Bose Taiwan Branch, 9F-A1, No.10, Section 3, Minsheng East Road, Taipei City 104, Taiwan

App Store är ett tjänstmärke som tillhör Apple Inc.

Amazon, Kindle och Fire är varumärken som tillhör Amazon, Inc. eller dess dotterbolag.

Android och Google Play är varumärken som tillhör Google, Inc.

Blu-ray Disc™ och Blu-ray™ är varumärken som tillhör Blu-ray Disc Association.

Ordet *Bluetooth*® och logotypen är registrerade varumärken som tillhör Bluetooth SIG, Inc. och Bose Corporation använder dem under licensansvar.

 **DOLBY DIGITAL** Tillverkas med tillstånd av Dolby Laboratories. Dolby och dubbel-D-symbolen är varumärken som tillhör Dolby Laboratories.

 **dts** Digital Surround För DTS-patent, gå till <http://patents.dts.com>. Tillverkad enligt licens från Digital Theater Systems, INC. DTS, DTS-symbolen samt DTS och symbolen tillsammans är registrerade varumärken, och DTS Digital Surround är ett varumärke som tillhör DTS, Inc. © DTS, Inc. Med ensamrätt.

 **HDMI** Begreppen HDMI och HDMI High-Definition Multimedia Interface samt HDMI Logo är varumärken eller registrerade varumärken som tillhör HDMI Licensing, LLC i USA och andra länder.



iHeartRadio är ett registrerat varumärke som tillhör iHeartMedia, Inc.

Den här produkten har stöd för programvaran Spotify, som omfattas av tredjepartslicenser som du hittar här:

www.spotify.com/connect/third-party-licenses.

Spotify är ett registrerat varumärke som tillhör Spotify AB.

SoundTouch och den trådlösa notens design är varumärken som tillhör Bose Corporation i USA och andra länder.

Wi-Fi är ett registrerat varumärke som tillhör Wi-Fi Alliance.

© 2017 Bose Corporation. Ingen del av detta dokument får återges, modifieras, distribueras eller användas på något annat sätt utan föregående skriftlig tillåtelse.

Om SoundTouch® 130-systemet

| | |
|----------------------------------|----|
| Systemfördelar | 8 |
| Systemfunktioner | 8 |
| SoundTouch®-app | 8 |
| Packa upp systemet | 9 |
| Riktlinjer för placering | 10 |
| Exempel på systemplacering | 10 |

Ställa in Acoustimass®-modulen

| | |
|---|----|
| Sätta fast gummitassarna på Acoustimass-modulen | 11 |
| Ansluta Acoustimass-modulen till strömkälla | 12 |

Ställa in konsolen

| | |
|--|----|
| Ansluta konsolen till TV:n | 13 |
| Använda HDMI™ ARC-kontakten | 13 |
| Om TV:n saknar en HDMI™ ARC-kontakt | 14 |
| Ansluta konsolen till andra källenheter | 14 |
| Ansluta till HDMI™-kompatibla källenheter | 14 |
| Ansluta till en källa som inte är HDMI™-kompatibel | 15 |
| Ansluta till exklusiva ljudenheter | 15 |
| Ansluta den trådlösa SoundTouch™-adaptorn | 15 |

Ställa in högtalarpanelen

| | |
|---|----|
| Ansluta högtalarpanelen | 16 |
| Sätta fast tassar (tillbehör) på soundbar-enheten | 17 |
| Väggmontering av högtalarpanelen | 17 |

Ansluta systemet till en strömkälla

| | |
|--|----|
| Ansluta soundbar-enheten till strömkälla | 18 |
| Ansluta konsolen till strömkälla | 18 |

Starta systemet

| | |
|--|----|
| Sätta in batterierna i fjärrkontrollen | 19 |
| Sätta på systemet och välja vilket språk du vill använda | 19 |
| Kontrollera ljudet | 20 |

Innehåll

ADAPTiQ®

| | |
|--------------------------------------|----|
| Utföra ADAPTiQ®-ljudkalibrering..... | 21 |
|--------------------------------------|----|

Ställa in SoundTouch®

| | |
|---|----|
| Lägga till systemet i det trådlösa Wi-Fi®-nätverket | 22 |
| Ladda ned och starta SoundTouch®-appen | 22 |
| Ansluta systemet till det trådlösa Wi-Fi®-nätverket | 22 |
| Lägga till systemet i ett befintligt SoundTouch®-konto..... | 22 |

Använda systemet

| | |
|---|----|
| Knapparna på fjärrkontrollen..... | 23 |
| Programmera den generella fjärrkontrollen | 24 |
| CEC-stöd..... | 24 |
| Testa HDMI™-anslutna källenheter för CEC..... | 24 |
| Programmera fjärrkontrollen för källenheten | 25 |
| Välja källenhet..... | 26 |
| Välja en källenhet som är ansluten till Bose®-systemet..... | 26 |
| Välja en källenhet ansluten till TV:n..... | 26 |
| Generella källenhetsknappar och kontakter på konsolen | 26 |
| Använda knappen  | 27 |
| SoundTouch® | 27 |
| Trådlös Bluetooth-teknik..... | 27 |
| SIDE AUX | 27 |
| Justera volymen..... | 28 |
| Funktionsknapparna..... | 28 |
| Programmera en fjärrkontroll som inte kommer från Bose® | 28 |

Använda SoundTouch®

| | |
|---------------------------------------|----|
| Öppna SoundTouch®..... | 29 |
| Använda SoundTouch®-appen | 29 |
| Använda SoundTouch®-källenheten | 29 |
| Hämta hjälp..... | 29 |

Bluetooth®

| | |
|---|----|
| Synkronisera en <i>Bluetooth</i> ®-enhet | 30 |
| Ansluta till en synkroniserad <i>Bluetooth</i> ®-enhet | 31 |
| Använda knappen  | 31 |
| Använda <i>Bluetooth</i> -funktionen på den synkroniserade enheten | 31 |

Hämta systeminformation

| | |
|--|----|
| Använda systemmenyn | 32 |
| Felmeddelanden | 33 |
| Statuslampan på Acoustimass®-modulen | 33 |

Skötsel och underhåll

| | |
|--|----|
| Felsökning | 34 |
| Om konsolen inte kan hitta Acoustimass®-modulen | 37 |
| Felmeddelanden för ADAPTiQ®-Ijudkalibrering | 37 |
| Fabriksåterställa systemet | 38 |
| Återställa en källenhetsknapp på fjärrkontrollen | 38 |
| Servicekontakter på Acoustimass®-modulen | 38 |
| Rengöring | 39 |
| Kundtjänst | 39 |
| Begränsad garanti | 39 |
| Teknisk information | 39 |

Bilaga: Använda en stationär dator för installationen

| | |
|---|----|
| Viktig information om installationen | 40 |
| Använda en stationär dator för installationen | 40 |
| Ställa in systemet med en dator | 40 |

Om SoundTouch® 130-systemet

Med hemmabiosystemet SoundTouch® 130 får du Bose®-kvalitetsljud för videokällor samt SoundTouch®- och *Bluetooth*®-teknik. Den levererar ett högkvalitativt strömmande trådlöst ljud till olika rum via det trådlösa Wi-Fi®-nätverket i hemmet. Med SoundTouch® kan du strömma webbradio, musiktjänster och ditt musikarkiv.

Om du har ett trådlöst Wi-Fi-nätverk i hemmet kan du njuta av din favoritmusik i alla rum.

Systemfördelar

- Avancerad Bose-ljudbearbetning ger ett naturligt och äkta ljud.
- ADAPTiQ®-ljudkalibrering för optimerad ljudkvalitet.
- Stöd för CEC (Consumer Electronics).
- Lyssna på webbradio, musiktjänster och ditt musikarkiv via den trådlösa anslutningen.
- Personliga förval ger dig snabb åtkomst till din favoritmusik.
- Trådlös anslutning till en smarttelefon eller surfplatta.
- Fungerar i ditt befintliga hemmanätverk.
- Strömma musik från *Bluetooth*-enheter.
- Kostnadsfri SoundTouch®-app för din dator, smarttelefon eller surfplatta.
- Enkelt att lägga till fler system när som helst för att kunna lyssna i fler rum.
- Ett stort utbud av ljudsystem från Bose gör att du kan välja rätt lösning för alla rum.

Systemfunktioner

- Skärm för tillgång till systeminställningar och information.
- HDMI™-anslutning för enkel installation och högkvalitativt ljud från anslutna enheter.
- Programmeringsbar generell fjärrkontroll för TV, kabel/satellitbox och andra anslutna enheter.
- Dold trådlös Acoustimass®-modul för kraftfull basåtergivning.
- Högtalarna kan monteras på väggen (tillbehör för detta säljs separat).
- Tack vare den trådlösa SoundTouch®-adaptern kan du använda både SoundTouch® och *Bluetooth* i ditt system.

SoundTouch®-app

- Ställ in och kontrollera SoundTouch®-källan från en smarttelefon, surfplatta eller dator.
- Använd SoundTouch®-appen för att enkelt anpassa förvalen till din favoritmusik.
- Lyssna på webbradio, musiktjänster och ditt musikarkiv.
- Synkronisera, anslut och spela upp ljud från *Bluetooth*-enheter.
- Hantera SoundTouch®-inställningar.

Om SoundTouch® 130-systemet

Packa upp systemet

Packa försiktigt upp kartongen och kontrollera att följande delar finns med:

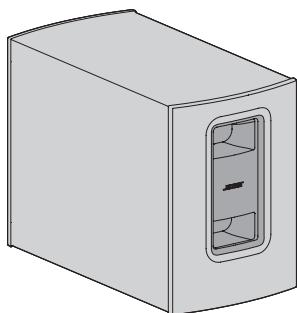

Acoustimass®-modul

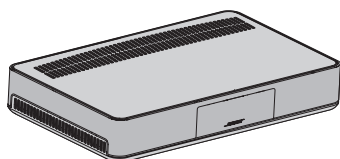

Konsol

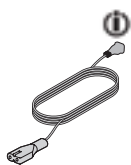

Elkabel för Acoustimass-modul

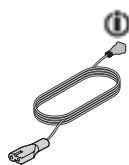

Elkabel för konsol



Elkabel för Soundbar-enhet

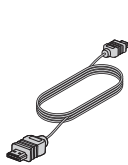

HDMI™-kabel



Högtalarkabel

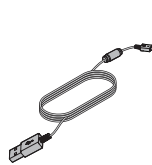

USB-kabel

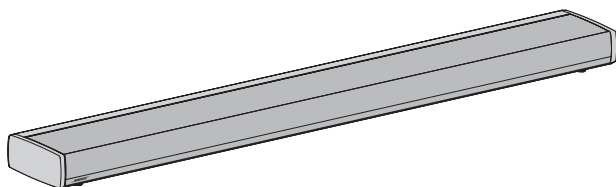

Högtalarpanel

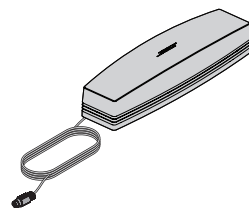

Trådlös SoundTouch®-adapter series II



Generell fjärrkontroll

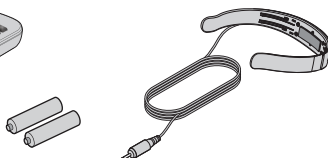

ADAPTIQ®-headset



Gummitassar

i Kan levereras med flera typer av elkablar. Använd den elkabel som är avsedd för din region.

Obs! Om någon del av systemet är skadad ska du inte använda den. Kontakta en Bose®-återförsäljare eller Bose kundtjänst. Se adresslistan som finns i kartongen.

Om SoundTouch® 130-systemet

Riktlinjer för placering

Du undviker trådlösa störningar genom att hålla annan trådlös utrustning borta från systemet. Placera inte systemet i metallskåp eller i dess närhet. Det ska inte heller placeras i närheten av ljud-/videokomponenter och inte nära direktverkande värmekällor.

| | |
|-----------------------------|---|
| Acoustimass®-modul | <ul style="list-style-type: none">• Placera Acoustimass-modulen stående på gummitassarna vid samma vägg som du har TV:n eller längs en annan vägg i den främre tredjedelen av rummet.• Välj en stabil och jämn yta. Vibrationer kan medföra att Acoustimass-modulen rör sig. Detta gäller speciellt om ytorna är av marmor, glas eller välpolerat trä.• Kontrollera att det finns ett eluttag i närheten. |
| Högtalarpanel | <ul style="list-style-type: none">• Placera högtalarpanelen framför TV:n.• Placera inte soundbar-enheten i ett skåp.• Kontrollera att det finns ett eluttag i närheten. |
| Konsol | <ul style="list-style-type: none">• Placera konsolen nära TV:n. Placera INTE TV:n på konsolen.• Kontrollera att det finns ett eluttag i närheten. |
| Trådlös SoundTouch™-adapter | <ul style="list-style-type: none">• Placera adaptorn 0,3 till 1,8 m från Acoustimass®-modulen och andra trådlösa enheter för att undvika störningar. |

Exempel på systemplacering

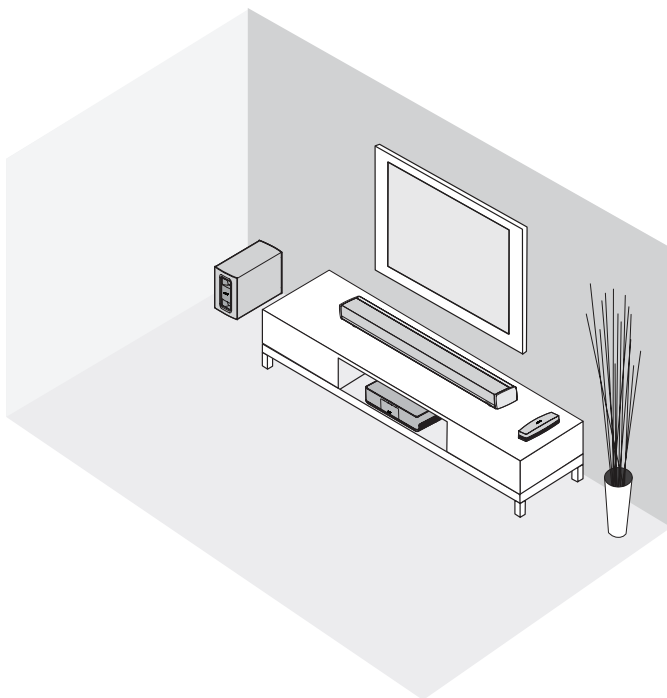

Sätta fast gummitassarna på Acoustimass-modulen

Sätt fast gummitassarna på Acoustimass-modulen för att skydda golvet.

1. Vänd Acoustimass-modulen upp och ned på ett mjukt underlag för att skydda modulen så att den inte skadas.
2. Sätt fast gummitassarna på undersidan av Acoustimass-modulen.

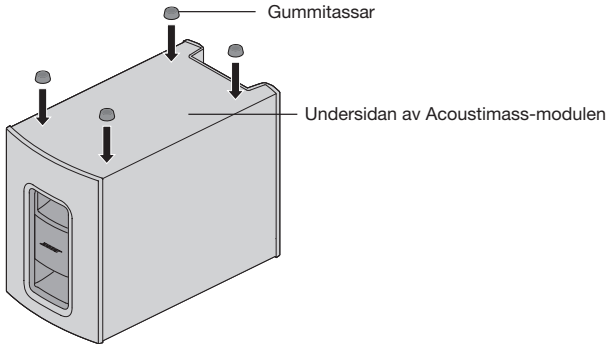

3. Placera Acoustimass-modulen på tassarna.

Tänk på: Placera inte Acoustimass-modulen på fronten, baksidan, sidan eller upp och ned när den används.

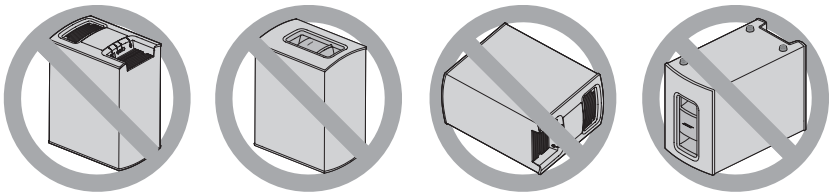

4. Ta bort all skyddande film. De kan påverka den akustiska prestandan om de lämnas kvar.

Ställa in Acoustimass®-modulen

Ansluta Acoustimass-modulen till strömkälla

1. Anslut elkabeln till Power-kontakten på Acoustimass-modulen.

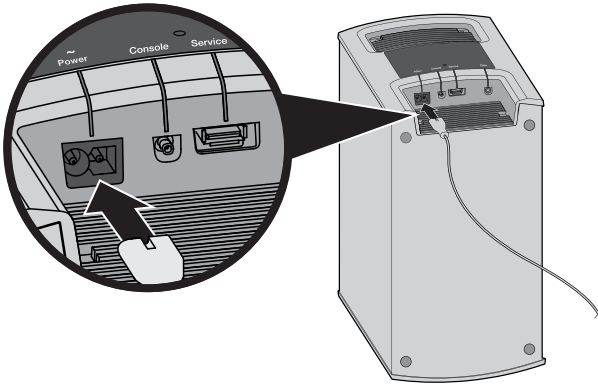

2. Sätt in elkabel i ett eluttag.

Ansluta konsolen till TV:n

Använd TV:ns HDMI-kontakt märkt med **ARC** (Audio Return Channel) om den är tillgänglig. Om TV:n saknar en HDMI ARC-kontakt ska du läsa sidan 14.

Använda HDMI™ ARC-kontakten

Använd kabeln Bose® HDMI för att ansluta konsolen till TV:n.

1. Koppla från HDMI-anslutna källenheter, som exempelvis kabel/satellitbox, DVD- eller Blu-ray™-spelare eller spelsystem, från TV:n.
2. För in den ena änden av Bose® HDMI-kabeln i **TV (ARC)**-kontakten på konsolen.

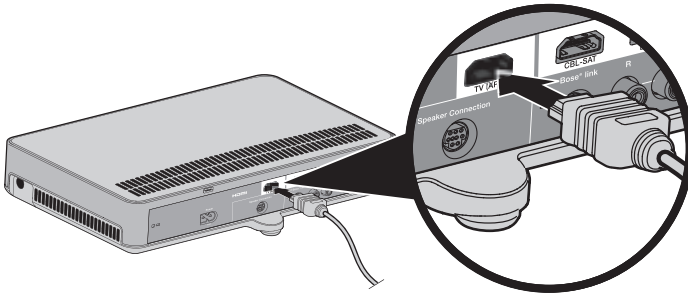

3. Sätt in den andra änden av HDMI-kabeln i TV:ns **HDMI (ARC)**-kontakt.

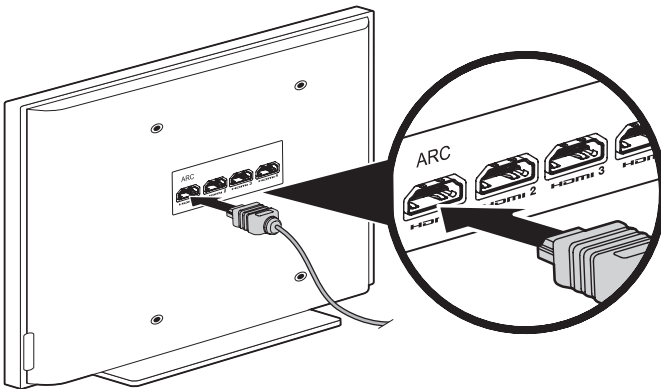

Ställa in konsolen

Om TV:n saknar en HDMI™ ARC-kontakt

Om TV:n saknar en HDMI ARC-kontakt kanske du måste göra en extra anslutning till konsolen med en optisk kabel, en koaxial kabel eller en analog ljudstereokabel. Utan den här extraanslutningen kommer du kanske inte att höra något ljud från Bose®-systemet.

Använd en extraanslutning i följande konfigurationer:

- När du använder interna källenheter (t.ex. internetprogram eller en antenn för markbundna sändningar).
- När du ansluter källenheter till TV:n.

I bruksanvisningen som medföljer TV:n finns mer information.

Tips! Om det finns IN- och OUT-ljudanslutningar ska du använda **OUT** för extraanslutningen.

Ansluta konsolen till andra källenheter

Ansluta till HDMI™-kompatibla källenheter

Du kan ansluta konsolen till andra källenheter som exempelvis kabel/satellitbox, DVD- eller Blu-ray™-spelare eller spelsystem med en HDMI-kabel (säljs separat). Om källenheten inte är HDMI-kompatibel ska du läsa sidan 15 för att få mer information om hur du ställer in enheter som saknar HDMI-stöd.

1. Sätt in den ena änden av HDMI-kabeln i källenhetens **HDMI (OUT)**-kontakt.
2. Sätt in den andra änden av en HDMI-kabel i lämplig HDMI-kontakt på konsolen. Om du till exempel vill ansluta ett spelsystem ska du ansluta HDMI-kabeln till **GAME**-kontakten.

Anslut andra källenheter till rätt HDMI-kontakt på konsolen.

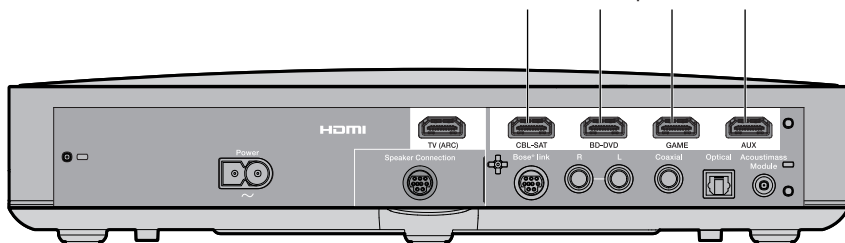

Ansluta till en källenhet som inte är HDMI™-kompatibel

Om källenheten inte är HDMI-kompatibel ska du ansluta den till TV:n med ljud- och bildkablarna (säljs separat). I bruksanvisningen som medföljer TV:n finns mer information.

Tips! Om källenheten har IN- och OUT-ljudkontakter ska du använda **OUT**.

Ansluta till exklusiva ljudenheter

Gör så här om ljudkällan, till exempel en medie- eller CD-spelare, inte är HDMI-kompatibel:

1. Anslut källenheten till konsolens optiska, koaxiala eller analoga kontakt, eller till SIDE AUX-kontakten ().
Obs! Du kan använda en optisk, koaxial eller analog kabel, eller en 3,5 mm kabel (säljs separat).
2. Anslut den optiska, koaxiala eller analoga kabeln, eller SIDE AUX-kabeln till rätt källkontakt. Du öppnar dessa inställningar på systemmenyn (se sidan 32).

Ansluta den trådlösa SoundTouch™-adaptern

Anslut adaptern till **Bose® link**-kontakten på konsolen.

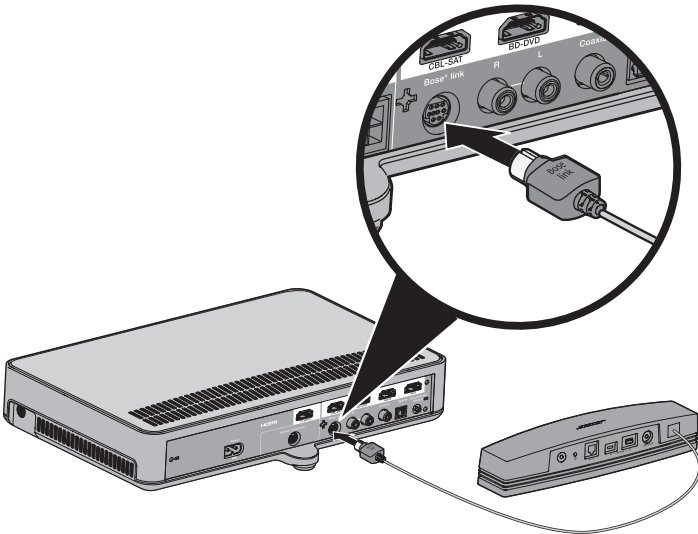

Ställa in högtalarpanelen

Ansluta högtalarpanelen

1. Sätt in den ena änden av högtalarkabeln i **Speaker Connections**-kontakten på konsolen.

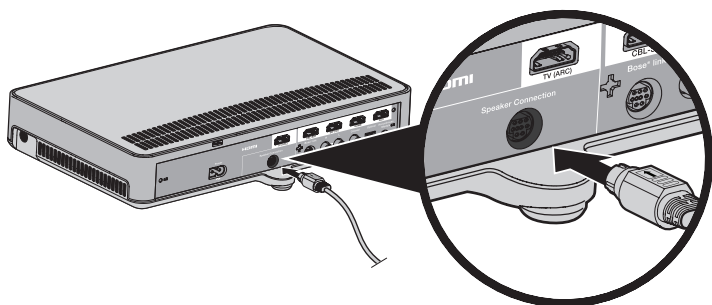

2. Sätt in den andra änden av högtalarkabeln i **Audio IN** -kontakten på soundbar-enheten.

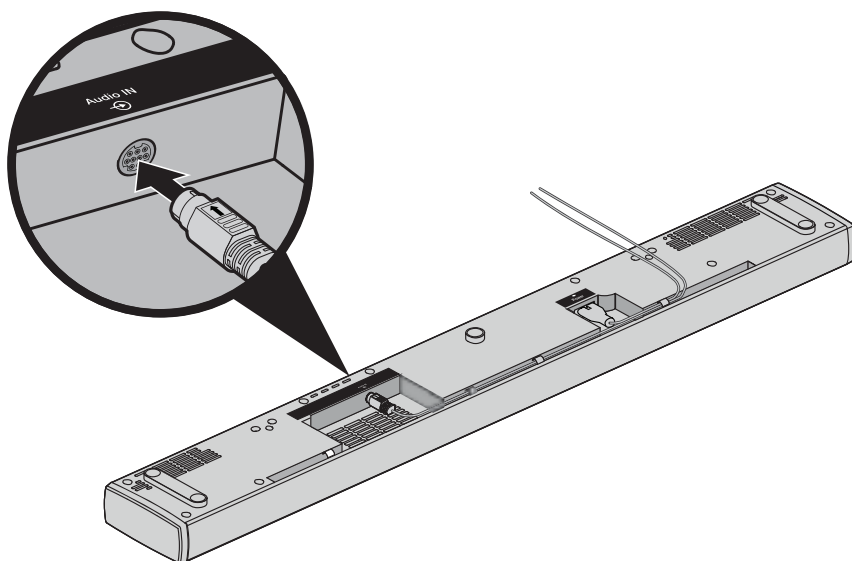

Sätta fast tassar (tillbehör) på soundbar-enheten

Sätt fast tassarna (tillbehör) på soundbar-enheten så att du får ett mellanrum under enheten.

1. Vänd högtalarpanelen upp och ned på ett mjukt underlag för att skydda den så att den inte skadas.
2. Fäst tassarna på undersidan av enheten.

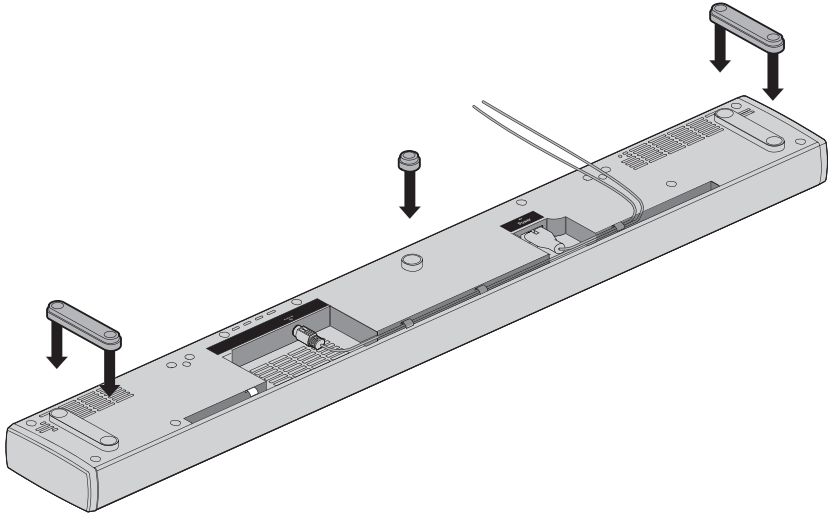

3. Placera soundbar-enheten på dessa tassar.

Väggmontering av högtalarpanelen

Du kan montera högtalarpanelen på en vägg. Kontakta en Bose återförsäljare eller besök www.Bose.com om du vill köpa väggmonteringssatsen WB-135.

TÄNK PÅ: Använd inga andra tillbehör för att montera högtalarpanelen.

Ansluta systemet till en strömkälla

Ansluta soundbar-enheten till strömkälla

1. Anslut elkabeln till **Power** ~-kontakten på soundbar-enheten.

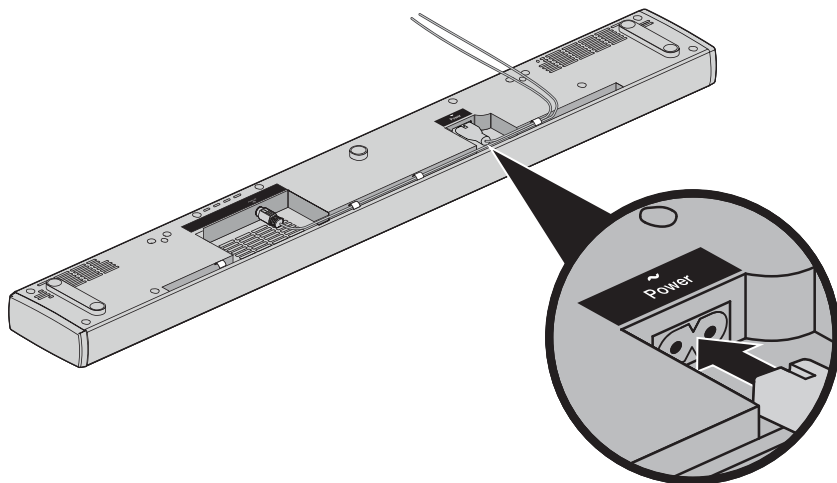

2. Sätt in elkabel i ett eluttag.

Ansluta konsolen till strömkälla

1. Anslut elkabeln till **POWER** ~-kontakten på konsolen.

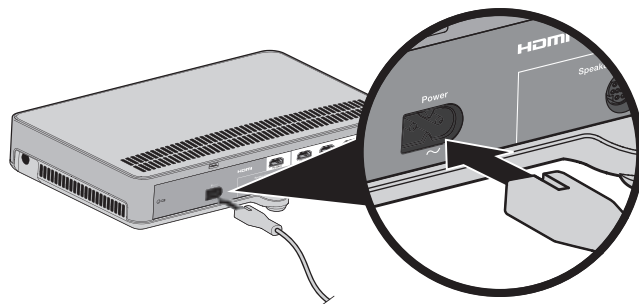

2. Sätt in elkabel i ett eluttag.

Sätta in batterierna i fjärrkontrollen

1. Öppna batterifacket på undersidan av fjärrkontrollen genom att skjuta det bakåt.

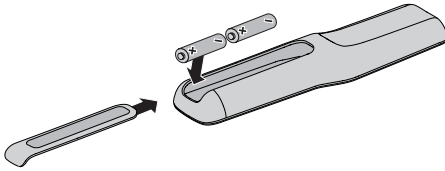

2. Sätt in de båda medföljande AA-batterierna (IEC-LR6), 1,5V. Se till att placera symbolerna + och – på batterierna så att de överensstämmer med markeringarna för + och – inuti facket.
3. Sätt tillbaka batterifackets lucka.

Sätta på systemet och välja vilket språk du vill använda

1. Tryck på  på fjärrkontrollen.

Konsolen sätts på och **10 SPRÅK**  visas på skärmen.

Obs! När den sätts på, efter första gången, återställs skärmen till den senast använda källenheten.

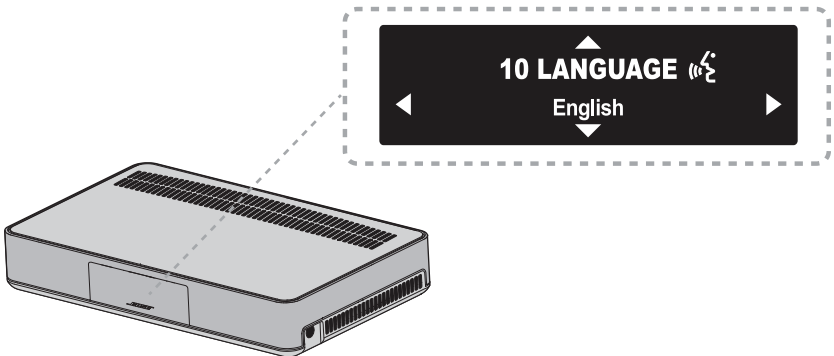

2. Tryck på ◀ och ▶ för att välja ditt språk.
3. Tryck på knappen .

Tips! Kontrollera om du ser -ikonen på systemmenyn om du valt fel språk.

Systemet stängs av om det inte använts på 16 minuter. Du inaktiverar den automatiska avstängningen på systemmenyn (se sidan 32).

Starta systemet

Kontrollera ljudet

1. Sätt på TV:n.
2. Om du använder en kabel/satellitbox eller annan sekundär källanhet ska du även sätta på den källanheten.
Tips! Om den sekundära källanheten är ansluten till TV:n ska du välja lämplig TV-ingång. Du kanske måste använda en annan fjärrkontroll.
3. Sätt på systemet.
4. Tryck på rätt källknapp.
5. Lyssna om du hör något ljud från högtalarpanelen.
6. Tryck på  på fjärrkontrollen. Kontrollera att inget ljud kommer från TV-högtalarna.
Obs! Om du inte hör något ljud från TV-högtalarna eller från Bose®-högtalarna ska du läsa vad som står i ”Felsökning” på sidan 34.

Utföra ADAPTiQ®-ljudkalibrering

Med ADAPTiQ-ljudkalibreringen anpassar du systemljudet till den akustik du har i lyssningsområdet genom att göra fem olika ljudmätningar. För att kunna utföra ljudkalibreringen behöver du disponera rummet i tio minuter när det är tyst.

1. Placera ADAPTiQ-headsetet på huvudet.

Under ADAPTiQ-ljudkalibreringen mäter en mikrofon, högst upp på headsetet, ljudförhållandena i rummet för att bestämma den optimala ljudkvaliteten.

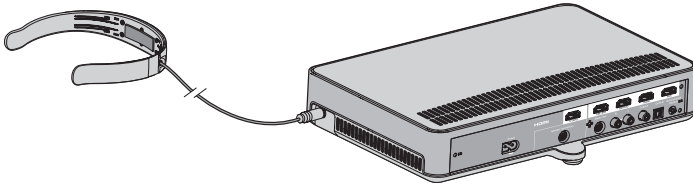

2. Sätt in kabeln från ADAPTiQ-headsetet i -kontakten på konsolen.
3. Tryck på **SYSTEM** på fjärrkontrollen.
4. Tryck på **▲** eller **▼** tills **14 ADAPTiQ** visas på skärmen.
5. Tryck på knappen **OK**.
6. Följ röstänvisningarna tills systemkalibreringen har slutförts.

Obs! Om du hör ett felmeddelande och om du inte kan slutföra ADAPTiQ-ljudkalibreringen ska du läsa sidan 37.
7. Koppla från ADAPTiQ-headsetet från konsolen och förvara det på ett säkert ställe.

Obs! Om du flyttar eller monterar systemet, eller om du flyttar någon möbel, ska du utföra ADAPTiQ-kalibreringen igen för att säkerställa optimal ljudkvalitet.

Ställa in SoundTouch®

Lägga till systemet i det trådlösa Wi-Fi®-nätverket

Du måste ladda ned och installera SoundTouch®-appen på en smarttelefon eller surfplatta som är ansluten till nätverket. Använd en dator istället om du inte har någon smarttelefon eller surfplatta (se sidan 40).

I appen får du hjälp med att göra inställningar för att ställa in systemet i nätverket.

Obs! Om du redan har ställt in SoundTouch® för ett annat system ska du läsa "Lägga till systemet i ett befintligt SoundTouch®-konto".

Ladda ned och starta SoundTouch®-appen

Om det här är första gången som du ställer in ett SoundTouch®-system måste du först installera appen.

Ladda ned **Bose® SoundTouch®-kontrollappen** till din smarttelefon eller surfplatta.



**Bose® SoundTouch®
controller app**

- iOS-användare: Ladda ned från App Store
- Android™-användare: Ladda ned från Google Play™ Store
- Amazon Kindle Fire-användare: Ladda ned Amazon Appstore för Android

Ansluta systemet till det trådlösa Wi-Fi®-nätverket

När du har installerat appen ska du lägga till systemet i nätverket:

1. Knacka på ikonen SoundTouch®  på din smarttelefon eller surfplatta för att starta appen.
2. Följ anvisningarna i appen för hur du slutför inställningarna, inklusive hur du skapar ett SoundTouch®-konto samt hur du lägger till musikbibliotek och musiktjänster.

Lägga till systemet i ett befintligt SoundTouch®-konto

Om du redan ställt in SoundTouch® för ett annat system behöver du inte ladda ned SoundTouch®-appen en gång till.

1. Knacka på  på din smarttelefon eller surfplatta för att öppna appen.
2. Klicka på **UTFORSKA > INSTÄLLNINGAR > System > LÄGG TILL SYSTEM**. Appen vägleder dig igenom förloppet.

Knapparna på fjärrkontrollen

Använd fjärrkontrollen för att kontrollera källenheter anslutna till systemet, justera systemvolymen, ändra kanaler, använda uppspelningsfunktioner, aktivera kabel/satellitboxfunktioner och för att navigera på systemmenyn.

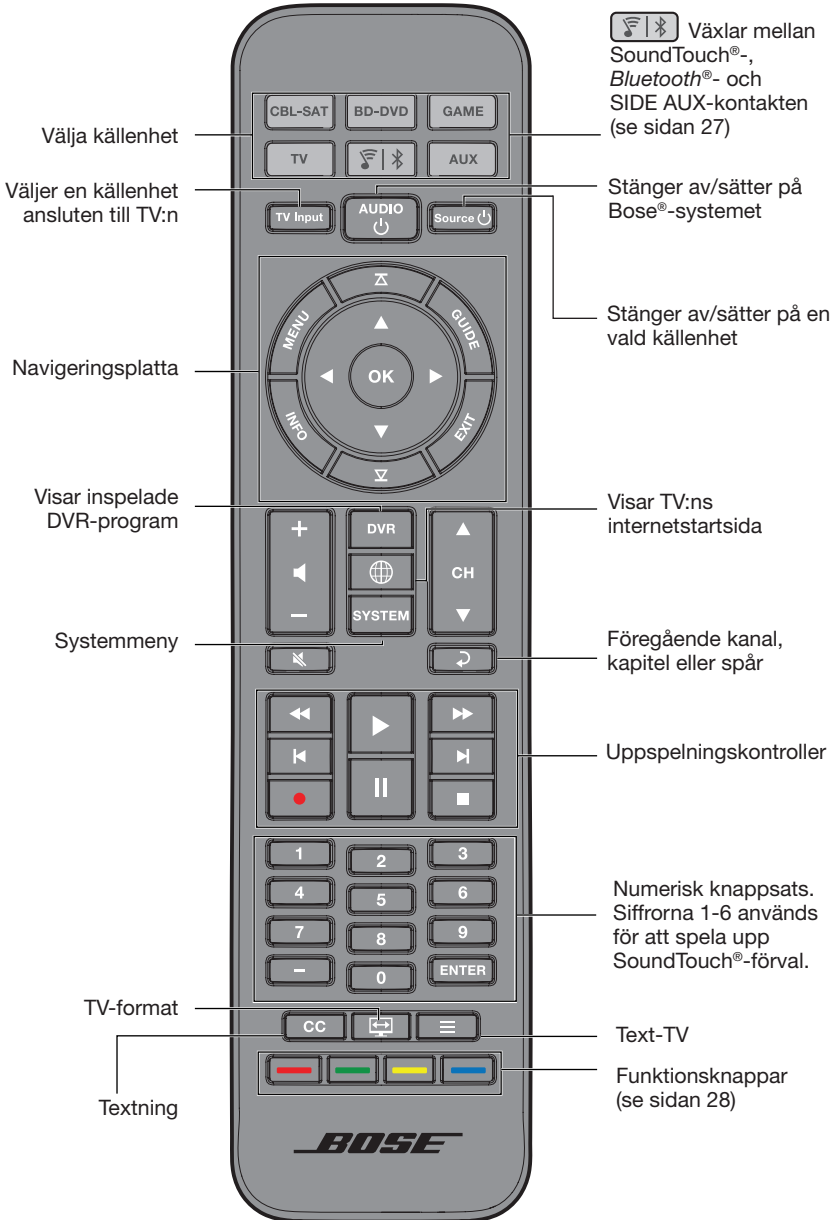

Använda systemet

Programmera den generella fjärrkontrollen

Du kan använda fjärrkontrollen för att kontrollera TV:n, kabel/satellitboxen, DVD- eller Blu-ray™-spelaren, spelsystemet, DVR-spelaren eller annan tillfällig källenhet.

CEC-stöd

Systemet har stöd för CEC (Consumer Electronics). Med CEC kan du kontrollera flera HDMI™-anslutna enheter utan att behöva programmera fjärrkontrollen. Du kan välja att aktivera/inaktivera CEC på systemmenyn (se sidan 32).

Din källenhet kan ha stöd för CEC, men referera till det med ett annat namn. I bruksanvisningen som medföljer källenheten finns mer information.

CEC kontrollerar källenheter anslutna till konsolens HDMI-kontakter.

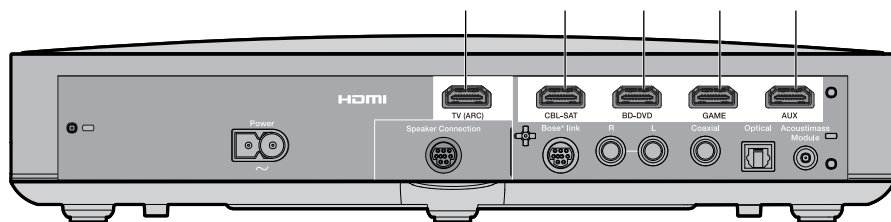

Tips! Du kanske måste använda källenhetens eller TV:ns systemmeny för att aktivera CEC. I bruksanvisningen som medföljer källenheten finns mer information.

Testa HDMI™-anslutna källenheter för CEC

Du behöver inte programmera fjärrkontrollen om de olika källenheterna svarar på motsvarande källknappar.

Obs! Din HDMI-anslutna källenhet kanske inte har stöd för CEC. I bruksanvisningen som medföljer källenheten finns mer information.

1. Sätt på Bose®-systemet, TV:n och källenheten som du testar.
2. Tryck på olika knappar som motsvarar olika funktioner på källenheten.
3. Tryck på knappen . Källenheten stängs av.

Om inte någon av funktionerna utförs på källenheten måste du programmera fjärrkontrollen (se sidan 25).

Programmera fjärrkontrollen för källenheten

Om källenheten inte har stöd för CEC, kan du programmera den generella fjärrkontrollen så att du kan kontrollera källenheten med den, till exempel en TV, kabel/satellitbox, DVD-/Blu-ray Disc™-spelare, spelsystem eller DVR-spelare, genom att ange koden för källenhetsens märke. Det kan finnas flera koder för din källenhet. Du kanske måste utföra proceduren flera gånger innan du hittar rätt kod.

Hitta källenhetsens kod

1. Sätt på källenheten.
2. Leta reda på koden för källenhetsens märke i boken Universal Remote Device Codes (medföljer).

Ange källenhetsens kod





1. På fjärrkontrollen trycker och håller du ned rätt källenhetsknapp tills alla sex källenhetsknappar tänds, släpp sedan upp den.

Om du till exempel vill programmera TV:n trycker du på  tills alla sex källenhetsknappar tänds, släpp sedan upp knappen.

Den korrekta källknappen fortsätter att lysa.

2. Ange koden för källenhetsens märke på den numeriska knappsatsen och tryck sedan på + på volymknappen.

Testa källenhetsens kod

1. Kontrollera de grundläggande funktionerna på källenheten. Följ anvisningarna för källenheten:
 - **TV:** Tryck på kanalknapparna. Tryck på knappen . Inställningsmenyn öppnas. Tryck på ◀ och ▶ för att navigera.
 - **Kabel/satellitbox:** Tryck på . Programtablåen öppnas. Tryck på ◀ och ▶ för att navigera.
 - **DVD- eller Blu-ray™-spelare:** Tryck på . Inställningsmenyn öppnas. Tryck på ◀ och ▶ för att navigera.
 - **Spelsystem:** Tryck på ◀ och ▶ för att navigera i menyn.
2. Gör följande beroende på hur källenheten svarar på de grundläggande funktionerna:
 - **Fjärrkontrollen fungerar så som den ska:** Tryck på  för att avsluta programmeringen och spara dina inställningar.
 - **Fjärrkontrollen svarar inte eller fungerar inte så som den ska:**
 - **Om källenhetsknappen tänds:** Tryck på + på volymknappen för att gå till nästa kod. Upprepa stegen 1-2 i "Testa källenhetsens kod". Du kanske måste upprepa den här proceduren 30 gånger eller mer. Om alla sex knapparna blinkar tre gånger har du gått igenom alla koder för din källenhet.
 - **Om källenhetsknappen inte tänds:** Fjärrkontrollen stänger av programmeringsläget. Upprepa steg 1-2 i "Ange källenhetsens kod" och steg 1-2 i "Testa källenhetsens kod".

Obs! Din källenhet kanske inte är kompatibel med generella IR-fjärrkontroller. I bruksanvisningen som medföljer källenheten finns mer information.

Använda systemet

Välja källenhet

Du växlar mellan olika källenheter genom att trycka på rätt källknapp på fjärrkontrollen. Innan du börjar ska du programmera fjärrkontrollen för att kontrollera källenheten (se sidan 25).



Välja en källenhet som är ansluten till Bose®-systemet

Om källenheten är ansluten till konsolen och om inte CEC används, ska du ställa in lämpligt läge för konsolen och sedan sätta på källenheten.

1. Sätt på systemet.
2. Tryck på knappen för källenheten som du vill kontrollera.
Källenhetsknappen tänds.
3. Tryck på knappen .
Källenheten sätts på.

Välja en källenhet ansluten till TV:n

Om källenheten är ansluten till TV:n ska du välja lämplig TV-ingång.

1. Sätt på systemet, TV:n och källenheten.
2. Tryck på  för att välja rätt ingång för TV:n.
Du kanske måste trycka flera gånger på  för att välja TV-ingången för källenheten.
På vissa TV-apparater visas en meny med . Använd fjärrkontrollen för att välja TV-ingång och stänga den här menyn.

Generella källenhetsknappar och kontakter på konsolen

Källenhetsknapparna på fjärrkontrollen motsvarar kontakterna på baksidan av konsolen. Till exempel  motsvarar **BD-DVD** HDMI-kontakten.





Källenhetsknapparna fungerar för alla källor som är anslutna till motsvarande kontakt. Om du även har en DVD- eller Blu-ray™-spelare och ansluter den till **CBL-SAT**-kontakten, kan den programmeras för att fungera med .

Obs! Se till att använda rätt fjärrkontrollskod för källenheten, och inte den för anslutningspunkten, när du programmerar fjärrkontrollen.

Använda knappen

Den här knappen gör att du kan spela musik i ditt system.

- Använd SoundTouch®-källan på ditt system.
- Strömma musik från en ansluten *Bluetooth*®-enhet.
- Använd SIDE AUX-kontakten för att ansluta en ljudenhet.

Tryck på  för att växla mellan SoundTouch™- () , *Bluetooth*- () och SIDE AUX ()-källor.

SoundTouch®

Du kan kontrollera ett antal olika SoundTouch®-funktioner på systemet, till exempel uppspelningskontroller och förval. Se "Använda SoundTouch®" på sidan 29.

Trådlös *Bluetooth*-teknik

Systemet är utrustat med teknik för trådlös *Bluetooth*-kommunikation, vilken gör det möjligt att strömma musik från *Bluetooth*-aktiverade enheter till ditt system. I systemet går det att lagra åtta tidigare anslutna enheter i den interna synkroniseringslistan (se sidan 30).

SIDE AUX

SIDE AUX-kontakten är en 3,5 mm kontakt på sidan av konsolen. När den ställs in för källenhetsljud kan du komma åt kontakten genom att trycka på .

Se "5 SIDE AUX" på sidan 32 för mer information om hur du ändrar anslutningsinställningarna.

Använda systemet

Justera volymen

På fjärrkontrollen:

- Tryck på + för att öka volymen.
- Tryck på - för att minska volymen.
- Tryck på  för att stänga av och sätta på ljudet.

Obs! Om du hör ljud från TV:n ska du läsa ”Felsökning” på sidan 34.

Funktionsknapparna

De röda, gröna, gula och blåa knapparna på fjärrkontrollen motsvarar de färgkodade funktionsknapparna på kabel/satellitboxen, Blu-Ray Disc™-spelaren eller text-TV-funktionerna.

- Funktioner för kabel/satellitbox eller Blu-Ray Disc™-spelare: Se bruksanvisningen för kabel/satellitboxen.
- Text-TV-funktioner: Motsvarar de färgkodade sidnumren, rubrikerna eller genvägarna på text-TV-skärmen.

Programmera en fjärrkontroll som inte kommer från Bose®

Du kan även programmera fjärrkontroller som inte kommer från Bose, till exempel den som medföljer kabel/satellitboxen, för att kontrollera systemet. Se bruksanvisningen för den fjärrkontrollen eller kabel/satellitboxens webbplats för mer information.

När inprogrammeringen är klar ska du med denna tredjeparts-fjärrkontroll kunna kontrollera grundläggande funktioner som exempelvis på/av och volym.

Öppna SoundTouch®

När du skapat ett SoundTouch®-konto kan du börja använda SoundTouch® i ditt system. Du kommer åt SoundTouch® genom SoundTouch®-appen eller genom att trycka på  på fjärrkontrollen.

Mer information om hur du använder SoundTouch® får du om du laddar ned bruksanvisningen för den trådlösa SoundTouch® series II-adaptern från SoundTouch.com.

Använda SoundTouch®-appen

SoundTouch®-appen använder du för att ställa in och kontrollera SoundTouch® från datorn, smarttelefonen eller surfplattan. Appen gör att enheten fungerar som en smart fjärrkontroll för att styra SoundTouch®-källanheten.

- Anpassa dina förval till din favoritmusik.
- Lyssna på webbradio, musiktjänster och ditt musikarkiv.
- Hantera inställningar för SoundTouch®-systemet.

Använda SoundTouch®-källanheten

När du ställt in SoundTouch® kan du använda fjärrkontrollen för ett antal systemfunktioner:

- Anpassa och spela upp förval med knapparna 1-6 på den numeriska knappsatsen.
- Kontrollera uppspelning (spela upp, pausa, stoppa, hoppa till nästa spår, osv.)

Så här startar du SoundTouch®

Tryck på  på din fjärrkontroll.

Ett Soundtouch®-meddelande visas på skärmen.

Hämta hjälp

 [SoundTouch.com](https://www.soundtouch.com)

Ger åtkomst till ett supportcenter där du kan hitta: bruksanvisningar, artiklar, tips, självstudier, ett videobibliotek och ett ägarforum där du kan ställa frågor och få svar.

Öppna en webbläsare och gå till: **SoundTouch.com**

Hjälpen i appen

Innehåller hjälptexter för hur du använder SoundTouch®.

1. Välj ikonen  på din enhet för att starta appen.
2. Välj **UTFORSKA** > **Hjälp**.

Synkronisera en Bluetooth®-enhet

Med den trådlösa Bluetooth®-tekniken kan du strömma musik från Bluetooth-aktiverade smarttelefoner, surfplattor, datorer och andra ljudenheter till SoundTouch®-systemet.

Innan du kan strömma musik från en Bluetooth-enhet måste du först synkronisera enheten med ditt system.

1. På fjärrkontrollen trycker du på  tills ett synkroniseringsmeddelande för Bluetooth visas på skärmen.

Obs! Varje gång du trycker på  växlar systemet mellan SoundTouch®- (), Bluetooth- () och SIDE AUX ()-kontakten.

Kontrollera att du ser ett synkroniseringsmeddelande för Bluetooth innan du synkroniserar enheten.

2. Aktivera Bluetooth-funktionen på din Bluetooth-enhet.

Tips! Bluetooth-funktionen hittar du vanligtvis under Inställningar. Kugghjulet () symboliserar ofta Inställningar på startsidan.

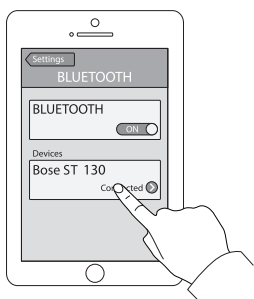

3. Välj ditt SoundTouch®-system i enhetslistan.

När synkroniseringen är klar visas i enhetslistan att SoundTouch®-systemet är anslutet.

4. Spela musik på Bluetooth-enheten.

Om du inte kan synkronisera enheten

Du kanske måste rensa systemets synkroniseringslista för Bluetooth-enheter (se "Felsökning" på sidan 34). Sedan du rensat listan kan du prova med att göra om synkroniseringen.

Ansluta till en synkroniserad *Bluetooth*®-enhet

Du kan strömma ljud från en *Bluetooth*®-enhet till ditt system. Om det finns flera enheter lagrade i systemets synkroniseringslista, kan det ta någon minut innan den synkroniserade enheten ansluts. På systemets skärm ser du anslutningsstatus.

Använda knappen

När du vill lyssna på musik från en annan synkroniserad enhet måste du först ansluta enheten med hjälp av knappen  eller med appen.

Om det finns flera synkroniserade enheter inom räckvidden kommer systemet att anslutas till den senast anslutna enheten.

1. På systemets fjärrkontroll trycker du på  tills ett anslutningsmeddelande för *Bluetooth* visas på skärmen.

Systemet ansluts till den senast synkroniserade enheten inom systemets räckvidd. Om enheten inte befinner sig inom räckvidden kommer automatiskt en sökning i listan med synkroniserade enheter att göras tills en tillgänglig enhet hittas.

2. Spela musik på enheten.

Obs! "Synkronisera en *Bluetooth*®-enhet" på sidan 30 om det finns en *Bluetooth*-enhet ansluten till systemet och om du vill ansluta till en annan *Bluetooth*-enhet.



Använda *Bluetooth*-funktionen på den synkroniserade enheten



1. Aktivera *Bluetooth*-funktionen på *Bluetooth*-enheten.
2. Välj ditt SoundTouch®-system i enhetslistan.
3. När *Bluetooth*-enheten är ansluten kan du spela upp ljudet och strömma det till ditt system.

Hämta systeminformation

Använda systemmenyn

Du använder systemmenyn för att justera ljudet, sätta på och stänga av funktioner (till exempel automatisk avstängning), ändra språket, ställa in koaxiala, analoga och optiska ingångar för en speciell källanhet, utföra ADAPTiQ®-kalibrering, synkronisera Acoustimass®-modulen med konsolen eller för att göra en fabriksåterställning av systemet.

1. Tryck på  på fjärrkontrollen.
2. Tryck på ▲ och ▼ för att navigera i systemmenyn.
3. Tryck på ◀ och ▶ för att ändra inställningarna.
4. Tryck på knappen .

| Skärm | Systemläge |
|---------------------------------|--|
| 1 LJUDKOMPENSATION | <p>Av: (Standard) Ingen ändring i ljudspår.</p> <p>Förstärk dialog: Ökar nivån för dialogen och ljudeffekter vid låga volyminställningar, men ger full ljudpåverkan vid höga volyminställningar.</p> <p>Smart volym: Minskar volymnivåomfånget i ett filmspår så att skillnaden mellan extremt högt ljud och svagt ljud inte märks lika mycket.</p> <p>Obs! Förstärkt dialog och funktioner för smart volym fungerar inte när du använder SoundTouch®, Bluetooth®-enheter eller andra enheter anslutna till -kontakten.</p> |
| 2 LJUD/VIDEOSYNK | Justerar ljudfördröjningen för att synkronisera ljudet och bilden. |
| 3 HDMI-CEC | <p>Standard På: (Standard) Aktiverar CEC (se sidan 24).</p> <p>Alternativ På: Förhindrar oavsiktlig ändring av källa och kan åtgärda CEC-inkonsekvenser (se sidan 35).</p> <p>Av: Inaktiverar CEC.</p> |
| 4 AUTOMATISK AVSTÄNGNING | <p>Aktivera: (Standard) Systemet stängs av efter sexton minuter av inaktivitet (inget ljud kommer från systemet).</p> <p>Inaktivera: Systemet stängs inte av automatiskt.</p> |
| 5 SIDE AUX | <p>Ljudingång: Ställer in -kontakten för en AUX-källa.</p> <p>Hörlurar: (Standard) Ställer in -kontakten för en hörlursutgång.</p> <p>Obs! Om hörlursingången ställs in och en kabel ansluts kommer ljudet från soundbar-enheten att stängas av. Ta ur hörlurarna när de inte används.</p> |
| 6 BASNIVÅ | Justerar basnivån. |
| 7 DISKANTNIVÅ | Justerar diskantnivån. |

Hämta systeminformation

| Skärm | Systemläge |
|---|--|
| 8 CENTERNIVÅ | Ökar och minskar nivån för dialogen i filmer och TV. |
| 9 SURROUNDNIVÅ | INTE TILLGÄNGLIG. |
| 10 SPRÅK  | Ändrar språk för konsolen och ADAPTIQ-ljudkalibreringen. |
| 11 STÄLL IN OPTISK INGÅNG | Ställer in den optiska anslutningen till Auto/TV (standard), CBL SAT, BD DVD, GAME eller AUX. |
| 12 STÄLL IN KOAXIAL INGÅNG | Ställer in den koaxiala anslutningen till Auto/TV (standard), CBL SAT, BD DVD, GAME eller AUX. |
| 13 STÄLL IN ANALOG INGÅNG | Ställer in den analoga anslutningen till Auto/TV (standard), CBL SAT, BD DVD, GAME eller AUX. |
| 14 ADAPTIQ | Påbörjar ADAPTIQ-ljudkalibreringsprocessen. |
| 15 SYNKA ACOUSTIMASS | Återansluter Acoustimass®-modulen till systemet. |
| 16 FABRIKSÅTERSTÄLLNING | Återställer systemmenyn och ADAPTIQ-ljudkalibreringen till fabriksinställningarna. |

Felmeddelanden



| Skärm | Systemläge |
|--|---|
| FEL Kan inte hitta Acoustimass | Acoustimass®-modulen är inte ansluten till konsolen. |
| FEL Kan inte hitta soundbar-enheten | Soundbar-enheten är inte ansluten till konsolen. |
| <KÄLLA> Ingen signal | Källenheten är inte ansluten till konsolen, eller källenheten är ansluten till konsolen och är avslagen. |
| SIDE AUX Inget anslutet | Källenheten är inte ansluten till  -kontakten på konsolen. |
| FEL Ring Bose | Kontakta Bose® kundtjänst. Se adresslistan som finns i kartongen. |

Statuslampan på Acoustimass®-modulen

Statuslampan på baksidan av Acoustimass-modulen ger information om systemaktiviteter.

| Indikator, aktivitet | Läge för Acoustimass-modulen |
|-----------------------|--|
| Gul | Ansluten till konsolen |
| Blinkar gult | Frånkopplad från konsolen |
| Blinkar långsamt gult | Tillgänglig för en trådlös anslutning till konsolen. |
| Röd | Systemfel. |

Felsökning

| Problem | Åtgärd |
|------------------------------|--|
| Ingen ström | <ul style="list-style-type: none">• Kontrollera Acoustimass®-modulens, soundbar-enhetens och konsolens elkablar.• Sätt in Acoustimass-modulens, soundbar-enhetens och konsolens elkablar i ett eluttag.• Använd fjärrkontrollen för att sätta på systemet. |
| Inget ljud | <ul style="list-style-type: none">• Kontrollera att ljudet i systemet inte är avstängt.• Höj volymen.• Anslut Acoustimass-modulen, soundbar-enheten och konsolen till ett fungerande eluttag.• Sätt in högtalarkabeln i Speaker Connections-kontakten, inte i Bose® link-kontakten.• Sätt in HDMI™-kabeln i TV-kontakten märkt med ARC eller Audio Return Channel. Om TV:n saknar en HDMI ARC-kontakt ska du använda en annan ljudkabel förutom HDMI-kabeln (se sidan 14).• Om du använder ytterligare en ljudkabel ska du sätta in kabeln i TV-kontakten märkt med Output eller OUT, inte i Input eller IN.• Kontrollera alla kabelanslutningar på soundbar-enheten, TV:n och anslutna källenheter.• Om källenheten är ansluten till TV:n ska du välja rätt TV-ingång (se sidan 26).• Växla CEC mellan Alternativ På och Standard På (se sidan 32).• Ta ut hörlurarna när de inte används.• Om du ansluter källenheten via -kontakten ska du aktivera ljudingången på systemmenyn (se sidan 32).• Om du ansluter hörlurar till -kontakten ska du aktivera hörlurarna på systemmenyn (se sidan 32).• Om du ser felmeddelandet Kan inte hitta Acoustimass, ska du synkronisera Acoustimass-modulen med konsolen (se sidan 37).• Återställ systemet (se sidan 38). |
| Ljud hörs från TV-högtalarna | <ul style="list-style-type: none">• Sätt in HDMI-kabeln i kontakten på TV:n märkt med ARC eller Audio Return Channel (om de finns tillgängliga).• Stäng av TV-högtalarna (se bruksanvisningen för TV:n).• Sänk TV-volymen så mycket som det går. |
| Ingen eller dålig bild | <ul style="list-style-type: none">• Ändra till en annan källenheter och gå sedan tillbaka till källenheten och försök att etablera en signal igen.• Koppla från och sätt tillbaka HDMI-kabeln i den aktuella källenheten.• Koppla från och sätt tillbaka HDMI-kabeln från konsolen i TV:n.• Stäng av och sätt på den aktuella källenheten, TV:n och konsolen.• Om du har gjort en optisk, analog eller koaxialdigital anslutning till HDMI™-källenheten ska du på systemmenyn ändra tillbaka till Auto/TV (standard) (se sidan 32). |



| Problem | Åtgärd |
|---|--|
| Fjärrkontrollen fungerar inte som den ska eller inte alls | <ul style="list-style-type: none"> • Se till att placera symbolerna + och – på batterierna så att de överensstämmer med markeringarna för + och – inuti facket (se sidan 19). • Byt ut batterierna (se sidan 19). • Tryck på volymknapparna på fjärrkontrollen och kontrollera att rätt källenhetsknapp blinkar. • Ta bort den skyddande filmen från konsolen. • Återställ källenhetsknappen (se sidan 38). • Om du använder CEC: <ul style="list-style-type: none"> - Rikta fjärrkontrollen mot konsolen. - Använd inställningen Alternativ På (se sidan 32). - Inaktivera CEC i ditt system (se sidan 32) och programmera fjärrkontrollen för att kontrollera din källenhets (se sidan 25). • Om du har programmerat fjärrkontrollen för källenhets: <ul style="list-style-type: none"> - Peka med fjärrkontrollen mot rätt källenhets. - Kontrollera att du angett rätt kod för källenhetsens märke. - Programmera fjärrkontrollen med en annan kod (se sidan 25). |
| Systemet synkroniserar inte rätt källenhets eller väljer fel källenhets efter fördröjning (CEC) | <ul style="list-style-type: none"> • Använd inställningen Alternativ På (se sidan 32). • Inaktivera CEC på källenhets (i bruksanvisningen som medföljer källenhets finns mer information). • Inaktivera CEC i ditt system (se sidan 32) och programmera fjärrkontrollen för att kontrollera din källenhets (se sidan 25). |
| CEC fungerar inkonsekvent eller inte alls | <ul style="list-style-type: none"> • Använd inställningen Alternativ På (se sidan 32). • Inaktivera CEC på källenhets (i bruksanvisningen som medföljer källenhets finns mer information). • Inaktivera CEC i ditt system (se sidan 32) och programmera fjärrkontrollen för att kontrollera din källenhets (se sidan 25). |
| Dåligt eller förvrängt ljud | <ul style="list-style-type: none"> • Ta bort all skyddande film från systemet. • Kontrollera alla kabelanslutningar på soundbar-enheten, TV:n och anslutna källenhets. • Om felmeddelandet är Kan inte hitta Acoustimass: <ul style="list-style-type: none"> - Anslut Acoustimass®-modulen. - Synkronisera Acoustimass-modulen med konsolen (se sidan 37). • Om du använder den analoga kontakten eller -kontakten ska du minska volymen på källenhets. • Fabriksåterställ systemet (se sidan 38) och gör en ADAPTiQ®-ljudkalibrering (se sidan 21). |

Skötsel och underhåll

| Problem | Åtgärd |
|---|--|
| Hackigt ljud eller inget ljud | <ul style="list-style-type: none">• Flytta systemet bort från eventuella störningskällor, såsom en trådlös router, trådlös telefon, TV och mikrovågsugn.• Stoppa andra program för direktuppspelning av ljud eller video.• Flytta den mobila enheten närmare systemet och längre bort från störningskällor eller hinder.• Flytta systemet eller den mobila enheten närmare den routern eller åtkomstpunkten.• Dämpa av och höj volymen.• Ta ut elkabeln, vänta i en minut och sätt sedan tillbaka den igen.• Kontrollera alla kabelanslutningar på soundbar-enheten, TV:n och anslutna källenheter.• Växla CEC mellan Alternativ På och Standard På (se sidan 32). |
| Det går inte att slutföra nätverksinställningarna | <ul style="list-style-type: none">• Anslut systemet till ett eluttag.• Välj rätt nätverksnamn och lösenord.• Anslut enheten och SoundTouch®-systemet till samma trådlösa Wi-Fi®-nätverk.• Placera den trådlösa adaptern inom routerns räckvidd.• Aktivera Wi-Fi på den enhet (mobil eller dator) som du använde för installationen.• Stäng andra öppna program.• Om du använder en dator för installationen ska du kontrollera brandväggsinställningarna för att säkerställa att SoundTouch®-appen och SoundTouch® Music Server är tillåtna program.• Testa internetanslutningen genom att öppna www.SoundTouch.com• Starta om den mobila enheten, eller datorn och routern.• Avinstallera appen, återställ adaptern och starta om installationsprocessen. |
| Det går inte att spela upp Bluetooth®-ljud | <p>I ditt system:</p> <ul style="list-style-type: none">• Gör först inställningar för SoundTouch® och utför sedan alla systemuppdateringar.• Synkronisera en enhet (se sidan 30).• Prova att synkronisera en annan enhet.• Se "Inget ljud".• Rensa systemets synkroniseringslista med SoundTouch®-appen:<ul style="list-style-type: none">- Gå till UTFORSKA > INSTÄLLNINGAR > System och markera ditt SoundTouch®-system.- Öppna Bluetooth-enheten och rensa synkroniseringslistan. <p>På den mobila enheten:</p> <ul style="list-style-type: none">• Inaktivera och återaktivera Bluetooth-funktionen.• Ta bort systemet från Bluetooth-menyn. Gör om synkroniseringen.• Mer information finns i Bluetooth-enhetens dokumentation.• Se "Hackigt ljud eller inget ljud". |

Om konsolen inte kan hitta Acoustimass®-modulen

Acoustimass-modulen och konsolen är synkroniserade från fabriken. Om du emellertid ser felmeddelandet **Kan inte hitta Acoustimass** på skärmen ska du göra synkroniseringen:

1. Koppla från Acoustimass-modulen.
2. Tryck på  på fjärrkontrollen.
3. Tryck på ▼ tills **15 SYNKA ACOUSTIMASS** visas på skärmen.
4. Tryck på knappen .
Anslut Acoustimass visas på skärmen.
5. Sätt in elkabel i ett eluttag.

När Acoustimass-modulen anslutits till konsolen visas meddelandet **Synkningen är klar** på skärmen.

Obs! Kontakta kundtjänst om du vill ha information om alternativa anslutningsmöjligheter p.g.a. störningar i den trådlösa trafiken.

Felmeddelanden för ADAPTiq®-ljudkalibrering

Lyssna efter röstmeddelanden med följande felmeddelanden:

| Felmeddelande | Problem | Åtgärd |
|---------------|---|---|
| 1 | Mikrofonen på ADAPTiq-headsetet kan inte upptäcka något ljud. | <ul style="list-style-type: none">• Kontrollera alla högtalarkablar.• Kontrollera att öppningen på mikrofonen på ADAPTiq-headsetet inte är blockerad.• Ditt ADAPTiq-headset kan ha skadats. Ring Bose® kundtjänst och fråga efter utbytesartiklar. Se adresslistan som finns i kartongen. |
| 2 | För mycket ljud i rummet. | Starta om ADAPTiq-ljudkalibreringen när det är tyst i rummet. |
| 3 | ADAPTiq-headsetet befinner sig för nära högtalarna. | Flytta ADAPTiq-headsetet längre bort från högtalarna. |
| 4 | Avlyssningsplatserna är för lika. | Flytta dig 0,3 – 0,6 m bort från den tidigare platsen. |
| 5 | Inga mätningar kan göras med ADAPTiq-headsetet p.g.a. rörelser. | Håll huvudet stilla. |

När du har korrigerat problemet måste du starta om ADAPTiq-ljudkalibreringen (se sidan 21). Om du hör ett annat felmeddelande ska du ringa till Bose kundtjänst för ytterligare anvisningar. Se adresslistan som finns i kartongen.

Fabriksåterställa systemet

För att felsöka problemet återställer du systemmenyn och ADAPT*IQ*®-ljudkalibreringen till fabriksinställningarna.

1. Tryck på **SYSTEM** på fjärrkontrollen.
2. Tryck på ▼ tills **16 FABRIKSÅTERSTÄLLNING** visas på skärmen.
3. Tryck på **5**.
Systemet återställs.
4. Välj ditt språk (se sidan 19).
5. Gör en ADAPT*IQ*®-ljudkalibrering (se sidan 21).

Återställa en källenhetsknapp på fjärrkontrollen

Om du får problem med en källenhetsknapp på fjärrkontrollen ska du återställa knappen till fabriksinställningarna.

När detta är gjort är källenhetsknappen försatt i CEC-läge.

1. På fjärrkontrollen trycker och håller du ned rätt källenhetsknapp tills alla sex källenhetsknappar tänds, släpp sedan upp den.
Endast vald källenhetsknapp tänds.
2. Ange **0140** på den numeriska knappsatsen.

Servicekontakter på Acoustimass®-modulen

Service- och Data-kontaktarna ska endast användas för service. Sätt inte in några kablar i dessa kontakter.

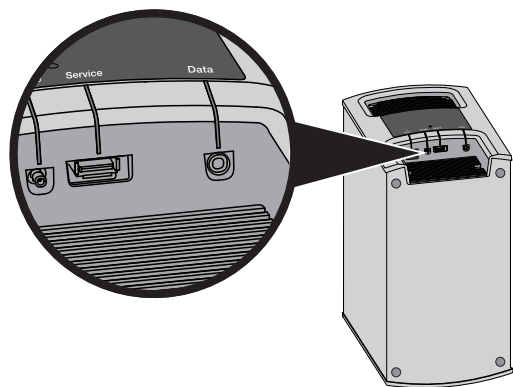

Rengöring

Rengör ytan på systemet med en mjuk och torr trasa.

- Använd inte spray i närheten av systemet. Använd inte lösningsmedel, kemikalier eller rengöringsmedel som innehåller alkohol, ammoniak eller slipmedel.
- Låt ingen vätska komma in i några öppningar.

Kundtjänst

Om du behöver veta mer om hur du använder systemet ska du:

- Gå till SoundTouch.com
- Kontakta Bose® kundtjänst. Se adresslistan som finns i kartongen.

Begränsad garanti

Ditt SoundTouch®-system omfattas av en begränsad garanti. Mer information om den begränsade garantin finns i snabbguiden som ligger i förpackningen. I snabbguiden finns information om hur du registrerar produkten. Dina garantirättigheter påverkas inte om du inte gör det.

Den garantiinformation som medföljer den här produkten gäller inte i Australien och Nya Zeeland. På webbplatsen www.bose.com.au/warranty och www.bose.co.nz/warranty finns information om vilka garantier som gäller för Australien och Nya Zeeland.

Teknisk information

Acoustimass®-modul

Märkeffekt: 100-240 V \sim 50/60 Hz 150 W

Konsol

Märkeffekt: 100-240 V \sim 50/60 Hz 60 W

Högtalarpanel

Märkeffekt: 100-240 V \sim 50/60 Hz 60 W

Bilaga: Använda en stationär dator för installationen

Viktig information om installationen

- Du kan använda en dator istället för en smarttelefon eller surfplatta för att installera systemet.
- Använd en dator som finns i ditt trådlösa Wi-Fi®-nätverk.
- Använd datorn där du har musikarkivet.
- Använd den medföljande USB-kabeln.*
- Anslut inte USB-kabeln förrän du uppmanas till det i appen.

* *SETUP A USB-kontakten på baksidan av systemet ska endast användas vid datorinstallation. USB-kontakterna är inte avsedda att användas för uppladdning av en smarttelefon, surfplatta eller liknande enhet.*

Använda en stationär dator för installationen

Om du använder en stationär dator ska du flytta konsolen och den trådlösa SoundTouch®-adaptern närmare datorn när du ska göra installationen. Under installation uppmanas du via appen att tillfälligt ansluta USB-kabeln från datorn till den trådlösa adaptern.

Efter installationen kopplar du bort USB-kabeln och konsolen från datorn och eluttaget, och flyttar sedan systemet till dess rätta plats.

Ställa in systemet med en dator

1. Öppna webbläsaren på datorn och gå till:
SoundTouch.com/app
Tips! Använd datorn där du har musikarkivet.
2. Ladda ner och kör SoundTouch®-appen.
3. Anslut systemet till ditt hemnätverk (se sidan 22).
Appen vägleder dig igenom förloppet.





BOSE[®]

©2017 Bose Corporation, The Mountain,
Framingham, MA 01701-9168 USA
AM759893 Rev. 01