

BOSE

**VIRTUALLY
INVISIBLE[®] 300**
WIRELESS SURROUND SPEAKERS



BEDIENUNGSANLEITUNG

Bitte lesen Sie alle Sicherheitshinweise und Gebrauchsanleitungen durch und bewahren Sie sie auf

Wichtige Sicherheitshinweise

1. Lesen Sie die folgenden Anweisungen.
2. Bewahren Sie die Anweisungen auf.
3. Beachten Sie alle Warn- und Sicherheitshinweise.
4. Befolgen Sie alle Anweisungen.
5. Verwenden Sie dieses Gerät nicht in der Nähe von Wasser.
6. Reinigen Sie das Gerät nur mit einem sauberen, trockenen Tuch.
7. Achten Sie darauf, dass die Lüftungsöffnungen nicht blockiert sind. Stellen Sie das Gerät nur in Übereinstimmung mit den Herstelleranweisungen auf.
8. Stellen Sie das Gerät nicht in der Nähe von Wärmequellen auf, wie Heizkörpern, Wärmespeichern, Öfen oder anderen Geräten (auch Verstärkern), die Wärme erzeugen.
9. Verlegen Sie das Netzkabel so, dass es keine Stolpergefahr darstellt und nicht beschädigt werden kann – insbesondere im Bereich von Steckern und Steckdosen und dort, wo das Netzkabel aus dem Gerät herausgeführt wird.
10. Verwenden Sie nur Zubehör-/Anbauteile, die vom Hersteller zugelassen sind.
11. Ziehen Sie das Netzkabel bei Gewitter oder bei längerer Nichtbenutzung des Gerätes aus der Steckdose.
12. Wenden Sie sich bei allen Reparatur- und Wartungsarbeiten nur an qualifiziertes Personal. Wartungsarbeiten sind in folgenden Fällen nötig: Bei jeglichen Beschädigungen wie z. B. des Netzkabels oder Netzsteckers, wenn Flüssigkeiten oder Gegenstände in das Gehäuse gelangt sind, das Gerät Regen oder Feuchtigkeit ausgesetzt wurde, fallen gelassen wurde oder nicht ordnungsgemäß funktioniert.



Dieser Warnhinweis warnt vor nicht isolierten gefährlichen Spannungsquellen im Inneren des Produktes, die ein Stromschlagrisiko darstellen können.



Dieses Symbol macht auf wichtige Bedienungs- und Wartungsanweisungen in diesem Handbuch aufmerksam.



Dieses Produkt enthält magnetische Materialien. Wenden Sie sich an Ihren Arzt, wenn Sie wissen möchten, ob dies den Betrieb Ihres implantierten medizinischen Geräts beeinflussen kann.

- Um Brände und Stromschläge zu vermeiden, darf dieses Gerät keinem Regen, Flüssigkeiten oder Feuchtigkeit ausgesetzt werden.
- Schützen Sie das Gerät vor tropfenden oder spritzenden Flüssigkeiten, und stellen Sie KEINE mit Flüssigkeiten gefüllten Gefäße (z. B. Vasen) auf das Gerät oder in die Nähe des Geräts.
- Halten Sie das Produkt von Feuer und Wärmequellen fern. Stellen Sie KEINE brennenden Kerzen oder ähnliches auf das Gerät oder in die Nähe des Geräts.
- Nehmen Sie KEINE nicht genehmigten Änderungen an diesem Produkt vor.
- Verwenden Sie KEINEN Wechselrichter mit diesem Produkt.
- Verwenden Sie das Produkt NICHT in Fahrzeugen oder Booten.
- Die mit diesem System mitgelieferten Lautsprecherdrähte und Verbindungskabel sind nicht für den Wandeinbau zugelassen. Bitte sehen Sie in Ihren örtlichen Bauvorschriften wegen des korrekten Draht- und Kabeltyps nach, der für den Wandeinbau erforderlich ist.
- Falls Sie den Netzstecker oder eine Mehrfachsteckdose verwenden, um das Gerät von der Stromversorgung zu trennen, sollten Sie sicherstellen, dass Sie jederzeit auf den Stecker zugreifen können.



仅适用于 2.000 m 以下地区安全使用
Nur auf Höhen unter 2.000 m über N.N. verwenden.

- Aufgrund der Belüftungsanforderungen sollten Sie das Produkt nicht in einem geschlossenen Raum, zum Beispiel in einer Wandnische oder in einem geschlossenen Schrank, aufstellen.
- Das Etikett mit der Produktbezeichnung befindet sich auf der Unterseite des Geräts.

Dieses Gerät erfüllt die Bestimmungen in Teil 15 der FCC-Vorschriften und die lizenzfreien Standards von Industry Canada. Der Betrieb unterliegt den beiden folgenden Bedingungen: (1) dieses Gerät darf keine Störungen verursachen und (2) dieses Gerät muss jegliche Störungen dulden, einschließlich Störungen, die zu einem unerwünschten Betrieb führen.

Dieses Gerät erfüllt die Strahlungsexpositionsgrenzwerte der FCC und von Industry Canada für die allgemeine Bevölkerung. Dieses Gerät sollte mit einem Mindestabstand von 20 cm zwischen dem Radiator und Ihrem Körper aufgestellt und betrieben werden. Der Sender darf nicht zusammen mit einer anderen Antenne oder einem anderen Sender aufgestellt oder betrieben werden.

Dieses Gerät ist nur für die Verwendung in Innenräumen gedacht, um die Gefahr schädlicher Störungen für Systeme auf demselben Kanal zu verringern.

W52 nur für die Verwendung in Innenräumen

Empfängerkategorie = 2

CE Die Bose Corporation erklärt hiermit, dass dieses Produkt die wesentlichen Anforderungen und andere relevante Bestimmungen der Richtlinie 2014/53/EU und weitere EU-Richtlinien erfüllt. Die vollständige Konformitätserklärung ist einsehbar unter www.Bose.com/compliance

Herstellungsdatum: Die achtstellige Ziffer in der Seriennummer gibt das Herstellungsjahr an: „7“ ist 2007 oder 2017.

Die Wortmarke *Bluetooth*[®] und die Logos sind eingetragene Marken von Bluetooth SIG, Inc. und werden von der Bose Corporation unter Lizenz verwendet.

SoundTouch und das Design des Hinweises auf die Drahtlosfunktion sind eingetragene Marken der Bose Corporation in den USA und anderen Ländern.

Wi-Fi ist eine eingetragene Marke der Wi-Fi Alliance[®].

Bose Corporation Unternehmenszentrale: 1-877-230-5639

©2017 Bose Corporation. Dieses Dokument darf ohne vorherige schriftliche Genehmigung weder ganz noch teilweise reproduziert, verändert, vertrieben oder in anderer Weise verwendet werden.

INHALT

Erste Schritte

Erstellen Ihres Entertainment-Systems.....	5
Auspacken	5
Aufstellungshinweise	6
Montage der Lautsprecher	7

Einrichten der Lautsprecher

Anschließen der Adapter	8
Identifizieren der Schaltereinstellungen an drahtlosen Receivern.....	9
Anschließen der Lautsprecher	9
Anschluss an das Stromnetz	10

Setup fertigstellen

Abstimmen mit einer SoundTouch® 300-Soundbar	11
Überprüfen des Tons	12
Über die ADAPTiQ®-Audiokalibrierung	12
Ausführen der ADAPTiQ®-Audiokalibrierung.....	12

Abrufen der Systeminformationen

Systemstatusanzeigen	14
----------------------------	----

Pflege und Wartung

Reinigung	15
Kundendienst.....	15
Eingeschränkte Garantie	15
Technische Daten	15
SERVICE-Anschluss.....	16

Fehlerbehebung

Gängige Lösungen	17
ADAPTiQ®-Audiokalibrierung kann nicht ausgeführt werden	19

Erstellen Ihres Entertainment-Systems

Die rückwärtigen Virtually Invisible® 300 Wireless-Lautsprecher sind Teil eines modularen Home-Entertainment-Systems. Sie sind mit der SoundTouch® 300-Soundbar und dem Acoustimass® 300 Wireless-Bassmodul (nicht mitgeliefert) kompatibel. Sie können das Bassmodul und die Surround-Lautsprecher jederzeit für einen noch volleren, intensiveren Klang drahtlos abstimmen.

Diese Systeme können Sie bei Ihrem Bose®-Händler oder unter www.Bose.com erwerben.

Auspacken

Packen Sie den Karton vorsichtig aus und überprüfen Sie, ob die folgenden Teile enthalten sind:

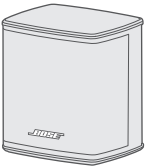

Virtually Invisible® 300-Lautsprecher (2)

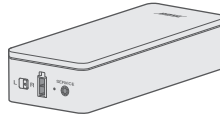

Drahtloser Receiver (2)



Netzadapter (2)

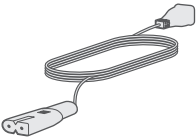

Netzkabel (2)*

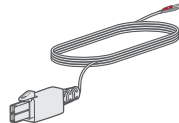

Zweipoliges Lautsprecherkabel (2)

*Kann mit mehreren Kabeln geliefert werden. Verwenden Sie das Netzkabel für Ihre Region.

Hinweis: Sollten Teile beschädigt sein, verwenden Sie sie nicht. Wenden Sie sich an den Bose-Fachhandel oder den Bose-Kundendienst.

Aufstellungshinweise

Um Störungen zu vermeiden, sollten Sie andere drahtlose Geräte 0,3 bis 0,9 m vom drahtlosen Receiver entfernt aufstellen. Stellen Sie die Lautsprecher und drahtlosen Receiver nicht in Metallschränke und stellen Sie sie von anderen A/V-Komponenten und direkten Wärmequellen entfernt auf.

Komponente	Empfehlungen für die Aufstellung
Rückwärtige Lautsprecher	<ul style="list-style-type: none"> • Stellen Sie die Lautsprecher mit ihren Gummifüßen auf eine stabile und ebene Fläche. • Stellen Sie die Lautsprecher möglichst auf Ohrhöhe oder höher hinten im Raum auf. • Wenn Sie die Lautsprecher in ein geschlossenes Regal stellen, sollten Sie sie an die Vorderkante des Regals stellen. • Wenn der Ton direkt auf den Zuhörer gerichtet sein soll, stellen Sie die Lautsprecher in Richtung Zuhörer auf. • Wenn der Ton von den Wänden reflektiert werden soll, um den ganzen Raum zu füllen, stellen Sie die Lautsprecher in Richtung einer Wand hinten oder an den Seiten auf.
Drahtlose Receiver	<ul style="list-style-type: none"> • Überprüfen Sie, ob der Schalter an einem drahtlosen Receiver auf R (rechts) eingestellt ist. • Überprüfen Sie, ob der Schalter am anderen drahtlosen Receiver auf L (links) eingestellt ist. • Stellen Sie den Lautsprecher und den drahtlosen Receiver R auf der rechten Seite des Raums auf, wenn Sie in Richtung Fernsehgerät blicken. • Stellen Sie den Lautsprecher und den drahtlosen Receiver L auf der linken Seite des Raums auf, wenn Sie in Richtung Fernsehgerät blicken. • Vergewissern Sie sich, dass sich eine Netzsteckdose in der Nähe jedes drahtlosen Receivers befindet.

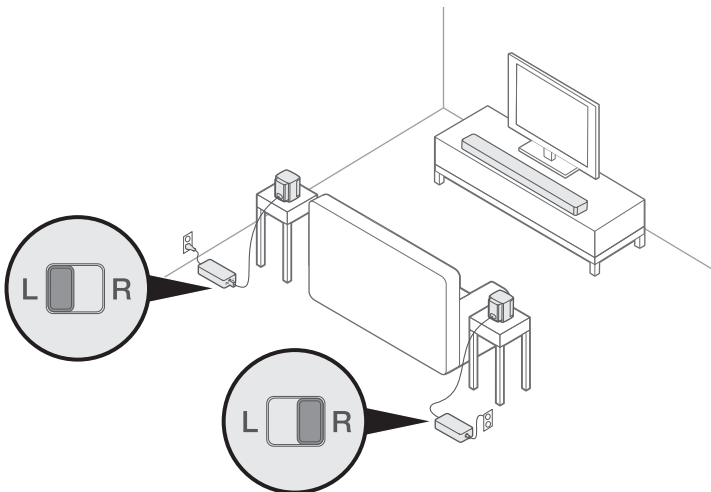

Montage der Lautsprecher

Sie können die Lautsprecher auf Wandhalterungen, Deckenhalterungen, Standfüße oder Tischständer stellen. Diese Zubehörteile können Sie bei Ihrem Bose®-Händler oder unter www.Bose.com erwerben.

ACHTUNG: Verwenden Sie zum Montieren der Lautsprecher nur Befestigungsmaterial von Bose. Die Verwendung von nicht zugelassenem Befestigungsmaterial kann zu Schäden an Ihrem Bose-System und seinen Komponenten führen.

Anschließen der Adapter

1. Drehen Sie die Schrauben mit dem Schraubendreher nach links (entgegen dem Uhrzeigersinn), um die Aderklemmen zu lösen.

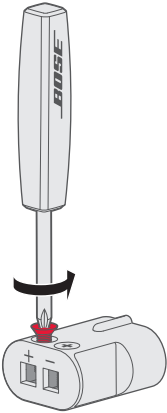

2. Stecken Sie das rote, abisolierte Ende des zweipoligen Kabels, das mit + gekennzeichnet ist, in die rote + Klemme.
3. Stecken Sie das schwarze, abisolierte Ende des zweipoligen Kabels in die silberne + Klemme.

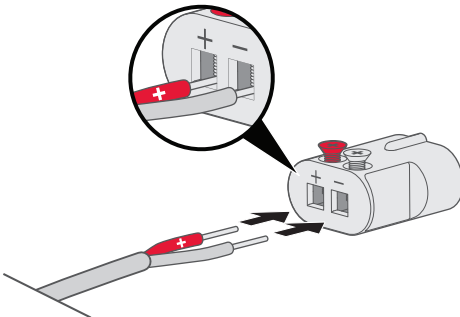

Hinweis: Achten Sie darauf, nur die abisolierten, verzinneten Teile der Adern hineinstecken, um ein Einklemmen der Isolierung der Adern zu vermeiden.

4. Drehen Sie die Schrauben mit dem Schraubendreher nach rechts (im Uhrzeigersinn), um die Adern in den Klemmen zu befestigen.
5. Wiederholen Sie die Schritte 1 bis 4, um den anderen Adapter anzuschließen.

Identifizieren der Schaltereinstellungen an drahtlosen Receivern

Die Lautsprecher werden für die Kommunikation mit der SoundTouch® 300-Soundbar an drahtlose Receiver angeschlossen. Auf den Receivern sind ein linker und ein rechter Kanal voreingestellt. Sie können jederzeit den Schalter an der Vorderseite des Receivers verwenden, um die Kanaleinstellung anzupassen.

1. Überprüfen Sie, ob der Schalter an einem drahtlosen Receiver auf **R** (rechts) eingestellt ist.
2. Überprüfen Sie, ob der Schalter am anderen drahtlosen Receiver auf **L** (links) eingestellt ist.

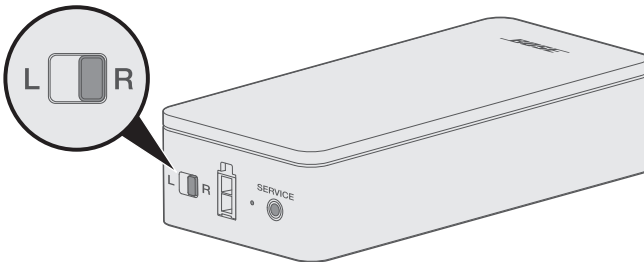

Hinweis: Achten Sie darauf, dass ein drahtloser Receiver immer auf **L** (links) und der andere auf **R** (rechts) eingestellt ist.

Anschließen der Lautsprecher

1. Schließen Sie den Adapter an der Rückseite des Lautsprechers an.
2. Schließen Sie das andere Ende des zweiadrigen Kabels an den drahtlosen Receiver an.

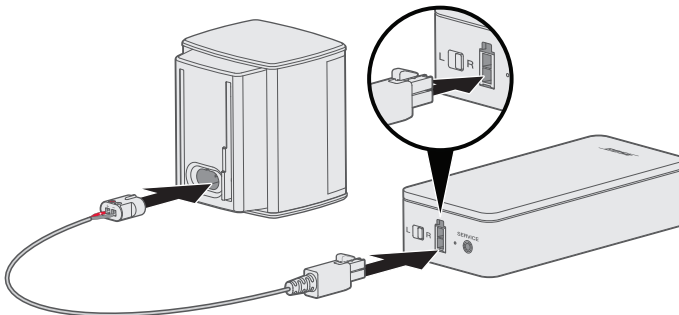

Sie hören oder spüren ein Klicken.

3. Wiederholen Sie die Schritte 1 bis 2, um den anderen Lautsprecher anzuschließen.

Anschluss an das Stromnetz

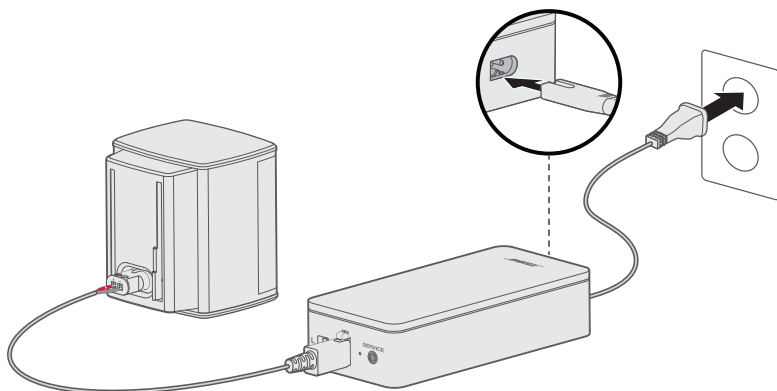

1. Schließen Sie einen Stecker des Netzkabels an den drahtlosen Receiver an.
2. Stecken Sie den anderen Stecker des Netzkabels in eine Netzsteckdose.





3. Wiederholen Sie die Schritte 1 bis 2 zum Einrichten des anderen Lautsprechers.

Abstimmen mit einer SoundTouch® 300-Soundbar

Um die rückwärtigen Lautsprecher mit der SoundTouch® 300 drahtlos abzustimmen, müssen Sie die Soundbar mithilfe der Fernbedienung in den Abstimmmodus setzen.

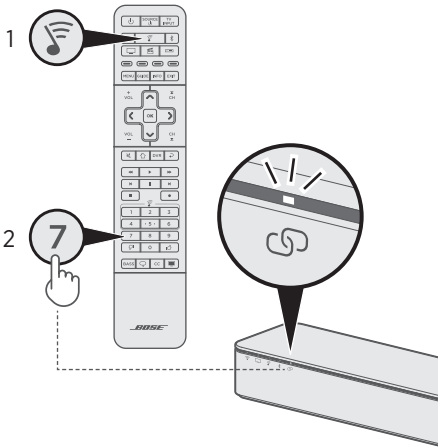
1. Drücken Sie auf der SoundTouch® 300-Fernbedienung die SoundTouch®-Taste .
2. Halten Sie **7** gedrückt, bis die Verbindungsanzeige  an der Soundbar weiß blinkt.



Nach der Abstimmung gibt der Lautsprecher einen Ton ab. Die LED-Anzeige an der Rückseite des drahtlosen Receivers und die Anzeige  an der Soundbar leuchten weiß.

Hinweis: Wenn die Lautsprecher nicht mit der Soundbar abgestimmt werden, sehen Sie unter „Fehlerbehebung“ auf Seite 17 nach.

Überprüfen des Tons

1. Schalten Sie das Fernsehgerät ein.
2. Wenn Sie eine Kabel-/Satellitenanlage oder eine andere sekundäre Quelle verwenden:
 - Schalten Sie diese Quelle ein.
 - Wenn die sekundäre Quelle an das Fernsehgerät angeschlossen ist, wählen Sie den entsprechenden Eingang am Fernsehgerät. Wenn Sie die SoundTouch® 300-Fernbedienung nicht programmiert haben, müssen Sie eine andere Fernbedienung verwenden.
3. Schalten Sie die SoundTouch® 300-Soundbar ein.

Sie hören Ton aus den rückwärtigen Lautsprechern.

Hinweis: Wenn Sie keinen Ton aus den rückwärtigen Lautsprechern hören, sehen Sie unter „Fehlerbehebung“ auf Seite 17 nach. Wenn Sie keinen Ton aus der Soundbar hören, sehen Sie in der SoundTouch® 300-Bedienungsanleitung nach.

Über die ADAPTiq®-Audiokalibrierung

Führen Sie nach dem Anschließen der rückwärtigen Lautsprecher an die SoundTouch® 300-Soundbar die ADAPTiq®-Audiokalibrierung aus, um optimale akustische Leistung zu erhalten. ADAPTiq passt den Sound des Systems an die Akustik im Hörbereich an, indem fünf Audiomessungen durchgeführt werden. Für die Audiokalibrierung benötigen Sie 10 Minuten, in denen es im Raum ruhig ist.

Während ADAPTiq misst ein Mikrofon oben am ADAPTiq-Headset (mit der SoundTouch® 300-Soundbar mitgeliefert) die Klangeigenschaften Ihres Raums, um den optimalen Klang festzustellen.

Wenn Sie kein ADAPTiq-Headset mehr haben, wenden Sie sich an den Bose®-Kundendienst, um Ersatz zu erhalten.



Hinweis: Wenn Sie auch das Acoustimass® 300 Wireless-Bassmodul mit der Soundbar abstimmen, führen Sie diese Abstimmung vor der ADAPTiq-Audiokalibrierung durch. Sehen Sie dazu in der Acoustimass® 300-Kurzanleitung oder -Bedienungsanleitung nach.

Ausführen der ADAPTiq®-Audiokalibrierung

1. Schließen Sie das Kabel des ADAPTiq®-Headsets an den Anschluss **ADAPTiq** an der Rückseite der Soundbar an.

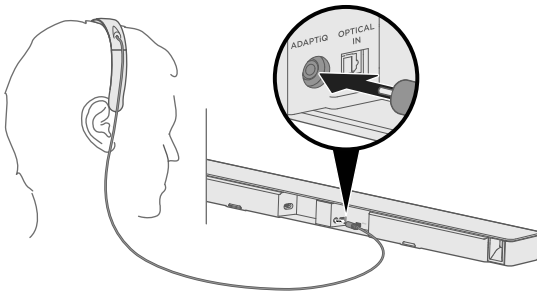

2. Setzen Sie das ADAPTiQ®-Headset (mit der SoundTouch® 300 mitgeliefert) auf.

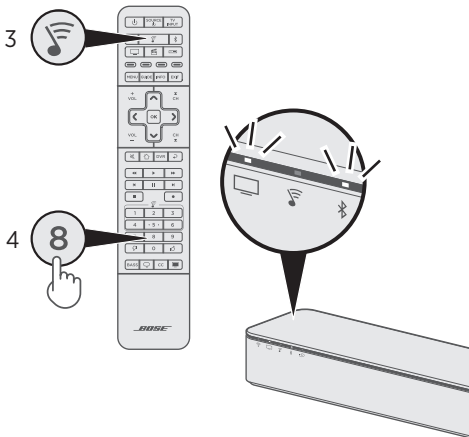

3. Drücken Sie auf der SoundTouch® 300-Fernbedienung die SoundTouch®-Taste .
4. Halten Sie **8** gedrückt, bis die TV-Anzeige  und die Bluetooth®-Anzeige  an der Soundbar grün leuchten.



Der ADAPTiQ-Vorgang beginnt.

Hinweis: Wenn Sie Ihre Sprache nicht hören, drücken Sie  und  auf dem Navigationspad. Um die Sprache zurückzusetzen, halten Sie **8** 10 Sekunden lang gedrückt.

5. Folgen Sie den Sprachbefehlen, bis der ADAPTiQ-Vorgang abgeschlossen ist.
Wenn Sie eine Fehlermeldung hören und die ADAPTiQ-Audiokalibrierung nicht abschließen können, sehen Sie unter Seite 19 nach.
6. Trennen Sie das ADAPTiQ-Headset von der Soundbar und bewahren Sie es sicher auf.
Wenn Sie später das optionale Bassmodul abstimmen, das System umstellen oder montieren oder Möbel an einen anderen Ort stellen, führen Sie die ADAPTiQ-Audiokalibrierung erneut aus, um optimalen Klang sicherzustellen.

Systemstatusanzeigen

An der Vorderseite des drahtlosen Receivers befindet sich eine LED-Anzeige, die den Systemstatus anzeigt. Die LED leuchtet entsprechend dem Systemzustand.

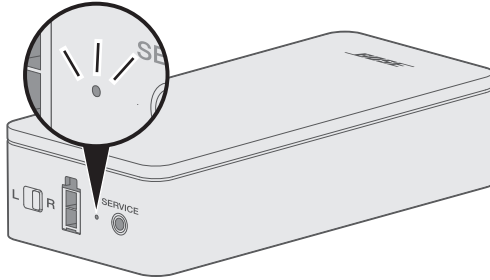

Anzeigeaktivität	Systemzustand
Blinkt gelb	Bereit zum Abstimmen
Leuchtet weiß	An die Soundbar angeschlossen
Leuchtet gelb (dunkel)	Von der Soundbar getrennt
Blinkt weiß	Systemsoftwareupdate wird heruntergeladen
Blinkt rot	Firmware-Fehler – Wenden Sie sich an den Bose®-Kundendienst

Reinigung

- Reinigen Sie die Außenseite der rückwärtigen Lautsprecher mit einem weichen, trockenen Tuch.
- Verwenden Sie keine Sprühdosen. Verwenden Sie keine Lösungsmittel, Chemikalien und Reinigungsmittel, die Alkohol, Ammoniak oder Polituren enthalten.
- Auf keinen Fall dürfen Feuchtigkeit oder Gegenstände ins Innere gelangen.

Kundendienst

Wenn Sie zusätzliche Hilfe bei der Verwendung der rückwärtigen Lautsprecher benötigen:

- Besuchen Sie global.bose.com/Support/VI300
- Wenden Sie sich an den Bose®-Kundendienst.

Eingeschränkte Garantie

Für das System gilt eine eingeschränkte Garantie. Einzelheiten zu den Garantiebedingungen finden Sie auf der Garantiekarte im Karton. Wie Sie sich registrieren, ist auf der Garantiekarte beschrieben. Ihre eingeschränkte Garantie ist jedoch unabhängig von der Registrierung gültig.

Die mit diesem Produkt angegebenen Garantieinformationen gelten nicht in Australien und Neuseeland. Nähere Informationen zu unserer Garantie in Australien und Neuseeland finden Sie auf unserer Website unter www.bose.com.au/warranty bzw. www.bose.com.nz/warranty

Technische Daten

Eingangsnennleistung: 100 - 240 V \sim 50/60 Hz 30 W

SERVICE-Anschluss

Der SERVICE-Anschluss dient nur der Verwendung bei Servicearbeiten. Schließen Sie keine Kabel an diesen Anschluss an.

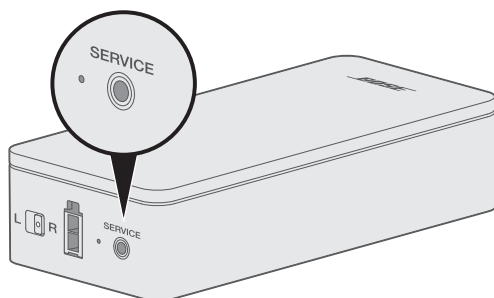

Falls Sie mit Ihren rückwärtigen Lautsprechern Probleme haben, gehen Sie wie folgt vor:

- Trennen Sie die Netzkabel von den drahtlosen Receivern, warten Sie 15 Sekunden und schließen Sie sie an eine stromführende Netzsteckdose an.
- Schließen Sie alle Kabel fest an.
- Prüfen Sie den Zustand der Systemstatusanzeige (siehe Seite 14).
- Stellen Sie die Lautsprecher und drahtlosen Receiver von möglichen Störquellen weg (z. B. drahtlose Router, kabellose Telefone, Fernsehgeräte, Mikrowellengeräte usw.).
- Beachten Sie beim Aufstellen der drahtlosen Receiver und rückwärtigen Lautsprecher die Aufstellungsrichtlinien (siehe Seite 6).





Wenn Sie das Problem nicht beheben konnten, sehen Sie in der folgenden Tabelle nach, in der Sie Symptome und Lösungen für gängige Probleme finden. Wenn Sie Ihr Problem nicht beheben können, wenden Sie sich an den Bose®-Kundendienst.

Gängige Lösungen

In der folgenden Tabelle sind die Symptome und möglichen Lösungen für häufige Probleme aufgeführt.

Symptom	Lösung
Kein Strom	<ul style="list-style-type: none"> • Vergewissern Sie sich anhand der Statusanzeige, dass das System eingeschaltet ist (siehe Seite 14). • Trennen Sie die Netzkabel von den drahtlosen Receivern und der Soundbar und schließen Sie sie an eine stromführende Netzsteckdose an. Wiederholen Sie den Abstimmvorgang (siehe Seite 11). • Verwenden Sie zum Einschalten der Soundbar die SoundTouch® 300-Fernbedienung.
Drahtlose Receiver werden nicht mit der Soundbar abgestimmt	<ul style="list-style-type: none"> • Trennen Sie die Netzkabel von den drahtlosen Receivern und der Soundbar und schließen Sie sie an eine stromführende Netzsteckdose an. Wiederholen Sie den Abstimmvorgang (siehe Seite 11). • Setzen Sie die Soundbar zurück (sehen Sie in der SoundTouch® 300-Bedienungsanleitung nach).

FEHLERBEHEBUNG

Symptom	Lösung
Kein Ton	<ul style="list-style-type: none"> • Heben Sie die Stummschaltung des Systems auf. • Erhöhen Sie die Lautstärke. • Vergewissern Sie sich, dass ein Ton aus der SoundTouch® 300-Soundbar kommt (sehen Sie in der SoundTouch® 300-Bedienungsanleitung nach). • Wenn die Quelle an Ihr Fernsehgerät angeschlossen ist, wählen Sie den richtigen TV-Eingang (sehen Sie in der SoundTouch® 300-Bedienungsanleitung nach). • Trennen Sie die Netzkabel von den drahtlosen Receivern und der Soundbar und schließen Sie sie an eine stromführende Netzsteckdose an. Wiederholen Sie den Abstimmvorgang (siehe Seite 11). • Achten Sie darauf, dass die positiven und negativen Lautsprecherkabeladern fest an den Adapter angeschlossen sind. Schließen Sie die Adapter fest an die Lautsprecher an. • Achten Sie darauf, dass ein drahtloser Receiver auf den Kanal L (links) und der andere auf den Kanal R (rechts) eingestellt ist. Wenn beide drahtlosen Receiver auf den gleichen Kanal eingestellt sind: <ol style="list-style-type: none"> 1. Trennen Sie beide drahtlose Receiver von der Netzsteckdose. 2. Stellen Sie einen drahtlosen Receiver auf den Kanal L (links) und den anderen auf den Kanal R (rechts) ein. 3. Schließen Sie beide drahtlosen Receiver wieder an eine Netzsteckdose an.
Unterbrochener, schlechter oder verzerrter Ton	<ul style="list-style-type: none"> • Testen Sie verschiedene Quellen, falls verfügbar. • Wenn Sie die ADAPTIQ®-Audiokalibrierung noch nicht durchgeführt haben, sollten Sie dies jetzt tun (siehe Seite 12). • Achten Sie darauf, dass die positiven und negativen Lautsprecherkabeladern fest an den Adapter angeschlossen sind. Schließen Sie die Adapter fest an die Lautsprecher an. • Wenn Sie die Lautsprecher in einen Schrank oder ein Regal stellen, stellen Sie sie so nah wie möglich an die Vorderkante des Regals, um eine optimale Klangwiedergabe zu gewährleisten. • Systemsoftware aktualisieren: <ol style="list-style-type: none"> 1. Drücken Sie auf der SoundTouch® 300-Fernbedienung die SoundTouch®-Taste . 2. Halten Sie die Untertitel-Taste CC gedrückt, bis die Wi-Fi-Anzeige , TV-Anzeige , SoundTouch®-Anzeige  und Bluetooth-Anzeige  an der Soundbar weiß blinken. <p>Hinweis: Das Update kann 10 Minuten oder länger dauern.</p>

Kein Surround Sound	<ul style="list-style-type: none"> • Vergewissern Sie sich, dass Ihr Fernsehgerät Surround-Sound wiedergeben kann (sehen Sie in der Bedienungsanleitung des Fernsehgeräts nach). • Achten Sie darauf, dass die positiven und negativen Lautsprecherkabeladern fest an den Adapter angeschlossen sind. Schließen Sie die Adapter fest an die Lautsprecher an. • Achten Sie darauf, dass ein drahtloser Receiver auf den Kanal L (links) und der andere auf den Kanal R (rechts) eingestellt ist. Wenn beide drahtlosen Receiver auf den gleichen Kanal eingestellt sind: <ol style="list-style-type: none"> 1. Trennen Sie beide drahtlose Receiver von der Netzsteckdose. 2. Stellen Sie einen drahtlosen Receiver auf den Kanal L (links) und den anderen auf den Kanal R (rechts) ein. 3. Schließen Sie beide drahtlosen Receiver wieder an eine Netzsteckdose an.
---------------------	---

ADAPTiq®-Audiokalibrierung kann nicht ausgeführt werden

Achten Sie bei den Sprachbefehlen auf folgende Fehlermeldungen:

Fehlermeldung	Problem	Lösung
1	Das Mikrofon am ADAPTiq®-Headset kann keinen Ton erkennen.	<ul style="list-style-type: none"> • Schließen Sie alle Lautsprecherkabel fest an. • Vergewissern Sie sich, dass die Mikrofonöffnung oben am ADAPTiq-Headset nicht blockiert ist. • Ihr ADAPTiq-Headset ist möglicherweise beschädigt. Wenden Sie sich an den Bose®-Kundendienst, um Ersatzteile zu erhalten.
2	Der Raum ist zu laut.	Führen Sie die ADAPTiq-Audiokalibrierung erneut aus, wenn es im Raum leise ist.
3	Das ADAPTiq-Headset befindet sich zu nah an den Lautsprechern.	Vergrößern Sie den Abstand zwischen ADAPTiq-Headset und Lautsprechern.
4	Die Hörorte sind zu ähnlich.	Gehen Sie 0,3 bis 0,6 m von Ihrem letzten Hörort weg.
5	Das ADAPTiq-Headset kann keine Messungen durchführen, da es bewegt wird.	Halten Sie Ihren Kopf ruhig.

Nach Behebung des Problems müssen Sie die ADAPTiq-Audiokalibrierung erneut ausführen (siehe Seite 12). Wenn Sie eine andere Fehlermeldung hören, wenden Sie sich an den Bose®-Kundendienst, um weitere Anweisungen zu erhalten.



772083-0010

BOSE

©2017 Bose Corporation, The Mountain,
Framingham, MA 01701-9168 USA
AM772083 Rev. 03