

BOSE[®]

L1[®] model II system with ToneMatch[®] port

Owner's Guide

Brugervejledning

Bedienungsanleitung

Guía de usuario

Notice d'utilisation

Manuale di istruzioni

Gebruiksaanwijzing

Bruksanvisningen

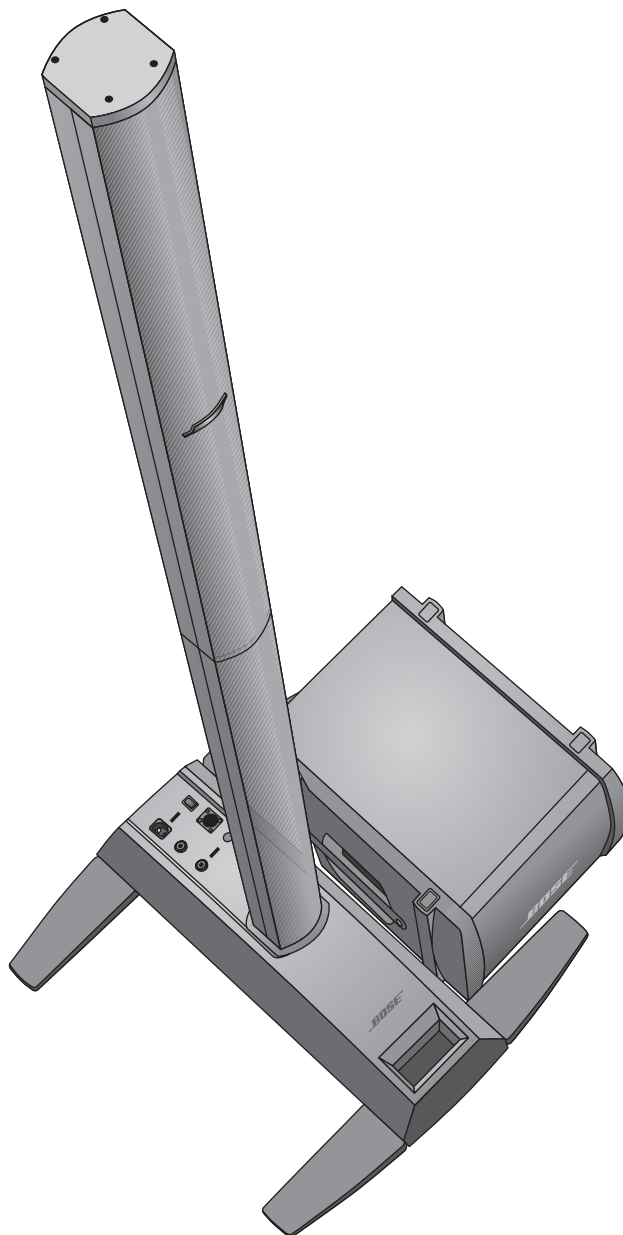

INFORMACIÓN DE SEGURIDAD

Lea esta guía del usuario

Dedique el tiempo que sea necesario para seguir atentamente las instrucciones de esta guía del usuario, que le ayudarán a configurar y utilizar correctamente el sistema y a disfrutar de todas sus funciones avanzadas. Guarde esta guía del usuario para utilizarla como material de referencia en el futuro.

⚠️ ADVERTENCIA: Con el fin de reducir el riesgo de descargas eléctricas, no exponga el sistema a la lluvia o la humedad.

⚠️ ADVERTENCIA: Para reducir el riesgo de descargas eléctricas, no desmonte el sistema si no es usted un técnico cualificado. Las reparaciones debe llevarlas a cabo personal cualificado.



El símbolo de relámpago con una flecha dentro de un triángulo equilátero indica al usuario que la caja del sistema puede contener una tensión sin aislar de magnitud suficiente para constituir un riesgo de descarga eléctrica.



El signo de exclamación dentro de un triángulo equilátero, tal como aparece marcado en el sistema, avisa al usuario de que existen instrucciones de operación y mantenimiento importantes en esta guía del usuario.

⚠️ PRECAUCIÓN: Este producto se debe conectar a una toma de la red eléctrica con una conexión de tierra que sirva de protección.

⚠️ PRECAUCIÓN: No realice modificaciones en el sistema o los accesorios. Las alteraciones no autorizadas pueden comprometer aspectos de seguridad, cumplimiento normativo y rendimiento del sistema.

⚠️ PRECAUCIÓN: No coloque sobre el aparato ninguna fuente de llama viva, como velas encendidas.

⚠️ PRECAUCIÓN: Si se utiliza la clavija de red como dispositivo de desconexión, deberá poder accionarse fácilmente.

🎵 Nota: Este producto debe utilizarse en espacios interiores. No está diseñado ni se ha probado para uso al aire libre, en vehículos de recreo o embarcaciones.

CE Este producto se ajusta a todos los requisitos aplicables de la UE. Encontrará la declaración de conformidad completa en: www.Bose.com/compliance.

Rellene para conservar como referencia

Este puede ser un buen momento para registrar los números de serie del sistema aquí y en la tarjeta de registro del producto. Puede registrar su producto en línea en www.Bose.com/register o llamando al (800) 905-1044. No hacerlo no supondrá ningún perjuicio sobre los derechos derivados de la garantía.

Pedestal L1® modelo II _____

Altavoz L1 modelo II _____

Módulo de graves B1/B2 _____

INSTRUCCIONES DE SEGURIDAD IMPORTANTES

1. Lea las siguientes instrucciones.
2. Guarde estas instrucciones.
3. Tenga presentes todas las advertencias.
4. Siga todas las instrucciones.
5. No utilice este aparato cerca del agua.
6. Límpielo solo con un trapo seco.
7. No bloquee las aberturas de ventilación. Realice la instalación de acuerdo con las instrucciones del fabricante.
8. No lo instale cerca de fuentes de calor, tales como radiadores, salidas de aire caliente, cocinas u otros aparatos (incluidos amplificadores) que generen calor.
9. No elimine el mecanismo de seguridad del enchufe con toma a tierra o polarizado. Los enchufes polarizados disponen de dos clavijas, una de mayor tamaño que la otra. Los enchufes con toma a tierra tienen dos clavijas y un tercer terminal de tierra. La patilla más ancha y el tercer terminal se incluyen como medida de seguridad. Si el enchufe suministrado no encaja en la toma, póngase en contacto con un electricista para sustituir la toma antigua.
10. Proteja el cable de alimentación de forma que nadie lo pise ni quede pinzado, en particular cerca de enchufes, receptáculos de tomas múltiples y en el lugar en que sale del aparato.
11. Utilice solo conexiones y accesorios suministrados por el fabricante.
12. Utilícelo sólo con el carrito, soporte, trípode, abrazadera o mesa suministrados por el fabricante o incluidos con el dispositivo. Cuando utilice un carrito, tenga cuidado al mover el carrito con el dispositivo para evitar que caiga y produzca daños.
13. Desenchufe el aparato si se produce una tormenta eléctrica o si no lo va a utilizar durante periodos prolongados de tiempo.
14. Toda reparación debe ser realizada por personal cualificado. Lleve el dispositivo a reparar si presenta algún daño, por ejemplo, si el cable de alimentación o el enchufe están dañados, si se han vertido líquidos o se han caído objetos sobre el dispositivo o ha estado expuesto a la lluvia o humedad, si no funciona correctamente o ha caído al suelo.



15. Para prevenir el riesgo de incendio o descargas eléctricas, evite sobrecargar los enchufes, alargadores o receptáculos de las tomas.
16. Evite que caigan objetos o líquidos sobre el producto, ya que podrían entrar en contacto con puntos de niveles de voltaje altos o partes que podrían sufrir un cortocircuito y causar incendios o descargas eléctricas.
17. Consulte las indicaciones de seguridad en la parte inferior de la caja del producto.
18. Utilice fuentes de alimentación adecuadas. Conecte el producto a una fuente de alimentación, tal y como se describe en las instrucciones de funcionamiento o en el propio producto.
19. El aparato no debe recibir salpicaduras ni mojarse, por lo que cualquier objeto que contenga líquido, como jarrones, no debe colocarse sobre éste.

Información sobre productos que generan ruido eléctrico

NOTA: Este equipo se ha probado y ha quedado demostrado que cumple con los límites para dispositivos digitales de clase A, de acuerdo con el apartado 15 de las normas de la FCC. Estos límites están diseñados para ofrecer una protección razonable contra las interferencias perjudiciales cuando el aparato se utiliza en un entorno comercial. Este equipo genera, utiliza y puede irradiar energía de radiofrecuencia y, si no se instala y se utiliza de acuerdo con el manual de instrucciones, podría ocasionar interferencias perjudiciales para las comunicaciones por radio. La utilización de este equipo en una zona residencial podría causar interferencias dañinas. En ese caso, la corrección de la interferencia correrá a cargo del usuario.

Los cambios o modificaciones no aprobados expresamente por Bose Corporation podrían anular la autorización que tiene el usuario para utilizar este equipo.

Este aparato de Clase A cumple las especificación canadiense ICES-003.

Corriente de irrupción en encendido inicial: 32 Amps

Corriente de irrupción después de 5 segundos de interrupción de la corriente de red: 32 Amps

Este producto cumple todos los requisitos de inmunidad EN55103-2 para entornos electromagnéticos E2.

INTRODUCCIÓN	5
Bienvenido	5
Características y ventajas	5
Características del producto	6
Conexiones y controles	7
INSTALACIÓN DEL SISTEMA	8
Lista de piezas	8
Colocar el sistema	9
Instalar el pedestal L1® modelo II	10
Montar los conjuntos superior e inferior del altavoz L1 modelo II	10
Conectar a la alimentación de CA	11
Conectar el módulo de graves B1	12
Añadir un motor de audio T1 ToneMatch® (opcional)	13
Añadir un segundo módulo de graves B1 (opcional)	14
Añadir un amplificador PackLite® modelo A1 (opcional)	15
Conectar múltiples módulos de graves B1	15
Conectar un segundo módulo B2	16
INFORMACIÓN OPERATIVA	17
Ajustar el nivel de entrada analógico	17
Utilizar un motor de audio T1 ToneMatch® y una fuente de entrada analógica	17
Opciones del usuario	17
Un solo músico	17
Varios músicos	18
Banda completa	19
Actuaciones de DJ	20
CUIDADO Y MANTENIMIENTO	21
Cuidado del producto	21
Limpieza	21
Cómo solicitar servicio	21
Resolución de problemas	21
Garantía limitada y registro	23
Accesorios	23
Información técnica	23
Datos mecánicos	23
Datos eléctricos	23
Entrada y salida de audio	23

INTRODUCCIÓN

Bienvenido

Gracias por adquirir el sistema Bose® L1® modelo II con puerto ToneMatch®. Este sistema, basado en una revolucionaria tecnología, aporta las ventajas de un concierto acústico íntimo a las actuaciones amplificadas.

Esta guía del usuario proporciona instrucciones para la configuración y uso del sistema L1 modelo II y explica cómo conectarle equipos.

Si desea más información sobre el uso de este sistema, incluidas sugerencias, técnicas y preguntas frecuentes, visite www.Bose.com/livesound en Internet.

Características y ventajas

- **Usted controla el sonido.** Al igual que en una actuación sin amplificar, usted controla el sonido. Ya no tendrá que preguntarse cómo ha sonado a oídos de sus compañeros o del público, porque usted oír lo mismo que ellos.
- **Instalación fácil y rápida.** El sistema L1 modelo II es fácil de transportar y se puede instalar en cuestión de minutos, y no de horas, lo que le evita el laborioso y a menudo frustrante esfuerzo necesario para instalar correctamente equipos de sonido convencionales.
- **Mejora espectacular de las actuaciones.** Conseguirá mejoras espectaculares en sus actuaciones en comparación con el uso de equipos convencionales, porque ya no tendrá que esforzarse para oír cómo suenan usted y el resto de los músicos.
- **Genera entusiasmo y emoción.** La mejora en la actuación de los músicos genera el tipo de entusiasmo y emoción que valoran los amantes de la música.
- **Usted escucha lo mismo que el público.** Por primera vez, los músicos oyen lo mismo que su público, por lo que es menos probable que toquen sus instrumentos a unos niveles de sonido incómodos.
- **La música suena con un dinamismo natural.** Tanto los fragmentos más suaves como los más intensos se aprecian y disfrutan con claridad.
- **Mejora de la presentación.** Hay menos objetos en el escenario y, por tanto, más espacio.
- **Una reproducción de sonido única.** El público señala que nunca en una actuación amplificada había disfrutado de la claridad y el entusiasmo que produce escuchar la reproducción precisa del sonido de cada instrumento y apreciar el sonido de cada instrumento en su posición sobre el escenario (en lugar de una mezcla mono o incluso estéreo de todos los instrumentos).

Características del producto

El sistema L® modelo II –con puerto ToneMatch®– consta de pedestal, conjuntos superior e inferior del altavoz y módulo de graves B1 o B2. El sistema también incluye una bolsa de transporte acolchada para cada uno de sus componentes.

Para ampliar el sistema y mejorar el rendimiento puede añadir:

- Un segundo módulo de graves B1 para bajo, bombo de pedal u órgano. Cada pedestal puede alimentar hasta dos módulos de graves B1 o un único módulo de graves B2.
- Un motor de audio T1 ToneMatch para procesamiento de señales digitales, entradas adicionales y controles de la interfaz de usuario.
- Un amplificador PackLite® modelo A1 para añadir hasta dos módulos de graves B1 o un módulo de graves B2 adicionales al sistema.

Si desea obtener una lista completa de equipos y accesorios opcionales, visite: www.Bose.com/livesound.

Figura 1

Sistema L1 modelo II y equipos opcionales

Sistema L1 modelo II con puerto ToneMatch

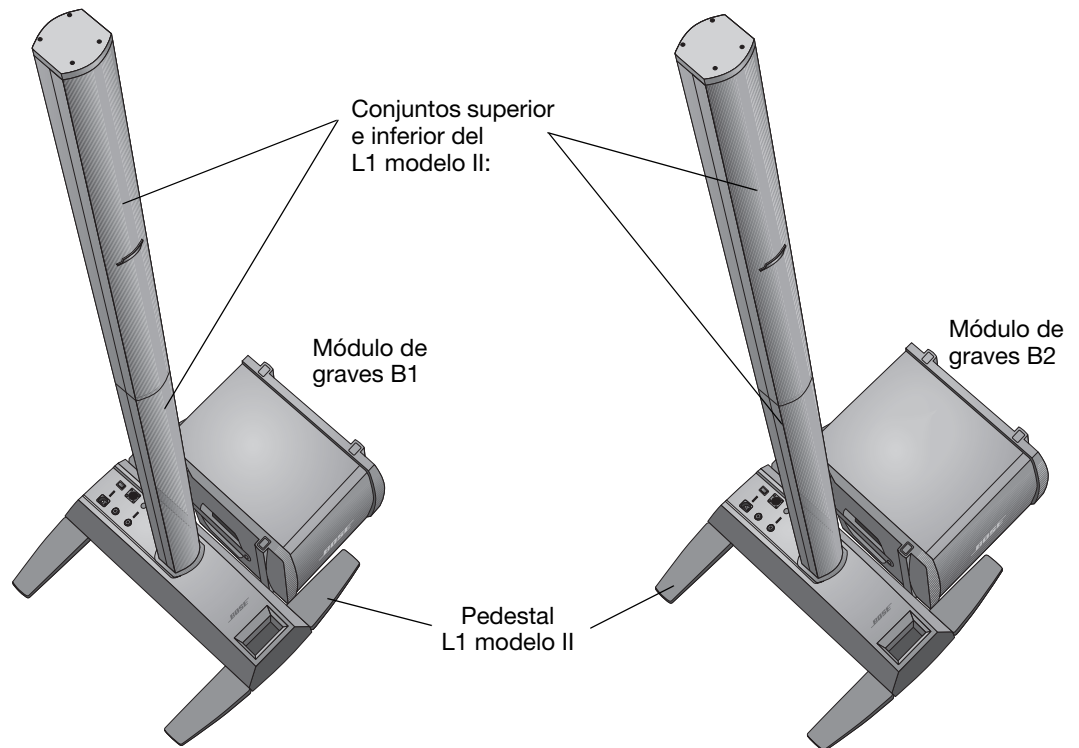

Equipos opcionales

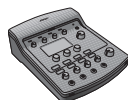

Motor de audio T1 ToneMatch

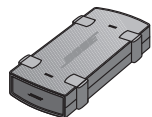

Amplificador PackLite modelo A1



Módulo de graves B1 adicional

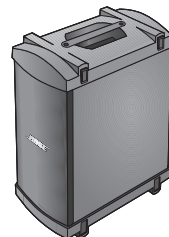

Módulo de graves B2

Conexiones y controles

Los conectores y controles del sistema se encuentran en el panel superior del pedestal (Figura 2).

Figura 2

Panel superior del pedestal

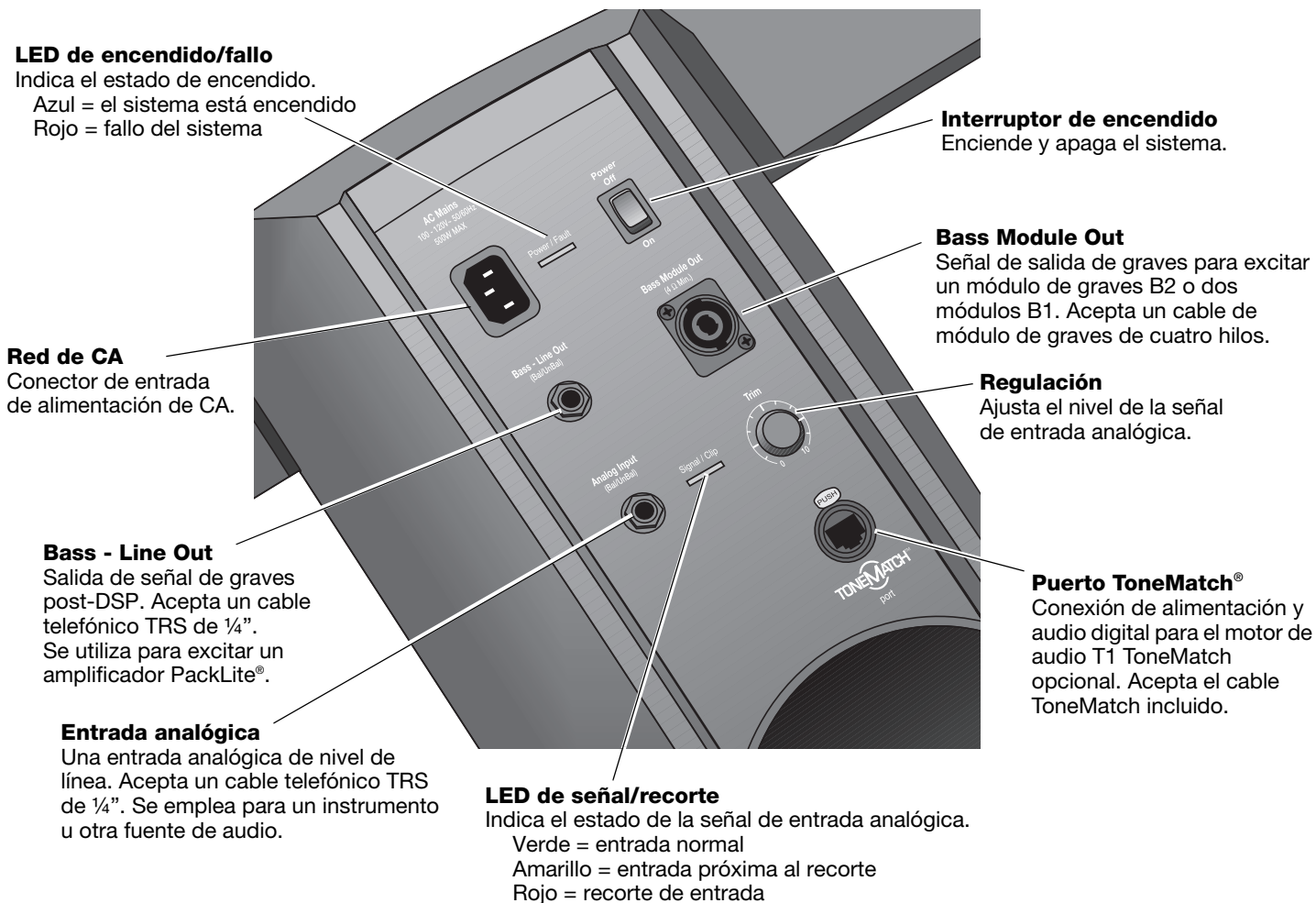









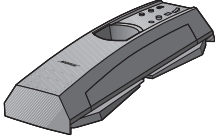
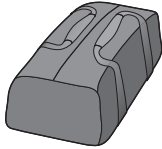

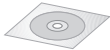

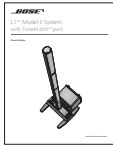
INSTALACIÓN DEL SISTEMA

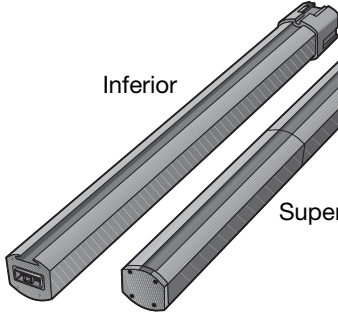
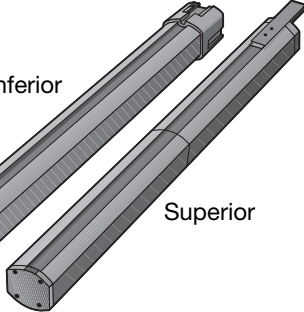
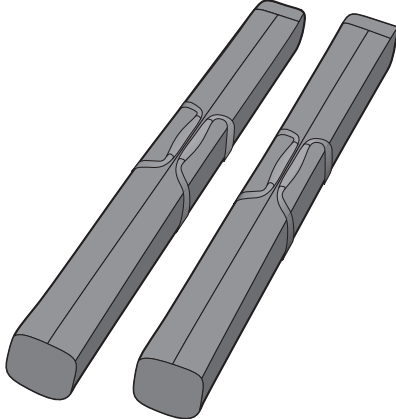
Lista de piezas

El sistema L1® modelo II se suministra en tres cajas. Desembale cuidadosamente las cajas y compruebe que dispone de todos los artículos que se indican en esta página.

ADVERTENCIA: Mantenga las bolsas de plástico fuera del alcance de los niños, para evitar el peligro de asfixia.

Caja del pedestal	Caja de los conjuntos superior e inferior	Caja del módulo de graves B1 o B2
<p>Pedestal L1 modelo II</p>  <p>Bolsa de transporte</p>  <p>Cable de alimentación de CA</p>  <p>CD de demostración</p>  <p>Guía de instalación rápida</p>  <p>Guía del usuario</p>  <p>Tarjeta de registro del producto</p> 	<p>Conjuntos superior e inferior del altavoz L1 modelo II</p> <p>Inferior</p>  <p>Superior</p>  <p>Bolsas de transporte</p> 	<p>Módulo de graves B1 o B2</p>  <p>Cubierta</p>  <p>Cable del módulo de graves (cuatro hilos)</p>  <p>Almohadillas de goma adhesivas (sólo para B2)</p>  <p>Guía del usuario del módulo de graves B1 o B2</p> 

Colocar el sistema

El emplazamiento del pedestal en el lugar adecuado es un paso importante en la instalación de este producto.

Determinar la mejor ubicación para la actuación depende de varios aspectos:

- El tamaño del escenario
- El número de artistas
- El sistema compartido (añadir un motor de audio T1 ToneMatch® y múltiples instrumentos)

Las siguientes directrices le ayudarán a realizar una instalación para un concierto o espectáculo.

- Instale el sistema en la parte de atrás del escenario donde se realizará la actuación.
- Si es posible, coloque el sistema detrás del artista o artistas.
- Si forma parte de un grupo musical, eviten colocarse muy juntos sobre el escenario. Deje cierta distancia (lo ideal sería entre 2,1 y 2,4 m o 7 y 8 pies), entre usted y el sistema L1® modelo II y otro artista. Esto permitirá que el sonido envuelva a los intérpretes y se refleje en las superficies adyacentes de la sala, creando un sonido más agradable que llena la sala.

Figura 1

Recomendaciones de ubicación

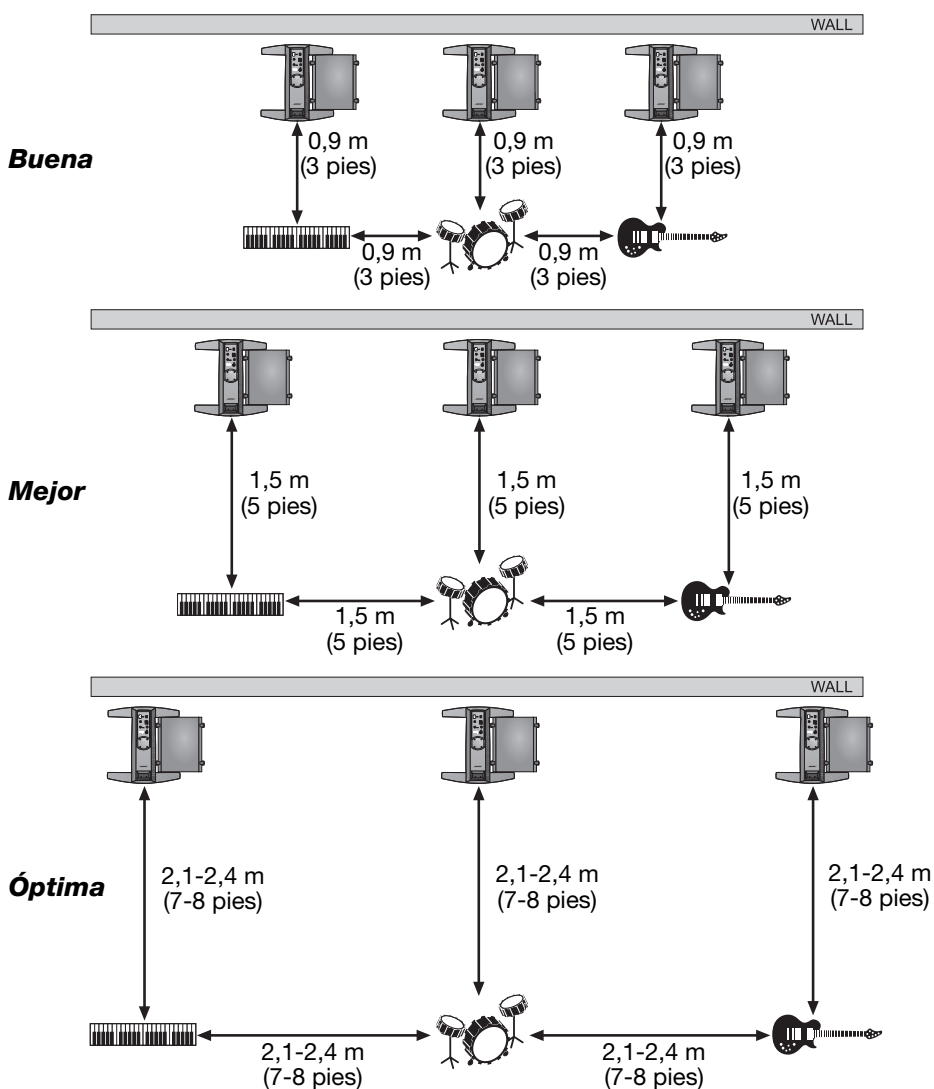

Instalar el pedestal L1® modelo II

1. Sostenga el pedestal en vertical sobre el suelo (Figura 2A) y sujete una pata y extiéndala todo lo que pueda. Observe que las otras patas se extenderán automáticamente. **Las patas deberán estar totalmente abiertas para que pueda conectar la sección inferior del L1® en el pedestal.**
2. Coloque el pedestal en horizontal sobre el suelo en la posición deseada (Figura 2B).

Figura 2

Colocar el pedestal en el suelo

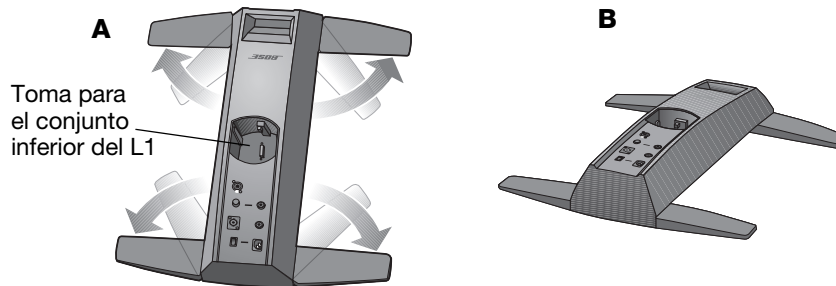

ADVERTENCIA: NO mueva el sistema completamente montado como una unidad, ya que podrían producirse daños personales o averías en el producto. Coloque el pedestal en el suelo en la ubicación elegida antes de montar el sistema.

Montar los conjuntos superior e inferior del altavoz L1 modelo II

Este procedimiento le indica cómo instalar las secciones del altavoz en el pedestal. Si tiene pensado montar el motor de audio T1 ToneMatch® en el sistema L1 modelo II, consulte "Añadir un motor de audio T1 ToneMatch® (opcional)" en la página 12 antes de instalar la sección superior del altavoz.

1. Sujete la parte inferior del L1 de modo que la rejilla mire hacia delante y conéctela al pedestal (Figura 3A). Procure insertarla totalmente en el receptáculo para asegurar estabilidad y una buena conexión.
2. Alinee la bayoneta de la parte superior del L1 con el canal situado al dorso de la parte inferior del L1, y baje la parte superior del L1 sobre la parte inferior del L1 hasta que queden alineadas (Figura 3B).

Figura 3

Instalación de los conjuntos superior e inferior del L1 modelo II

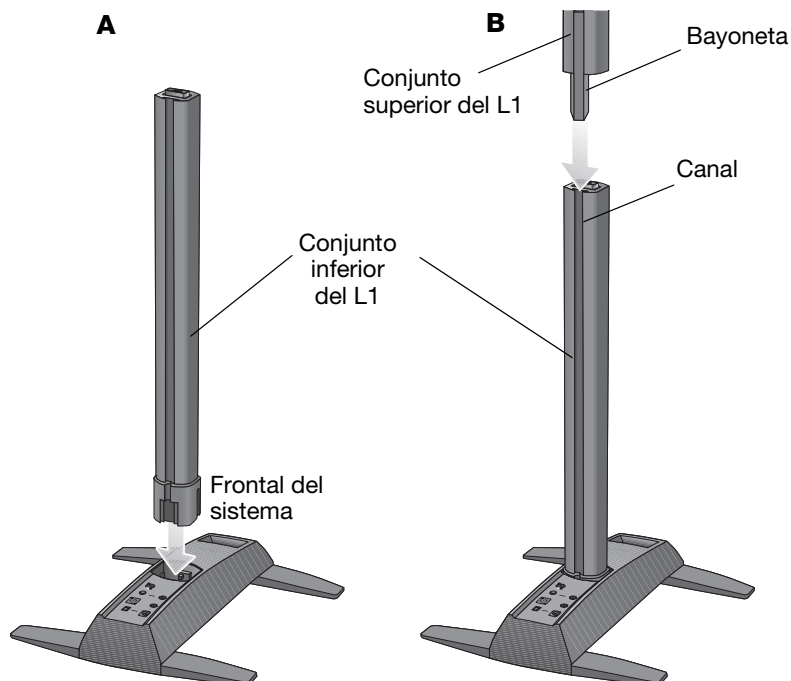

Conectar a la alimentación de CA

1. Compruebe que el interruptor de alimentación se encuentra apagado.
2. Conecte un extremo del cable de alimentación de CA al conector **AC Mains** del pedestal.
3. Enchufe el otro extremo en una toma de red de CA (Figura 4).

Figura 4

Conexiones eléctricas

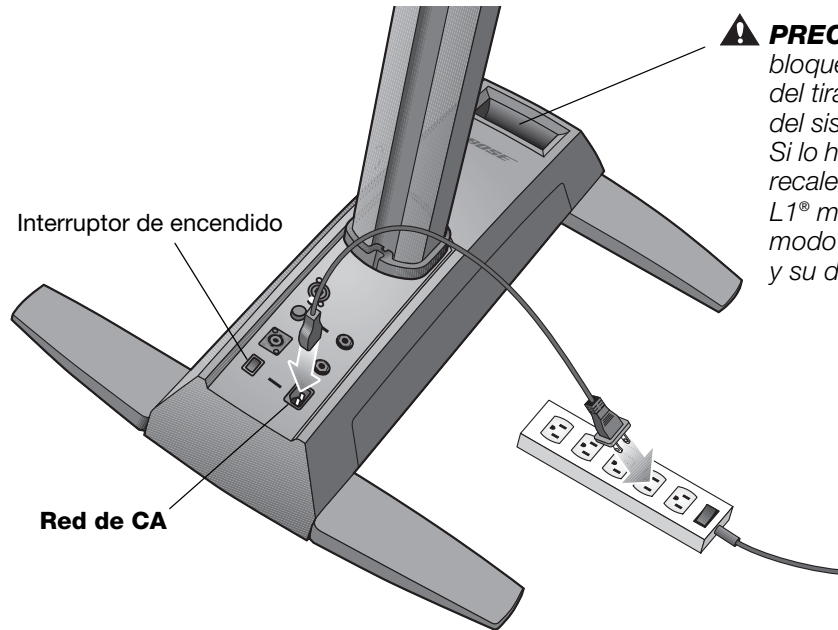

⚠ PRECAUCIÓN: NO bloquee ni cubra la abertura del tirador, que forma parte del sistema de ventilación. Si lo hace, puede provocar el recalentamiento del sistema L1® modelo II, el paso al modo de protección térmica y su desconexión temporal.

⚠ PRECAUCIÓN: Bose le recomienda utilizar supresores de sobretensiones de calidad en todos los equipos electrónicos. Las variaciones y picos de tensión pueden dañar los componentes electrónicos de cualquier sistema. Los supresores de calidad pueden evitar la inmensa mayoría de las averías atribuibles a las sobretensiones y pueden adquirirse en cualquier tienda de electrónica.

Conectar el módulo de graves B1

Puede ubicar el módulo de graves B1 o B2 en vertical o en horizontal sobre el suelo. Encaja perfectamente entre las patas del pedestal.

1. Conecte un extremo del cable del módulo de graves B1 o B2 a uno de los conectores de graves. Gire la clavija en el sentido de las agujas del reloj para asegurarla. Cuando quede bloqueada deberá oírse un “clic” suave.
2. Conecte el otro extremo del cable al conector **Bass Module Out** del pedestal. Gire la clavija en el sentido de las agujas del reloj para asegurarla.

🎵 **Nota:** Para desconectar un cable B1 o B2, desplace hacia atrás la lengüeta metálica de la clavija, gire la clavija en el sentido contrario al de las agujas del reloj y sáquela del conector.

Figura 5

Módulo de graves B1

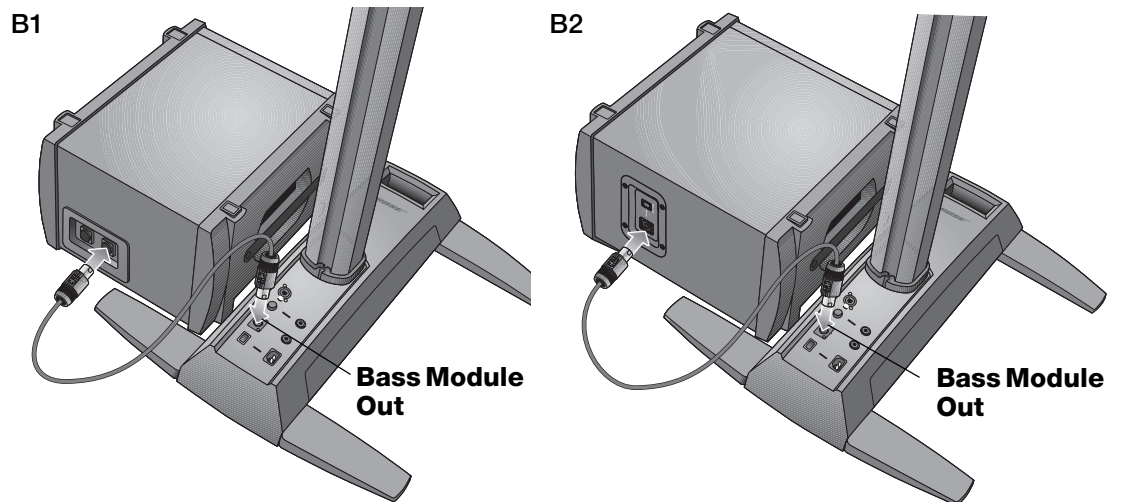

⚠️ PRECAUCIONES:

- NO conecte un módulo de graves B1 a dos pedestales al mismo tiempo.
- NO conecte ningún módulo de graves distinto del B1 o del B2 al pedestal.
- NO CAMBIE el cable suministrado por un cable de altavoz de dos hilos. Utilice únicamente el cable de cuatro hilos suministrado para conectar el módulo de graves al pedestal. El pedestal utiliza las señales de dos de los hilos (o la posición del interruptor del panel posterior B2) para detectar automáticamente cuántos módulos de graves están conectados.

Añadir un motor de audio T1 ToneMatch® (opcional)

El motor de audio T1 ToneMatch® proporciona funciones de entrada/salida adicionales al sistema, además de procesamiento de señales digitales para personalizar el sonido. El motor de audio incluye hardware para montarlo en el lado izquierdo o derecho de los conjuntos superior e inferior del L1® modelo II.

🎵 **Nota:** El motor de audio se monta en la sección inferior del altavoz y requiere la extracción de la sección superior antes de comenzar este procedimiento.

1. Deslice el carro dentro del canal situado al dorso de la parte inferior del L1 y gire el pomo en el sentido de las agujas del reloj para asegurarlo (Figura 6).
2. Inserte la barra de montaje en la ranura del carro y empújela hacia abajo.
3. Coloque el T1 en la barra de montaje tal como se indica.
4. Conecte un extremo del cable ToneMatch (suministrado con el motor de audio) al puerto de salida ToneMatch (M) del T1.
5. Empleando la correa de gancho y lazada, fije el cable al carro.
6. Conecte el otro extremo del cable al puerto ToneMatch del pedestal.

Figura 6

Montaje del T1

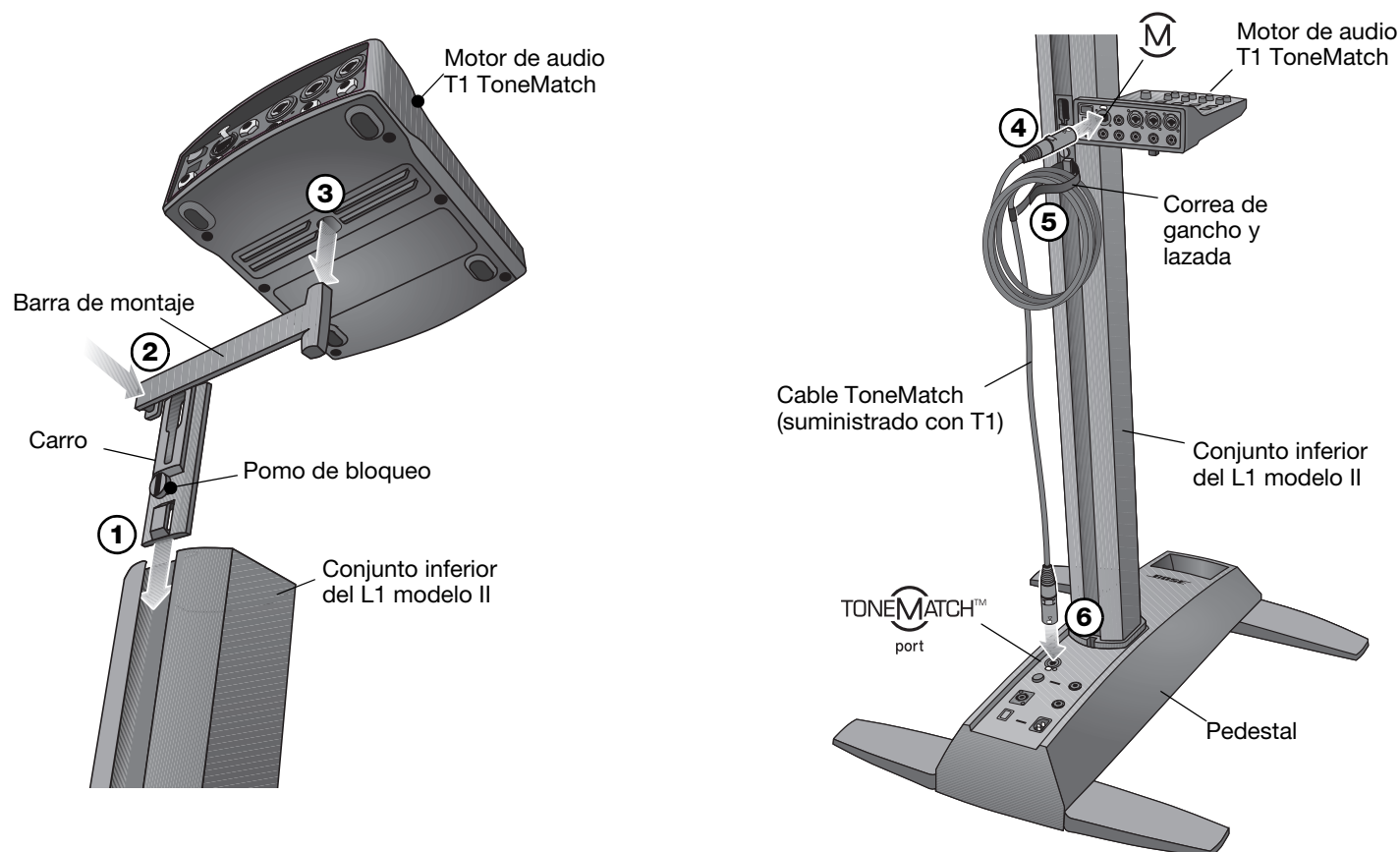

Añadir un segundo módulo de graves B1 (opcional)

La salida del módulo de graves del pedestal puede suministrar alimentación a uno o dos módulos de graves B1. Cuando los módulos se colocan en horizontal, se pueden apilar (Figura 7).

Puede añadir uno o dos módulos B1 adicionales con el uso de un amplificador PackLite®. Consulte “Añadir un amplificador PackLite® modelo A1 (opcional)” en la página 15.

⚠ PRECAUCIÓN: No conecte más de dos módulos de graves B1 al conector **Bass Module Out** del pedestal. Si suministra alimentación a más de dos módulos de graves B1 desde esta salida, se sobrecargará el amplificador del pedestal y se verá afectado el rendimiento del sistema.

1. Conecte el primer B1 al conector **Bass Module Out** del pedestal.
2. Conecte un extremo del segundo cable B1 al conector no utilizado del primer B1. Conecte el otro extremo del cable en uno de los conectores del segundo B1.

Figura 7

Instalación de dos módulos de graves B1

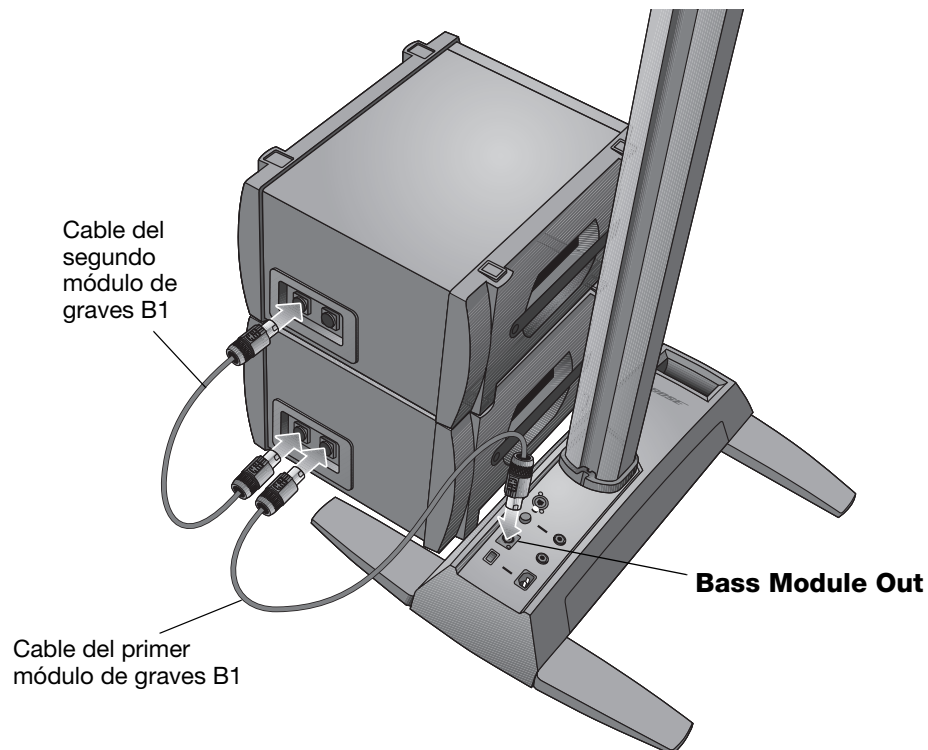

Añadir un amplificador PackLite® modelo A1 (opcional)

Conectar múltiples módulos de graves B1

El uso de un amplificador PackLite® modelo A1 permite añadir uno o dos módulos B1 adicionales al sistema. Consulte las instrucciones detalladas en la guía del usuario del A1.

1. Compruebe que el interruptor de alimentación del amplificador A1 se encuentra apagado.
2. Conecte el otro extremo del cable TRS de ¼" suministrado al conector de **salida de línea de graves** del pedestal. Conecte el otros extremo al conector de **INPUT** del amplificador A1.
3. Conecte un cable desde el conector de **OUTPUT** del A1 hasta el módulo de graves B1. Si lo desea, conecte un segundo B1 al primero.
4. Conecte un extremo del cable de alimentación de CA al amplificador A1 y conecte el otro extremo a la toma de la red de CA.
5. Encienda el interruptor de alimentación del A1 (I).

Figura 8

Conexión del amplificador A1 al pedestal

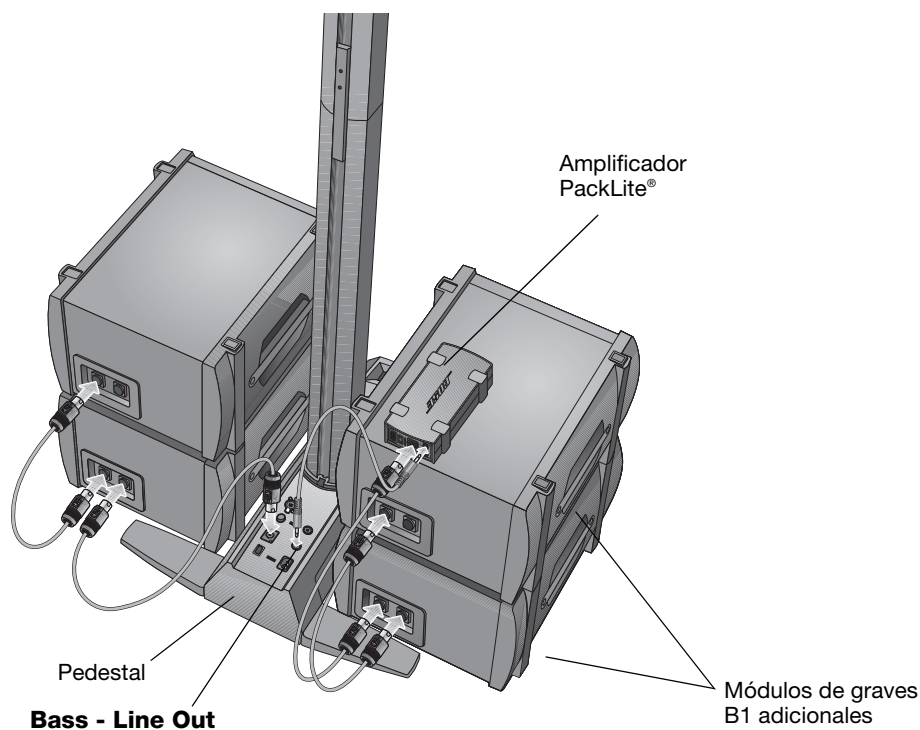

⚠ PRECAUCIÓN: NO apile más de cuatro módulos B1 en una columna.

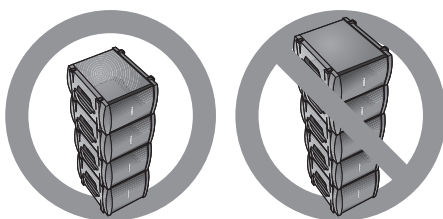

Conectar un segundo módulo B2

El uso de un amplificador PackLite® modelo A1 permite añadir un módulo B2 adicional al sistema L1 modelo II.

1. Compruebe que el interruptor de alimentación del amplificador A1 se encuentra apagado.
2. Conecte el otro extremo del cable TRS de ¼" suministrado al conector de **salida de línea de graves** del pedestal. Conecte el otros extremo al conector de **INPUT** del amplificador A1.
3. Conecte un cable desde el conector **OUTPUT** del amplificador A1 hasta el módulo de graves B2.
4. Conecte un extremo del cable de alimentación de CA al amplificador A1 y conecte el otro extremo a la toma de la red de CA.
5. Encienda el interruptor de alimentación del A1 (I).

Figura 9

Conexión de dos módulos de graves B2

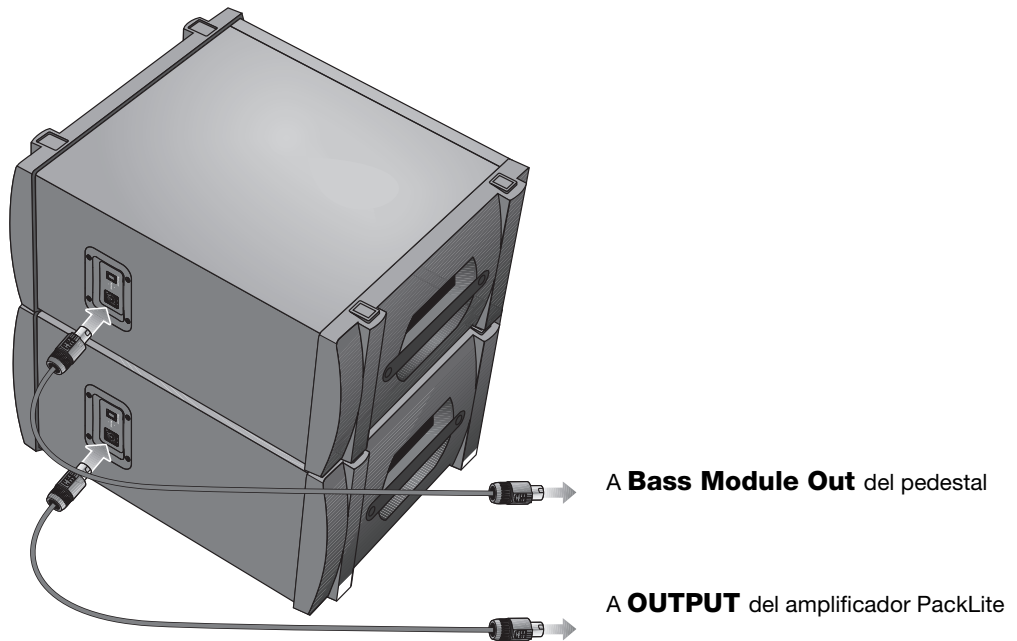

⚠ PRECAUCIÓN: NO apile más de dos módulos B2.

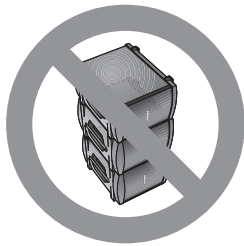

Ajustar el nivel de entrada analógico

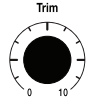

Cuando conecte una fuente de audio a **Analog Input**, siga estos pasos para ajustar el control **Trim** (regulación) de entrada.

1. Ajuste el control **Trim** en el pedestal en posición 0 (cero).
2. Conecte la fuente de audio a **Analog Input**.
3. Ajuste el volumen de la fuente de audio al nivel deseado.
4. Mientras se reproduce la fuente, aumente el nivel de **Trim** hasta que el indicador **Signal/Clip** se ilumine en verde o amarillo.
5. Si el indicador **Signal/Clip** se ilumina en rojo, reduzca el nivel de **Trim** hasta que se ilumine en verde o amarillo.

Utilizar un motor de audio T1 ToneMatch® y una fuente de entrada analógica

El sistema L1® modelo II puede funcionar con un motor de audio T1 ToneMatch® y con una fuente de audio analógica conectados al pedestal. Sin embargo, hay que tener en cuenta que el volumen del motor de audio y el de la fuente de audio analógica se ajustan por separado.

- El control **Trim** del pedestal sólo afecta al nivel de volumen de la fuente de audio analógica conectada a **Analog Input**. Por tanto, el indicador **Signal/Clip** sólo muestra el estado de la señal de entrada analógica.
- El motor de audio T1 ToneMatch tiene un control **Trim** y un indicador de señal/recorte para cada entrada, un control **Volume** para cada canal de salida y un control de volumen **Master** que ajusta el nivel de la salida de ToneMatch que llega al pedestal. Estos controles no tienen ningún efecto en la señal que recibe **Analog Input**.

Opciones del usuario

Existen muchas formas de configurar y utilizar este sistema con y sin el motor de audio T1 ToneMatch. En las páginas siguientes se ofrecen ejemplos de algunos escenarios típicos para el usuario. Cuando utilice el motor de audio T1 ToneMatch, consulte la información sobre configuración y funcionamiento que contiene la guía del usuario.

Un solo músico

Un músico individual puede tocar un único instrumento a través del sistema L1 modelo II (Figura 1). Un músico individual también podría tocar un instrumento y utilizar un micrófono para la voz (Figura 2 en página 18).

Figura 1

Sistema L1 modelo II único con teclado



Figura 2

Sistema L1® modelo II único con guitarra y micrófono

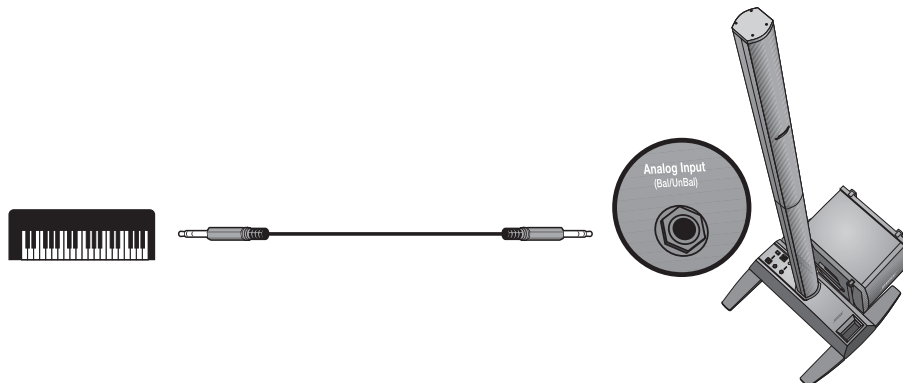
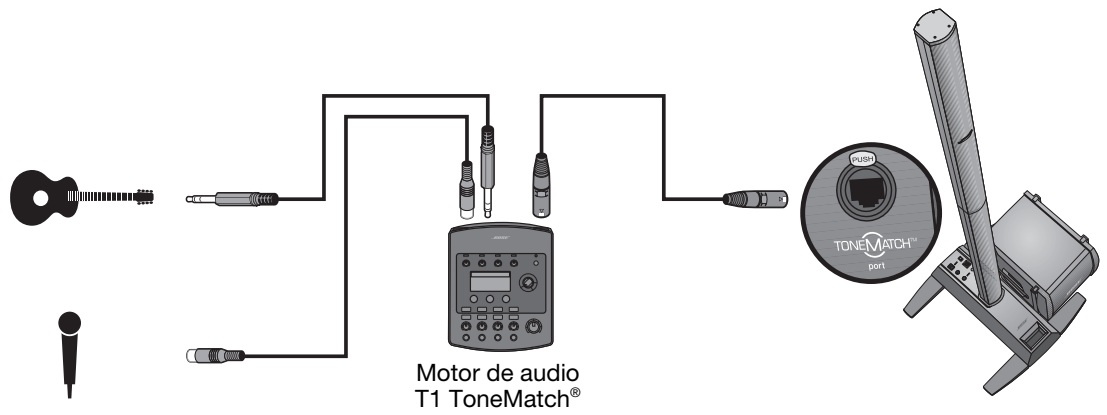

Varios músicos

En este escenario, un dúo de teclado-guitarra canta y toca a través de un solo motor de audio T1 ToneMatch y de un sistema L1 modelo II.

Figura 3

Sistema L1 modelo II único con varios instrumentos y motor de audio T1 ToneMatch

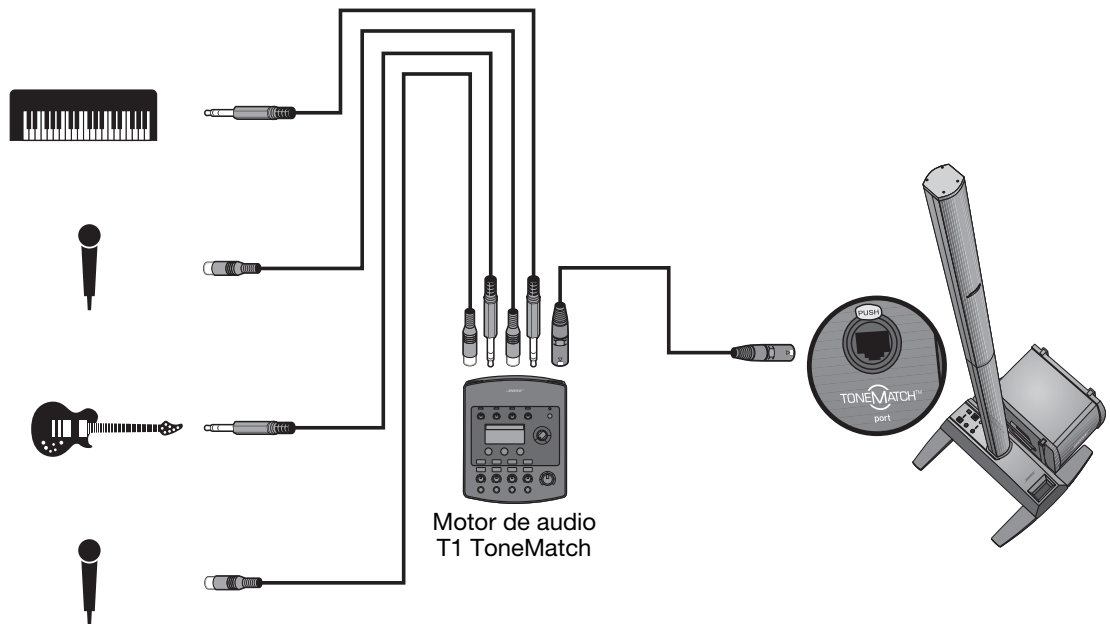

Banda completa

Un escenario de banda completa se establece en torno a varios motores de audio T1 ToneMatch® y sistemas L1® modelo II. Cada músico toca y canta a través de un motor de audio T1 ToneMatch individual y un sistema L1 modelo II.

Figura 4

Varios sistemas L1 modelo II, cada uno con un motor de audio T1 ToneMatch

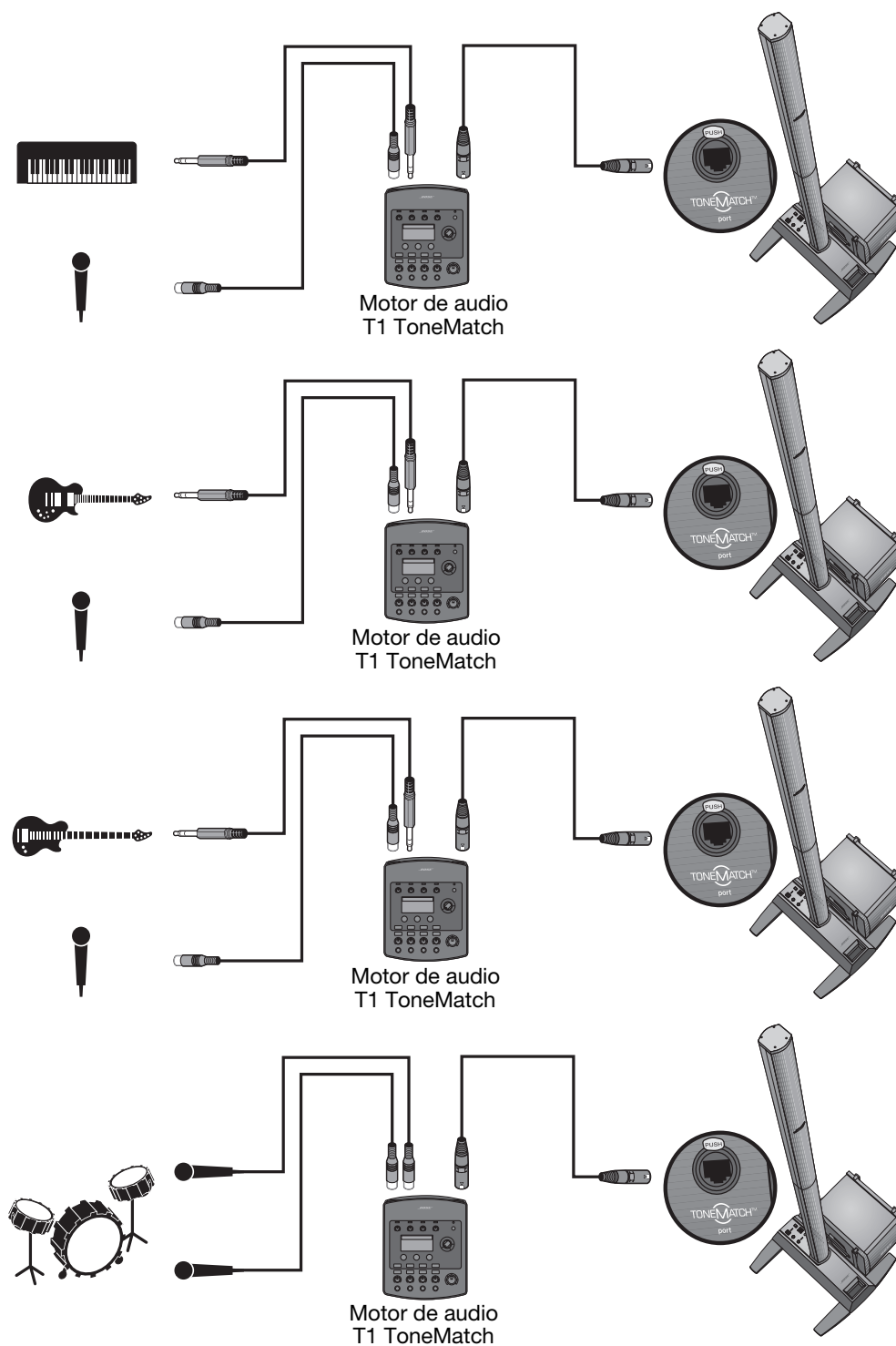

Actuaciones de DJ

Los DJ utilizan muchos tipos de fuentes de entrada (reproductor de CD, plato, reproductor de MP3, etc.) conectadas a un mezclador. En este escenario, dos salidas del mezclador pueden introducirse en dos sistemas L1® modelo II para conseguir sonido estéreo.

Figura 5

Dos sistemas L1 modelo II, un mezclador y dispositivos de entrada

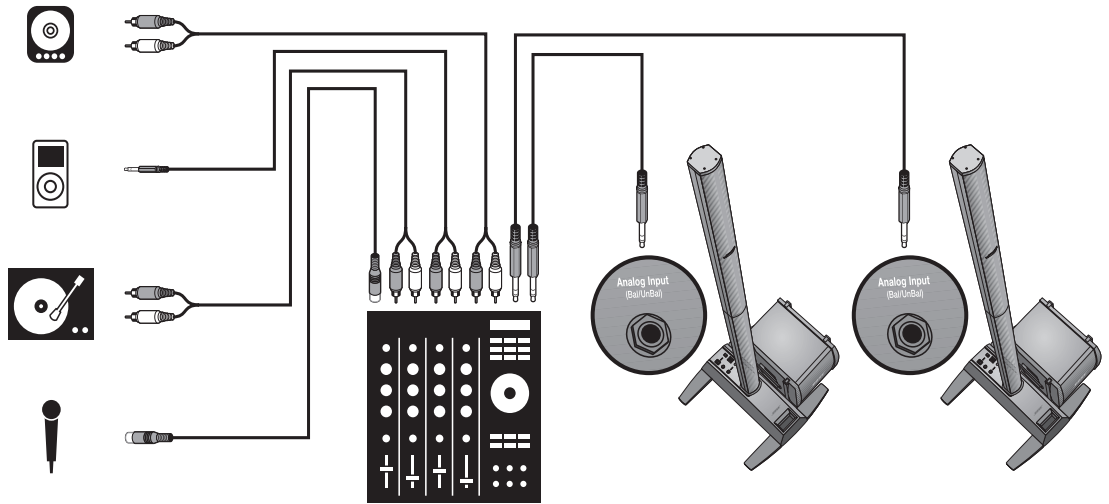

Cuidado del producto

Limpieza

- Limpie las superficies del producto empleando un paño suave y seco.
- No use disolventes, sustancias químicas ni detergentes que contengan alcohol, amoníaco o abrasivos.
- No use ningún aerosol cerca del producto ni permita la entrada de ningún líquido por abertura alguna.
- Si es necesario, puede aspirar con cuidado la rejilla de los conjuntos superior e inferior del altavoz L1® modelo II.

Cómo solicitar servicio

Para obtener ayuda adicional a la hora de resolver problemas, póngase en contacto con el Equipo de Servicio Técnico para Productos de Música en Vivo de Bose llamando al teléfono (877) 335-2673 o visite nuestra área de asistencia técnica en línea en www.Bose.com/livesound.

Resolución de problemas

Si tiene algún problema al utilizar este producto, le sugerimos que pruebe las siguientes soluciones. Si no consigue solucionarlo, llame directamente al Equipo de servicio técnico y atención al cliente de música en vivo de Bose al (877) 335-2673 para solicitar asistencia.

Herramientas recomendadas para la resolución de problemas

- Voltímetro portátil
- Cables con terminación para teléfono XLR y de ¼"
- Comprobador de cables
- Cable de cuatro hilos del módulo de graves B1
- Comprobador de toma de CA
- Cable de alimentación de CA de repuesto

Problema	Solución
El sistema está enchufado, el interruptor de alimentación está encendido, pero el LED de encendido está apagado	<ul style="list-style-type: none"> • Asegúrese de que hay corriente en la toma de CA. Intente enchufar una lámpara u otro equipo eléctrico en la misma toma o compruebe la toma con el probador de tomas de CA. • Asegúrese de que la clavija del cable de alimentación del pedestal está bien introducida en la toma de CA.
El LED de alimentación está encendido (verde), pero no hay sonido	<ul style="list-style-type: none"> • Asegúrese de que el control de volumen del instrumento musical está alto. • Compruebe que el control de regulación se encuentra en un nivel alto en el pedestal. • Compruebe que el instrumento está conectado en la entrada analógica. • Conecte el instrumento al pedestal con otro diferente. • Enchufe el instrumento en un amplificador diferente para asegurarse de que funciona correctamente.
El LED de encendido está rojo cuando el pedestal está encendido	<ul style="list-style-type: none"> • Llame al Equipo de atención al cliente de música en vivo de Bose al (877) 335-2673 para solicitar asistencia.
El disyuntor del circuito doméstico salta continuamente	<ul style="list-style-type: none"> • Si tiene más de un pedestal conectado al mismo circuito de CA, ajuste los tiempos de encendido para que no sean simultáneos. Cada pedestal tiene una corriente de irrupción de unos 32 amperios. • Si tiene más de tres pedestales enchufados en un único circuito de 15 amperios, desplace algunos sistemas a otro circuito de CA. Cada pedestal puede requerir 5 o más amperios cuando se reproduce sonido a volúmenes altos durante un cierto tiempo.

Problema	Solución
A pesar de que no hay ningún equipo conectado al pedestal, se oye un ligero <i>pitido</i> o <i>zumbido</i> .	<ul style="list-style-type: none"> • Con un comprobador de toma de CA, pruebe si en la toma de CA a la que se ha conectado el pedestal hay contactos invertidos o abiertos (bajo tensión, neutro y/o derivado a masa). • Si utiliza un cable alargador, asegúrese de que compruebe también el cable.
El módulo de graves B1 o B2 está enchufado, pero no se oyen los graves	<ul style="list-style-type: none"> • Compruebe que utiliza el cable del módulo de graves de cuatro hilos incluido. • Compruebe que el cable del módulo de graves está enchufado al conector Bass Module Out y que el conector del cable está correctamente insertado en la salida. • Pruebe otro cable de cuatro hilos. • Si es posible, pruebe otro módulo de graves. • Compruebe que el firmware del pedestal está actualizado.
El módulo de graves B1 o B2 suena como si no estuviera balanceado con respecto al sistema	<ul style="list-style-type: none"> • Asegúrese de que utiliza el cable de cuatro hilos del módulo de graves incluido con dicho módulo. • Asegúrese de que la rejilla del módulo de graves está orientada hacia los músicos y el público.
El altavoz L1® modelo II no emite sonidos medios/altos	<ul style="list-style-type: none"> • Compruebe que los conjuntos superior e inferior del altavoz L1 modelo II se encuentran firmemente fijados a sus conectores. • Asegúrese de que las conexiones no están dobladas ni rotas. • Intente limpiar los contactos de las partes superior e inferior del altavoz con un pulverizador de limpieza para aparatos electrónicos.
El instrumento o la fuente de audio suenan distorsionados	<ul style="list-style-type: none"> • Compruebe que el LED de señal/recorte no está rojo. Si lo está, baje el nivel de regulación. • Pruebe con otra fuente o instrumento. • Pruebe la fuente o el instrumento en otro pedestal.
Un subwoofer alimentado de otro proveedor suena de forma deficiente al conectarlo al conector Bass - Line Out del pedestal	<ul style="list-style-type: none"> • Desenchufe los módulos de graves Bose que estén conectados al pedestal. • La señal procedente de Bass - Line Out puede ser demasiado alta para el subwoofer alimentado. Pruebe a atenuar la señal empleando cajas de conexión directa disponibles comercialmente o dispositivos de relleno en línea. • Pruebe conexiones diferentes con el subwoofer alimentado de otro proveedor; por ejemplo, cableado balanceado o no balanceado y/o una caja de conexión directa. • Compruebe que los controles de ganancia y entrada del subwoofer alimentado de otro proveedor están debidamente ajustados. • Si utiliza un subwoofer amplificado con un divisor de frecuencia ajustable, fije el divisor de frecuencia en 180 Hz.
Los módulos de graves B1 o B2 alimentados por un amplificador de otro proveedor y conectados a Bass - Line Out tienen un sonido deficiente	<ul style="list-style-type: none"> • Compruebe que hay un mínimo de dos módulos de graves conectados directamente al conector Bass Module Out del pedestal utilizando un cable de cuatro hilos del módulo de graves B1. • Compruebe el ajuste de ganancia del amplificador de otro proveedor. El nivel de volumen de los módulos de graves alimentados por el pedestal debe ser similar al de los módulos de graves alimentados por el amplificador externo.
El micrófono recibe realimentación	<ul style="list-style-type: none"> • Oriente el micrófono para evitar que apunte directamente a su correspondiente conjunto superior o inferior del altavoz L1 modelo II. • Pruebe con otro micrófono. • Coloque el altavoz en otra posición y/o pida al vocalista que se coloque en otro lugar del escenario. • Aumente la distancia del altavoz al micrófono. • Si utiliza un procesador de efectos vocales, asegúrese de que no contribuye al problema de realimentación.

Garantía limitada y registro

Este producto está cubierto por una garantía limitada transferible. Los detalles de la garantía se suministran con el producto. Registre sus productos en línea en www.Bose.com/register o llame al (800) 905-1044. No hacerlo no supondrá ningún perjuicio sobre los derechos derivados de la garantía.

Accesorios

Visite www.Bose.com/livesound o llame al (800) 905-0886 para obtener más información sobre accesorios.

Información técnica

Datos mecánicos

	Dimensiones	Peso
Pedestal L1® modelo II:	12,8 x 26,2 x 69,2 cm (5 x 10 x 27 pulgadas) (alto x ancho x fondo)	10,7 kg (23,7 libras)
Conjunto superior L1 modelo II:	111,0 x 9,0 x 10,5 cm (43½ x 3½ x 4 pulgadas) (alto x ancho x fondo)	7,4 kg (16,3 libras)
Conjunto inferior L1 modelo II:	111,0 x 9,0 x 10,5 cm (43½ x 3½ x 4 pulgadas) (alto x ancho x fondo)	7,9 kg (17,4 libras)
Módulo de graves B1:	38,0 x 26,0 x 45,0 cm (15 x 10¼ x 17¾ pulgadas) (alto x ancho x fondo)	11,4 kg (25,1 libras)
Módulo de graves B2:	59,4 x 33,8 x 48 cm (23,4 x 13,31 x 18,9 pulgadas) (alto x ancho x fondo)	20,41 kg (45 libras)

Datos eléctricos

- Potencia nominal de CA:
100-120 V ~ 50/60 Hz 500 W (EE UU/Canadá); 220-240 V ~ 50/60 Hz 500 W (Europa)
- Corriente máxima de irrupción:
32A a 120 V ~ 60 Hz (EE UU/Canadá); 61 A a 230 V ~ 50 Hz (Europa)

Vídeo por componentes

Impedancia

Conjuntos superior e inferior del altavoz L1® modelo II:	4 Ω
Módulo de graves B1:	8 Ω
Módulo de graves B2:	4 Ω

Entrada y salida de audio

- Puerto T1 ToneMatch®: Conector Ethercon/RJ45 de salida CC/entrada de datos para un motor de audio T1 ToneMatch
- Entrada analógica: Canal de entrada de nivel de línea para conector telefónico TRS de ¼"
- Bass - Line Out: -4 dBu (nominal), +9 dBu (máx.) (conexión TRS balanceada)
-10 dBu (nominal), +3 dBu (máx.) (conexión TS no balanceada)
- Bass Module Out: Salida Neutrik NL4 para uno o dos módulos de graves B1 o para un módulo de graves B2

L1 y TONEMATCH son marcas comerciales de Bose Corporation registradas en EE UU y otros países. Las restantes marcas comerciales pertenecen a sus propietarios correspondientes.



356147-0010

BOSE[®]
Better sound through research[®]

©2012 Bose Corporation, The Mountain,
Framingham, MA 01701-9168 USA
AM356147 Rev.01

www.Bose.com/livesound