

***BOSE***<sup>®</sup>

 Lifestyle<sup>®</sup> SoundTouch<sup>™</sup> 535/525  
entertainment system



Set Up Guide • Guía de instalación • Guide de configuration

# Important Safety Instructions

---

## Please read this guide

Please take the time to follow the instructions in this owner's guide carefully. It will help you set up and operate your system properly and enjoy its advanced features. Please save this guide for future reference.



The lightning flash with arrowhead symbol within an equilateral triangle alerts the user to the presence of uninsulated, dangerous voltage within the system enclosure that may be of sufficient magnitude to constitute a risk of electric shock.



The exclamation point within an equilateral triangle, as marked on the system, is intended to alert the user to the presence of important operating and maintenance instructions in this owner's guide.



---

**WARNING:** Contains small parts which may be a choking hazard. Not suitable for children under age 3.

---



### WARNINGS:

- To reduce the risk of fire or electrical shock, do not expose the product to rain or moisture.
  - Do not expose this apparatus to dripping or splashing, and do not place objects filled with liquids, such as vases, on or near the apparatus. As with any electronic products, use care not to spill liquids into any part of the system. Liquids can cause a failure and/or a fire hazard.
  - To prevent electric shock, match the wide blade of the line cord plug to the wide slot of the AC (mains) receptacle. Insert fully.
  - Do not place any naked flame sources, such as lighted candles, on or near the apparatus.
- 



### CAUTIONS:

- Make no modifications to the system or accessories. Unauthorized alterations may compromise safety, regulatory compliance, and system performance.
  - Long-term exposure to loud music may cause hearing damage. It is best to avoid extreme volume when using headphones, especially for extended periods.
- 

## Notes:

- The product label is located on the bottom or the back of the product.
- Where the mains plug or appliance coupler is used as the disconnect device, such disconnect device shall remain readily operable.
- The product must be used indoors. It is neither designed nor tested for use outdoors, in recreation vehicles, or on boats.
- This product is intended to be used only with the power supply provided.
- The speaker wire and interconnect cables included with the system are not approved for in-wall installation. Please check your local building codes for the correct type of wire and cable required for in-wall installation.
- Changes or modifications not expressly approved by Bose Corporation could void the user's authority to operate this equipment.

## Important Safety Instructions

1. Read these instructions.
2. Keep these instructions.
3. Heed all warnings.
4. Follow all instructions.
5. Do not use this apparatus near water.
6. Clean only with a dry cloth.
7. Do not block any ventilation openings. Install in accordance with the manufacturer's instructions.
8. Do not install near any heat sources such as radiators, heat registers, stoves, or other apparatus (including amplifiers) that produce heat.
9. Do not defeat the safety purpose of the polarized or grounding-type plug. A polarized plug has two blades with one wider than the other. A grounding type plug has two blades and a third grounding prong. The wide blade or the third prong are provided for your safety. If the provided plug does not fit into your outlet, consult an electrician for replacement of the obsolete outlet.

# Important Safety Instructions

10. Protect the power cord from being walked on or pinched particularly at plugs, convenience receptacles, and the point where they exit from the apparatus.
11. Only use attachments/accessories specified by the manufacturer.
12.  Use only with the cart, stand, tripod, bracket, or table specified by the manufacturer, or sold with the apparatus. When a cart is used, use caution when moving the cart/apparatus combination to avoid injury from tip-over
13. Unplug this apparatus during lightning storms or when unused for long periods of time.
14. Refer all servicing to qualified personnel. Servicing is required when the apparatus has been damaged in a way, such as power-supply cord or plug is damaged, liquid has been spilled or objects have fallen into the apparatus, the apparatus has been exposed to rain or moisture, does not operate normally, or has been dropped.



廢電池請回收

**Please dispose of used batteries properly**, following local regulations. Do not incinerate.



This symbol means the product must not be discarded as household waste, and should be delivered to an appropriate collection facility for recycling. Proper disposal and recycling helps protect natural resources, human health and the environment. For more information on disposal and recycling of this product, contact your local municipality, disposal service, or the shop where you bought this product.



Bose Corporation hereby declares that this product is in compliance with the essential requirements and other relevant provisions of Directive 1999/5/EC and all other applicable EU directive requirements. The complete declaration of conformity can be found at: [www.Bose.com/compliance](http://www.Bose.com/compliance)

Names and Contents of Toxic or Hazardous Substances or Elements						
Part Name	Toxic or Hazardous Substances and Elements					
	Lead (Pb)	Mercury (Hg)	Cadmium (Cd)	Hexavalent (CR(VI))	Polybrominated Biphenyl (PBB)	Polybrominated diphenylether (PBDE)
PCBs	X	O	O	O	O	O
Metal parts	X	O	O	O	O	O
Plastic parts	O	O	O	O	O	O
Speakers	X	O	O	O	O	O
Cables	X	O	O	O	O	O

This table is prepared in accordance with the provisions of SJ/T 11364.  
 O: Indicates that said hazardous substance contained in all of the homogeneous materials for this part is below the limit requirement of GB/T 26572.  
 X: Indicates that said hazardous substance contained in at least one of the homogeneous materials used for this part is above the limit requirement of GB/T 26572.

# Regulatory Information

## Please complete and retain for your records.

The serial and model numbers can be found on the bottom panel of the product.

Lifestyle® SoundTouch™ model: \_\_\_\_\_

Control console serial number: \_\_\_\_\_

Acoustimass® serial number: \_\_\_\_\_

Purchase date: \_\_\_\_\_

Please keep your receipt together with this Setup Guide and the Operating Guide.

## Date of manufacture

The four bolded digits in the serial number indicate the date of manufacture. The first digit is the year of manufacture; "5" is 2005 or 2015. Digits 2-4 are the month and date; "001" is January 1 and "365" is December 31.

**China Importer:** Bose Electronics (Shanghai) Company Limited, Part C, Plan 9, No. 353 North Riyang Road, China (Shanghai) Pilot Free Trade Zone

**EU Importer:** Bose GP, Castleblayney Road, Carrickmacross, Ireland

**Taiwan Importer:** Bose Taiwan Branch, Room 905, 9F, Worldwide House, 131 Min Sheng East Rd, Section 3, Taipei, Taiwan, 105

App Store is a service mark of Apple Inc.

Amazon, Kindle and Fire are trademarks of Amazon.com, Inc. or its affiliates.

Android and Google Play are trademarks of Google Inc.

Blu-ray Disc™ and Blu-ray™ are trademarks of the Blu-ray Disc Association.

The *Bluetooth*® word mark and logos are registered trademarks owned by Bluetooth SIG, Inc. and any use of such marks by Bose Corporation is under license.

 **DOLBY TRUEHD** Manufactured under license from Dolby Laboratories. Dolby and the double-D symbol are trademarks of Dolby Laboratories.

 **dts**™ Digital Surround For DTS patents, see <http://patents.dts.com>. Manufactured under license from Digital Theater Systems, INC. DTS, the Symbol, & DTS and the Symbol together are registered trademarks, and DTS Digital Surround is a trademark of DTS, Inc. ©DTS, Inc. All Rights Reserved.

 **HDMI**™ The terms HDMI and HDMI High-Definition Multimedia Interface, and the HDMI Logo are trademarks or registered trademarks of HDMI Licensing LLC in the United States and other countries.



iHeartRadio is a registered trademark of iHeartMedia, Inc.

This product incorporates Spotify software which is subject to 3rd party licenses found here: [www.spotify.com/connect/third-party-licenses](http://www.spotify.com/connect/third-party-licenses).

Spotify is a registered trademark of Spotify AB.

SoundTouch and the wireless note design are trademarks of Bose Corporation in the U.S. and other countries.

Wi-Fi is a registered trademark of Wi-Fi Alliance®

© 2015 Bose Corporation. No part of this work may be reproduced, modified, distributed, or otherwise used without prior written permission.

## Introduction

About your Lifestyle® SoundTouch™ system .....	6
SoundTouch™ .....	6
About your SoundTouch™ wireless adapter .....	6
Unpacking .....	7

## Setting Up the Control Console

Control console box .....	8
---------------------------	---

## Setting up the Acoustimass® Module

Acoustimass® module box .....	11
-------------------------------	----

## Setting Up the Speakers

Speaker box .....	13
-------------------	----

## Starting Up the System

Interactive box .....	17
Installing the remote control's batteries .....	17
Powering on the system .....	18
Completing setup with UNIFY® .....	19
Other Box 4 items .....	20

## Care and Maintenance

Applying rubber feet .....	21
Troubleshooting .....	21
Contacting customer service .....	21

## Appendix: Using UNIFY® for SoundTouch™ Setup

Adding the system to your Wi-Fi® network .....	22
To add the system to an existing SoundTouch™ account .....	20
Download and Install the SoundTouch™ app .....	20

## Introduction

---

### About your Lifestyle® SoundTouch™ system

---

Thank you for choosing a Lifestyle® SoundTouch™ system for your home. This elegant and easy-to-use system delivers superior performance for both music and video. This guide provides step-by-step instructions for setting up your new system. Refer to the Operating guide for system features.

Your new home entertainment system includes speakers, control console, Acoustimass® module, SoundTouch™ wireless adapter and a universal remote control.

### SoundTouch™

---

With SoundTouch™, you can stream Internet radio, music services, and your music library. If you have Wi-Fi® at home, you're ready to enjoy your favorite music in any room you want. Refer to the operating guide for system features.

### About your SoundTouch™ wireless adapter

The SoundTouch™ wireless adapter in box **4** enables SoundTouch™ and *Bluetooth*® technology on your entertainment system. Setting up your wireless adapter is part of the UNIFY® setup process. Do not connect your wireless adapter until prompted by UNIFY®. See page 17.

## Unpacking

---

The parts of your new system are packaged in four numbered boxes plus a small box containing the appropriate power cords:

- **1** Control console box
- **2** Acoustimass® module box
- **3** Speaker box
- **4** Interactive box
-  Power cord box (used with boxes 1 and 2)

Starting with Box 1, unpack each box and set up its contents before unpacking the next one.

**Note:** If part of the system is damaged, do not use it. Contact your authorized Bose® dealer or Bose customer service. Refer to the contact sheet in box 4.

Save the carton and packaging materials for transporting or storing the system.

# Setting Up the Control Console

## 1 Control console box

From box 1:

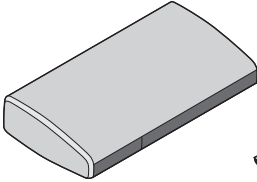

Control console

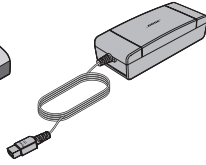

Power supply

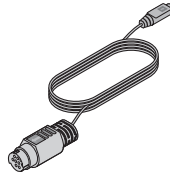

Audio input cable

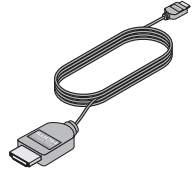

HIGH SPEED  
HDMI™ cable

From the power cord box:

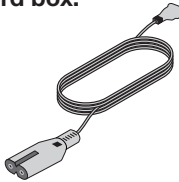

Power cord

1. Place the control console on a flat, stable surface near your TV.

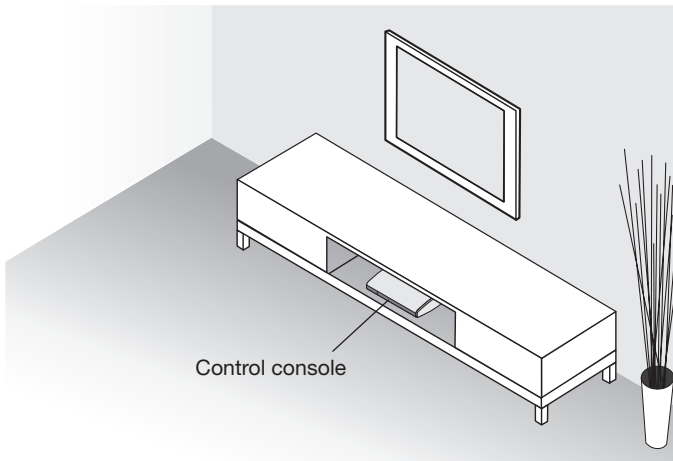

**Note:** Until your system is completely installed, keep the control console positioned for easy access to its rear connector panel.



# Setting Up the Control Console

2. Insert one end of the HIGH SPEED HDMI™ cable into an HDMI IN connector on your TV.

If an HDMI cable is already connected to an HDMI connector on your TV, you can disconnect the other end and use this cable.

**Note:** If you plan on viewing 3D content, use the supplied HIGH SPEED HDMI cable.

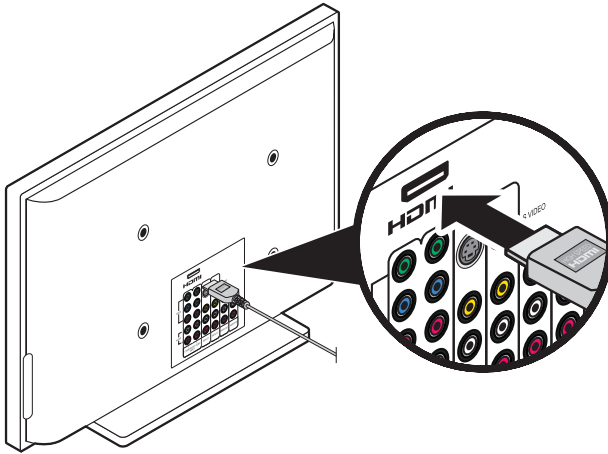

3. Insert the other end of the HDMI cable into the **HDMI OUT Video to TV** connector on the control console.

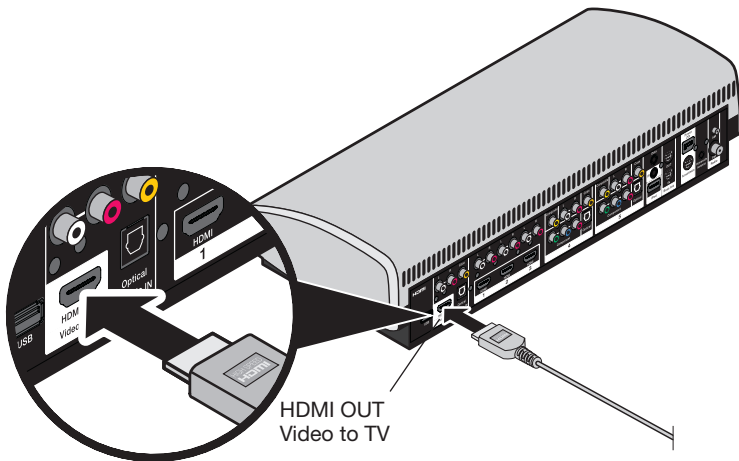

# Setting Up the Control Console

4. Insert one end of the audio input cable into the **Audio OUT** connector on the control console, with the flat surface and arrow on the plug facing up.

**Note:** Do not connect the audio input cable to a Bose link connector.

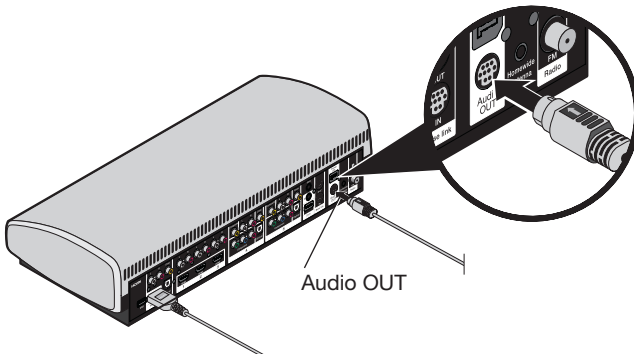

5. Insert the power supply output cord into the **Power** connector.

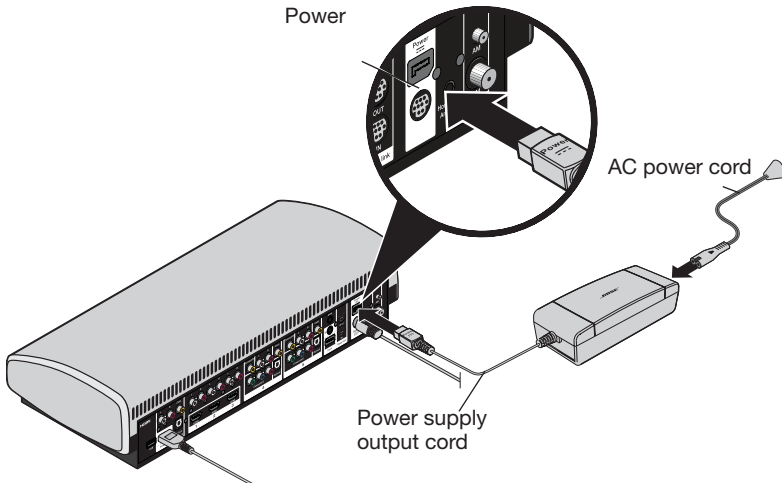

6. Remove a power cord from the power cord box.



7. Insert one end of the power cord into the power supply.
8. Plug the other end of the power cord into a live AC (mains) power outlet.

# Setting Up the Acoustimass® Module

## 2

## Acoustimass® module box

What you need for the following steps:

From box 2:

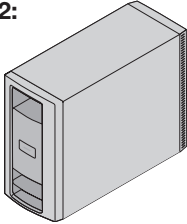

Acoustimass module

From the power cord box:



Power cord

1. Place the Acoustimass module on the floor at the same end of the room as the TV near a live AC (mains) power outlet.

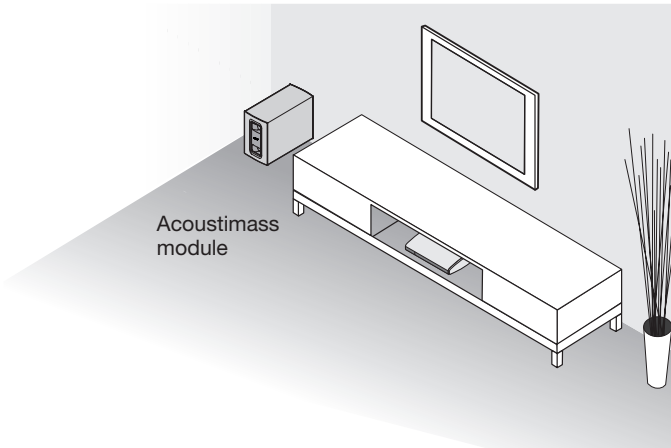

**CAUTION:** DO NOT stand the Acoustimass® module on its front or back end.

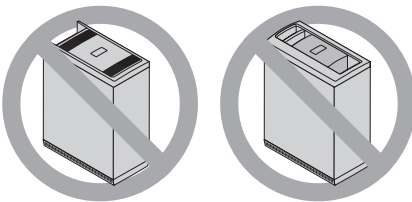

# Setting Up the Acoustimass® Module

2. Lay the module on its side and locate the connector panel.

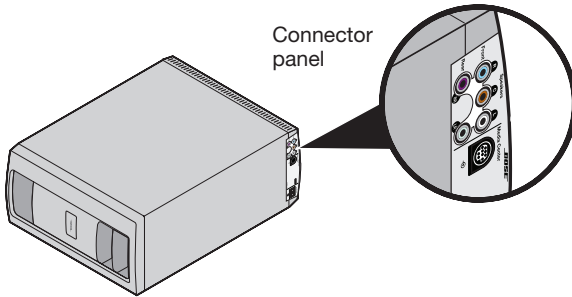

3. Insert the end of the audio input cable into the **Media Center** connector on the Acoustimass module, with the flat surface and arrow facing the front of the module.

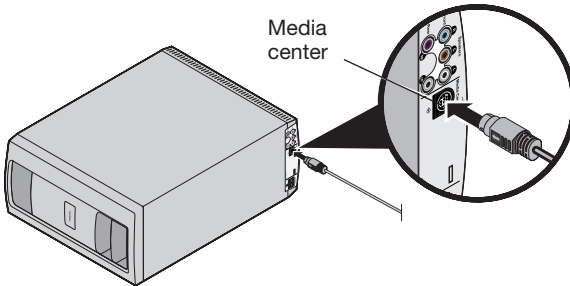

4. Remove a power cord from the power cord box.



5. Insert one end of the power cord into the **AC Power** connector on the Acoustimass module.

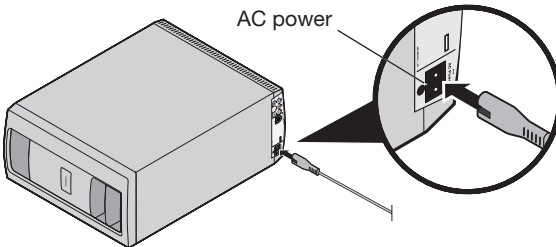

6. Plug the other end of the power cord into a live AC (mains) power outlet.

## 3 Speaker box

### System speakers (one set of the two types shown)

#### Jewel Cube® series II speakers

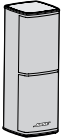

(4) Left, right, front or rear speakers



(1) Horizontal center channel speaker

#### Direct/Reflecting® series II speakers

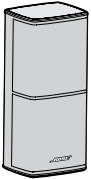

(4) Left, right, front or rear speakers



(1) Horizontal center channel speaker

#### Front speaker cables



Left front (L) White

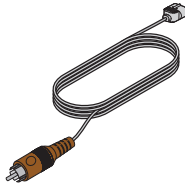

Center front (C) Brown

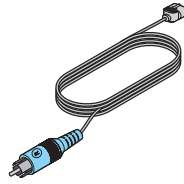

Right front (R) Light blue

#### Rear speaker cables

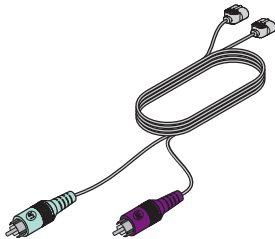

Left rear (LR) Light green  
Right rear (RR) Purple

**Note:** You can place system speakers on wall brackets or floor stands. To purchase these accessories, contact your local Bose® dealer or visit [www.Bose.com](http://www.Bose.com)

# Setting Up the Speakers

---

1. Place the center channel speaker on a stable and level surface directly above or below the center of your TV screen.

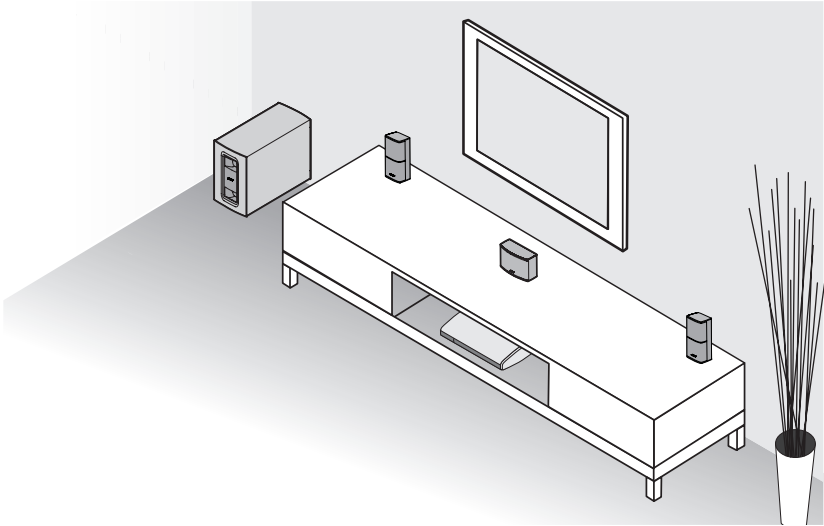

2. Place one speaker to the left and one to the right of the TV.
  - Keep each speaker within 3 ft. (1 m) of the TV, if possible.
  - If placing the speakers in an enclosed bookcase, place them at the front edge of the shelf.
  - Keep speakers at least 6 in. (15 cm) away from any CRT (picture tube) TV.
3. Place the rear speakers toward the back of the room behind the viewers at ear height (when seated) or higher, if possible.

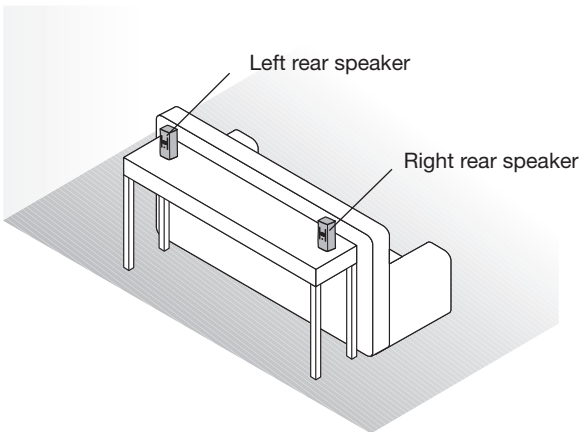

**Tip:** Ensure the 50 ft (15.2 m) rear speaker cables will reach from the speakers to the Acoustimass® module.

# Setting Up the Speakers

4. Locate the color-coded connectors on the bottom panel of the Acoustimass® module.

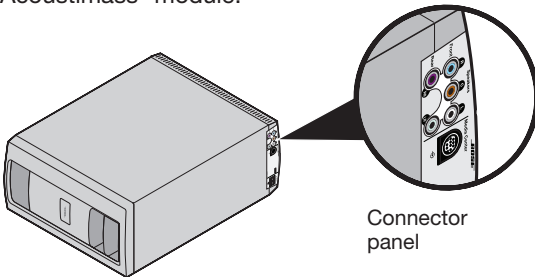

5. Insert the speaker cables into the Acoustimass module connectors. Match each cable plug to each connector by color.

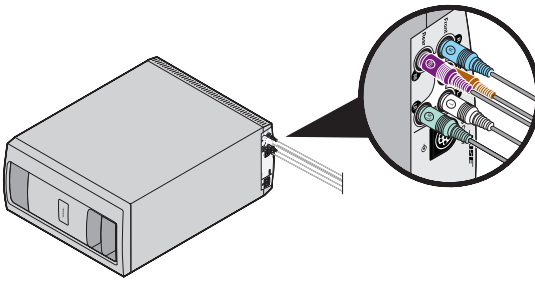

6. Locate the speaker position markings on the ends of the speaker cables.

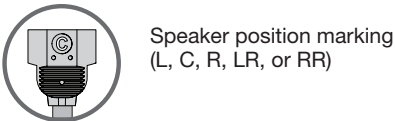

7. Using the speaker position markings, run each cable out to its respective speaker.

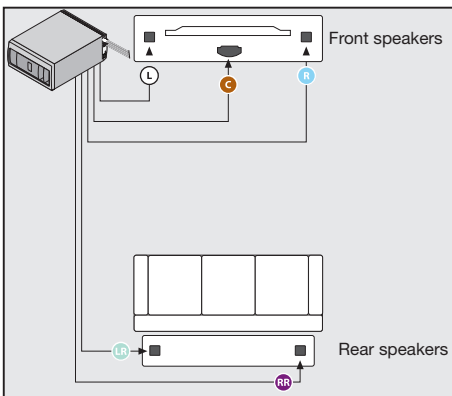

# Setting Up the Speakers

---

8. Insert the plug into the speaker connector, with the label facing down.

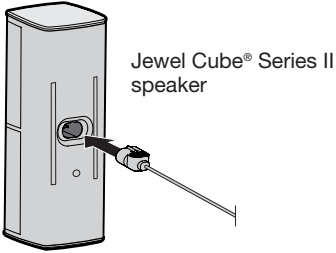

9. Put the Acoustimass® module in its final position:
  - Upright (BEST) or on either side (ALTERNATE).

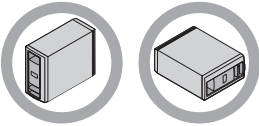

- With the front opening facing into the room.
- At least 2 ft (.6 m) from any TV to avoid magnetic interference with the TV image. Move it farther away if you still notice interference.

## CAUTION:

- Do not put electronic media, such as video or audio tapes, on or next to the Acoustimass® module for long periods of time. The magnetic field surrounding the module may erase some or all of the recorded material.
- DO NOT BLOCK the ventilation openings on the module. This can cause it to overheat.

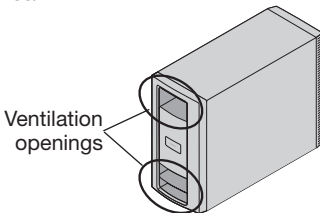



## 4 Interactive box

What you need for the following steps:



ADAPTiQ audio calibration headset

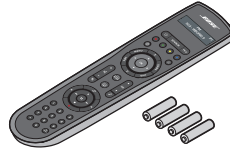

Remote control with batteries

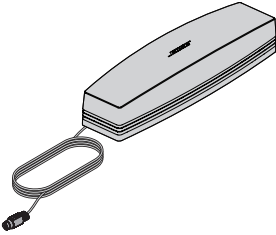

SoundTouch™ series II wireless adapter

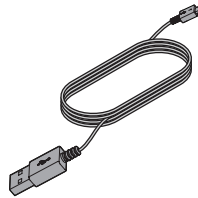

USB cable

### Before you start:

- Do not connect any devices to the control console until instructed by UNIFY®.
- Make sure the speakers and Acoustimass® module are in their final positions.

## Installing the remote control's batteries

1. Slide open the battery compartment cover on the back of the remote control.

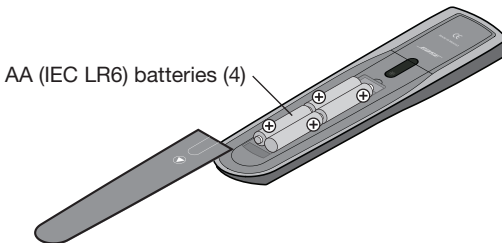

2. Install four AA (IEC LR6) batteries. Match the + and – symbols on the batteries with the + and – markings inside the compartment.
3. Slide the battery compartment cover back into place.

# Starting Up the System

---

## Powering on the system

---

1. Press the power button on the control console.

The system operates in a power saving mode when it is off to keep energy consumption low, so it may take several seconds to start. The system is ready to use when the status indicator on the console changes from blinking to solid green.

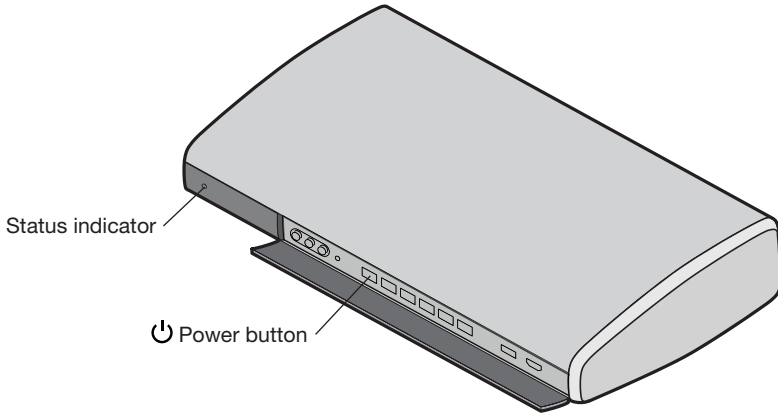

2. Power on your TV.
3. Using your TV's remote control, change the TV input to the one that is connected to your Lifestyle® SoundTouch™ system.

### Completing setup with UNIFY®

---

The UNIFY intelligent integration system guides you through the initial process of setting up your system. It guides you through choosing the right cables and inputs, and programming the Bose® remote to operate your connected devices.

Follow the instructions on your TV screen to complete the following:

- Select your language.
- Run the ADAPTiQ® audio calibration system.
- Connect the SoundTouch™ wireless adapter to your system and your Wi-Fi® network using a smartphone or tablet.

**Note:** If you are unable to complete setup with a smartphone or tablet, see “Appendix: Using UNIFY® to set up SoundTouch™” on page 22.

- Connect and set up external audio/video devices
- Configuring your Bose® remote to control your connected devices.

After completing the initial setup, you can use the UNIFY system at any time to change your system setup. Refer to the operating guide for more information.

# Starting Up the System

---

## Other Box 4 items

---

The remaining items in Box 4 may or may not be required to set up your Lifestyle® SoundTouch™ system. For more information on using these accessories or adding other devices to your system at another time, refer to the Operating guide.

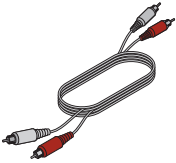

Stereo audio cable

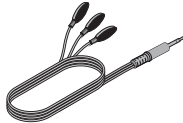

IR emitter cable



FM antenna

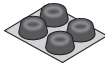

Rubber feet for Acoustimass module



AM antenna



USB drive (for updating system software only)



Operating guide

### Applying rubber feet

---

Attach the included rubber feet to the bottom of the Acoustimass® module to protect your floor.

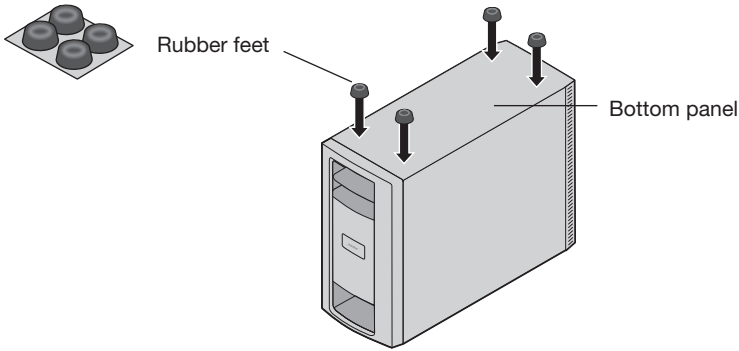

### Troubleshooting

---

If you experience any difficulties during the setup process, such as an unrecognized device remote or a connection error, go to the UNIFY® menu and correct or change part of your system setup. See “Changing Your System Setup” in your system’s operating guide.

Refer to “Troubleshooting” in your system operating guide.

### Contacting customer service

---

For additional help using the system:

- Visit [SoundTouch.com](http://SoundTouch.com)
- Contact Bose® Customer Service. Refer to the contact sheet in Box 4.

## Appendix: Using UNIFY® to set up SoundTouch™

### Adding the system to your Wi-Fi® network

You can set up the SoundTouch™ wireless adapter using Network Setup in the UNIFY menu if you are unable to complete setup with a smartphone or tablet.

1. Press **Setup** on the control console.
2. Select **Network Setup** in the UNIFY menu.
3. Press **OK** on the remote.
4. Follow the onscreen instructions to connect the adapter.

### To add the system to an existing SoundTouch™ account

If you have already set up SoundTouch™ for another system, you do not need to download the SoundTouch™ app again.

1. On your smartphone or tablet, select the SoundTouch™ icon  to launch the app.
2. Select **EXPLORE > SETTINGS > Systems > ADD SYSTEM** to add another system.
3. Select **IT IS ALREADY CONNECTED**.

### Download and install the SoundTouch™ app

If this is your first time setting up a SoundTouch™ system, you must install the app. On your smartphone or tablet, download the **SoundTouch™ controller app**.

1. On your smartphone or tablet, download the **SoundTouch™ controller app**.



### Bose® SoundTouch™ controller app

- iOS users: download from the App Store
  - Android™ users: download on the Google Play™ store
  - Amazon Kindle Fire users: download from the Amazon Appstore for Android
2. Select  to launch the app.
  3. Click **CONTINUE**.  
The SoundTouch™ system setup screen appears.
  4. Select **IT IS ALREADY CONNECTED**.
  5. Follow the instructions in the app to complete setup, including creating a SoundTouch™ account, adding a music library and music services.



# Instrucciones importantes de seguridad

---

## Lea esta guía

Siga las instrucciones de esta guía del usuario cuidadosamente. Lo ayudará a instalar y operar su sistema correctamente y a disfrutar de sus funciones avanzadas. Guarde esta guía para consultarla en el futuro.



El símbolo de relámpago con punta de flecha dentro de un triángulo equilátero alerta al usuario acerca de la presencia de tensión peligrosa no aislada dentro de la carcasa del sistema que puede ser de una magnitud suficiente para constituir un riesgo de descarga eléctrica.



El signo de exclamación dentro de un triángulo equilátero, tal como está marcado en el sistema, tiene como propósito alertar al usuario sobre la presencia de instrucciones operativas y de mantenimiento importantes en la guía del usuario.



---

**ADVERTENCIA:** Contiene piezas pequeñas que pueden representar un riesgo de asfixia. No es indicado para niños de menos de tres años de edad.

---



### ADVERTENCIAS:

- Para reducir el riesgo de incendio o de descarga eléctrica, no exponga el producto a la lluvia ni a la humedad.
  - No exponga el aparato a goteos o salpicaduras, no coloque encima, ni cerca del aparato, objetos llenos con líquido como jarrones. Al igual que con los productos electrónicos, tenga cuidado de no derramar líquidos en ninguna pieza del sistema. Los líquidos pueden producir una falla y/o un riesgo de incendio.
  - Para impedir una descarga eléctrica, haga coincidir la paleta ancha del cable de alimentación de línea a la ranura ancha del receptáculo de CA (alimentación eléctrica). Insértelo totalmente.
  - No coloque ninguna fuente de llama al descubierto, como velas encendidas sobre el producto, o en la proximidad del dispositivo.
- 



### PRECAUCIONES:

- No realice modificaciones al sistema ni a los accesorios. Las alteraciones no autorizadas pueden comprometer la seguridad, el cumplimiento regulatorio y el desempeño del sistema.
  - La exposición a largo plazo a música fuerte puede causar daños en la audición. Se recomienda evitar el uso de los auriculares a un volumen extremo, especialmente durante largos períodos.
- 

## Notas:

- La etiqueta del producto se encuentra en la parte inferior o posterior del producto.
- Si se utiliza la clavija de conexión de red o el acoplador del artefacto como el dispositivo de desconexión, dicho dispositivo de desconexión deberá permanecer listo para funcionar.
- Este producto se debe utilizar en interiores. No está diseñado ni sometido a prueba para su uso al aire libre, en vehículos de recreación o en barcos.
- Este producto solo se debe utilizar con la fuente de alimentación suministrada.
- El cable del altavoz y los cables de interconexión que se incluyen con el sistema no están aprobados para instalaciones en la pared. Consulte los códigos de edificación local para el tipo correcto de cables que se necesitan para las instalaciones en pared.
- Los cambios o las modificaciones no aprobadas expresamente por Bose Corporation podrían invalidar la autoridad del usuario para operar el equipo.

## Instrucciones importantes de seguridad

1. Lea estas instrucciones.
2. Conserve estas instrucciones.
3. Tenga en cuenta las advertencias.
4. Siga todas las instrucciones.
5. No use este aparato cerca del agua.
6. Límpielo solamente con un paño seco.
7. No bloquee ninguna abertura de ventilación. Realice la instalación conforme a las instrucciones del fabricante.



# Instrucciones importantes de seguridad

- No lo coloque cerca de ninguna fuente de calor, como radiadores, rejillas de calefacción, estufas u otros aparatos (incluidos los amplificadores) que produzcan calor.
- No anule el mecanismo de seguridad del enchufe con descarga a tierra o polarizado. Un enchufe polarizado tiene dos álabes, uno más ancho que el otro. Un enchufe con descarga a tierra tiene dos álabes y una tercera punta de conexión a tierra. El álabes ancho o la tercera punta se suministran por razones de seguridad. Si el enchufe no entra en la salida eléctrica, consulte con un electricista para cambiar la salida eléctrica obsoleta.
- Proteja el cable de corriente para evitar que lo pisen o pellizquen, especialmente en enchufes, receptáculos de las tomas y en el punto donde salen del dispositivo.
- Use solamente los accesorios especificados por el fabricante.
-  Use solamente con el carro, el pie, el trípode, el soporte o la mesa especificado por el fabricante, o vendido con el dispositivo. Cuando se usa un carro, tenga precaución al mover el carro con el dispositivo para evitar lesiones por tropiezos.
- Desenchufe este aparato durante tormentas eléctricas o cuando no lo utilice durante períodos de tiempo prolongados.
- Derive todas las tareas de servicio a personal calificado. Se requieren tareas de servicio cuando el aparato se haya dañado de alguna manera, por ejemplo si se dañó el enchufe o cable de alimentación, si se derramó líquido o si cayeron objetos dentro del aparato, el aparato estuvo expuesto a la lluvia o a la humedad, no funciona normalmente, o se ha caído.



廢電池請回收

**Deseche correctamente las baterías usadas**, cumpliendo con las reglamentaciones locales. No incinere.



Este símbolo significa que el producto no debe desecharse como residuo doméstico y que debe entregarse a un centro de recolección apropiado para reciclaje. La eliminación y el reciclado adecuados ayudan a proteger los recursos naturales, la salud de las personas y el medioambiente. Para obtener más información sobre la eliminación y el reciclado de este producto, póngase en contacto con su municipio, el servicio de administración de residuos o el comercio donde compró este producto.



Por la presente, Bose Corporation declara que este producto cumple con los requisitos esenciales y con otras cláusulas relevantes de la Directiva 1999/5/EC y con todos los demás requisitos de directivas correspondientes de la UE. Puede encontrar la declaración completa de conformidad en: [www.Bose.com/compliance](http://www.Bose.com/compliance)

Nombres y contenidos de las sustancias o elementos tóxicos o peligrosos

Nombre de parte	Sustancias y elementos tóxicos o peligrosos					
	Plomo (pb)	Mercurio (Hg)	Cadmio (Cd)	Hexavalente	Bifenilo polibromado (PBB)	Difeniléter polibromado (PBDE)
PCB	X	O	O	O	O	O
Partes metálicas	X	O	O	O	O	O
Partes plásticas	O	O	O	O	O	O
Altavoces	X	O	O	O	O	O
Cables	X	O	O	O	O	O

Esta tabla está preparada conforme a las cláusulas de SJ/T 11364.

O: Indica que dicha sustancia peligrosa que está presente en todos los materiales homogéneos para esta parte es inferior al requisito de límite en GB/T 26572.

X: Indica que dicha sustancia peligrosa que está presente en al menos uno de los materiales homogéneos utilizados para esta parte se encuentra por encima del requisito de límite en GB/T 26572.

# Información regulatoria

## Complete y conserve para su registro.

Los números de serie y de modelo se pueden encontrar en la parte inferior del panel del producto.

Modelo de Lifestyle® SoundTouch™: \_\_\_\_\_

Número de serie de consola de control \_\_\_\_\_

Número de serie de Acoustimass®: \_\_\_\_\_

Fecha de compra: \_\_\_\_\_

Guarde el recibo junto con la guía de configuración y la guía de uso.

## Fecha de fabricación

Los cuatro dígitos en negritas en el número de serie indican la fecha de fabricación. El primer dígito es el año de fabricación; "5" es 2005 ó 2015. Los dígitos 2-4 son el mes y la fecha; "001" es 1 de enero y "365" es 31 de diciembre.

**Importador en China:** Bose Electronics (Shanghai) Company Limited, Part C, Plan 9, No. 353 North Riyang Road, China (Shanghái) Pilot Free Trade Zone

**Importador en UE:** Bose GP, Castleblayney Road, Carrickmacross County, Monaghan, Irlanda

**Importador en Taiwán:** Bose Taiwan Branch, Room 905, 9F, Worldwide House, 131 Min Sheng East Rd, Section 3, Taipei, Taiwán, 105

App Store es una marca de servicio de Apple Inc.

Amazon, Kindle y Fire son marcas comerciales de Amazon.com, Inc. o empresas asociadas.

Android y Google Play son marcas comerciales de Google Inc.

Blu-ray Disc™ y Blu-ray™ son marcas comerciales de Blu-ray Disc Association.

La marca y los logotipos de *Bluetooth*® son marcas comerciales registradas propiedad de Bluetooth SIG Inc. y cualquier uso de dichas marcas por parte de Bose Corporation se encuentra bajo licencia.



Fabricado con licencia de Dolby Laboratories. Dolby y el símbolo de las dos D son marcas comerciales de Dolby Laboratories.



Para las patentes DTS, consulte <http://patents.dts.com>. Fabricado bajo licencia de Digital Theater Systems, INC. DTS, el símbolo y DTS y el símbolo en conjunto son marcas comerciales registradas, y DTS Digital Surround es una marca comercial de DTS, Inc. © DTS, Inc. Reservados todos los derechos.



Los términos HDMI y HDMI High-Definition Multimedia Interface y el logotipo HDMI son marcas comerciales o marcas comerciales registradas de HDMI Licensing LLC en los Estados Unidos y otros países.



iHeartRadio es una marca comercial registrada de iHeartMedia, Inc.

Este producto incorpora software de Spotify que está sujeto a licencias de otras empresas que se listan en: [www.spotify.com/conectar//third-party-licenses](http://www.spotify.com/conectar//third-party-licenses).

Spotify es una marca comercial registrada de Spotify AB.

SoundTouch y el diseño de la nota inalámbrica son marcas comerciales de Bose Corporation en los EE. UU. y otros países.

Wi-Fi es una marca comercial registrada de Wi-Fi Alliance®

© 2015 Bose Corporation. No se puede reproducir, modificar, distribuir, o usar de otra manera ninguna parte de este trabajo sin previo consentimiento por escrito.

## **Introducción**

Acerca del sistema Lifestyle® SoundTouch™ .....	6
SoundTouch™ .....	6
Acerca del adaptador inalámbrico SoundTouch™ .....	6
Desembalar .....	7

## **Instalación de la consola de control**

Caja de la consola de control .....	8
-------------------------------------	---

## **Instalación del módulo Acoustimass®**

Caja del módulo Acoustimass® .....	11
------------------------------------	----

## **Instalación de los altavoces**

Caja de los altavoces .....	13
-----------------------------	----

## **Inicio del sistema**

Caja de elementos interactivos .....	17
Instalación de las baterías del control remoto .....	17
Encendido del sistema .....	18
Completar la instalación con UNIFY® .....	19
Otros elementos en la Caja 4 .....	20

## **Cuidado y mantenimiento**

Instalación de los pies de goma .....	21
Solución de problemas .....	21
Contacto con el servicio al cliente .....	21

## **Apéndice: Uso de UNIFY® para configurar SoundTouch™**

Incorporación del sistema a su red Wi-Fi® .....	22
Agregar el sistema a una cuenta existente de SoundTouch™ .....	22
Descargar e instalar la aplicación SoundTouch™ .....	22

# Introducción

---

## Acerca del sistema Lifestyle® SoundTouch™

---

Gracias por elegir un sistema Lifestyle® SoundTouch™ para su hogar. Este sistema elegante y fácil de usar brinda un desempeño superior para música y video. Esta guía proporciona instrucciones detalladas para la instalación del nuevo sistema. Consulte la guía de uso para obtener más información sobre las funciones del sistema.

El nuevo sistema de entretenimiento para el hogar incluye altavoces, una consola de control, el módulo Acoustimass®, el adaptador inalámbrico SoundTouch™ y un control remoto universal.

## SoundTouch™

---

Con SoundTouch™, puede transmitir radio por Internet, servicios de música y su biblioteca de música. Si tiene Wi-Fi® en casa, está listo para comenzar a disfrutar de su música favorita en cualquier habitación que desee. Consulte la guía de uso para obtener más información sobre las funciones del sistema.

## Acerca del adaptador inalámbrico SoundTouch™

El adaptador inalámbrico SoundTouch™ en la caja **4** permite el uso de la tecnología SoundTouch™ y *Bluetooth*® en su sistema de entretenimiento.

La instalación del adaptador inalámbrico es parte del proceso de instalación de UNIFY®. No conecte el adaptador inalámbrico hasta que se lo indique UNIFY®. Vea la página 17.

## Desembalar

---

Las piezas del nuevo sistema están embaladas en cuatro cajas numeradas además de una pequeña caja que contiene los cables de corriente adecuados:

- **1** Caja de la consola de control
- **2** Caja del módulo Acoustimass®
- **3** Caja de los altavoces
- **4** Caja de elementos interactivos
-  Caja de cables de corriente (usar con cajas 1 y 2)

Comenzando con la caja 1, desembale cada caja e instale el contenido antes de desembalar la siguiente.

**Nota:** Si parte del sistema está dañado, no lo use. Comuníquese con un representante autorizado de Bose® o al Servicio de atención al cliente de Bose. Remítase a la hoja de contacto en la caja 4.

Guarde la caja y el material de embalaje para transportar o guardar el sistema.

# Instalación de la consola de control

## 1 Caja de la consola de control

En la caja 1:

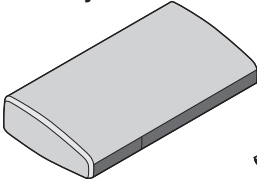

Consola de control

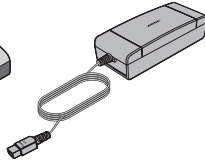

Fuente de alimentación



Cable de entrada de audio

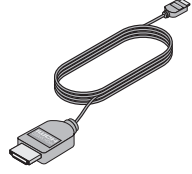

Cable HIGH SPEED

En la caja de cables de corriente:



Cable de corriente

1. Coloque la consola de control sobre una superficie plana y estable cerca de la TV.

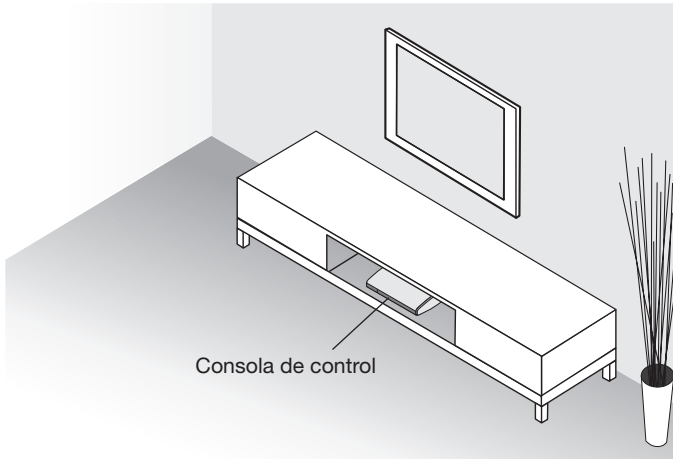

Consola de control

**Nota:** Coloque la consola de control en una posición de fácil acceso al panel de conectores posterior hasta que haya terminado la instalación del sistema.

## Instalación de la consola de control

2. Enchufe un extremo del cable HIGH SPEED HDMI™ a un conector HDMI IN de la TV.

Si ya hay un cable HDMI conectado a un conector HDMI en la TV, puede desconectar el otro extremo y usar este cable.

**Nota:** Si desea ver contenido 3D, use el cable HIGH SPEED HDMI suministrado.

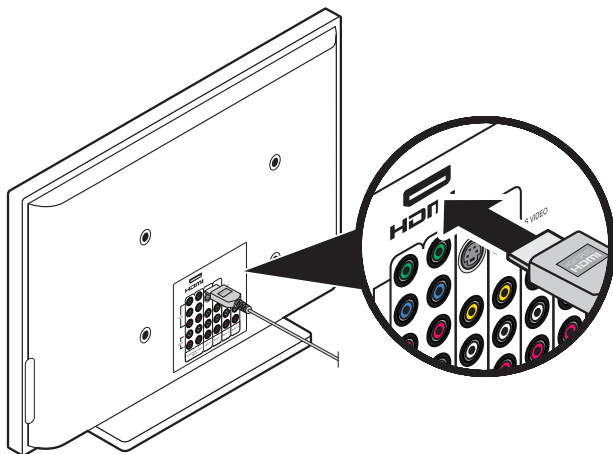

3. Enchufe el otro extremo del cable HDMI al conector **HDMI OUT Video to TV** en la consola de control.

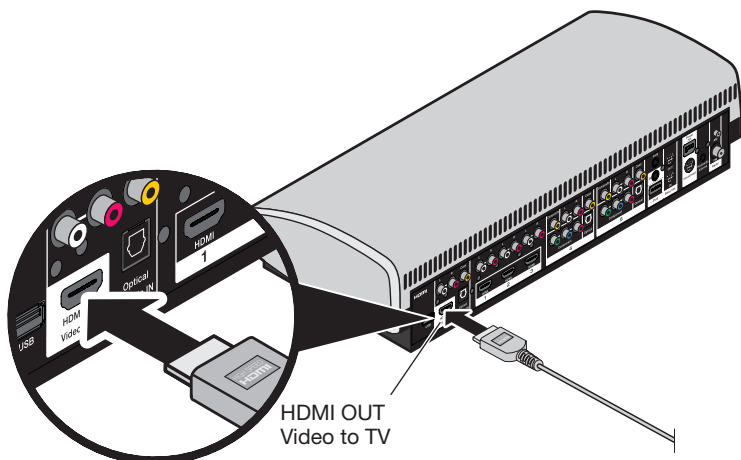

# Instalación de la consola de control

4. Enchufe uno de los extremos del cable de entrada de audio al conector **Audio OUT** en la consola de control con la superficie plana y la flecha en el enchufe mirando hacia arriba.

**Nota:** No conecte el cable de entrada de audio a un conector Bose link.

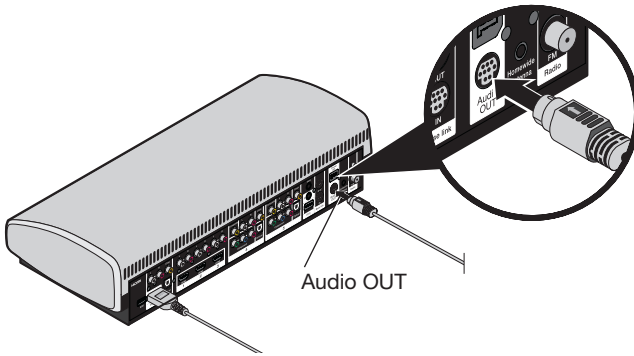

5. Enchufe el cable de salida de suministro de energía al conector **Power**.

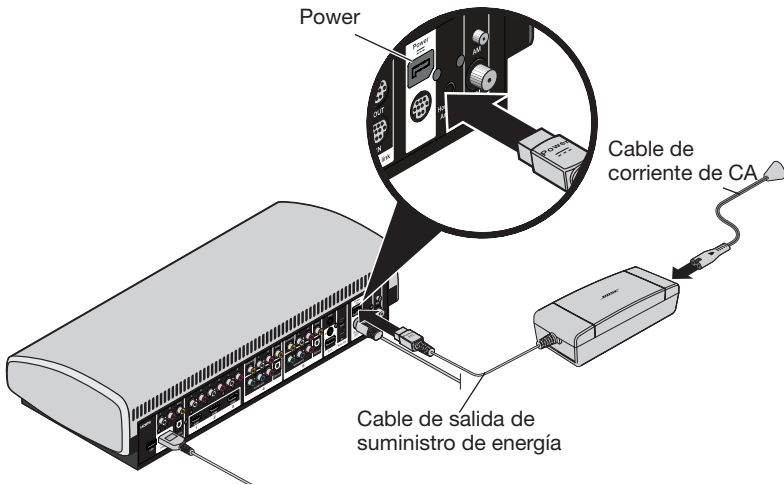

6. Use un cable de la caja de cables de corriente.



7. Enchufe un extremo del cable de corriente a la fuente de alimentación.
8. Enchufe el otro extremo del cable de corriente a la fuente de alimentación de CA (red eléctrica).



## 2 Caja del módulo Acoustimass®

Lo que necesita para los siguientes pasos:

En la caja 2:

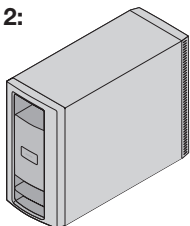

Módulo Acoustimass

En la caja de cables de corriente:



Cable de corriente

1. Coloque el módulo Acoustimass en el piso en el mismo lugar donde se encuentra la TV cerca de una fuente de alimentación de CA (red eléctrica).

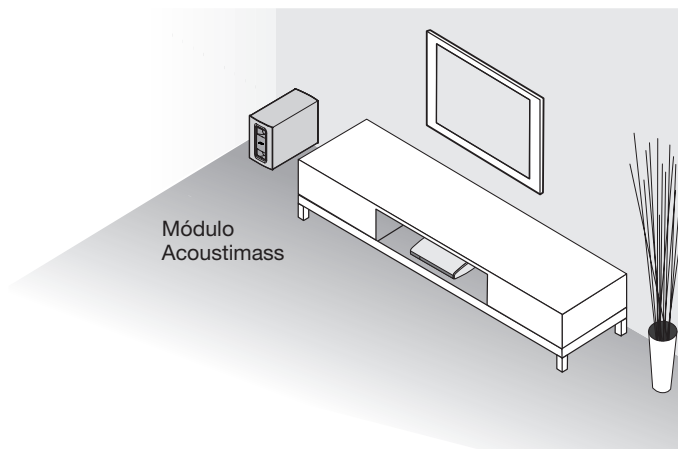

**PRECAUCIÓN:** NO apoye el módulo Acoustimass® sobre el panel anterior o posterior.

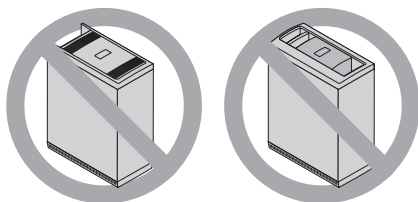

# Instalación del módulo Acoustimass®

2. Coloque el módulo sobre el panel lateral y busque el panel de conectores.

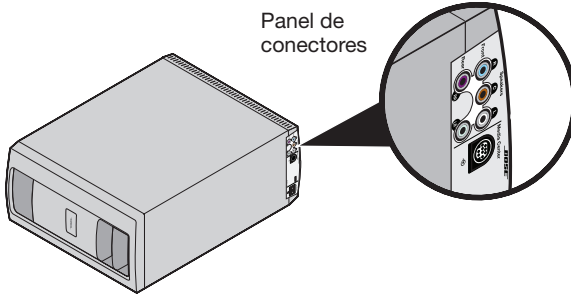

3. Enchufe el extremo del cable de entrada de audio al conector **Media Center** en el módulo Acoustimass, con la superficie plana y la flecha en el enchufe mirando hacia arriba.

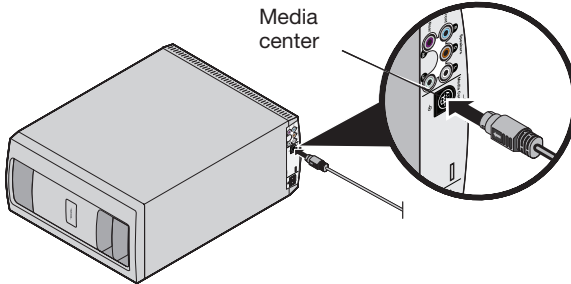

4. Use un cable de la caja de cables de corriente.



5. Enchufe un extremo del cable de corriente al conector **AC Power** del módulo Acoustimass.

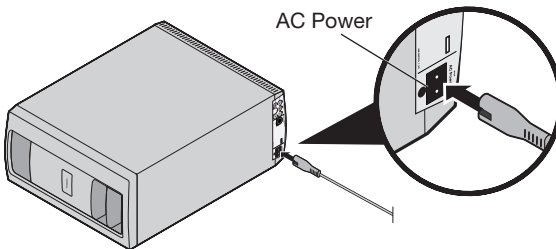

6. Enchufe el otro extremo del cable de corriente a la fuente de alimentación de CA (red eléctrica).

## 3

## Caja de los altavoces

Altavoces del sistema (un par de uno de los dos tipos que se muestran)

### Altavoces Jewel Cube® serie II

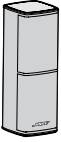

(4) Altavoces izquierdo, derecho, anterior o posterior



(1) Altavoz de canal central horizontal

### Altavoces Direct/Reflecting® serie II

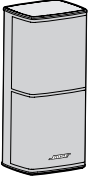

(4) Altavoces izquierdo, derecho, anterior o posterior



(1) Altavoz de canal central horizontal

### Cables del altavoz anterior



Izquierdo anterior (L) Blanco

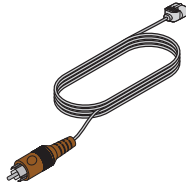

Central anterior (C) Marrón

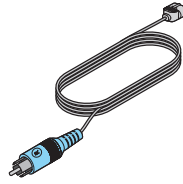

Derecho anterior (R) Azul claro

### Cables del altavoz posterior

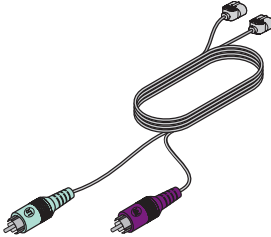

Izquierdo posterior (LR) Verde claro      Derecho posterior (RR) Violeta

**Nota:** Puede colocar los altavoces del sistema en soportes para la pared o en pedestales para el piso. Para comprar estos accesorios, contacte a su distribuidor local de Bose® o visite [www.Bose.com](http://www.Bose.com)

# Instalación de los altavoces

1. Coloque el altavoz del canal central en una superficie estable y nivelada directamente por encima o por debajo del centro de la pantalla de la TV.

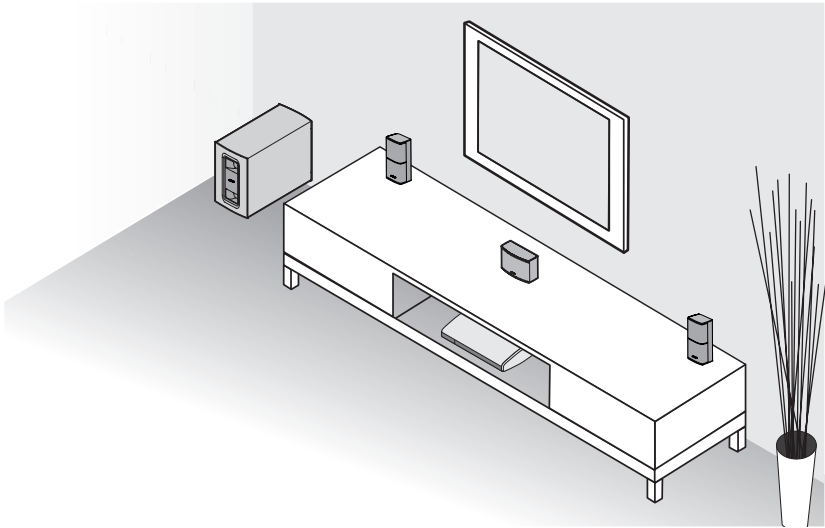

2. Coloque un altavoz a la izquierda y uno a la derecha de la TV.
  - Coloque cada altavoz a una distancia de 1 m. (3 pies) de la TV, si es posible.
  - Si se colocan los altavoces en una estantería cerrada, colóquelos en la parte de adelante.
  - Coloque los altavoces a por lo menos 15 cm (6 pulg) de cualquier televisor de rayos catódicos (tubo de imagen).
3. Coloque los altavoces posteriores hacia el fondo de la habitación detrás de los espectadores y a la altura de las orejas (de un espectador sentado) o más alto si es posible.

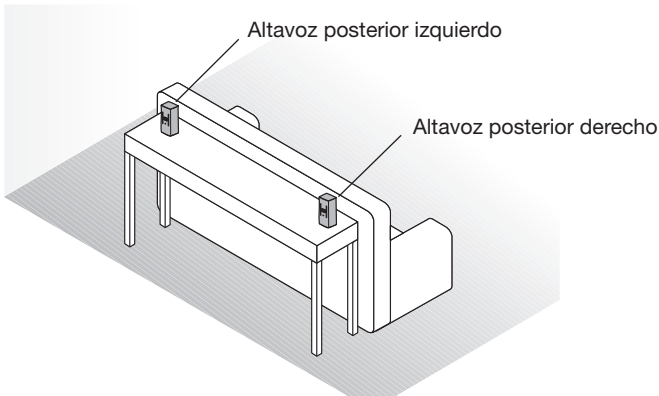

**Consejo:** Verifique que los cables del altavoz posterior, de 15,2 m (50 pies), lleguen de los altavoces al módulo Acoustimass®.

# Instalación de los altavoces

4. Busque los conectores de color en el panel inferior del módulo Acoustimass®.

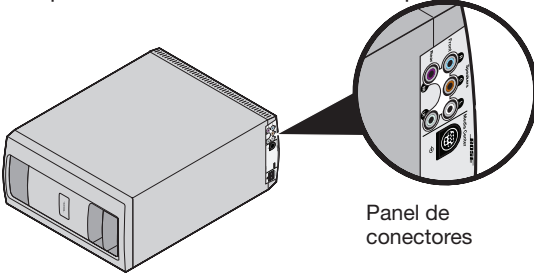

5. Enchufe los cables del altavoz a los conectores del módulo Acoustimass. Enchufe el mismo color de cable al conector de igual color.

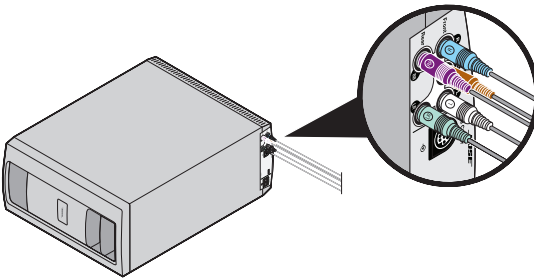

6. Busque los identificadores de posición del altavoz en los extremos de los cables del altavoz.



Identificador de posición del altavoz (L, C, R, LR o RR)

7. Usando estos identificadores de posición del altavoz, conecte cada cable al altavoz correspondiente.

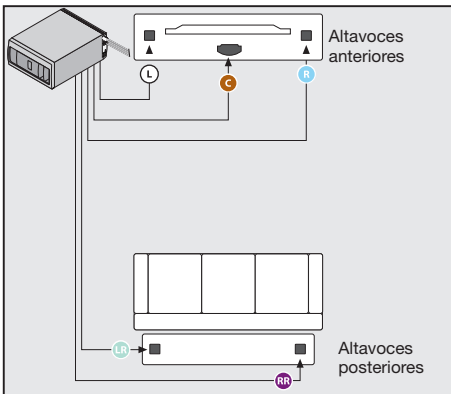

# Instalación de los altavoces

8. Conecte el enchufe al conector del altavoz, con la etiqueta hacia abajo.

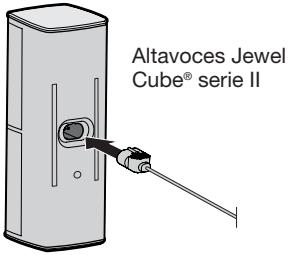

9. Coloque el módulo Acoustimass® en la posición definitiva:

- Colóquelo verticalmente (LA MEJOR OPCIÓN) o sobre cualquiera de los dos lados (ALTERNATIVA).

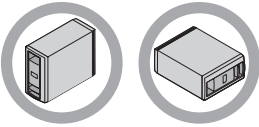

- Con la abertura frontal orientada hacia la habitación.
- Al menos a 0,6 m (2 pies) de distancia de cualquier televisor para evitar interferencia magnética con la imagen de TV. Aléjelo un poco más si aún percibe interferencia.

## PRECAUCIÓN:

- No coloque medios electrónicos como cintas de video o de audio junto al módulo Acoustimass® durante períodos de tiempo prolongados. El campo magnético que rodea el módulo puede borrar el material grabado en parte, o en su totalidad.
- NO BLOQUEE las aberturas de ventilación del módulo. Esto puede hacer que se recaliente.

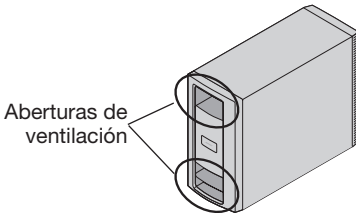

## 4

## Caja de elementos interactivos

Lo que necesita para los siguientes pasos:



Auriculares para la calibración de audio ADAPTIQ

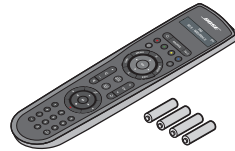

Control remoto con baterías

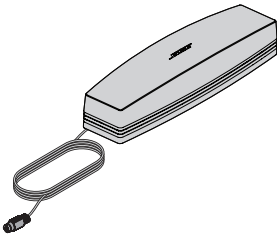

Adaptador inalámbrico SoundTouch™ serie II

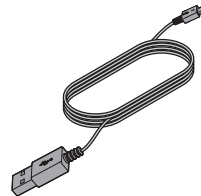

Cable USB

### Antes de comenzar:

- No conecte ningún dispositivo a la consola de control hasta que se lo indique UNIFY®.
- Asegúrese de que los altavoces y el módulo Acoustimass® se encuentren en la posición definitiva.

## Instalación de las baterías del control remoto

1. Para abrir el compartimento, deslice la cubierta de la batería en la parte posterior del control remoto.

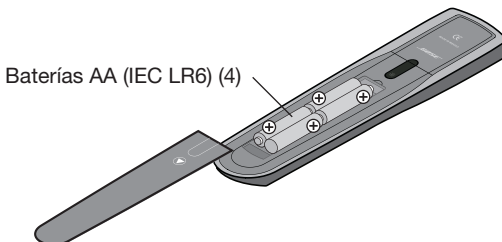

2. Instale las cuatro baterías AA (IEC LR6). Haga coincidir los símbolos + y - de las baterías con las marcas + y - dentro del compartimento.
3. Vuelva a deslizar la cubierta del compartimento de las baterías para cerrarlo.

# Inicio del sistema

---

## Encendido del sistema

---

1. Presione el botón de encendido en la consola de control.

El sistema funciona en el modo de ahorro de energía cuando está apagado para reducir el consumo de energía, por lo que puede tardar varios segundos en iniciar. El sistema está listo para usar cuando el indicador de estado del sistema en la consola cambia de intermitente a verde sin parpadeo.

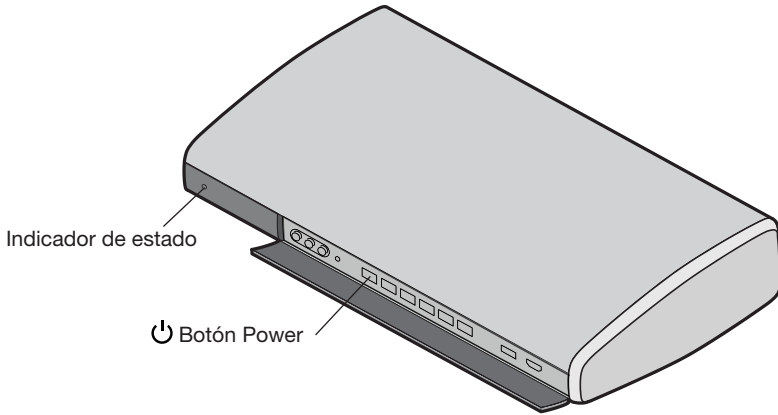

2. Encienda la TV.
3. Con el control remoto de la TV, cambie la entrada de TV a la que está conectada el sistema Lifestyle® SoundTouch™.



### Completar la instalación con UNIFY®

---

El sistema de integración inteligente UNIFY lo guía durante el proceso inicial de instalación del sistema. Lo guía para elegir los cables y las entradas adecuadas y programar el control remoto Bose® para usar los dispositivos conectados.

Siga las instrucciones en la pantalla de la TV para completar los siguientes pasos:

- Seleccionar el idioma.
- Ejecutar la calibración de audio ADAPTiQ®
- Conectar el adaptador inalámbrico SoundTouch™ al sistema y a la red Wi-Fi® usando un teléfono inteligente o tableta.

**Nota:** Si no puede completar la instalación con un teléfono inteligente o tableta, vea “Apéndice: Uso de UNIFY® para configurar SoundTouch™” en la página 22.

- Conectar e instalar dispositivos externos de audio/video.
- Configurar el control remoto Bose® para controlar los dispositivos conectados.

Después de completar la configuración inicial, puede usar el sistema UNIFY en cualquier momento para cambiar la configuración del sistema. Consulte la guía de uso para obtener más información.

# Inicio del sistema

---

## Otros elementos en la Caja 4

---

Es posible que los elementos restantes en la Caja 4 no se necesiten para instalar el sistema Lifestyle® SoundTouch™. Para más información sobre el uso de estos accesorios o cómo agregar otros dispositivos al sistema más tarde, consulte la Guía de uso.

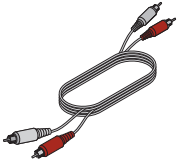

Cable de audio estéreo



Cable de emisor de IR



Antena FM

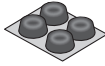

Pies de goma para el módulo Acoustimass

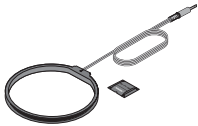

Antena AM



Unidad USB (solo para actualizar el software del sistema)



Guía de uso

### Instalación de los pies de goma

---

Coloque los pies de goma suministrados al módulo Acoustimass para proteger el piso.

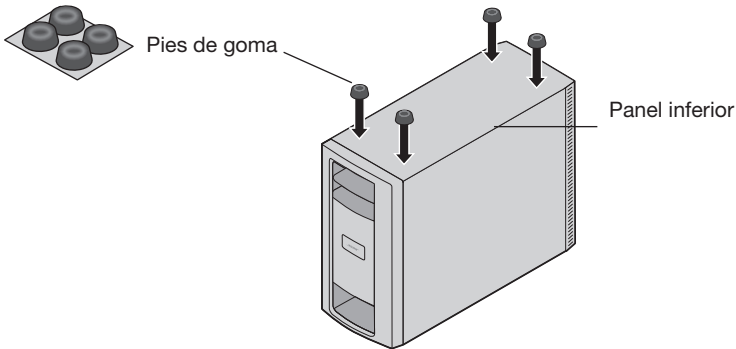

### Solución de problemas

---

Si tiene dificultades durante el proceso de configuración, por ejemplo, si no se reconoce el control remoto de un dispositivo o hay un ERROR de conexión, vaya al menú UNIFY® y corrija o cambie parte de la configuración del sistema. Vea “Cambio de la configuración del sistema” en la guía de uso del sistema.

Consulte “Solución de problemas” en la guía de uso del sistema.

### Contacto con el servicio al cliente

---

Para ayuda adicional sobre el uso del sistema:

- Visite [SoundTouch.com](http://SoundTouch.com)
- Comuníquese con el servicio de atención al cliente de Bose®. Remítase a la hoja de contacto en la Caja 4.

## Apéndice: Uso de UNIFY® para configurar SoundTouch™

### Incorporación del sistema a su red Wi-Fi®

Puede instalar el adaptador inalámbrico SoundTouch™ usando la opción Configurar red en el menú UNIFY si no puede completar la instalación con un teléfono inteligente.

1. Presione **Setup** en la consola de control.
2. Seleccione **Configurar red** en el menú UNIFY.
3. Presione **OK** en el control remoto.
4. Siga las instrucciones en la pantalla para conectar el adaptador.

### Agregar el sistema a una cuenta existente de SoundTouch™

Si ya configuró SoundTouch™ para otro sistema, no es necesario que vuelva a descargar la aplicación SoundTouch™.

1. En el teléfono inteligente o la tableta, seleccione el ícono SoundTouch™ para  iniciar la aplicación.
2. Seleccione **EXPLORAR > CONFIGURACIÓN > Sistemas > AGREGAR SISTEMA** para agregar otro sistema.
3. Seleccione **YA ESTÁ CONECTADO**.

### Descargar e instalar la aplicación SoundTouch™

Si es la primera vez que configura un sistema SoundTouch™, debe instalar la aplicación. En el teléfono inteligente o la tableta, descargue la **aplicación del controlador de SoundTouch™**.

1. En el teléfono inteligente o la tableta, descargue la **aplicación del controlador de SoundTouch™**.



**Bose® SoundTouch™  
controller app**

- Usuarios de iOS: Descargar desde App Store
  - Usuarios de Android™: Descargar de la tienda de Google Play™
  - Usuarios de Amazon Kindle Fire: Descargar de Amazon Appstore para Android
2. Seleccione  para iniciar la aplicación.
  3. Haga clic en **CONTINUAR**.  
Aparece la pantalla de configuración del sistema SoundTouch™.
  4. Seleccione **YA ESTÁ CONECTADO**.
  5. Siga las instrucciones en la aplicación para completar la configuración, incluida la creación de una cuenta de SoundTouch™, agregar una biblioteca de música y servicios de música.



# Instructions importantes relatives à la sécurité

## **Veillez lire ce guide**

Prenez le temps de lire attentivement les instructions de cette notice d'utilisation. Elles vous seront précieuses pour installer et utiliser correctement votre système et vous aideront à tirer le meilleur parti de sa technologie. Conservez cette notice d'utilisation pour référence ultérieure.



Le symbole représentant un éclair avec une flèche à l'intérieur d'un triangle équilatéral est utilisé pour prévenir l'utilisateur de la présence d'une tension électrique dangereuse non isolée à l'intérieur de l'appareil. Cette tension est d'un niveau suffisamment élevé pour représenter un risque d'électrocution.



Le symbole représentant un point d'exclamation à l'intérieur d'un triangle équilatéral, tel qu'il figure sur le système, signale à l'utilisateur la présence d'instructions importantes relatives au fonctionnement et à l'entretien de l'appareil dans cette notice d'installation.



**AVERTISSEMENT** : certaines pièces présentent un risque de suffocation. Ne les laissez pas à la portée des enfants de moins de 3 ans.



### **AVERTISSEMENTS :**

- Pour limiter les risques d'incendie ou d'électrocution, n'exposez pas l'appareil à la pluie ou à l'humidité.
- Protégez l'appareil de tout risque de ruissellement ou d'éclaboussure. Ne placez pas d'objets contenant des liquides, tels que des vases, sur l'appareil. Comme avec tout appareil électronique, veillez à ne pas renverser de liquides sur une partie quelconque de l'appareil. Les liquides peuvent provoquer des pannes et/ou un risque d'incendie.
- Afin d'éviter tout risque d'électrocution, insérez bien la fiche du cordon d'alimentation dans la fente correspondante de la prise d'alimentation. Assurez-vous qu'elle est engagée à fond.
- Ne placez jamais d'objets enflammés, tels que des bougies allumées, sur l'appareil.



### **ATTENTION :**

- N'apportez aucune modification au système ou aux accessoires. Toute modification non autorisée peut compromettre votre sécurité, le respect des réglementations et les performances.
- L'écoute prolongée de musique à volume élevé peut causer des troubles auditifs. Il est conseillé de ne pas utiliser le casque audio au volume maximum, en particulier pendant de longues durées.

## **Remarques :**

- L'étiquette d'identification du produit est située à la base ou à l'arrière de l'appareil.
- Lorsque la fiche d'alimentation ou la prise multiple est utilisée comme dispositif de débranchement de l'appareil, elle doit rester facilement accessible.
- Ce produit doit être utilisé à l'intérieur. Il n'a pas été conçu ni testé pour une utilisation en extérieur, dans des véhicules ou sur des bateaux.
- Utilisez exclusivement l'alimentation secteur fournie avec ce produit.
- Les câbles d'enceintes et d'interconnexion fournis avec cet appareil ne sont pas approuvés pour une installation encastrée. Consultez la réglementation locale pour connaître le type de câblage correct pour une installation encastrée.
- Toute modification non autorisée expressément par Bose Corporation est susceptible d'annuler le droit de l'utilisateur à mettre en œuvre celui-ci.

## **Instructions importantes relatives à la sécurité**

1. Lisez attentivement ces instructions.
2. Conservez ces instructions.
3. Respectez tous les avertissements.
4. Suivez toutes les instructions.
5. N'utilisez pas cet appareil à proximité d'eau ou d'une source d'humidité.
6. Utilisez uniquement un chiffon sec pour le nettoyage.
7. Ne bloquez jamais les orifices d'aération. Suivez les instructions du fabricant pour l'installation.

# Instructions importantes relatives à la sécurité

- N'installez pas cet appareil à proximité d'une quelconque source de chaleur, telle qu'un radiateur, une arrivée d'air chaud, un four ou tout autre appareil (notamment les amplificateurs) produisant de la chaleur.
- Veillez à profiter de la sécurité offerte par les fiches de type terre ou polarisées. Les fiches polarisées sont équipées de deux bornes de largeurs différentes. Les prises de type terre sont équipées de deux fiches mâles et d'un orifice pour la mise à la terre. Cet orifice (fiche femelle) est destiné à assurer votre sécurité. Si la fiche fournie ne s'adapte pas à votre prise de courant, consultez un électricien pour qu'il remplace cette prise obsolète.
- Protégez le cordon d'alimentation contre les risques de piétinement ou de pincement, notamment au niveau des fiches, des prises de courant et des branchements à l'appareil.
- Utilisez uniquement les accessoires spécifiés par le fabricant.
-  Utilisez uniquement le chariot, le support, le trépied, l'équerre ou la table spécifié(e) par le fabricant ou vendu(e) avec l'appareil. Si vous utilisez un chariot, faites attention à ne pas faire basculer l'ensemble chariot/appareil.
- Débranchez cet appareil pendant les orages ou au cours des longues périodes de non utilisation.
- Confiez toute réparation à du personnel qualifié. Une réparation est nécessaire lorsque l'appareil a été endommagé de quelque façon que ce soit (endommagement du cordon d'alimentation ou de la fiche électrique, renversement d'un liquide ou de tout objet sur l'appareil, exposition de l'appareil à la pluie ou à l'humidité, mauvais fonctionnement, chute de l'appareil, etc.).



廢電池請回收

**Mettez au rebut les piles usagées** conformément aux réglementations locales. Ne les incinérez pas.



Ce symbole signifie que le produit ne doit pas être jeté avec les déchets ménagers mais doit être déposé dans un centre de collecte approprié pour recyclage. Une mise au rebut et un recyclage adéquats permettent de protéger les ressources naturelles, la santé humaine et l'environnement. Pour plus d'informations sur l'élimination et le recyclage de ce produit, contactez votre mairie, votre service d'enlèvement des ordures ou le magasin où vous avez acheté ce produit.



Bose Corporation déclare que ce produit est conforme aux critères essentiels et autres dispositions de la Directive 1999/5/CE et des autres directives européennes applicables. L'attestation complète de conformité est disponible à l'adresse : [www.Bose.com/compliance](http://www.Bose.com/compliance)

Noms et contenu des substances ou éléments toxiques ou dangereux						
Nom	Substances ou éléments toxiques ou dangereux					
	Plomb (Pb)	Mercure (Hg)	Cadmium (Cd)	Chrome hexavalent (CR(VI))	Biphényle polybromé (PBB)	Éther de diphényle polybromé (PBDE)
Polychlorobiphényles	X	O	O	O	O	O
Pièces métalliques	X	O	O	O	O	O
Pièces en plastique	O	O	O	O	O	O
Enceintes	X	O	O	O	O	O
Câbles	X	O	O	O	O	O
Les données de ce tableau sont conformes aux dispositions de la norme SJ/T 11364.						
O : indique que la quantité de cette substance toxique ou dangereuse contenue dans tous les composants homogènes de cette pièce est inférieure à la limite définie dans GB/T 26572						
X : indique que la quantité de cette substance toxique ou dangereuse contenue dans au moins un des composants homogènes de cette pièce est supérieure à la limite définie dans GB/T 26572						

# Informations réglementaires

## Renseignements à noter et conserver :

Le modèle et le numéro de série sont indiqués à la base de l'appareil.

Modèle Lifestyle® SoundTouch™ : \_\_\_\_\_

Numéro de série de la console : \_\_\_\_\_

Numéro de série du module Acoustimass® : \_\_\_\_\_

Date d'achat : \_\_\_\_\_

Conservez votre facture avec ce guide d'installation et la notice d'utilisation.

## Date de fabrication

Les quatre chiffres en caractères gras dans le numéro de série indiquent la date de fabrication. Le premier chiffre correspond à l'année de fabrication (« 5 », c'est-à-dire 2005 ou 2015). Les deuxième, troisième et quatrième chiffres correspondent au mois et à la date (« 001 » signifie 1er janvier et « 365 » 31 décembre).

**Importateur pour la Chine :** Bose Electronics (Shanghai) Company Limited, Part C, Plan 9, No. 353 North Ruying Road, Chine (Shanghai) Pilot Free Trade Zone

**Importateur pour l'UE :** Bose GP, Castleblayney Road, Carrickmacross, Irlande

**Importateur pour Taïwan :** Bose Taiwan Branch, Room 905, 9F, Worldwide House, 131 Min Sheng East Rd, Section 3, Taipei, Taïwan, 105

App Store est une marque de service d'Apple Inc.

Amazon, Kindle et Fire sont des marques de commerce d'Amazon.com, Inc. ou de ses filiales.

Android et Google Play sont des marques de commerce de Google, Inc.

Blu-ray Disc™ et Blu-ray™ sont des marques de commerce de Blu-ray Disc Association.

La marque et le logo *Bluetooth*® sont des marques déposées de Bluetooth SIG, Inc., et leur utilisation par Bose Corporation fait l'objet d'un accord de licence.

 Fabriqué sous licence de Dolby Laboratories. Dolby et le symbole du double D sont des marques de commerce de Dolby Laboratories.

 Pour les brevets DTS, consultez la page <http://patents.dts.com>. Fabriqué sous licence de Digital Theater Systems, INC. DTS, le symbole associé, ainsi que DTS et le symbole utilisés ensemble sont des marques déposées, et DTS Digital Surround est une marque de commerce de DTS, Inc. © DTS, Inc. Tous droits réservés.

 Les termes HDMI et HDMI High-Definition Multimedia Interface (Interface multimédia haute définition) et le logo HDMI sont des marques de commerce ou des marques déposées de HDMI Licensing LLC aux États-Unis et dans d'autres pays.



iHeartRadio est une marque déposée d'iHeartMedia, Inc.

Ce produit incorpore le logiciel Spotify, qui fait l'objet des licences tierces indiquées sur la page suivante : [www.spotify.com/connect/third-party-licenses](http://www.spotify.com/connect/third-party-licenses).

Spotify est une marque déposée de Spotify AB.

SoundTouch et le design « wireless note » sont des marques de commerce de Bose Corporation aux États-Unis et dans d'autres pays.

Wi-Fi est une marque déposée de Wi-Fi Alliance®.

© 2015 Bose Corporation. Toute reproduction, modification, distribution ou autre utilisation, même partielle, de ce document est interdite sans autorisation écrite préalable.



## Introduction

À propos de votre système Lifestyle® SoundTouch™ .....	6
SoundTouch™ .....	6
À propos de votre adaptateur pour réseau sans fil SoundTouch™ ...	6
Déballage .....	7

## Installation de la console de commande

Boîte de la console de commande.....	8
--------------------------------------	---

## Installation du module Acoustimass®

Boîte du module Acoustimass® .....	11
------------------------------------	----

## Installation des enceintes

Boîte des enceintes.....	13
--------------------------	----

## Démarrage du système

Boîte d'interactivité.....	17
Mise en place des piles de la télécommande .....	17
Mise sous tension du système.....	18
Configuration avec UNIFY® .....	19
Autres composants de la boîte n° 4 .....	20

## Entretien

Pose des pieds en caoutchouc .....	21
Résolution des problèmes .....	21
Comment contacter le service client.....	21

## Annexes : Utilisation d'UNIFY® pour configurer SoundTouch™

Ajout du système à votre réseau Wi-Fi® .....	22
Pour ajouter le système à un compte SoundTouch™ existant .....	22
Téléchargement et installation de l'application SoundTouch™ .....	22

## Introduction

---

### À propos de votre système Lifestyle® SoundTouch™

---

Nous vous remercions d'avoir porté votre choix sur un système home cinéma Lifestyle® SoundTouch™. Cet équipement élégant et simple d'utilisation vous permettra d'obtenir le nec plus ultra en matière de son et d'image. Ce guide contient des instructions pour l'installation et la configuration étape par étape de votre nouveau système. Reportez-vous au mode d'emploi pour en savoir plus sur les fonctionnalités du système.

Votre nouveau système home cinéma comporte des enceintes, une console de commande, un module Acoustimass®, un adaptateur pour réseau sans fil SoundTouch™ et une télécommande universelle.

### SoundTouch™

---

SoundTouch™ permet de transmettre les stations radio et les services musicaux sur l'Internet, ainsi que la bibliothèque musicale enregistrée sur votre ordinateur. Si vous disposez d'un réseau Wi-Fi®, vous voilà prêt à écouter votre musique préférée dans n'importe quelle pièce. Reportez-vous au mode d'emploi pour en savoir plus sur les fonctionnalités du système.

### À propos de votre adaptateur pour réseau sans fil SoundTouch™

L'adaptateur pour réseau sans fil SoundTouch™ dans la boîte **4** permet d'utiliser la fonction SoundTouch™ et la technologie *Bluetooth*® sur votre système home cinéma. La configuration de votre adaptateur pour réseau sans fil fait partie du processus de configuration UNIFY®. Ne connectez pas votre adaptateur pour réseau sans fil tant que vous n'y êtes pas invité par UNIFY®. Voir page 17.

## Déballage

---

Tous les composants de votre nouveau système sont regroupés en quatre boîtes numérotées, accompagnées d'une plus petite boîte contenant les cordons secteur appropriés :

- **1** Boîte de la console de commande
- **2** Boîte du module Acoustimass®
- **3** Boîte des enceintes
- **4** Boîte d'interactivité
-  Boîte des cordons d'alimentation (à utiliser avec les boîtes 1 et 2)

Déballer toutes les boîtes dans l'ordre chronologique à partir de la boîte n° 1, et installez le contenu de chacune avant de passer à la suivante.

**Remarque :** si l'un des composants semble endommagé, n'essayez pas de l'utiliser. Contactez immédiatement votre revendeur Bose® agréé ou le service client de Bose. Consultez la liste d'adresses fournie dans la boîte 4.

Conservez l'emballage et tous les matériaux d'emballage en cas de transport ultérieur.

# Installation de la console de commande

1

## Boîte de la console de commande

Dans la boîte n° 1 :

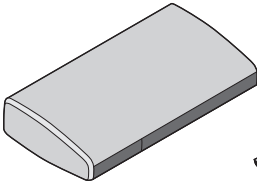

Console de commande

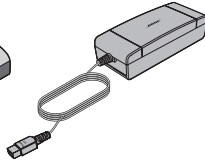

Adaptateur secteur

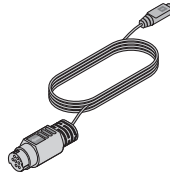

Câble d'entrée audio

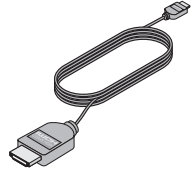

Câble HDMI™ haute vitesse

Dans la boîte des cordons d'alimentation :



Cordon d'alimentation

1. Placez la console sur une surface plane, sèche et stable, à proximité du téléviseur.

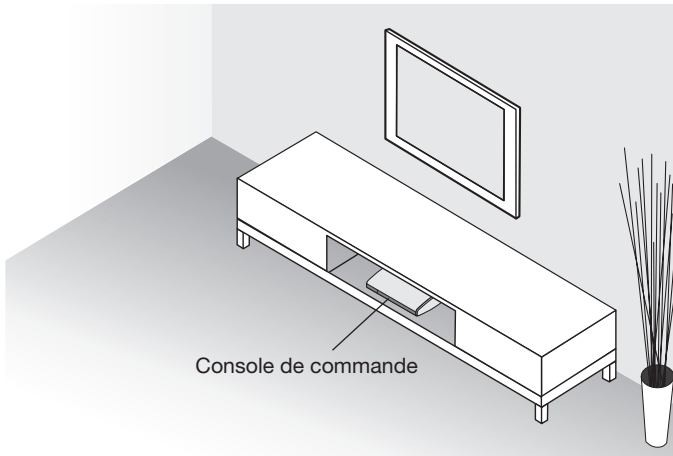

Console de commande

**Remarque :** tant que l'installation de votre système n'est pas terminée, laissez la console de commande dans cette position afin de faciliter l'accès au panneau de connecteurs arrière.

## Installation de la console de commande

2. Insérez une extrémité du câble HDMI™ haute vitesse dans le connecteur HDMI IN du téléviseur.

Si un câble HDMI est déjà raccordé à un connecteur HDMI du téléviseur, vous pouvez débrancher l'autre extrémité et utiliser ce câble.

**Remarque :** si vous envisagez de visionner du contenu 3D, veuillez à utiliser le câble HDMI haute vitesse fourni.

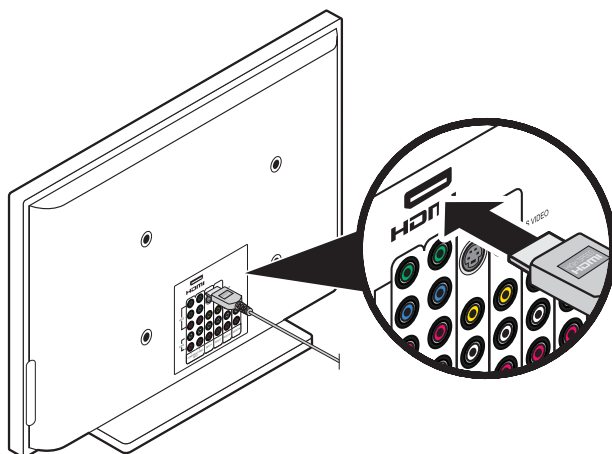

3. Insérez l'autre extrémité du câble HDMI dans le connecteur portant la marque **HDMI OUT Video to TV** de la console de commande.

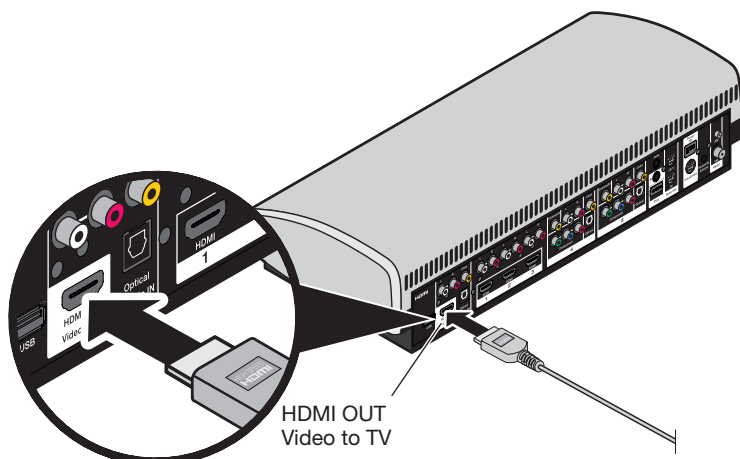

# Installation de la console de commande

4. Insérez une extrémité du câble d'entrée audio dans le connecteur **Audio OUT** de la console en orientant vers le haut la surface plane avec la flèche.

**Remarque :** ne raccordez pas le câble d'entrée audio au connecteur Bose link.

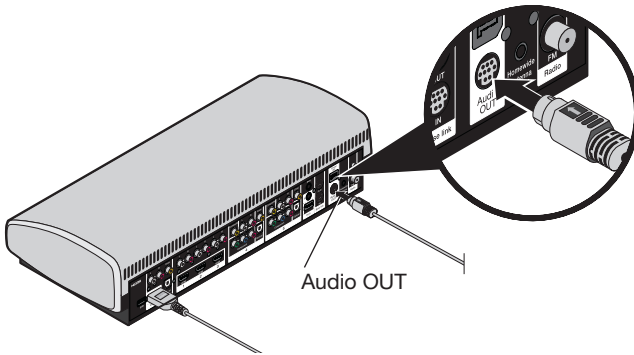

5. Insérez le cordon d'alimentation dans le connecteur **Power**.

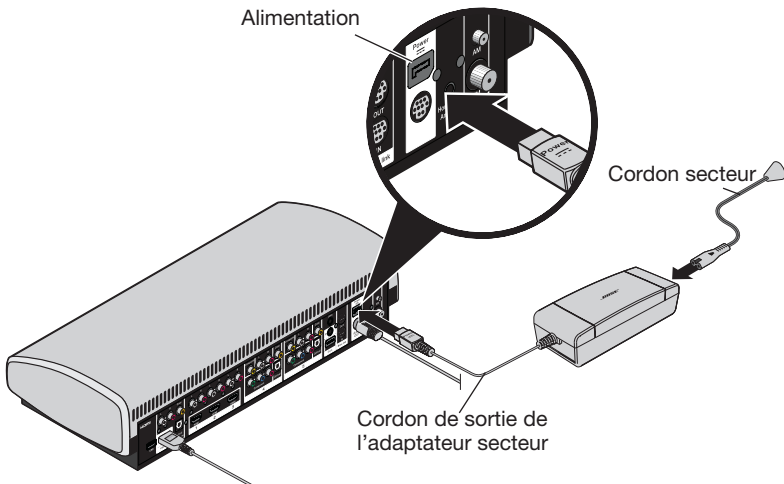

6. Prenez un cordon secteur dans la boîte de cordons d'alimentation.



7. Insérez une extrémité du cordon d'alimentation dans la prise de courant.
8. Branchez l'autre extrémité du cordon à une prise secteur sous tension.

## 2 Boîte du module Acoustimass®

Étapes suivantes :

Dans la boîte n° 2 :

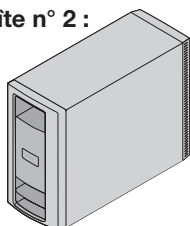

Module Acoustimass

Dans la boîte des cordons d'alimentation :



Cordon d'alimentation

1. Placez le module Acoustimass sur le sol, du même côté de la pièce que le téléviseur et à proximité d'une prise de courant qui fonctionne.

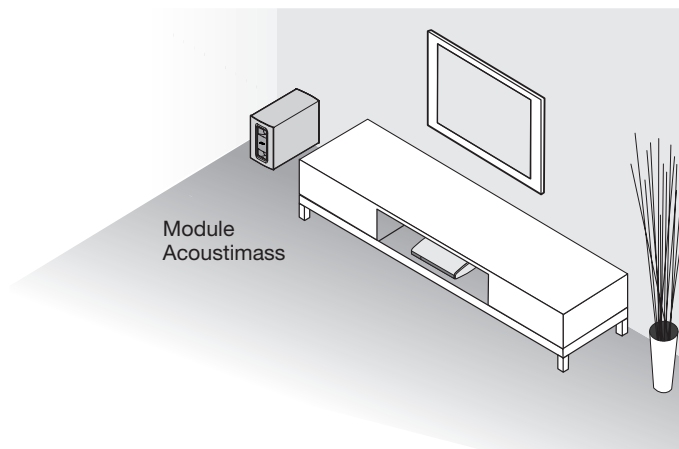

**ATTENTION :** ne posez PAS le module Acoustimass® sur sa face avant ou arrière.

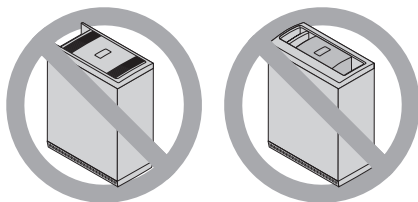

# Installation du module Acoustimass®

2. Posez le module sur le côté et repérez le panneau de connexion.

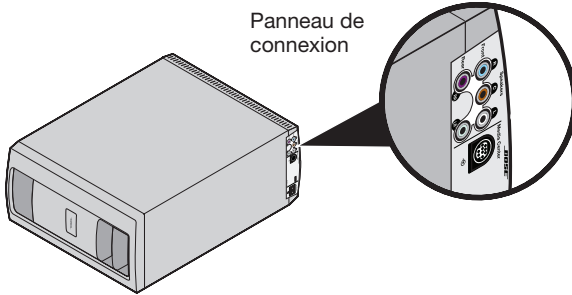

3. Insérez l'extrémité du câble d'entrée audio dans le connecteur **Media Center** du module Acoustimass en orientant vers le haut la surface plane avec la flèche.

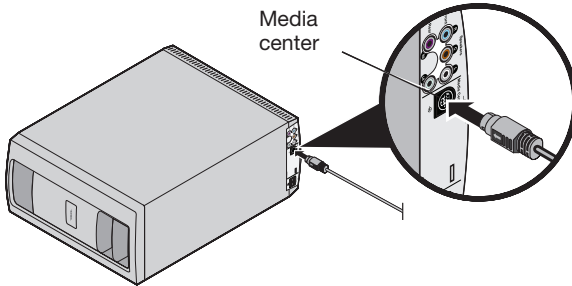

4. Prenez un cordon secteur dans la boîte de cordons d'alimentation.



5. Insérez une extrémité du cordon d'alimentation dans le connecteur **AC Power** du module Acoustimass.

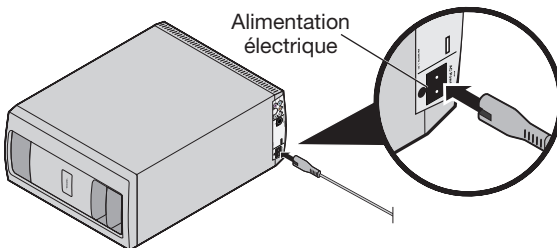

6. Branchez l'autre extrémité du cordon à une prise secteur sous tension.



## 3 Boîte des enceintes

Enceintes système (un jeu parmi les deux types représentés)

### Enceintes Jewel Cube® série II

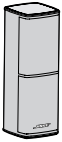

(4) Enceintes gauche, droite, avant ou arrière



(1) Enceinte de canal central horizontal

### Enceintes Direct/Reflecting® série II

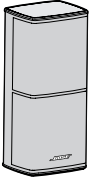

(4) Enceintes gauche, droite, avant ou arrière



(1) Enceinte de canal central horizontal

### Câbles des enceintes avant

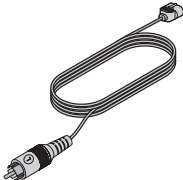

Avant gauche (L) Blanc



Avant centre (C) Marron

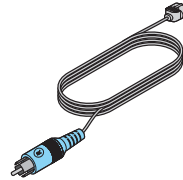

Avant droite (R) Bleu clair

### Câbles des enceintes arrière

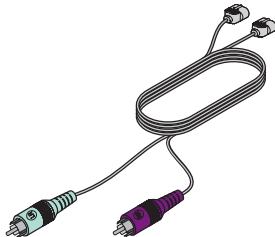

Arrière gauche (LR) Vert clair

Arrière droite (RR) Violet

**Remarque :** les enceintes peuvent être montées sur un support mural ou sur un pied. Pour acquérir ces accessoires, contactez votre revendeur Bose® ou consultez la page [www.Bose.com](http://www.Bose.com)

# Installation des enceintes

1. Positionnez l'enceinte de canal central sur une surface plane et stable, directement au-dessus ou en dessous du centre de l'écran du téléviseur.

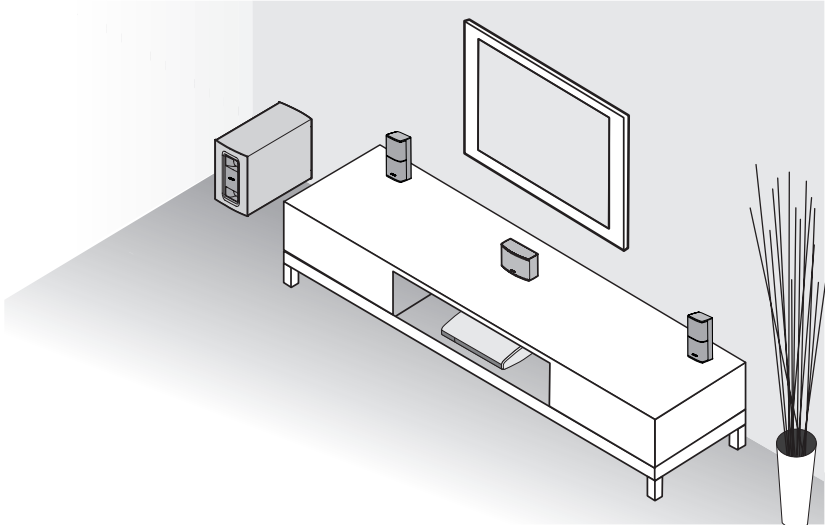

2. Placez une enceinte de part et d'autre du téléviseur.
  - Si possible, séparez chaque enceinte d'environ 1 mètre du téléviseur.
  - Si vous installez les enceintes dans une bibliothèque, veillez à bien les placer sur le bord extérieur de l'étagère.
  - Éloignez les enceintes d'au moins 15 cm d'un téléviseur à tube cathodique.
3. Positionnez les enceintes arrière dans le fond de la pièce, à hauteur d'oreille (lorsque l'auditeur est en position assise) ou plus haut si vous le pouvez.

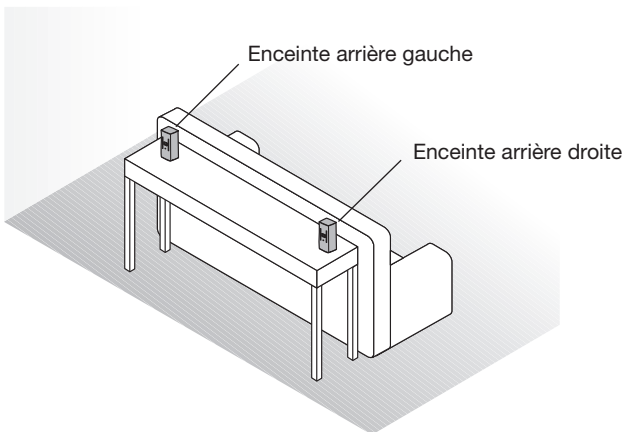

**Conseil :** vérifiez que les câbles de l'enceinte arrière (longs de 15,2 cm) peuvent relier les enceintes au module Acoustimass®.

# Installation des enceintes

- Repérez les connecteurs colorés sur le panneau de connexion à l'arrière du module Acoustimass®.

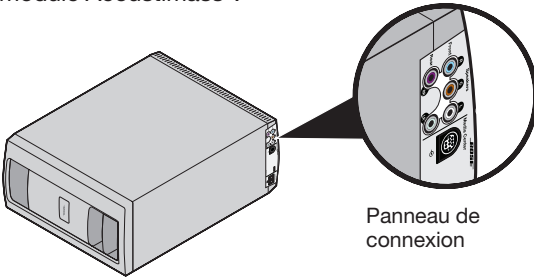

- Insérez les câbles des enceintes dans les fiches du module Acoustimass. Faites correspondre chaque prise de câble à chaque connecteur, par couleur.

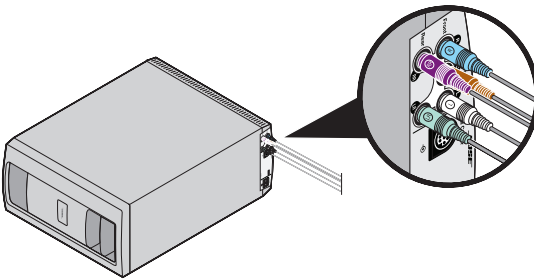

- Repérez les marquages de positionnement des enceintes sur les extrémités libres des câbles d'enceinte.



- À l'aide des marquages de positionnement des enceintes, raccordez chaque câble à l'enceinte correspondante.

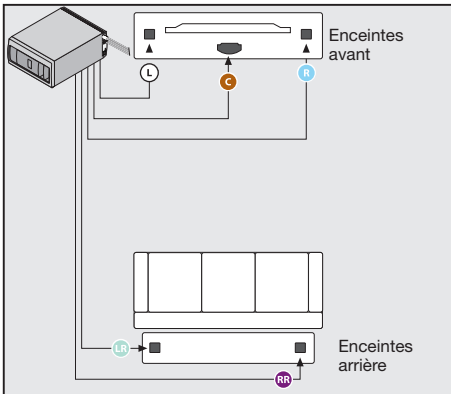

# Installation des enceintes

---

8. Insérez la fiche dans le connecteur d'enceinte en orientant l'étiquette vers le bas.

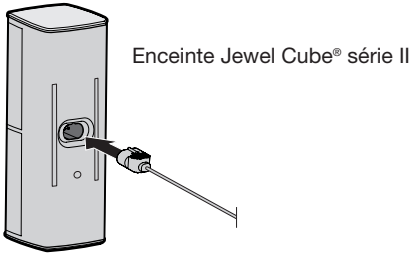

9. Placez le module Acoustimass® en position finale :

- à l'endroit (POSITION CONSEILLÉE) ou sur un côté (POSITION ALTERNATIVE),

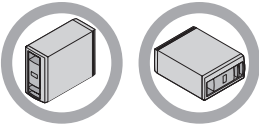

- face avant orientée vers l'intérieur de la pièce,
- à au moins 0,6 m du téléviseur pour éviter les interférences avec celui-ci. Éloignez-le davantage si des interférences continuent de se produire.

## ATTENTION :

- Ne placez pas de supports magnétiques (cassettes vidéo ou audio) sur ou à proximité du module Acoustimass® pendant une période prolongée. Le champ magnétique émis par le module pourrait altérer les enregistrements.
- Veillez à ne PAS recouvrir les orifices d'aération du module, car cela provoquerait une surchauffe de celui-ci.

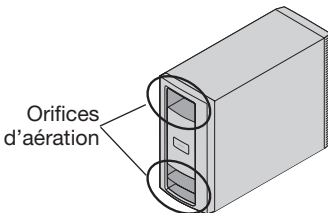

## 4 Boîte d'interactivité

Étapes suivantes :



Casque de calibration audio ADAPTIQ

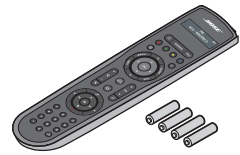

Télécommande avec piles

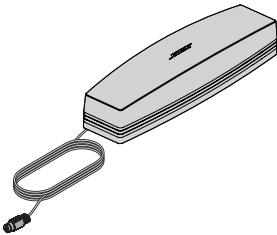

Adaptateur pour réseau sans fil SoundTouch™ série II

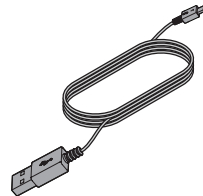

Câble USB

### Avant de commencer...

- Ne raccordez aucun appareil à la console tant que vous n'y êtes pas invité par le système UNIFY®.
- Vérifiez que les enceintes et que le module Acoustimass® se trouvent à leur position définitive.

## Mise en place des piles de la télécommande

1. Ouvrez le compartiment à piles situé à l'arrière de la télécommande en le faisant glisser.

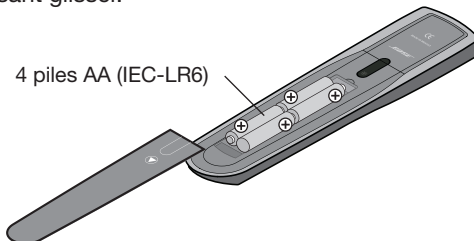

2. Installez quatre piles AA (IEC LR6). Faites correspondre les symboles + et - des piles avec les repères + et - situés à l'intérieur du compartiment.
3. Remettez le couvercle en place.

# Démarrage du système

---

## Mise sous tension du système

---

1. Appuyez sur la touche de mise sous tension de la console.

Le système passe en mode d'économie d'énergie lorsqu'il est éteint pour réduire au minimum la consommation d'énergie ; par conséquent, il peut prendre quelques secondes à démarrer. Le système est prêt lorsque le voyant d'état sur la console cesse de clignoter et s'allume en vert.

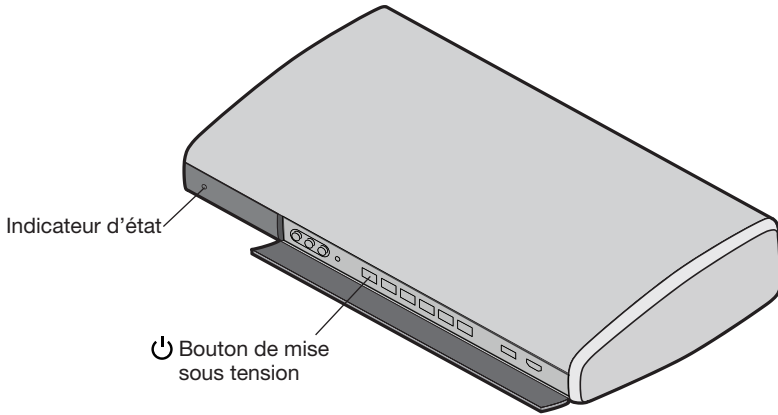

2. Mettez votre téléviseur sous tension.
3. À l'aide de la télécommande du téléviseur, sélectionnez l'entrée du téléviseur à laquelle est raccordé votre système Lifestyle® SoundTouch™.

## Configuration avec UNIFY®

---

Le système d'intégration intelligent UNIFY vous guide durant le processus de configuration initiale de votre système. Il vous aide à choisir les câbles et connecteurs adaptés et à programmer la télécommande Bose® pour contrôler les appareils raccordés.

Suivez les instructions sur l'écran de votre téléviseur pour effectuer les réglages suivants :

- Choisissez votre langue.
- Exécutez le système d'étalonnage audio ADAPTiQ®.
- Connectez l'adaptateur pour réseau sans fil SoundTouch™ à votre système et à votre réseau Wi-Fi® à l'aide d'un smartphone ou d'une tablette.

**Remarque :** si vous ne parvenez pas à effectuer ce réglage avec un smartphone ou une tablette, reportez-vous à la section « Annexes : Utilisation d'UNIFY® pour configurer SoundTouch™ », page 22.

- Raccordez et configurez les appareils audio/vidéo externes.
- Configurez la télécommande Bose® pour contrôler les appareils raccordés.

Une fois la configuration initiale terminée, vous pouvez utiliser le système UNIFY à tout moment pour modifier la configuration de votre système. Reportez-vous au mode d'emploi pour obtenir de plus amples informations.

# Démarrage du système

---

## Autres composants de la boîte n° 4

---

Les autres composants de la boîte 4 ne vous seront pas forcément nécessaires pour configurer votre Lifestyle® SoundTouch™. Pour plus d'informations sur l'utilisation de ces accessoires ou sur l'ajout ultérieur d'autres composants à votre système, consultez le mode d'emploi.

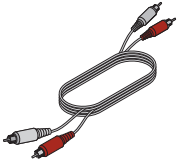

Câble audio stéréo



Câble émetteur IR



Antenne FM

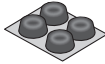

Pieds en caoutchouc pour le module Acoustimass



Antenne AM



Clé USB (uniquement pour la mise à jour du logiciel du système)



Mode d'emploi



## Pose des pieds en caoutchouc

Pour protéger le sol, fixez les pieds en caoutchouc au module Acoustimass®.

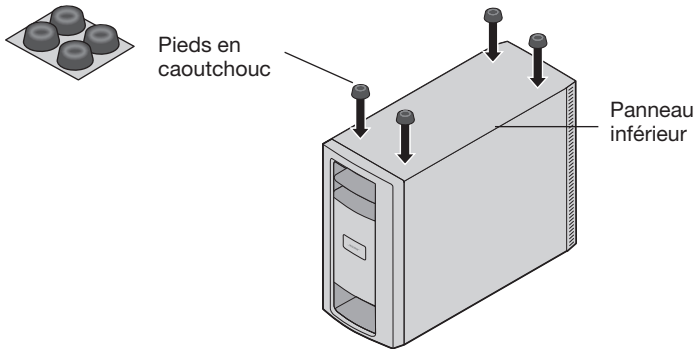

## Résolution des problèmes

Si la configuration vous pose problème, notamment si une erreur de connexion se produit ou s'il s'avère impossible de détecter la télécommande d'un appareil, vous pouvez à tout moment ouvrir le menu UNIFY® et corriger ou modifier la configuration. Reportez-vous à la section « Modification de la configuration système » de votre mode d'emploi.

Reportez-vous à la section « Résolution des problèmes » du mode d'emploi.

## Comment contacter le service client

Pour obtenir de l'aide supplémentaire sur l'utilisation du système :

- Rendez-vous sur le site [SoundTouch.com](http://SoundTouch.com)
- Contactez le service client de Bose®. Consultez la liste d'adresses incluse dans la boîte 4.

### Ajout du système à votre réseau Wi-Fi®

Vous pouvez configurer l'adaptateur pour réseau sans fil SoundTouch™ à l'aide de l'option Configuration réseau du menu UNIFY si vous ne parvenez pas à effectuer la configuration avec un smartphone ou une tablette.

1. Appuyez sur la touche **Setup** de la console.
2. Sélectionnez **Configuration réseau** dans le menu UNIFY.
3. Appuyez sur la touche **OK** de la télécommande.
4. Suivez les instructions à l'écran pour connecter l'adaptateur.

### Pour ajouter le système à un compte SoundTouch™ existant

si vous avez déjà configuré le système SoundTouch™ avec un autre système, il n'est pas nécessaire de télécharger à nouveau l'application SoundTouch™.

1. Sur votre smartphone ou tablette, sélectionnez l'icône SoundTouch™ pour  lancer l'application.
2. Pour ajouter un autre système, choisissez **EXPLORER > PARAMÈTRES > Systèmes > AJOUTER UN SYSTÈME**.
3. Sélectionnez l'option **Déjà connecté**.

### Téléchargement et installation de l'application SoundTouch™

Si c'est la première fois que vous utilisez un système SoundTouch™, vous devez installer l'application. Sur votre smartphone ou tablette, téléchargez l'**application de contrôle SoundTouch™**.

1. Sur votre smartphone ou tablette, téléchargez l'**application de contrôle SoundTouch™**.



**Bose® SoundTouch™  
controller app**

- Pour iOS : téléchargez l'application sur l'App Store
  - Pour Android™ : téléchargez l'application sur Google Play™ Store
  - Utilisateurs d'Amazon Kindle Fire : téléchargez l'application via l'App-Shop Amazon pour Android
2. Sélectionnez  pour lancer l'application.
  3. Cliquez sur **CONTINUE**.  
L'écran de configuration du système SoundTouch™ apparaît.
  4. Sélectionnez l'option **Déjà connecté**.
  5. Suivez les instructions de l'application pour terminer l'installation, notamment la création d'un compte SoundTouch™, l'ajout de votre bibliothèque musicale et l'inscription aux services musicaux.





744574-0010

***BOSE***<sup>®</sup>  
***Better sound through research***<sup>®</sup>

©2015 Bose Corporation, The Mountain,  
Framingham, MA 01701-9168 USA  
AM744574 Rév. 00