

BOSE

LIFESTYLE[®] 550
HOME ENTERTAINMENT SYSTEM



BEDIENUNGSANLEITUNG

WICHTIGE SICHERHEITSHINWEISE

Bitte lesen Sie alle Sicherheitshinweise und Gebrauchsanleitungen durch und bewahren Sie sie auf.

CE Die Bose Corporation erklärt hiermit, dass dieses Produkt die wesentlichen Anforderungen und andere relevante Bestimmungen der Richtlinie 2014/53/EU und weitere geltende EU-Richtlinien erfüllt. Die vollständige Konformitätserklärung ist einsehbar unter www.Bose.com/compliance

Wichtige Sicherheitshinweise

1. Lesen Sie die folgenden Anweisungen.
2. Bewahren Sie die Anweisungen auf.
3. Beachten Sie alle Warn- und Sicherheitshinweise.
4. Befolgen Sie alle Anweisungen.
5. Verwenden Sie dieses Gerät nicht in der Nähe von Wasser.
6. Reinigen Sie das Gerät nur mit einem sauberen, trockenen Tuch.
7. Achten Sie darauf, dass die Lüftungsoffnungen nicht blockiert sind. Stellen Sie das Gerät nur in Übereinstimmung mit den Herstelleranweisungen auf.
8. Stellen Sie das Gerät nicht in der Nähe von Wärmequellen auf, wie Heizkörpern, Wärmespeichern, Öfen oder anderen Geräten (auch Verstärkern), die Wärme erzeugen.
9. Verlegen Sie das Netzkabel so, dass es keine Stolpergefahr darstellt und nicht beschädigt werden kann – insbesondere im Bereich von Steckern und Steckdosen und dort, wo das Netzkabel aus dem Gerät herausgeführt wird.
10. Verwenden Sie nur Zubehör-/Anbauteile, die vom Hersteller zugelassen sind.
11. Ziehen Sie das Netzkabel bei Gewitter oder bei längerer Nichtbenutzung des Gerätes aus der Steckdose.
12. Wenden Sie sich bei allen Reparatur- und Wartungsarbeiten nur an qualifiziertes Personal. Wartungsarbeiten sind in folgenden Fällen nötig: Bei jeglichen Beschädigungen wie z. B. des Netzkabels oder Netzsteckers, wenn Flüssigkeiten oder Gegenstände in das Gehäuse gelangt sind, das Gerät Regen oder Feuchtigkeit ausgesetzt wurde, fallen gelassen wurde oder nicht ordnungsgemäß funktioniert.



Dieses Symbol auf dem Produkt bedeutet, dass nicht isolierte, gefährliche elektrische Spannung innerhalb des Systemgehäuses vorhanden ist. Es besteht die Gefahr von Stromschlägen!



Dieses Symbol macht auf wichtige Bedienungs- und Wartungsanweisungen in diesem Handbuch aufmerksam.



Enthält kleine Teile, die verschluckt werden können und eine Erstickengefahr darstellen. Nicht geeignet für Kinder unter drei Jahren.



Dieses Produkt enthält magnetische Materialien. Wenden Sie sich an Ihren Arzt, wenn Sie wissen möchten, ob dies den Betrieb Ihres implantierten medizinischen Geräts beeinflussen kann.



Dieses Produkt enthält eine Oberfläche aus gehärtetem Glas. Vermeiden Sie Stöße. Wenn es zerbricht, gehen Sie beim Umgang mit dem zerbrochenen Glas vorsichtig vor.

- Um Brände und Stromschläge zu vermeiden, darf dieses Gerät keinem Regen, Flüssigkeiten oder Feuchtigkeit ausgesetzt werden.
- Schützen Sie das Gerät vor tropfenden oder spritzenden Flüssigkeiten, und stellen Sie KEINE mit Flüssigkeiten gefüllten Gefäße (z. B. Vasen) auf das Gerät oder in die Nähe des Geräts.
- Halten Sie das Produkt von Feuer und Wärmequellen fern. Stellen Sie keine brennenden Kerzen oder ähnliches auf das Gerät oder in die Nähe des Geräts.
- Nehmen Sie KEINE nicht genehmigten Änderungen an diesem Produkt vor.
- Verwenden Sie KEINEN Wechselrichter mit diesem Produkt.
- Verwenden Sie das Produkt NICHT in Fahrzeugen oder Booten.
- Die mit diesem System mitgelieferten Lautsprecherdrähte und Verbindungskabel sind nicht für den Wandeinbau zugelassen. Bitte sehen Sie in Ihren örtlichen Bauvorschriften wegen des korrekten Draht- und Kabeltyps nach, der für den Wandeinbau erforderlich ist.
- Verwenden Sie dieses Produkt nur mit dem mitgelieferten Netzteil.
- Falls Sie den Netzstecker oder eine Mehrfachsteckdose verwenden, um das Gerät von der Stromversorgung zu trennen, sollten Sie sicherstellen, dass Sie jederzeit auf den Stecker zugreifen können.
- Aufgrund der Belüftungsanforderungen sollten Sie das Produkt nicht in einem geschlossenen Raum, zum Beispiel in einer Wandnische oder in einem geschlossenen Schrank, aufstellen.
- Platzieren oder montieren Sie die Halterung und das Produkt nicht in der Nähe von Wärmequellen, zum Beispiel Kaminen, Radiatoren, Heizkörpern oder anderen Apparaten (zum Beispiel Verstärker), die Wärme produzieren.
- Das Etikett mit der Produktbezeichnung befindet sich auf der Unterseite der Konsole.

ZULASSUNGS- UND RECHTLICHE HINWEISE

HINWEIS: Dieses Gerät wurde getestet und erfüllt die Grenzwerte für digitale Geräte der Klasse B gemäß Abschnitt 15 der FCC-Vorschriften. Diese Grenzwerte wurden festgelegt, um einen angemessenen Schutz gegen elektromagnetische Störungen bei einer Installation in Wohngebieten zu gewährleisten. Dieses Gerät erzeugt und verwendet Hochfrequenzstrahlung und kann sie auch aussenden. Daher verursacht das Gerät bei nicht ordnungsgemäßer Installation und Benutzung möglicherweise Störungen des Funkverkehrs. Es wird jedoch keine Garantie dafür gegeben, dass bei einer bestimmten Installation keine Störstrahlungen auftreten. Sollte dieses Gerät den Radio- oder Fernsehempfang stören (Sie können dies überprüfen, indem Sie das Gerät aus- und wieder einschalten), so ist der Benutzer dazu angehalten, die Störungen durch eine der folgenden Maßnahmen zu beheben:

- Richten Sie die Antenne neu aus.
- Vergrößern Sie den Abstand zwischen dem Gerät und einem Radio- oder Fernsehempfänger.
- Schließen Sie das Gerät an eine Steckdose in einem anderen Stromkreis als den Empfängern an.
- Wenden Sie sich an einen Händler oder einen erfahrenen Radio-/Fernsehtechniker.

Veränderungen am Gerät, die nicht durch die Bose Corporation autorisiert wurden, können zur Folge haben, dass die Betriebserlaubnis für das Gerät erlischt.

Dieses Gerät erfüllt die Bestimmungen in Teil 15 der FCC-Vorschriften und die lizenzfreien RSS-Standards von ISED Canada. Der Betrieb unterliegt den beiden folgenden Bedingungen: (1) dieses Gerät darf keine Störungen verursachen und (2) dieses Gerät muss jegliche Störungen dulden, einschließlich Störungen, die zu einem unerwünschten Betrieb führen.

Dieses Gerät für den Betrieb im 5.150- bis 5.250-MHz-Band ist nur für die Verwendung in Innenräumen gedacht, um die Gefahr schädlicher Störungen für mobile Satellitensysteme auf demselben Kanal zu verringern.

Dieses Gerät erfüllt die Strahlungsexpositionsgrenzwerte der FCC und ISED für die allgemeine Bevölkerung.

Dieses Gerät sollte mit einem Mindestabstand von 20 cm zwischen dem Radiator und Ihrem Körper aufgestellt und betrieben werden.

Der Sender darf nicht zusammen mit einer anderen Antenne oder einem anderen Sender aufgestellt oder betrieben werden.

Beim Betrieb im Frequenzbereich 5150 bis 5350 MHz ist die Verwendung dieses Geräts in allen in der Tabelle aufgeführten EU-Mitgliedsstaaten auf die Verwendung in Innenräumen beschränkt.

									
BE	DK	IE	UK	FR	CY	SK	HU	AT	SE
BG	DE	PT	EL	HR	LV	LT	MT	PL	
CZ	EE	FI	ES	IT	RO	LU	NL	SI	



Dieses Symbol bedeutet, dass das Produkt nicht mit dem Hausmüll entsorgt werden darf, sondern bei einer geeigneten Sammelstelle für das Recycling abgegeben werden muss. Die ordnungsgemäße Entsorgung und das Recycling tragen dazu bei, die natürlichen Ressourcen, die Gesundheit und die Umwelt zu schützen. Weitere Informationen zur Entsorgung und zum Recycling dieses Produkts erhalten Sie von Ihrer zuständigen Kommune, Ihrem Entsorgungsdienst oder dem Geschäft, in dem Sie dieses Produkt gekauft haben.

Verwaltungsverordnung für energiearme Funkfrequenzgeräte

Artikel XII

Laut der „Verwaltungsverordnung für energiearme Funkfrequenzgeräte“ darf kein Unternehmen oder Benutzer ohne Erlaubnis durch die NCC Folgendes nicht: die Frequenz ändern, die Übertragungsleistung verbessern oder die ursprünglichen Eigenschaften sowie die Leistung für ein zugelassenes energiearmes Funkfrequenzgerät ändern.

Artikel XIV

Energiearme Funkfrequenzgeräte dürfen die Flugsicherheit nicht beeinträchtigen oder gesetzlich zulässige Kommunikation stören. Andernfalls muss der Benutzer den Betrieb sofort einstellen, bis keine Störung mehr auftritt. Besagte gesetzlich zulässige Kommunikation bedeutet Funkkommunikation, die in Übereinstimmung mit dem Telekommunikationsgesetz erfolgt.

Energiearme Funkfrequenzgeräte müssen für Störung durch gesetzlich zulässige Kommunikation oder Geräte mit ISM-Funkwellenstrahlung empfänglich sein.

CAN ICES-3 (B) /NMB-3 (B)

Für Europa:

Frequenzband des Betriebs 2400 bis 2483,5 MHz, 5150 bis 5350 MHz und 5470 bis 5725 MHz.

Maximale Sendeleistung weniger als 20 dBm EIRP.

Frequenzband des Betriebs 5725 bis 5850 MHz.

Maximale Sendeleistung weniger als 14 dBm (25 mW) EIRP.

Fernbedienung:

Frequenzband des Betriebs 2.400 bis 2483,5 MHz.

Maximale Sendeleistung weniger als 10 dBm (10mW) EIRP.

Maximale Sendeleistung liegt unter den vorgeschriebenen Grenzwerten, sodass keine SAR-Tests nötig sind und gemäß den geltenden Vorschriften eine Befreiung gilt.

ZULASSUNGS- UND RECHTLICHE HINWEISE

Tabelle der Produktenergiezustände

Dieses Produkt, gemäß Anforderungen an die umweltgerechte Gestaltung energieverbrauchsrelevanter Produkte, Richtlinie 2009/125/EG, entspricht den folgenden Normen oder Dokumenten: Verordnung (EG) Nr. 1275/2008, in der durch Verordnung (EU) Nr. 801/2013 geänderten Fassung.

Erforderliche Energiezustandsinformationen	Energiedi	
	Standby	Netzwerk-Standby
Stromverbrauch im angegebenen Energiemodus bei einem Eingang von 230 V/50 Hz	≤ 0,5 W	Alle Netzwerkkarten ≤ 2,0 W
Zeit, nach der das Gerät automatisch in den Modus geschaltet wird	< 2,5 Stunden	≤ 20 Minuten
Stromverbrauch im Netzwerk-Standby, wenn alle drahtgebundenen Netzwerkkanschlüsse verbunden und alle drahtlosen Netzwerkkanschlüsse aktiviert sind, bei einem Eingang von 230 V/50 Hz	N/A	≤ 2,0 W
Deaktivierungs-/Aktivierungsverfahren für den Netzwerkkanschluss. Das Deaktivieren aller Netzwerke aktiviert den Standby-Modus.	<p>Wi-Fi®: Sie können dies deaktivieren, indem Sie die Quellentaste auf der Fernbedienung 10 Sekunden lang gedrückt halten. Wiederholen Sie dies zum Aktivieren von Wi-Fi®.</p> <p>Bluetooth®: Sie können dies deaktivieren, indem Sie die Abstimmliste über das Bildschirrmenu, den Remote-Bildschirm oder die SoundTouch-Anwendung löschen. Sie können dies durch Abstimmen mit einer Bluetooth®-Quelle aktivieren.</p> <p>Ethernet: Sie können dies durch Entfernen des Ethernet-Kabels deaktivieren. Sie können dies durch Anschließen des Ethernet-Kabels aktivieren.</p>	

Technische Daten der externen Stromversorgung

Die mit dem Produkt gelieferte Stromversorgung, gemäß Anforderungen an die umweltgerechte Gestaltung energieverbrauchsrelevanter Produkte, Richtlinie 2009/125/EG, entspricht den folgenden Normen oder Dokumenten: Verordnung der Kommission (EU) 2019/1782.

Hersteller	Bose Products B.V.
Handelsregisternummer	36037901
Adresse	Gorslaan 60 1441 RG Purmerend Niederlande
Modellkennung	S088AP44001252
Eingangsspannung	100 V - 240 V
Eingangsfrequenz	50 Hz/60 Hz
Ausgangsspannung	44 V 10 V
Ausgangsstrom	1,3 A 3,3 A
Ausgangsleistung	55 W 33 W
Durchschnittliche aktive Effizienz	88,6 %
Effizienz bei geringer Last (10 %)	87,2 %
Energieverbrauch ohne Last	0,11 W

Hersteller	Bose Products B.V.
Handelsregisternummer	36037901
Adresse	Gorslaan 60 1441 RG Purmerend Niederlande
Modellkennung	PSM88W-213
Eingangsspannung	100 V - 240 V
Eingangsfrequenz	50 Hz/60 Hz
Ausgangsspannung	44 V 10 V
Ausgangsstrom	1,3 A 3,3 A
Ausgangsleistung	55 W 33 W
Durchschnittliche aktive Effizienz	88,0 %
Effizienz bei geringer Last (10 %)	79,0 %
Energieverbrauch ohne Last	0,17 W

ZULASSUNGS- UND RECHTLICHE HINWEISE

Herstellungsdatum: Die achte Ziffer in der Seriennummer gibt das Herstellungsjahr an: „0“ ist 2010 oder 2020.

EU-Import: Bose Products B.V., Gorsslaan 60, 1441 RG Purmerend, Niederlande

Die CMITT-ID befindet sich auf der Unterseite des Produkts.

Bitte füllen Sie Folgendes aus und bewahren Sie es für Ihre Unterlagen auf:

Die Serien- und Modellnummern befinden sich an der Seite des Kartons.

Seriennummer: _____

Modellnummer: _____

Bewahren Sie die Kaufquittung zusammen mit der Bedienungsanleitung auf. Jetzt ist ein guter Zeitpunkt, um Ihr Bose-Produkt zu registrieren. Sie können dies ganz einfach auf global.Bose.com/register

Die **Bose-Datenschutzrichtlinie** ist auf der Bose-Website verfügbar.

Sicherheitshinweise





Dieses Produkt kann automatische Sicherheitsupdates von Bose empfangen. Um automatische Sicherheitsupdates zu empfangen, müssen Sie den Produkteinrichtungsvorgang in der SoundTouch-App abschließen und das Produkt mit dem Internet verbinden. **Wenn Sie den Einrichtungsvorgang nicht abschließen, sind Sie für das Installieren von Sicherheitsupdates verantwortlich, die Bose zur Verfügung stellt.**

Apple und das Apple-Logo sind Marken von Apple Inc., die in den USA und weiteren Ländern eingetragen sind. App Store ist eine Dienstleistungsmarke von Apple Inc.

Amazon, Amazon Music, Kindle, Fire und alle damit verbundenen Logos sind Marken von Amazon, Inc. oder seinen Partnerunternehmen. Die *Bluetooth*® Wortmarke und Logos sind eingetragene Marken der Bluetooth SIG, Inc. Jegliche Nutzung dieser Marken durch die Bose Corporation erfolgt unter Lizenz.

Deezer ist ein eingetragenes Warenzeichen von Blogmusik SAS.

 Hergestellt unter Lizenz von Dolby Laboratories. Dolby, Dolby Audio und das Doppel-D-System sind Marken der Dolby Laboratories Licensing Corporation.

 Informationen über DTS-Patente finden Sie auf <http://patents.dts.com>. Hergestellt unter Lizenz von DTS, Inc. DTS, Digital Surround und das DTS-Logo sind eingetragene Marken oder Marken von DTS, Inc. in den Vereinigten Staaten und/oder anderen Ländern. © 2020 DTS, Inc. ALLE RECHTE VORBEHALTEN.

Google, Android und Google Play sind Marken von Google, LLC.

 HDMI und HDMI High-Definition Multimedia Interface sowie das HDMI-Logo sind Marken oder eingetragene Marken von HDMI Licensing LLC in den USA und in anderen Ländern.

iHeartRadio ist eine eingetragene Marke von iHeartMedia, Inc.

Dieses Produkt ist durch bestimmte geistige Eigentumsrechte von Microsoft geschützt. Die Verwendung oder Verteilung einer solchen Technologie außerhalb dieses Produkts ohne Lizenz von Microsoft ist verboten.

N-Mark ist eine Marke oder eingetragene Marke von NFC Forum, Inc. in den USA und in anderen Ländern.

Pandora, das Pandora-Logo und die Pandora-Handelsaufmachung sind Marken oder eingetragene Marken von Pandora Media, Inc. Verwendung mit Genehmigung.

SiriusXM Internetradio-Abonnement ist getrennt zu erwerben und nur für Personen unter 18 Jahren verfügbar, die in den USA oder Puerto Rico ansässig sind. Zum Abonnieren von SiriusXM Internetradio in den USA sollten Kunden www.sirius.com besuchen oder unter der Telefonnummer 1-888-539-7474 anrufen.

SiriusXM und alle zugehörigen Marken und Logos sind Markenzeichen der Sirius XM Radio Inc. und ihrer Tochterunternehmen. Alle Rechte vorbehalten.

SoundTouch und das Design des Hinweises auf die Drahtlosfunktion sind eingetragene Marken der Bose Corporation in den USA und anderen Ländern.

Dieses Produkt beinhaltet Spotify-Software, die Lizenzen von Fremdfirmen unterliegt, die hier zu finden sind:

www.spotify.com/connect/third-party-licenses

Spotify ist eine eingetragene Marke von Spotify AB.

Entwickelt mit UEI Technology™. Unter Lizenz von Universal Electronics Inc. © UEI 2000-2016

Wi-Fi ist eine eingetragene Marke der Wi-Fi Alliance®.

Windows ist eine eingetragene Marke der Microsoft Corporation in den Vereinigten Staaten und in anderen Ländern.

Bose, Acoustimass, ADAPTIQ, Lifestyle, SoundTouch, Unify, Virtually Invisible und das „Wireless Note“-Design sind Marken der Bose Corporation.

Bose Corporation Unternehmenszentrale: 1-877-230-5639

©2020 Bose Corporation. Dieses Dokument darf ohne vorherige schriftliche Genehmigung weder ganz noch teilweise reproduziert, verändert, vertrieben oder auf andere Weise verwendet werden.

LIZENZVEREINBARUNGEN

Sie können die Lizenzvereinbarungen, die für die Softwarepakete gelten, die in Ihrem System enthalten sind, über die SoundTouch®-App oder mithilfe der IP-Adresse Ihres Produkts anzeigen.

SoundTouch®-App

1. Wählen Sie in der App ≡ > **Einstellungen** > **Über** > **Rechtliche Hinweise** aus.
2. Wählen Sie den entsprechenden Lizenztyp aus.

IP-Adresse

1. Sie können die IP-Adresse Ihres Produkts wie folgt erhalten:
 - **SoundTouch®-App:** Wählen Sie in der App ≡ > **Einstellungen** > **Über** aus. Wählen Sie Ihr System aus, um die IP-Adresse anzuzeigen.
 - **Drahtloser Router:** Schlagen Sie in der Bedienungsanleitung Ihres Routers nach.
 - **System:** Drücken Sie auf der Fernbedienung die Taste **SETUP**. Wählen Sie im UNIFY®-Menü **Systeminfo** > **Netzwerk** aus, um die IP-Adresse anzuzeigen.
2. Öffnen Sie auf einem Gerät, das mit Ihrem drahtlosen Netzwerk verbunden ist, ein Browserfenster.
3. Gehen Sie zu **<IP-Adresse>/licenses.pdf**, um die entsprechenden Lizenzvereinbarungen anzuzeigen.

Erste Schritte

Auspacken.....	10
Ebene 1	11
Ebene 2.....	11
Ebene 3	12
Ebene 4	12
Aufstellungshinweise	13
Beispiel für die Systemaufstellung.....	14

Einrichten des Systems

UNIFY®-Systemübersicht.....	15
Unify®-Setup	16

Verwendung der Fernbedienung

Überblick über die Fernbedienung.....	17
Verwenden der SOURCE-Taste	18
Funktionstasten.....	18
Einstellen der Lautstärke.....	18
Verwenden der MORE-Taste	18
Das AV OUTPUT-Menü.....	18
Das AV SETTINGS-Menü	19
Leuchttaste auf der Fernbedienung.....	19

Einrichten der SoundTouch®-App

Herunterladen und Installieren der SoundTouch®-App.....	20
Supportcenter für SoundTouch®-Eigentümer	20

Bestehende SoundTouch®-Benutzer

Hinzufügen des Systems zu einem vorhandenen Konto	21
Verbinden des Systems mit einem neuen Netzwerk	21

Preset-Personalisierung

Festlegen von Presets	22
Wiedergeben von Presets.....	22
Einstellen eines Presets mithilfe der Fernbedienung	22
Auswählen eines Presets mithilfe der Fernbedienung.....	22

INHALT

Bluetooth®-Technologie

Auswählen der Abstimmmethode	23
Anschließen eines Mobilgeräts.....	23
Verbinden eines Geräts mit NFC	24
Steuern des verbundenen Mobilgeräts von der Fernbedienung aus.....	24
Verbinden mithilfe der <i>Bluetooth</i> -Funktion auf Ihrem Mobilgerät.....	24
Verbinden mithilfe der Fernbedienung	25
Trennen eines Mobilgeräts.....	25
Verbinden eines anderen Mobilgeräts.....	25
Erneutes Verbinden eines Geräts	25
Löschen der <i>Bluetooth</i> -Abstimmliste des Systems	25

Erweiterte Funktionen

Deaktivieren der Wi-Fi®-Funktion	26
Erneutes Aktivieren der Wi-Fi-Funktion.....	26
Aktualisieren der Systemsoftware	26

Abrufen der Systeminformationen

Systemstatusanzeigen	27
LED-Anzeige der Konsole.....	27
LED-Anzeige des Acoustimass® Wireless-Bassmoduls.....	28

Pflege und Wartung

Reinigung.....	29
Kundendienst	29
Eingeschränkte Garantie	29
Technische Daten.....	29

Fehlerbehebung

Gängige Lösungen	30
Einrichten des Infrarotsenders	33
Überprüfen des Tons	34

Anhang A: Installationsreferenz

Vorderseite der Konsole 35
 Kopfhörer-/AUX-Eingang an der Vorderseite 35
 HDMI™-Eingang an der Vorderseite 35
 Rückseite der Konsole..... 35
 Anschließen eines AC-2-Netzadapters..... 36
 Installieren der vorderen Lautsprecher 37
 Anschließen der vorderen Lautsprecher an die Konsole 38
 Installieren der rückwärtigen Lautsprecher 39
 Anschließen der hinteren Lautsprecher an die Konsole 40
 Montage der Lautsprecher 40

Anhang B: Systemwartung

Austauschen der Batterien der Fernbedienung..... 41

Anhang C: Alternative, kabelgebundene Einrichtung

Acoustimass® Wireless-Bassmodul kann nicht mit der Konsole verbunden werden 42

Auspacken

Die Teile Ihres neuen Lifestyle® Home-Entertainment-Systems sind in vier Ebenen verpackt, von denen einige mehrere Kartons mit Komponenten enthalten können. Jeder Karton ist mit einem Symbol gekennzeichnet, der seinen Inhalt angibt.

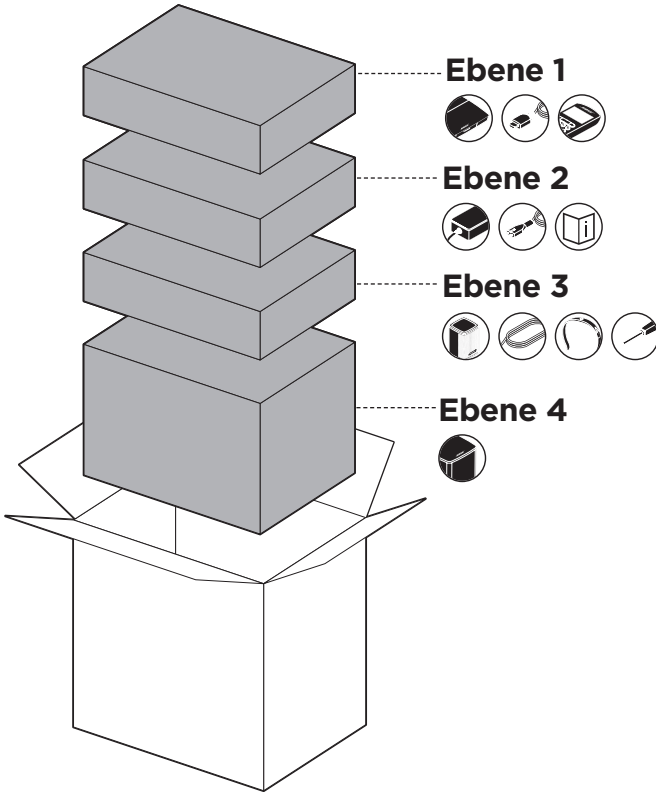

Hinweis: Sollten Teile des Systems beschädigt oder das Glas der Konsole oder des Acoustimass® Wireless-Bassmoduls zerbrochen sein, verwenden Sie sie nicht. Wenden Sie sich an den Bose-Fachhandel oder den Bose-Kundendienst.

Ebene 1

Aus Karton    :

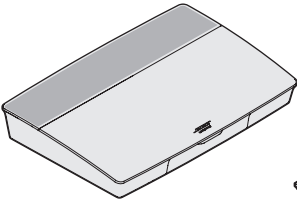

Konsole (1)

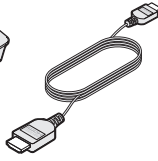

HDMI™-Kabel
(1)

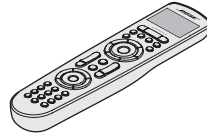

Universalfernbedienung
(1)

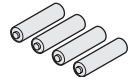

Batterien vom
Typ AA (4)

Ebene 2

Aus Karton  :

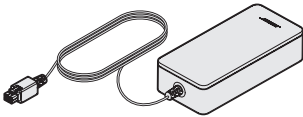

Netzteil der Konsole (1)

Aus Karton   :

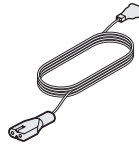

Netzkabel*



Bedienungsanleitung (1)

*Kann mit mehreren Kabeln geliefert werden. Verwenden Sie das Netzkabel für Ihre Region.

ERSTE SCHRITTE

Ebene 3

Aus Karton   :

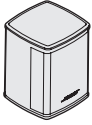

Virtually Invisible® Serie II
Lautsprecher (5)



Netzadapter AC-2
(5)



Vorderes
Lautsprecherkabel (1)



Rückwärtige
Lautsprecherkabel (1)

Aus Karton   :

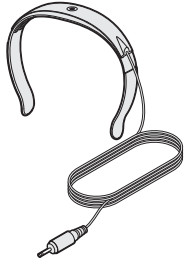

ADAPTiQ®-Headset (1)

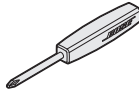

Schraubendreher (1)



IR-Sender (1)

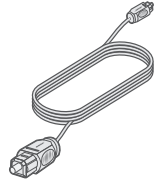

Optisches Kabel (1)

Ebene 4

Aus Karton  :

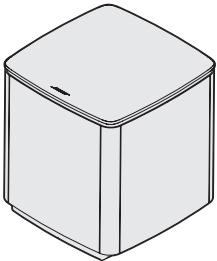

Acoustimass® Wireless-Bassmodul (1)

Aufstellungshinweise

Um Störungen zu vermeiden, sollten Sie andere drahtlose Geräte 0,3 bis 0,9 m vom System entfernt aufstellen. Stellen Sie das System nicht in oder in die Nähe von Metallobjekten und von direkten Wärmequellen entfernt auf.

Teil	Empfohlene Aufstellung
Konsole	<ul style="list-style-type: none"> • Stellen Sie die Konsole in der Nähe der Komponenten auf. Empfehlenswert ist eine Aufstellung in der Nähe des Fernsehgeräts. • Stellen Sie das Fernsehgerät oder andere Komponenten NICHT auf die Konsole. • Stellen Sie die Konsole in einem gut belüfteten Bereich auf. • Vergewissern Sie sich, dass sich eine Netzsteckdose in der Nähe befindet. <p>Hinweis: Stellen Sie die Bedientastatur vorübergehend so auf, dass Sie leicht auf das Anschlussfeld an der Rückseite zugreifen können, bis die Installation des Systems vollständig abgeschlossen ist.</p>
Acoustimass® Wireless- Bassmodul	<ul style="list-style-type: none"> • Stellen Sie das Bassmodul auf den Gummifüßen an derselben Wand wie das Fernsehgerät oder an einer anderen Wand im vorderen Drittel des Raums auf. • Wählen Sie eine stabile und ebene Fläche. Achten Sie auf einen festen Stand. Bei einer glatten Unterlage (Marmor, Glas, poliertes Holz) kann das Bassmodul durch Erschütterungen leicht verrutschen. • Achten Sie darauf, dass die Vorderseite des Bassmoduls mindestens 8 cm von allen anderen Flächen entfernt ist. Wenn die Öffnung unten an dieser Seite blockiert wird, kann dies die akustische Leistung beeinträchtigen. • Vergewissern Sie sich, dass sich eine Netzsteckdose in der Nähe befindet.
Vordere Lautsprecher	<ul style="list-style-type: none"> • Stellen Sie einen Lautsprecher links vom Fernsehgerät und einen rechts davon auf. • Stellen Sie den mittleren Lautsprecher auf eine stabile und ebene Fläche direkt über oder unter dem Fernsehgerät. • Wenn Sie die Lautsprecher in ein geschlossenes Regal stellen, sollten Sie sie an die Vorderkante des Regals stellen.
Rückwärtige Lautsprecher	<ul style="list-style-type: none"> • Stellen Sie die rückwärtigen Lautsprecher im hinteren Bereich des Raums hinter dem Zuhörer möglichst auf Kopfhöhe (im Sitzen) oder höher auf. • Stellen Sie einen Lautsprecher auf der linken Seite und einen auf der rechten Seite auf. • Wenn Sie die Lautsprecher in ein geschlossenes Regal stellen, sollten Sie sie an die Vorderkante des Regals stellen. • Wenn der Ton direkt auf den Zuhörer gerichtet sein soll, stellen Sie die Lautsprecher in Richtung Zuhörer auf. • Wenn der Ton von den Wänden reflektiert werden soll, um den ganzen Raum zu füllen, stellen Sie die Lautsprecher in Richtung einer Wand hinten oder an den Seiten auf.

Beispiel für die Systemaufstellung

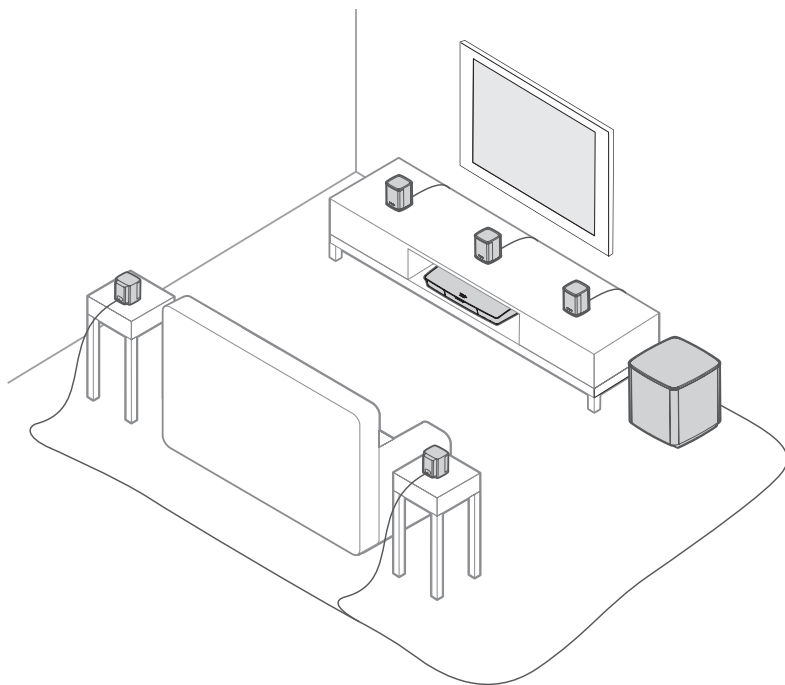

UNIFY®-Systemübersicht

Das intelligente UNIFY-Integrationssystem führt Sie durch das anfängliche Einrichten und Konfigurieren Ihres Systems. Es hilft Ihnen, die richtigen Kabel und Eingänge auszuwählen und die Bose-Fernbedienung für die Steuerung der angeschlossenen Geräte zu programmieren.

Hinweis: Bevor Sie beginnen, sollten Sie sicherstellen, dass Sie eine Stunde Zeit für die Einrichtung des Systems haben.

Menüelement	Vorgang
Bluetooth-Einrichtung	Verwalten Ihrer Bluetooth-Geräte.
Gerätemanagement	Hinzufügen eines anderen Geräts oder Zubehörs zum System.
Netzwerkeinrichtung	Verbinden des Systems mit Ihrem Heimnetzwerk.
Software-Update	Durchführung einer Systemsoftwareaktualisierung.
Power Macro	Stellen Sie die Netztaaste  auf der Fernbedienung so ein, dass Sie damit das System, das Fernsehgerät und eine andere HDMI™-Quelle gleichzeitig ein-/ausschalten können.
Automatische Abschaltung	Deaktivieren Sie Ihr System mit automatischer Abschaltung, wenn 20 Minuten lang kein Signal vorhanden ist.
Kopfhöreranschluss	Einstellung der Standardverwendung der Kopfhörer/des AUX-Eingangs (siehe Seite 35).
CEC-Einstellungen	Anpassen der CEC-Funktionen Ihrer Konsole. <ul style="list-style-type: none"> • Standard Ein: CEC ist aktiviert • Alternative Ein: Verhindert, dass CEC-fähige Geräte die zurzeit ausgewählte Quelle ändern. • Aus: CEC ist ausgeschaltet
ADAPTiQ®	Starten des ADAPTiQ-Audiokalibrierungsprozesses. Nach Abschluss deaktiviert oder aktiviert diese Menüoption ADAPTiQ.
Einrichtung der TV-Fernbedienung	Programmieren der Fernbedienung zur Steuerung des Fernsehgeräts.
Erweiterte TV-Audio-Einrichtung	Erfahren Sie mehr über HDMI (ARC) und richten Sie Ihre bevorzugte Verwendung ein.
Lautsprechermanagement	Erneute Einrichtung der Lautsprecher des Systems oder Hinzufügen eines zusätzlichen Acoustimass® Wireless-Bassmoduls.
Sprachauswahl	Ändern der Sprache der Bildschirmanzeige.
Tutorial	Eine Reihe optionaler Vorgänge, die Sie durch die wichtigsten Funktionen des Systems führen, z. B. SoundTouch®.
Beenden	Schließen des UNIFY-Menüs.

Unify®-Setup

Die folgenden Schritte sind Teil des anfänglichen UNIFY-Setups:

Schritt	Ziel
Fernbedienung abstimmen	Anschließen der Fernbedienung des Systems an die Konsole.
Sprache auswählen	Auswahl Ihrer Sprache aus der Bildschirmliste.
Mit dem Netzwerk verbinden	Auswahl und Verbindung mit Ihrem Wi-Fi-Heimnetzwerk oder Ethernet.
Software-Update	Aktualisierung der Systemsoftware zur Bereitstellung der aktuellsten Funktionen.
Kabelgebundene Lautsprecher	Anschließen der vorderen und hinteren Lautsprecher an die Konsole.
Wireless-Bassmodul	Anschließen des Acoustimass® Wireless-Bassmodul an die Konsole.
TV-Fernbedienung	Einrichten der Fernbedienung des Systems zur Steuerung des Fernsehgeräts.
Hinzufügen von Geräten	Anschließen zusätzlicher Quellen.
ADAPTiQ®-Setup	Passt den Klang des Systems an die Akustik der Hörumgebung an.
Tutorial	Eine Reihe optionaler Vorgänge, die Sie durch die restlichen Funktionen des Systems führen, z. B. SoundTouch®.

Nach dem Setup können Sie jederzeit auf das UNIFY-Menü zugreifen, um die Einrichtung und Konfiguration des Systems zu ändern. Drücken Sie die **SETUP**-Taste auf der Fernbedienung, um das UNIFY-Setup zu starten.

Überblick über die Fernbedienung

Die fortschrittliche Bose HF-Fernbedienung funktioniert von überall im Raum aus, ohne dass Sie die Fernbedienung auf die Konsole richten müssen.

Das Display der Fernbedienung ist ein unerlässlicher Teil Ihres Lifestyle®-Erlebnisses. Es führt Sie durch Ihre Quellen und Systemeinstellungen.

Hinweis: Die Bose-Fernbedienung steuert keine Funktionen für Geräte, die an den vorderen HDMI™-Eingang angeschlossen sind.

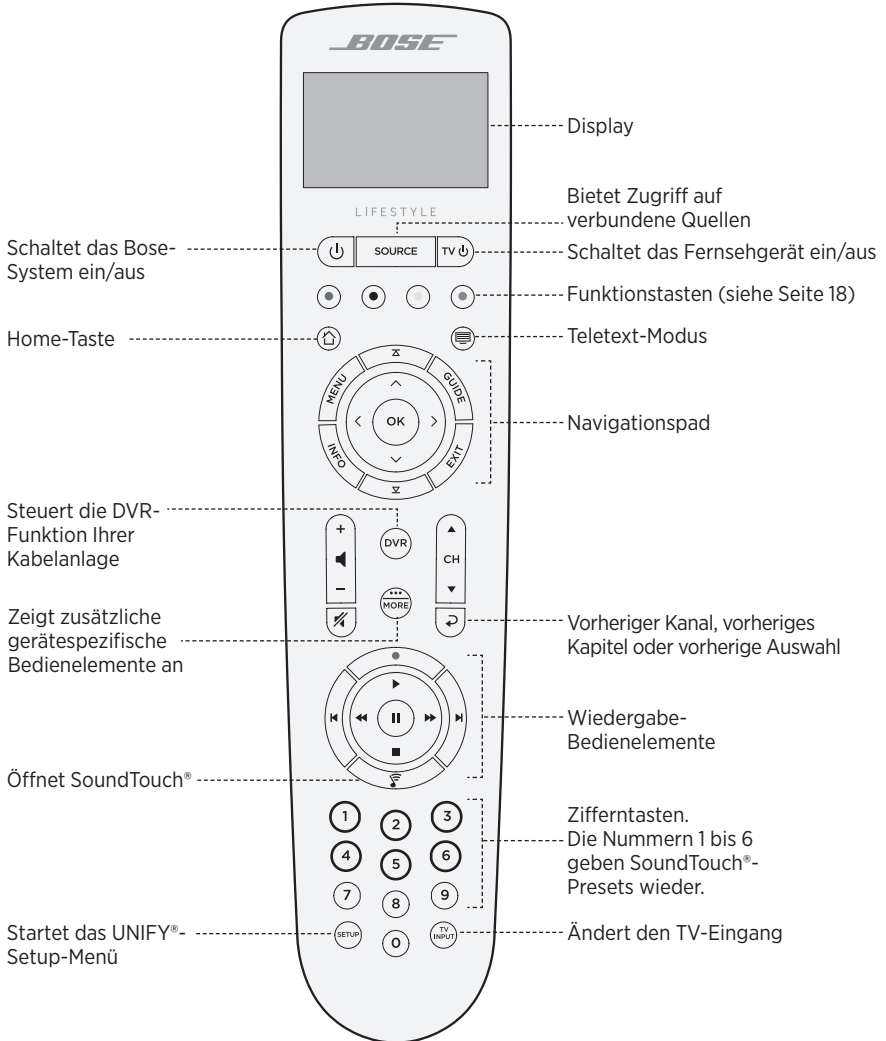

Verwenden der SOURCE-Taste

Die **SOURCE**-Taste wird zum Umschalten zwischen verbundenen Quellen verwendet. Greifen Sie mithilfe des Navigationspads auf Ihrer Fernbedienung auf Quellen zu.

Sobald eine Quelle markiert ist, drücken Sie **OK** zum Auswählen.

Funktionstasten

Die roten, grünen, gelben und blauen Tasten auf der Fernbedienung stimmen mit den farbkodierten Funktionstasten Ihrer Kabel-/Satellitenanlage oder den Teletext-Funktionen überein.

- **Funktionen der Kabel-/Satellitenanlage:** Sehen Sie in der Bedienungsanleitung der Kabel-/Satellitenanlage nach.
- **Teletext-Funktionen:** Entsprechen den farbkodierten Seitennummern, Überschriften oder Kürzeln auf einer Teletext-Anzeige.

Einstellen der Lautstärke

Die Lautstärke wird auf dem Display der Fernbedienung angezeigt.

- Drücken Sie **+**, um die Lautstärke zu erhöhen.
- Drücken Sie **-**, um die Lautstärke zu verringern.
- Drücken Sie **🔊**, um den Ton stumm zu schalten oder die Stummschaltung aufzuheben.

Hinweis: Wenn Sie nach Einrichten Ihres Systems immer noch einen Ton aus den Lautsprechern des Fernsehgeräts hören, deaktivieren Sie die Lautsprecher über das Einstellungenmenü des Fernsehgeräts.

Verwenden der MORE-Taste

Mit MORE-Taste  erhalten Sie zusätzliche Auswahlmöglichkeiten auf dem Display der Fernbedienung, die für Ihre zurzeit ausgewählte Quelle gelten, sowie weitere Funktionen zur Steuerung des Systems.

1. Drücken Sie .
2. Drücken Sie **▲** oder **▼**, um eine Funktion auf dem Display der Fernbedienung auszuwählen.
3. Drücken Sie **OK**.



Das AV OUTPUT-Menü

Das AV OUTPUT-Menü zeigt die aktuelle Videoauflösung, die Framerate, das Audioformat und die Anzahl der Audiokanäle für die zurzeit ausgewählte Quelle an.

1. Drücken Sie  auf der Fernbedienung.
2. Wählen Sie **AV OUTPUT** aus.
3. Drücken Sie die **OK**-Taste.
4. Drücken Sie **EXIT**.

Das AV SETTINGS-Menü

Mit dem AV SETTINGS-Menü können Sie bestimmte Systemeinstellungen anpassen. Die Anzahl der angezeigten Elemente hängt von der zurzeit ausgewählten Quelle ab. So greifen Sie auf das Menü zu:

1. Drücken Sie  auf der Fernbedienung.
2. Wählen Sie **AV SETTINGS** aus.
3. Drücken Sie die **OK**-Taste, um das AV SETTINGS-Menü für die aktuelle Quelle auszuwählen.
4. Drücken Sie  oder , um die Option zu markieren, die Sie ändern möchten.
5. Drücken Sie **OK**, um die Einstellung auszuwählen.
6. Drücken Sie **EXIT**, wenn Sie fertig sind.

AV-Einstellung	Ziel
SYSTEM AV	Passen Sie Höhen, Bass und Center- und Surround-Pegel Ihres Systems an.
SOURCE AV	<ul style="list-style-type: none"> • AUDIO: <ul style="list-style-type: none"> – Der normale Modus bietet eine ausgewogene Wiedergabe für die meisten Hörsituationen. – Dialogmodus zur besseren Verständlichkeit von Sprache. – Der Nachtmodus passt Dialog und Volumen während lauter Szenen an. – Der direkte Modus ist für das reinste, naturgetreueste Audioerlebnis gedacht; er wird für das Musikhören empfohlen. • AV-SYNC: Passen Sie die zeitliche Abstimmung zwischen Bild und Ton Ihres Geräts an. • AUDIO TRACK: Wählen Sie zwischen mehreren Tonspuren aus.
NOTIFICATION	Ein Blinken auf dem Display Ihrer Fernbedienung informiert Sie, wenn eine Eingabe erforderlich ist.
RESTORE DEFAULTS	Stellt die Standardwerte für den Ton wieder her.
REMOTE INFO	Zeigt die Seriennummer und die Softwareversion Ihrer Fernbedienung an.

Leuchttaste auf der Fernbedienung

Drücken Sie  an der Rückseite der Fernbedienung, um die Hintergrundbeleuchtung bei dunklen Umgebungen einzuschalten.

EINRICHTEN DER SOUNDTOUCH®-APP

Mit der SoundTouch®-App können Sie SoundTouch® von Ihrem Smartphone, Tablet oder Computer aus steuern. Mithilfe der App fungiert Ihr intelligentes Gerät als Fernbedienung für Ihre Konsole.

Von der App aus können Sie Ihre SoundTouch®-Einstellungen verwalten, Musikdienste hinzufügen, lokale und globale Internet-Radiosender erkunden, Presets einstellen und Musik streamen. Neue Funktionen werden regelmäßig hinzugefügt.

Hinweis: Wenn Sie SoundTouch® bereits für ein anderes System eingerichtet haben, sehen Sie unter Seite 21 nach.

Herunterladen und Installieren der SoundTouch®-App

Laden Sie auf Ihrem Smartphone oder Tablet die Bose SoundTouch®-App herunter.



SoundTouch® app

- **Apple-Benutzer:** Download vom App Store
- **Android™-Benutzer:** Download vom Google Play™ Store
- **Amazon Kindle Fire-Benutzer:** Download vom Amazon Appstore für Android



Befolgen Sie die Anweisungen in der App, um die Einrichtung abzuschließen. Sie umfasst das Hinzufügen des Lautsprechers zu Ihrem Wi-Fi-Netzwerk, die Erstellung eines SoundTouch®-Kontos, das Hinzufügen einer Musikbibliothek und die Verwendung von Musikdiensten.

Sobald Sie den Lautsprecher in Ihrem Wi-Fi-Netzwerk eingerichtet haben, können Sie ihn von jedem Smartphone oder Tablet im selben Netzwerk aus steuern.

Hinweise:

- Sie müssen dasselbe SoundTouch®-Konto für alle Geräte verwenden, die an die Konsole angeschlossen sind.
- Wenn Sie Ihr System bereits zu Ihrem Wi-Fi-Netzwerk hinzugefügt haben, wählen Sie **SYSTEM BEREITS IM NETZWERK** aus, wenn Sie in der App aufgefordert werden.

Supportcenter für SoundTouch®-Eigentümer

worldwide.Bose.com/Support/LS550

Diese Website bietet Zugriff auf das Supportcenter des Eigentümers, das Bedienungsanleitungen, Artikel, Tipps, Tutorials, eine Videobibliothek und die Eigentümer-Community umfasst, in der Sie Fragen und Antworten posten können.

Hinzufügen des Systems zu einem vorhandenen Konto

Wenn Sie SoundTouch® bereits auf einem anderen System eingerichtet haben, müssen Sie die SoundTouch®-App nicht erneut herunterladen.

Wählen Sie in der App **☰ > Einstellungen > Lautsprecher hinzufügen oder neu verbinden** aus.

Die App führt Sie durch die Einrichtung.

Verbinden des Systems mit einem neuen Netzwerk

Wenn sich Ihre Netzwerkinformationen ändern, fügen Sie das System zum neuen Netzwerk hinzu. Sie können dies tun, indem Sie das System in den Setup-Modus versetzen.

1. Wählen Sie in der App **☰ > Einstellungen > Systemlautsprecher** und anschließend Ihr System aus.
2. Wählen Sie **LAUTSPRECHER VERBINDEN** aus.

Die App führt Sie durch die Einrichtung.

PRESET-PERSONALISIERUNG

Sie können sechs Presets für Ihre bevorzugten Streaming-Musikdienste, Wiedergabelisten, Künstler, Alben oder Songs aus Ihrer Musikbibliothek festlegen. Sie können auf Ihre Musik jederzeit durch Berühren einer Schaltfläche mithilfe der SoundTouch®-App zugreifen.

Beachten Sie Folgendes, bevor Sie Presets verwenden:

- Sie können Presets in der App und auf der Fernbedienung einstellen.
- Wenn die Preset-Quelle Ihre Musikbibliothek ist, vergewissern Sie sich, dass der Computer, auf dem Sie Ihre Musikbibliothek speichern, eingeschaltet und mit demselben Netzwerk wie die SoundTouch®-Konsole verbunden ist.
- Sie können keine Presets für einen *Bluetooth*-Stream oder ein über Kabel angeschlossenes Mobilgerät einstellen.

Festlegen von Presets

1. Sie streamen Musik mithilfe der App.
2. Halten Sie, während die Musik wiedergegeben wird, ein Preset in der App gedrückt.

Wiedergeben von Presets

Sobald Sie Ihre Presets personalisiert haben, drücken Sie ein Preset in der App, um es wiederzugeben.

Einstellen eines Presets mithilfe der Fernbedienung

1. Drücken Sie  auf der Fernbedienung, um auf die SoundTouch-Quelle zuzugreifen.
2. Halten Sie eine Nummer (von 1 bis 6) auf den Zifferntasten gedrückt, um ein neues Preset zuzuweisen.

Ein Ton informiert Sie, dass ein neues Preset eingestellt wurde.

Auswählen eines Presets mithilfe der Fernbedienung

1. Speichern Sie Ihre Liebessender als Preset in der App.
2. Drücken Sie die SoundTouch®-Taste  auf der Fernbedienung, um zur SoundTouch-Quelle umzuschalten.
3. Wählen Sie ein Preset durch Drücken einer Nummer (1 bis 6) auf den Zifferntasten.

Bluetooth-Drahtlostechnologie ermöglicht es Ihnen, Musik von *Bluetooth*-Smartphones, -Tablets, -Computern und anderen Geräten zu Ihrer Konsole zu streamen. Bevor Sie Musik von einem Mobilgerät streamen können, müssen Sie das Mobilgerät mit der Konsole verbinden.

Auswählen der Abstimmethode

Sie können Ihr Mobilgerät mithilfe von *Bluetooth*-Drahtlostechnologie oder Near Field Communication (NFC) mit der Konsole verbinden.

Was ist NFC?

NFC ist eine Technologie, die es Geräten ermöglicht, durch einfaches gegenseitiges Berühren der Geräte eine drahtlose Kommunikation miteinander herzustellen. Sehen Sie in der Bedienungsanleitung Ihres Geräts nach, um zu erfahren, ob Ihr Modell NFC unterstützt.

Wenn Ihr Gerät NFC nicht unterstützt oder Sie nicht sicher sind:	Befolgen Sie die Anleitung unter „Verbinden Ihres Mobilgeräts“.
Wenn Ihr Gerät NFC unterstützt:	Befolgen Sie die Anleitung für „Verbinden eines Geräts mit NFC“ auf Seite 24.

Hinweis: Wenn Ihr Gerät *Bluetooth*-Abstimmung über NFC unterstützt, können Sie beide Abstimmethode verwenden.

Anschließen eines Mobilgeräts

1. Drücken Sie die **SOURCE**-Taste auf der Fernbedienung und wählen Sie **Bluetooth** auf dem Display der Fernbedienung aus.
2. Befolgen Sie die Anweisungen auf dem Bildschirm, um die Konsole in den Abstimmmodus zu versetzen.
3. Wählen Sie in der SoundTouch®-App Ihr System aus der Geräteleiste aus.
4. Wählen Sie **Bluetooth**  aus.
5. Wählen Sie **VERBINDEN** aus.
6. Wählen Sie Ihr Lifestyle®-System aus der Liste des Mobilgeräts aus.

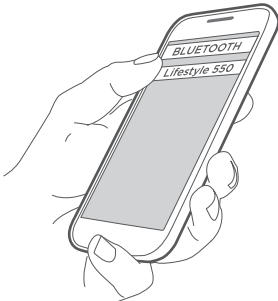

Tip: Suchen Sie nach dem Namen, den Sie Ihrem System in der App gegeben haben. Wenn Sie Ihrem System keinen Namen gegeben haben, wird der voreingestellte Name angezeigt.

Nach dem Verbinden wird der Name Ihres Systems in der Geräteliste als verbunden aufgeführt.

Verbinden eines Geräts mit NFC

1. Entsperren Sie bei eingeschaltetem System Ihr Gerät und schalten Sie die *Bluetooth*- und *NFC*-Funktionen ein. Informationen zu diesen Funktionen finden Sie in der Bedienungsanleitung Ihres Geräts.
2. Tippen Sie mit dem *NFC*-Berührungspunkt an Ihrem Mobilgerät auf den Bereich über dem *Bose-Logo* oben an der *Lifestyle®*-Konsole.

Ihr Mobilgerät fordert Sie möglicherweise auf, die Abstimmung zu akzeptieren.

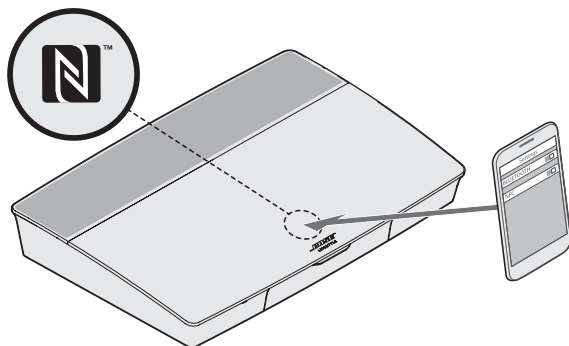

Steuern des verbundenen Mobilgeräts von der Fernbedienung aus

Nach dem Verbinden können Sie mit der Fernbedienung auf die verbundenen Mobilgeräte zugreifen. Wählen Sie *Bluetooth* aus dem **SOURCE**-Menü aus. Verbinden Sie ein Gerät, siehe Seite 23.

Sie können die Fernbedienung verwenden, um auf die folgende Teilmenge der *Bluetooth*-Funktionen auf Ihrem System zuzugreifen:

- Geräte verbinden.
- Verfügbare Künstlerinformationen anzeigen.
- Wiedergabe steuern (Abspielen, Pause, Stopp, zum nächsten Track springen usw.).
- Abstimmliste löschen.

Verbinden mithilfe der *Bluetooth*-Funktion auf Ihrem Mobilgerät

1. Aktivieren Sie die *Bluetooth*-Funktion auf Ihrem Mobilgerät.
 Tipp: Das *Bluetooth*-Menü finden Sie normalerweise im *Einstellungen*-Menü.
2. Wählen Sie Ihr System aus der Liste des Mobilgeräts aus.

Verbinden mithilfe der Fernbedienung

Sie können Ton von einem Gerät zur Konsole streamen.

1. Schalten Sie die *Bluetooth*-Funktion an Ihrem Gerät ein.
2. Wählen Sie auf der Fernbedienung die *Bluetooth*-Quelle über das **SOURCE**-Menü aus.
Die Konsole verbindet sich mit dem Gerät, das zuletzt eine Musik-Streaming-Verbindung mit dem System hatte.
3. Geben Sie auf dem Gerät Musik wieder.

Trennen eines Mobilgeräts

Schalten Sie die *Bluetooth*-Funktion am Mobilgerät aus.

Verbinden eines anderen Mobilgeräts

Um ein anderes Gerät zu verbinden, drücken Sie die **SETUP**-Taste und wählen Sie **Bluetooth-Einrichtung** aus (siehe Seite 23).

Erneutes Verbinden eines Geräts

- Wenn die Konsole eingeschaltet ist, versucht sie, sich mit dem zuletzt verbundenen Gerät erneut zu verbinden.
Hinweis: Das Gerät muss sich innerhalb der Reichweite befinden und eingeschaltet sein.
- Wenn Ihr Gerät NFC unterstützt, tippen Sie mit dem NFC-Berührungspunkt an Ihrem Mobilgerät auf den Bereich über dem Bose-Logo oben an der Konsole.

Löschen der *Bluetooth*-Abstimmliste des Systems

Wählen Sie in der App **☰ > Einstellungen > Lautsprechereinstellungen > Lautsprecher auswählen > Bluetooth > Bluetooth- Abstimmliste löschen > Löschen** aus.

Die Abstimmliste wird gelöscht.

Sie können auch die Abstimmliste Ihres Systems an der Konsole löschen.

1. Drücken Sie die **SETUP**-Taste.
2. Wählen Sie **Bluetooth-Einrichtung** aus.
3. Wählen Sie **Bluetooth-Abstimmliste löschen** aus.

Deaktivieren der Wi-Fi-Funktion

1. Halten Sie die **SOURCE**-Taste der Konsole 10 Sekunden lang gedrückt.
2. Lassen Sie die Taste **SOURCE** los.

Erneutes Aktivieren der Wi-Fi-Funktion

Die Wi-Fi-Verbindung des Systems wird nach dem Einschalten des Systems automatisch wieder aktiviert.

Aktualisieren der Systemsoftware

Wenn das System mit Ihrem Heimnetzwerk verbunden ist, prüft es jedes Mal, wenn es verwendet wird, auf Softwareupdates. Wenn ein Update verfügbar ist, wird es automatisch heruntergeladen.

Sobald das Update vollständig heruntergeladen wurde, werden Sie durch Text auf dem Bildschirm dazu aufgefordert, die Konsole auszuschalten, damit die Installation durchgeführt werden kann. Das System fährt nach der Installation automatisch herunter.

Systemstatusanzeigen

An der Vorderseite der Konsole befindet sich eine LED-Anzeige, die den Systemstatus anzeigt. Die LED leuchtet entsprechend dem Systemzustand.

LED-Anzeige der Konsole

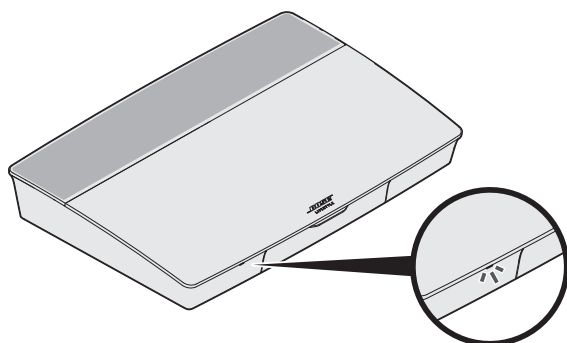

Anzeigeaktivität	Systemzustand
Aus	System ist aus
Blinkt weiß	System wird eingeschaltet
Leuchtet weiß	System wird eingeschaltet
Blinkt gelb	Systemsoftwareupdate wird heruntergeladen
Leuchtet gelb	Keine Netzwerkverbindung
Leuchtet gelb	Firmware-Fehler – Wenden Sie sich an den Bose-Kundendienst

LED-Anzeige des Acoustimass® Wireless-Bassmoduls

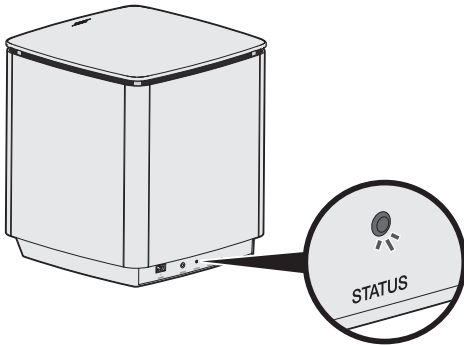

Anzeigeaktivität	Systemzustand
Blinkt gelb	Bereit für die Verbindung
Leuchtet weiß	Mit der Konsole verbunden
Leuchtet gelb (dunkel)	Von der Konsole getrennt
Blinkt weiß	Systemsoftwareupdate wird heruntergeladen
Blinkt rot	Firmware-Fehler – Wenden Sie sich an den Bose-Kundendienst

Reinigung



Auf keinen Fall dürfen Flüssigkeiten auf das System oder in Öffnungen geschüttet werden.

- Reinigen Sie die Außenseite des Systems mit dem mitgelieferten Reinigungstuch oder einem anderen weichen, trockenen Tuch.
- Verwenden Sie keine Sprühdosen in der Nähe des Systems.
- Verwenden Sie keine Lösungsmittel, Chemikalien und Reinigungsmittel, die Alkohol, Ammoniak oder Polituren enthalten.
- Lassen Sie keine Gegenstände in Öffnungen fallen.

Kundendienst

Wenn Sie zusätzliche Hilfe bei der Verwendung des Systems benötigen:

- Besuchen Sie worldwide.Bose.com/Support/LS550
- Wenden Sie sich an den Bose-Kundendienst.

Eingeschränkte Garantie

Für das System gilt eine eingeschränkte Garantie. Nähere Informationen zur eingeschränkten Garantie finden Sie auf unserer Website unter global.Bose.com/warranty.

Eine Anleitung zum Registrieren Ihres Produkts finden Sie unter global.Bose.com/register. Ihre eingeschränkte Garantie ist jedoch unabhängig von der Registrierung gültig.

Technische Daten

USA/Kanada/International:

- **Konsole:** 10 VDC 3,3 A, 44 VDC 1,25 A
- **Acoustimass® Wireless-Bassmodul:** 100 - 240 V \sim 50/60 Hz, 180 W

FEHLERBEHEBUNG

Bei Problemen mit dem Home-Entertainment-System:

- Vergewissern Sie sich, dass alle Systemkomponenten an eine Netzsteckdose angeschlossen sind.
- Schließen Sie alle Kabel fest an.
- Prüfen Sie den Zustand der Systemstatusanzeigen (siehe Seite 27).
- Stellen Sie das System von möglichen Störquellen weg (z. B. drahtlose Router, kabellose Telefone, Fernsehgeräte, Mikrowellengeräte usw.).
- Überprüfen Sie, ob sich das System für ordnungsgemäßen Betrieb innerhalb des für Ihren drahtlosen Router oder Ihr Mobilgerät empfohlenen Bereichs befindet.

Wenn Sie das Problem nicht beheben konnten, sehen Sie in der folgenden Tabelle nach, in der Sie Symptome und Lösungen für gängige Probleme finden. Wenn Sie Ihr Problem nicht beheben können, wenden Sie sich an den Bose-Kundendienst.

Gängige Lösungen

In der folgenden Tabelle sind die Symptome und möglichen Lösungen für häufige Probleme aufgeführt.

Symptom	Lösung
Das System reagiert nicht auf die anfängliche Betätigung der Fernbedienung	<ul style="list-style-type: none">• Schalten Sie die Bedienkonsole manuell an der Vorderseite des Geräts ein, indem Sie die Power-Taste  drücken.• Drücken Sie eine beliebige Taste auf der Fernbedienung. Die Systemstatusanzeige an der Bedienkonsole sollte bei jedem Drücken blinken.• Vergewissern Sie sich, dass die Fernbedienungsbatterien richtig eingelegt sind und nicht ausgetauscht werden müssen (siehe Seite 41).• Trennen Sie das Netzkabel von der Konsole, warten Sie 30 Sekunden und schließen Sie es an eine stromführende Netzsteckdose an.
Die Fernbedienung steuert ein Gerät nicht, das ich während des Einrichtens hinzugefügt habe	Schließen Sie den Infrarotsender an Seite 33.
Das Fernsehgerät gibt noch Ton wieder	Deaktivieren Sie die Lautsprecher des Fernsehgeräts über das Einstellungenmenü des Fernsehgeräts.
Schlechte Videoverbindung von einer Quelle	Drücken Sie die SETUP -Taste an der Bedienkonsole und wählen Sie Einrichtungsoptionen des Geräts aus. Befolgen Sie die Anweisungen auf dem Bildschirm, um die Videoverbindung zu ändern.
System reagiert nicht	<ul style="list-style-type: none">• Wählen Sie ein verbundenes Gerät aus dem SOURCE-Menü aus.• Trennen Sie das Netzkabel von der Konsole, warten Sie 30 Sekunden und schließen Sie es an eine stromführende Netzsteckdose an.
Probleme in Verbindung mit HDMI (ARC)	Stellen Sie sicher, dass das HDMI™-Kabel des Systems an einen Anschluss an Ihrem Fernsehgerät mit der Bezeichnung ARC oder Audio Return Channel angeschlossen ist. Falls Ihr Fernsehgerät keinen HDMI ARC-Anschluss hat, drücken Sie die SETUP -Taste auf der Fernbedienung und wählen Sie Erweiterte TV-Audio-Einrichtung aus dem UNIFY®-Menü aus (siehe Seite 15).

Symptom	Lösung
Probleme in Verbindung mit CEC	<p>Wenn die Konsole an den HDMI ARC-Anschluss des Fernsehgeräts angeschlossen ist, achten Sie darauf, dass Consumer Electronics Control (CEC) im Menü Ihres TV-Systems aktiviert ist. Es kann sein, dass CEC an Ihrem Fernsehgerät anders bezeichnet ist.</p> <p>Weitere Informationen finden Sie in der Bedienungsanleitung Ihres Fernsehgeräts oder drücken Sie die SETUP-Taste auf der Fernbedienung und wählen Sie CEC-Einstellungen aus dem UNIFY®-Menü aus (siehe Seite 15).</p>
Ein verbundenes Gerät schaltet sich ein.	<p>Drücken Sie die SETUP-Taste auf der Fernbedienung und wählen Sie Alternativ Ein aus dem UNIFY®-Menüelement „CEC-Einstellungen“ aus (siehe Seite 15).</p>
Kein Ton vom System	<ul style="list-style-type: none"> • Erhöhen Sie die Lautstärke. • Drücken Sie die Mute-Taste  auf der Fernbedienung, um sicherzustellen, dass das System nicht stummgeschaltet ist. • Vergewissern Sie sich, dass Sie die richtige Quelle ausgewählt haben. • Schalten Sie durch die verschiedenen Quellen und testen Sie sie. • Stellen Sie sicher, dass das HDMI™-Kabel an einen Anschluss an Ihrem Fernsehgerät mit der Bezeichnung ARC oder Audio Return Channel angeschlossen ist. Falls das Fernsehgerät keinen HDMI ARC-Anschluss hat, verwenden Sie ein zweites Audiokabel neben dem HDMI-Kabel. • Wenn Sie ein zweites Audiokabel verwenden, schließen Sie das Kabel an einen Anschluss am Fernsehgerät mit der Bezeichnung Output oder OUT an. • Trennen Sie das Netzkabel von der Konsole, warten Sie 30 Sekunden und schließen Sie es an eine stromführende Netzsteckdose an.
Netzwerkeinrichtung kann nicht abgeschlossen werden	<ul style="list-style-type: none"> • Wählen Sie den richtigen Netzwerknamen und geben Sie das Passwort ein (Groß- und Kleinschreibung beachten). • Verbinden Sie sich mithilfe eines Ethernet-Kabels mit dem Netzwerk. • Starten Sie Ihr Modem und den Router neu.
SoundTouch®-Einrichtung kann nicht abgeschlossen werden	<ul style="list-style-type: none"> • Schließen Sie das Mobilgerät und das System an dasselbe Wi-Fi-Netzwerk an. • Wenn Sie Ihr System bereits zu Ihrem Wi-Fi-Netzwerk hinzugefügt haben, wählen Sie SYSTEM BEREITS IM NETZWERK aus, wenn Sie in der App aufgefordert werden. • Aktivieren Sie Wi-Fi am Mobilgerät, das Sie für das Einrichten verwenden. • Testen Sie die Internetverbindung. • Starten Sie Ihr Mobilgerät neu. • Starten Sie Ihr Modem und den Router neu. • Deinstallieren Sie die App, installieren Sie die App erneut, setzen Sie das System zurück und starten Sie den Einrichtungsvorgang erneut.
Status-LED des Acoustimass®-Bassmoduls leuchtet gelb (dunkel).	<ul style="list-style-type: none"> • Befolgen Sie die Anweisungen zur Fehlerbehebung auf dem Bildschirm. • Drücken Sie die SETUP-Taste an der Bedienkonsole oder auf der Fernbedienung und wählen Sie Lautsprecherverwaltung aus, um das Setup erneut auszuführen (siehe Seite 15). • Schließen Sie das Bassmodul mithilfe eines 3,5-mm-Stereokabels an (siehe Seite 42). • Trennen Sie das Netzkabel vom Acoustimass, warten Sie 30 Sekunden und schließen Sie es an eine stromführende Netzsteckdose an.

FEHLERBEHEBUNG



Symptom	Lösung
Bass ist zu stark oder zu gering	<ul style="list-style-type: none"> • Passen Sie die Basseinstellung des Systems an (siehe Seite 19). • Führen Sie die ADAPTiQ®-Audiokalibrierung aus (siehe Seite 16). • Stellen Sie das Bassmodul von Wänden und Ecken in der Nähe weg.
Ton ist verzerrt	<ul style="list-style-type: none"> • Schalten Sie durch die verschiedenen Quellen und testen Sie sie. • Verringern Sie die Lautstärke aller Geräte, die an die Bedienkonsole angeschlossen sind. • Vergewissern Sie sich, dass das Audioeingangskabel von Ihrem Quellgerät angeschlossen und nicht beschädigt ist. • Wenn Sie ADAPTiQ® noch nicht durchgeführt haben, wählen Sie ADAPTiQ® aus dem UNIFY®-Menü aus (siehe Seite 15). • Trennen Sie das Netzkabel von der Konsole, warten Sie 30 Sekunden und schließen Sie es an eine stromführende Netzsteckdose an.
Kein Ton aus einem angeschlossenen Gerät	<ul style="list-style-type: none"> • Schalten Sie das Gerät ein. • Schalten Sie durch die verschiedenen Quellen und testen Sie sie. • Nehmen Sie die Bedienungsanleitung des Geräts zur Hilfe.
Kein Fernsehbild, aber Ton	Vergewissern Sie sich, dass am Fernsehgerät der richtige Videoeingang für die Videoquelle ausgewählt wurde.
Ein verbundenes Gerät reagiert nicht konsistent auf die Fernbedienungsbefehle	<ul style="list-style-type: none"> • Versuchen Sie, das Gerät erneut einzurichten. Drücken Sie die SETUP-Taste an der Steuerkonsole. Wählen Sie die Geräteoptionen und befolgen Sie die Anweisungen auf dem Bildschirm, um das Gerät erneut einzurichten. • Tauschen Sie die Fernbedienungsbatterien aus (siehe Seite 41). • Richten Sie den Infrarotsender ein (siehe Seite 33).
Tonunterbrechungen an koaxialen digitalen Audiogeräten	<ul style="list-style-type: none"> • Überprüfen Sie, ob das Audiokabel richtig an die Konsole und das koaxiale digitale Audiogerät angeschlossen ist. • Schalten Sie durch die verschiedenen Quellen und testen Sie sie. • Versuchen Sie, das Gerät erneut einzurichten. Drücken Sie die SETUP-Taste an der Steuerkonsole. Wählen Sie die koaxialen digitalen Audiogeräteoptionen und befolgen Sie die Anweisungen auf dem Bildschirm, um das Gerät erneut einzurichten. • Trennen Sie das Netzkabel von der Konsole, warten Sie 30 Sekunden und schließen Sie es an eine stromführende Netzsteckdose an.
Bei der Bedienung eines Fernseh- oder Quellgeräts funktionieren nicht alle Fernbedienungstasten wie gewünscht	Drücken Sie die SETUP -Taste auf der Fernbedienung und wählen Sie Einrichtung der TV-Fernbedienung > Erweitertes Setup aus.
Verbinden mit einem neuen Netzwerk oder einem anderen Netzwerk	<ul style="list-style-type: none"> • Drücken Sie die SETUP-Taste und wählen Sie Netzwerkeinrichtung aus. • Wenn sich Ihre Netzwerkinformationen geändert haben oder Sie Ihr System mit einem anderen Netzwerk verbinden möchten, sehen Sie in der SoundTouch®-Hilfe in der App nach. • Wenn Sie Probleme mit der drahtlosen Verbindung haben, führen Sie den Anschluss mithilfe eines Ethernetkabels aus.

Symptom	Lösung
Bluetooth-Ton kann nicht wiedergegeben werden	<p>Auf Ihrem System:</p> <ul style="list-style-type: none"> • Verbinden Sie ein Mobilgerät mithilfe des <i>Bluetooth</i> QUELLEN-Bildschirms. • Löschen Sie die Abstimmliste des Systems mithilfe der Fernbedienung: <ul style="list-style-type: none"> - Drücken Sie in der <i>Bluetooth</i>-Quelle die MORE-Taste  auf der Fernbedienung. - Wählen Sie Abstimmliste löschen aus. • Versuchen Sie, ein anderes Mobilgerät zu verbinden. <p>Auf Ihrem Mobilgerät:</p> <ul style="list-style-type: none"> • Deaktivieren Sie die <i>Bluetooth</i>-Funktion und aktivieren Sie sie wieder. • Entfernen Sie das System aus dem <i>Bluetooth</i>-Menü. Verbinden Sie es erneut. • Sehen Sie in der Dokumentation Ihres Geräts nach. • Siehe „Kein Ton vom System“ auf Seite 31.

Einrichten des Infrarotsenders

Wenn Sie Probleme mit der Reaktionsfähigkeit der Fernbedienung und der verbundenen Geräte haben, empfiehlt Bose die Verwendung des mitgelieferten Infrarotsenders.

Hinweis: Verwenden Sie den Infrarotsender nur, wenn Sie Fernbedienungsprobleme mit einem Fremdgerät haben.

1. Nehmen Sie den Infrarotsender aus dem Karton  .
2. Schließen Sie den Sender an den Anschluss **IR** an der Rückseite der Konsole an.

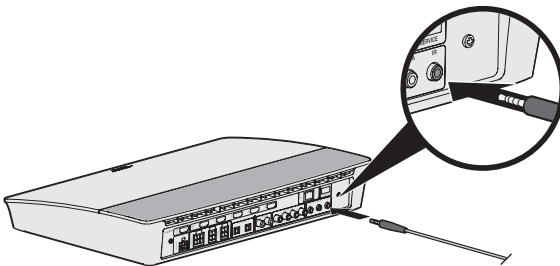

3. Entfernen Sie die drei mit dem Sender mitgelieferten Klebepads von der Plastikfolie und bringen Sie sie an der flachen Unterseite der Sendersensoren an.

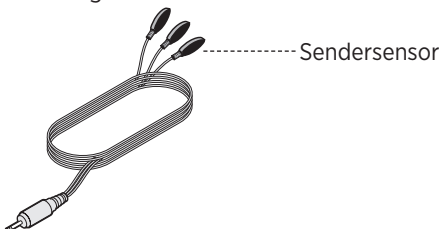

4. Entfernen Sie die Kunststoffrückseite von den Klebepads.
5. Bringen Sie die drei IR-Sensoren am Schrankgehäuse des Geräts oder direkt vorne am Gerät an.
6. Testen Sie die Reaktionsfähigkeit der Fernbedienung. Falls das Problem weiterhin besteht, bringen Sie die IR-Sensoren an einem anderen Ort an und testen Sie erneut.

Überprüfen des Tons

1. Schalten Sie das Fernsehgerät ein.
2. Wenn Sie eine Kabel-/Satellitenanlage oder eine andere sekundäre Quelle verwenden:
 - Schalten Sie diese Quelle ein.
 - Wenn die sekundäre Quelle an das Fernsehgerät angeschlossen ist, wählen Sie den entsprechenden Eingang am Fernsehgerät.
3. Schalten Sie die Konsole ein.

Sie sollten Ton vom Bassmodul hören.

Hinweis: Wenn Sie keinen Ton vom Bassmodul hören, sehen Sie unter Seite 32 nach.

Vorderseite der Konsole

An der Vorderseite der Konsole befinden sich die folgenden Eingänge:

- Kopfhörer
- HDMI™-Eingang

Diese Eingänge werden im **SOURCE**-Menü als AUX und HDMI (Front) angezeigt, wenn ein Gerät angeschlossen ist. Sie können für das Anschließen von digitalen Kameras, Videokameras und Media-Playern an Ihr bevorzugtes Mobilgerät verwendet werden.



Kopfhörer-/AUX-Eingang an der Vorderseite

Sie können diesen 3,5-mm-Eingang mit Ihren Kopfhörern oder als Audiooption mit Ihrem bevorzugten Mobilgerät verwenden. Die Kopfhörereinstellung ist die Standardoption.

Um diesen Eingang als AUX IN zu verwenden, drücken Sie die **SETUP**-Taste auf der Fernbedienung und wählen Sie **Kopfhöreranschluss** auf dem Bildschirm aus. Wählen Sie **AUX IN** aus dem **SOURCE**-Menü, wenn ein Gerät angeschlossen ist.

HDMI-Eingang an der Vorderseite

Sie können diesen Eingang für Geräte mit einem HDMI-Ausgang verwenden.

Hinweis: Die Bose-Fernbedienung steuert keine Funktionen für Geräte, die an den vorderen HDMI™-Eingang angeschlossen sind.

Rückseite der Konsole

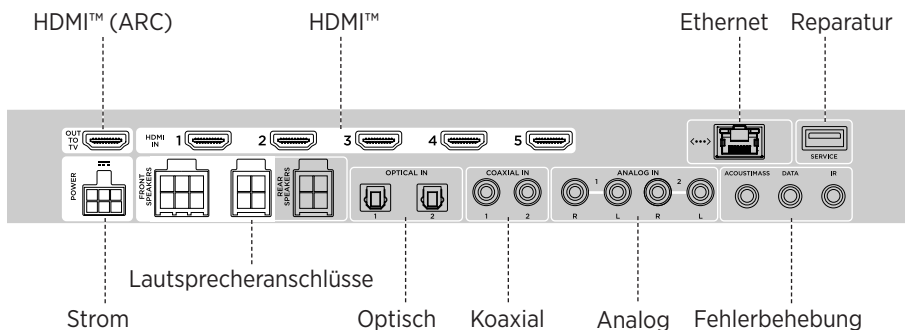

Anschließen eines AC-2-Netzadapters

1. Drehen Sie die Schrauben mit dem Schraubendreher nach links (entgegen dem Uhrzeigersinn), um die Aderklemmen zu lösen.

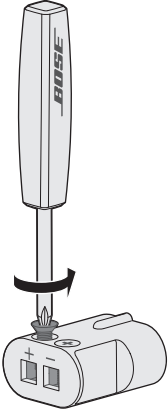

2. **Für vordere Lautsprecher:** Stecken Sie die abisolierten Enden des vierpoligen Kabels in den Adapter, indem Sie die mit **L+**, **C+** oder **R+** markierte rote Ader in die rote Klemme (+) und die unmarkierte Ader in die unmarkierte silberne Klemme (-) stecken.

Für rückwärtige Lautsprecher: Stecken Sie die abisolierten Enden des zweipoligen Kabels in den Adapter, indem Sie die mit **L+** oder **R+** markierte rote Ader in die rote Klemme (+) und die unmarkierte Ader in die unmarkierte silberne Klemme (-) stecken.

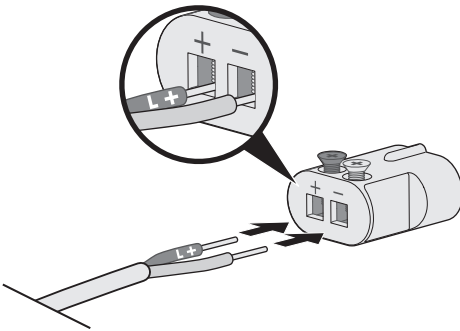

Hinweis: Achten Sie darauf, nur die abisolierten Enden der Adern hineinzustecken, um ein Einklemmen der Isolierung der Adern zu vermeiden.

3. Drehen Sie die Schrauben mit dem Schraubendreher nach rechts (im Uhrzeigersinn), um die Adern in den Klemmen zu befestigen.
4. Wiederholen Sie die Schritte 1 bis 4, um den anderen Adapter anzuschließen.

Installieren der vorderen Lautsprecher

Das UNIFY®-Setup führt Sie durch die anfängliche Installation der vorderen Lautsprecher während des Schritts „Kabelgebundene Lautsprecher“ (siehe Seite 16).

Wenn Sie das System an einen anderen Ort stellen, das Einrichten aber bereits abgeschlossen haben, verwenden Sie die folgende Anleitung, um den hinteren Teil des Home-Entertainment-Systems neu zu montieren.

ACHTUNG: Schließen Sie die Lautsprecher nicht an, während die Konsole an den Netzadapter angeschlossen ist.

Sie benötigen:

Aus Karton   :

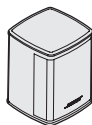

Virtually Invisible® Serie II
Lautsprecher (3)



Netzadapter AC-2 (3)



Vorderes Lautsprecherkabel (1)

Aus Karton   :

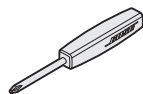

Schraubendreher (1)

Anschließen der vorderen Lautsprecher an die Konsole

1. Schließen Sie den Adapter AC-2 an die abisolierten Enden der Lautsprecherader an. Siehe „Anschließen eines AC-2-Netzadapters“ auf Seite 36.
2. Schließen Sie den Adapter, der an die mit **L+** markierte Ader angeschlossen ist, an den Lautsprecher links vom Fernsehgerät an.
3. Schließen Sie den Adapter, der an die mit **R+** markierte Ader angeschlossen ist, an den Lautsprecher rechts vom Fernsehgerät an.
4. Schließen Sie den Adapter, der an die mit **C+** markierte Ader angeschlossen ist, an den Lautsprecher in der Mitte an.
5. Schließen Sie das übrige Ende des sechspoligen Kabels an den sechspoligen **FRONT SPEAKERS**-Anschluss an der Rückseite der Konsole an.

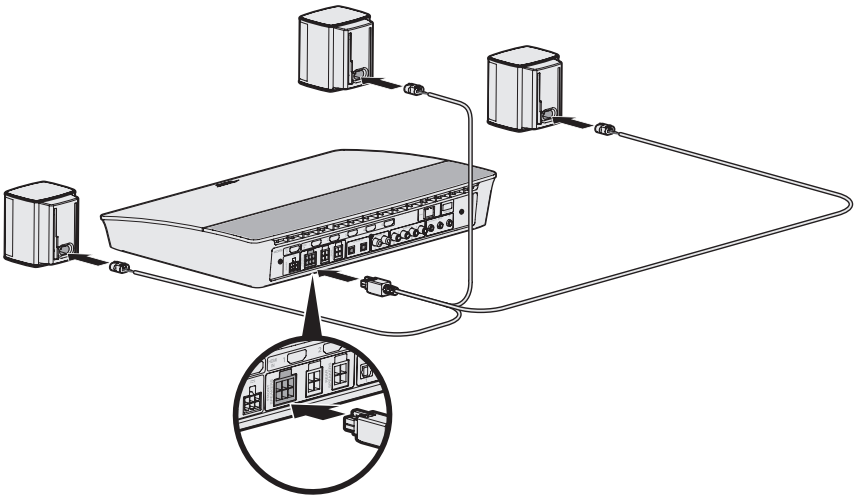

Hinweis: Der vierpolige FRONT SPEAKERS-Anschluss an der Rückseite der Konsole wird nicht verwendet.

Installieren der rückwärtigen Lautsprecher

Das UNIFY®-Setup führt Sie durch die anfängliche Installation der hinteren Lautsprecher während des Schritts „Kabelgebundene Lautsprecher“ (siehe Seite 16).

Wenn Sie das System an einen anderen Ort stellen, das Einrichten aber bereits abgeschlossen haben, verwenden Sie die folgende Anleitung, um den hinteren Teil des Home-Entertainment-Systems neu zu montieren.

Sie benötigen:

Aus Karton   :

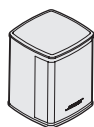

Virtually Invisible® Serie II
Lautsprecher (2)



Rückwärtige Lautsprecherkabel (1)



Netzadapter AC-2 (2)

Aus Karton   :

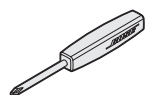

Schraubendreher (1)

Anschließen der hinteren Lautsprecher an die Konsole

1. Schließen Sie den Adapter AC-2 an die abisolierten Enden der Lautsprecherader an. Siehe „Anschließen eines AC-2-Netzadapters“ auf Seite 36.
2. Schließen Sie den Adapter, der an die mit **L+** markierte Ader angeschlossen ist, an den Lautsprecher auf der linken Seite des Raums an.
3. Schließen Sie den Adapter, der an die mit **R+** markierte Ader angeschlossen ist, an den Lautsprecher auf der rechten Seite des Raums an.
4. Schließen Sie das vierpolige Kabel an den vierpoligen **REAR SPEAKERS**-Anschluss an der Rückseite der Konsole an.

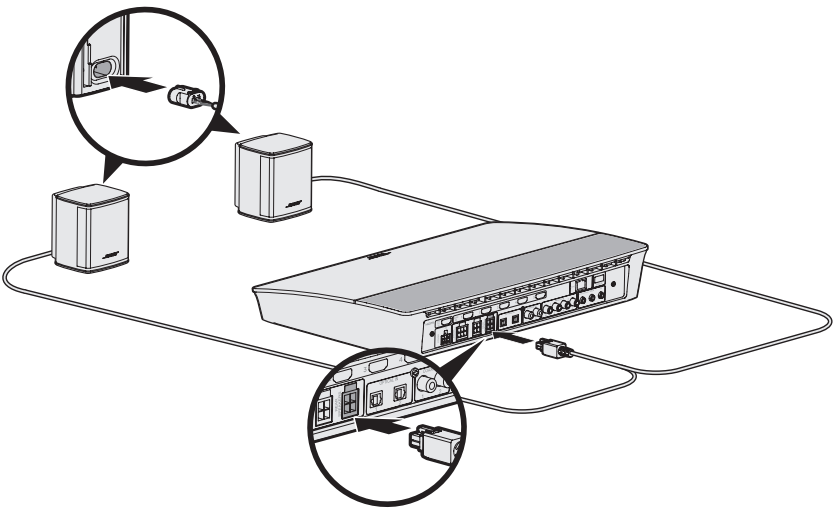

Montage der Lautsprecher

Sie können die Lautsprecher auf Wandhalterungen, Standfüße oder Tischständer stellen. Diese Zubehörteile können Sie bei Ihrem Bose-Händler oder unter www.Bose.com erwerben.

ACHTUNG:

- Verwenden Sie zum Montieren der Lautsprecher nur Befestigungsmaterial von Bose. Die Verwendung von nicht zugelassenem Befestigungsmaterial kann zu Schäden an Ihrem Bose-System und seinen Komponenten führen.
- Die mit diesem System mitgelieferten Lautsprecherdrähte und Verbindungskabel sind nicht für den Wandeinbau zugelassen. Bitte sehen Sie in Ihren örtlichen Bauvorschriften wegen des korrekten Draht- und Kabeltyps nach, der für den Wandeinbau erforderlich ist.

Austauschen der Batterien der Fernbedienung

Tauschen Sie alle vier Batterien aus, wenn Sie eine merkliche Verringerung der Reichweite feststellen.

1. Öffnen Sie die Batterieabdeckung auf der Rückseite der Fernbedienung.
2. Legen Sie vier AA (IEC LR6) 1,5-V-Batterien ein. Beachten Sie die Polung. Die Symbole + und – auf den Batterien und im Batteriefach müssen übereinstimmen.

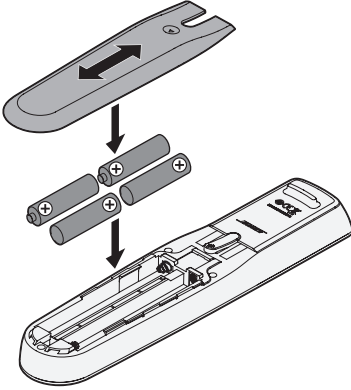

3. Schließen Sie die Batteriefach-Abdeckung wieder.

Acoustimass® Wireless-Bassmodul kann nicht mit der Konsole verbunden werden

Wenn Sie Probleme haben, das Bassmodul mit der Konsole zu verbinden, können Sie es auch mit einem 3,5-mm-Stereokabel (nicht mitgeliefert) verbinden.

Hinweis: Wenn Sie kein 3,5-mm-Stereokabel haben, wenden Sie sich an den Bose-Fachhandel oder den Bose-Kundendienst.

Installieren des 3,5-mm-Stereokabels:

1. Drücken Sie auf der Fernbedienung **SETUP**.
2. Wählen Sie **Lautsprechermanagement** aus.
3. Befolgen Sie die Anweisungen auf dem Bildschirm, bis die Meldung „Im Folgenden wird Schritt für Schritt erläutert, wie Sie das Bassmodul einrichten“ angezeigt wird.
4. Drücken Sie  und befolgen Sie dann die Anweisungen auf dem Bildschirm, um das Setup fertigzustellen.

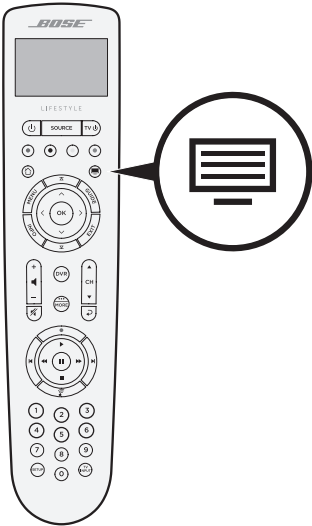

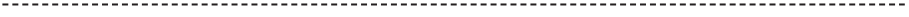



worldwide.Bose.com/Support/LS550



global.Bose.com/warranty



812121-0020