

BOSE[®]



Lifestyle[®] SoundTouch[®] 235
entertainment system



Setup Guide ▪ คู่มือการติดตั้ง ▪ 설치 안내서
安裝指南 ▪ 安裝指南 ▪ دليل الإعداد

Important Safety Instructions

Please read this owner's guide carefully and save it for future reference.



The lightning flash with arrowhead symbol within an equilateral triangle alerts the user to the presence of uninsulated, dangerous voltage within the system enclosure that may be of sufficient magnitude to constitute a risk of electric shock.



The exclamation point within an equilateral triangle, as marked on the system, is intended to alert the user to the presence of important operating and maintenance instructions in this owner's guide.



WARNING: Contains small parts which may be a choking hazard. Not suitable for children under age 3.



WARNINGS:

- To reduce the risk of fire or electrical shock, do not expose the product to rain or moisture.
 - Do not expose this apparatus to dripping or splashing, and do not place objects filled with liquids, such as vases, on or near the apparatus. As with any electronic products, use care not to spill liquids into any part of the system. Liquids can cause a failure and/or a fire hazard.
 - To prevent electric shock, match the wide blade of the line cord plug to the wide slot of the AC (mains) receptacle. Insert fully.
 - Do not place any naked flame sources, such as lighted candles, on or near the apparatus.
-



CAUTIONS:

- Make no modifications to the system or accessories. Unauthorized alterations may compromise safety, regulatory compliance, and system performance.
 - Long-term exposure to loud music may cause hearing damage. It is best to avoid extreme volume when using headphones, especially for extended periods.
-

NOTES:

- The product label is located on the bottom or the back of the product.
- Where the mains plug or appliance coupler is used as the disconnect device, such disconnect device shall remain readily operable.
- The product must be used indoors. It is neither designed nor tested for use outdoors, in recreation vehicles, or on boats.
- This product is intended to be used only with the power supply provided.
- The speaker wire and interconnect cables included with the system are not approved for in-wall installation. Please check your local building codes for the correct type of wire and cable required for in-wall installation.
- Changes or modifications not expressly approved by Bose Corporation could void the user's authority to operate this equipment.

Important Safety Instructions

1. Read these instructions.
2. Keep these instructions.
3. Heed all warnings.
4. Follow all instructions.
5. Do not use this apparatus near water.
6. Clean only with a dry cloth.
7. Do not block any ventilation openings. Install in accordance with the manufacturer's instructions.
8. Do not install near any heat sources such as radiators, heat registers, stoves, or other apparatus (including amplifiers) that produce heat.
9. Do not defeat the safety purpose of the polarized or grounding-type plug. A polarized plug has two blades with one wider than the other. A grounding type plug has two blades and a third grounding prong. The wide blade or the third prong are provided for your safety. If the provided plug does not fit into your outlet, consult an electrician for replacement of the obsolete outlet.

Important Safety Instructions

10. Protect the power cord from being walked on or pinched particularly at plugs, convenience receptacles, and the point where they exit from the apparatus.
11. Only use attachments/accessories specified by the manufacturer.
12.  Use only with the cart, stand, tripod, bracket, or table specified by the manufacturer, or sold with the apparatus. When a cart is used, use caution when moving the cart/apparatus combination to avoid injury from tip-over.
13. Unplug this apparatus during lightning storms or when unused for long periods of time.
14. Refer all servicing to qualified personnel. Servicing is required when the apparatus has been damaged in a way, such as power-supply cord or plug is damaged, liquid has been spilled or objects have fallen into the apparatus, the apparatus has been exposed to rain or moisture, does not operate normally, or has been dropped.



廢電池請回收

Please dispose of used batteries properly, following local regulations. Do not incinerate.



This symbol means the product must not be discarded as household waste, and should be delivered to an appropriate collection facility for recycling. Proper disposal and recycling helps protect natural resources, human health and the environment. For more information on disposal and recycling of this product, contact your local municipality, disposal service, or the shop where you bought this product.



Bose Corporation hereby declares that this product is in compliance with the essential requirements and other relevant provisions of Directive 1999/5/EC and all other applicable EU directive requirements. The complete declaration of conformity can be found at: www.Bose.com/compliance.

Names and Contents of Toxic or Hazardous Substances or Elements						
Part Name	Toxic or Hazardous Substances and Elements					
	Lead (Pb)	Mercury (Hg)	Cadmium (Cd)	Hexavalent (CR(VI))	Polybrominated Biphenyl (PBB)	Polybrominated diphenylether (PBDE)
PCBs	X	O	O	O	O	O
Metal parts	X	O	O	O	O	O
Plastic parts	O	O	O	O	O	O
Speakers	X	O	O	O	O	O
Cables	X	O	O	O	O	O

This table is prepared in accordance with the provisions of SJ/T 11364.
 O: Indicates that said hazardous substance contained in all of the homogeneous materials for this part is below the limit requirement of GB/T 26572.
 X: Indicates that said hazardous substance contained in at least one of the homogeneous materials used for this part is above the limit requirement of GB/T 26572.

Regulatory Information

Please complete and retain for your records.

The serial and model numbers can be found on the bottom panel of the product.

Lifestyle® SoundTouch® model: _____

Control console serial number: _____

Acoustimass® serial number: _____

Purchase date: _____

Please keep your receipt together with this Setup Guide and the Operating Guide.

Date of manufacture: The first bolded digit in the serial number indicates the year of manufacture; “5” is 2005 or 2015.

China Importer: Bose Electronics (Shanghai) Company Limited, Part C, Plan 9, No. 353 North Riyang Road, China (Shanghai) Pilot Free Trade Zone

EU Importer: Bose GP, Castleblayney Road, Carrickmacross, County Monaghan, Ireland

Taiwan Importer: Bose Taiwan Branch, 9F-A1, No.10, Section 3, Minsheng East Road, Taipei City 104, Taiwan

App Store is a service mark of Apple Inc.

Amazon, Kindle and Fire are trademarks of Amazon, Inc. or its affiliates.

Android and Google Play are trademarks of Google Inc.

Blu-ray Disc™ and Blu-ray™ are trademarks of the Blu-ray Disc Association.

The *Bluetooth*® word mark and logos are registered trademarks owned by Bluetooth SIG, Inc. and any use of such marks by Bose Corporation is under license.

 Manufactured under license from Dolby Laboratories. Dolby and the double-D symbol are trademarks of Dolby Laboratories.

 For DTS patents, see <http://patents.dts.com>. Manufactured under license from Digital Theater Systems, INC. DTS, the Symbol, & DTS and the Symbol together are registered trademarks, and DTS Digital Surround is a trademark of DTS, Inc. ©DTS, Inc. All Rights Reserved.

 The terms HDMI and HDMI High-Definition Multimedia Interface, and the HDMI Logo are trademarks or registered trademarks of HDMI Licensing LLC in the United States and other countries.



iHeartRadio is a registered trademark of iHeartMedia, Inc.

This product incorporates Spotify software which is subject to 3rd party licenses found here: www.spotify.com/connect/third-party-licenses.

Spotify is a registered trademark of Spotify AB.

SoundTouch and the wireless note design are registered trademarks of Bose Corporation in the U.S. and other countries.

Wi-Fi is a registered trademark of Wi-Fi Alliance®

© 2015 Bose Corporation. No part of this work may be reproduced, modified, distributed, or otherwise used without prior written permission.

About Your Lifestyle® SoundTouch® System

Unpacking the system..... 7

Setting Up the Control Console

What you need 8
 From box **1**: 8
 From the  box: 8
 Connecting the control console to your TV 8
 Connecting the audio input cable to the control console 10
 Connecting the control console to power..... 10

Setting Up the Acoustimass® Module

What you need 11
 From box **2**: 11
 From the  box: 11
 Connecting the Acoustimass module to the control console..... 11
 Connecting the Acoustimass module to power 12

Setting Up the Speakers

What you need 13
 From box **3**: 13
 Speaker placement guidelines..... 13
 Sample speaker placement 13
 Connecting the speakers to the Acoustimass® module..... 14

Contents

Starting Up the System

Installing the remote control's batteries	16
Powering on the system	16

Completing Setup with UNIFY®

What you need	17
From box 4 :	17
Using your TV to complete setup	17
Completing SoundTouch® setup with the app	18
Additional interactive box items	18

Care and Maintenance

Attaching the rubber feet	19
Troubleshooting	19
Contacting customer service	19

Appendix: Using UNIFY® to Set Up SoundTouch®

Adding the system to your Wi-Fi® network.....	20
Download and install the SoundTouch® app.....	20
Connect the system to your Wi-Fi® network	20
Adding the system to an existing SoundTouch® account	20

About Your Lifestyle® SoundTouch® System

Your new home entertainment system includes speakers, a control console, Acoustimass® module, SoundTouch® wireless adapter and a universal remote control.

Unpacking the system

The parts of your new system are packaged in four numbered boxes, plus a small box containing the appropriate power cords:

- **1** Control console box
- **2** Acoustimass module box
- **3** Speaker box
- **4** Interactive box
-  Power cord box (used with boxes **1** and **2**)

Starting with Box **1**, unpack each box and set up its contents before unpacking the next one.

Note: If part of the system is damaged, do not use it. Contact your authorized Bose® dealer or Bose customer service. Refer to the contact sheet in Box **4**.

Save the carton and packaging materials for transporting or storing the system.

Setting Up the Control Console

What you need

From box **1**:

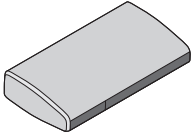

Control console

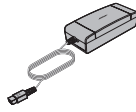

Power supply



Audio input cable

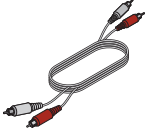

Stereo audio cable

OR



Optical cable

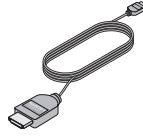

HDMI™ High Speed cable

From the box:



Power cord

Connecting the control console to your TV

1. Place the control console on a flat, stable surface near your TV.

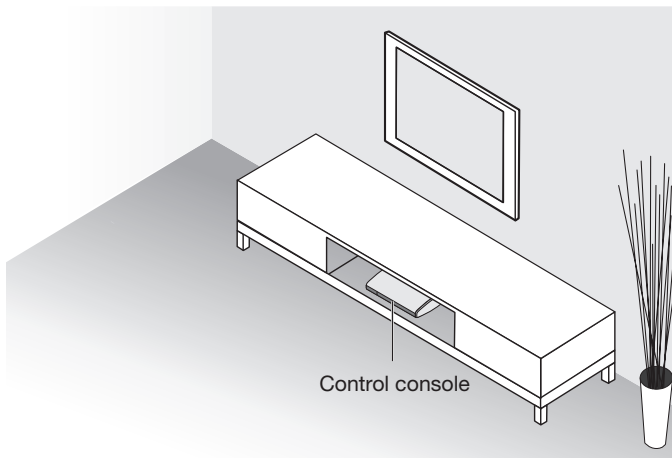

Note: Until your system is completely installed, keep the control console positioned for easy access to its rear connector panel.

Setting Up the Control Console

2. Insert one end of the HDMI™ High Speed cable into an HDMI IN connector on your TV.

Notes:

- If an HDMI cable is already connected to an HDMI connector on your TV, you can disconnect the other end and use that cable.
- If you plan on viewing 3D content, use the supplied HDMI High Speed cable.

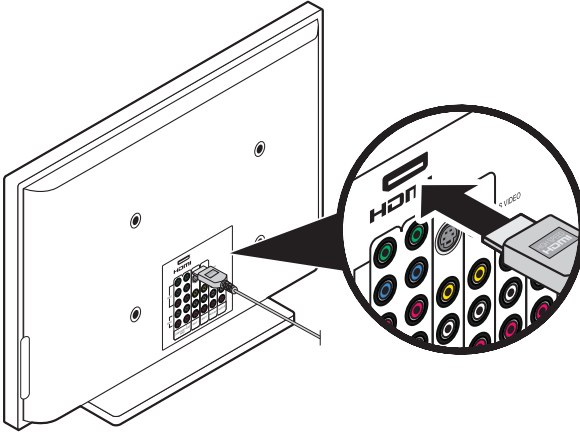

3. Insert the other end of the HDMI cable into the **HDMI OUT Video to TV** connector on the control console.

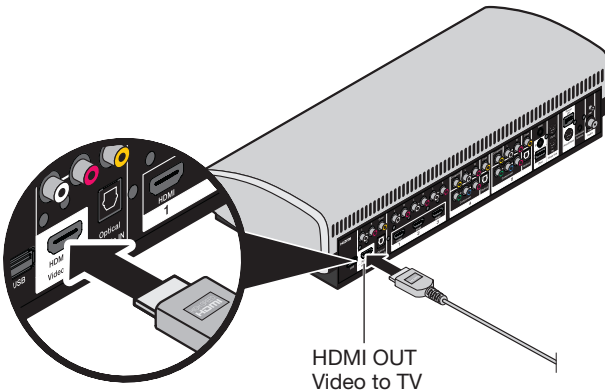

Setting Up the Control Console

Connecting the audio input cable to the control console

1. Insert one end of the audio input cable into the **Audio OUT** connector on the control console, with the flat surface and arrow on the plug facing up.

Note: Do not connect the audio input cable to a Bose link connector.

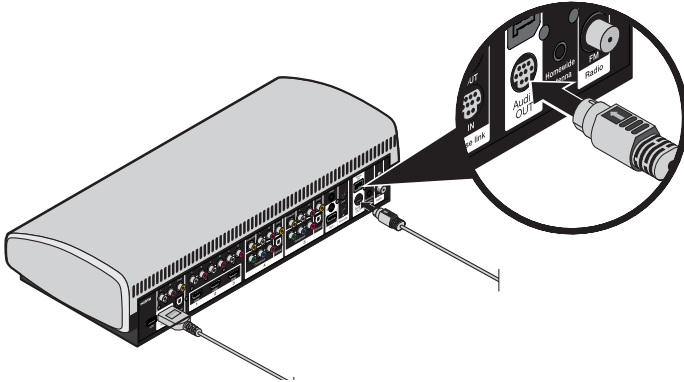

2. Leave the other end of the audio input cable available for Acoustimass® module setup.

Connecting the control console to power

1. Insert the power supply cord into the **Power** connector.

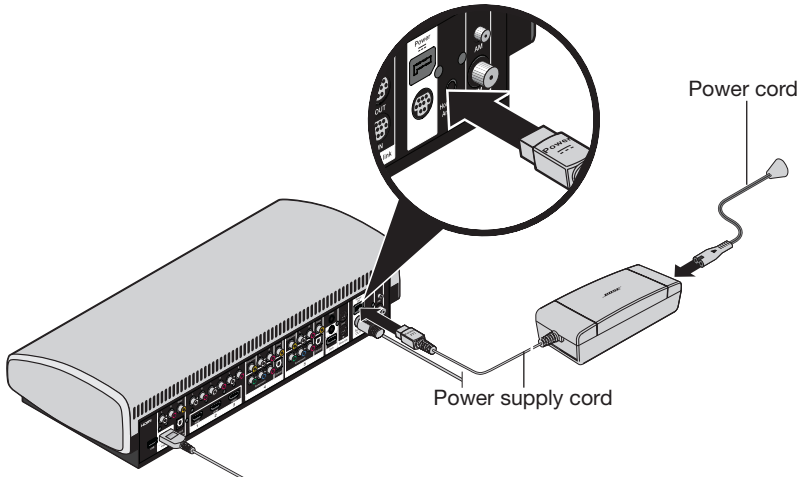

2. Remove a power cord from the  box.
3. Insert one end of the power cord into the power supply.
4. Plug the other end of the power cord into an AC (mains) power outlet.

Setting Up the Acoustimass® Module

What you need

From box **2**:

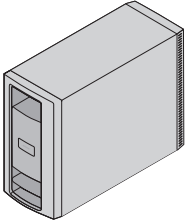

Acoustimass® module

From the  box:



Power cord

Connecting the Acoustimass module to the control console

1. Place the Acoustimass module on the floor at the same end of the room as the TV near a live AC (mains) power outlet.

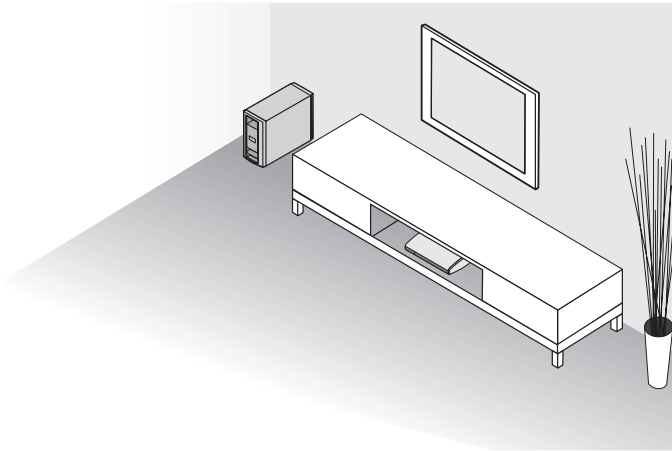

CAUTION: DO NOT stand the Acoustimass module on its front or back end.

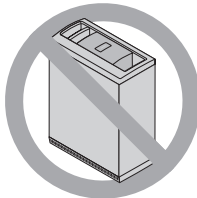
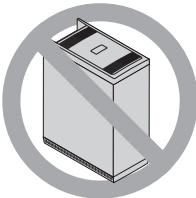

Setting Up the Acoustimass® Module

2. Lay the module on its side and locate the connector panel.

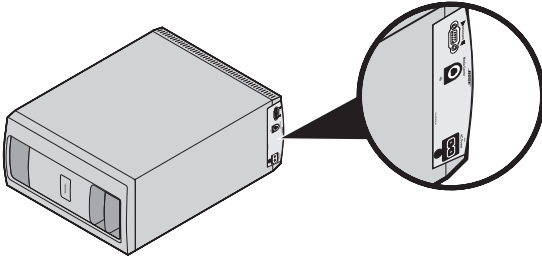

3. Insert the audio input cable connected to the control console into the **Media Center** connector on the Acoustimass® module, with the flat surface and arrow facing the front of the module.

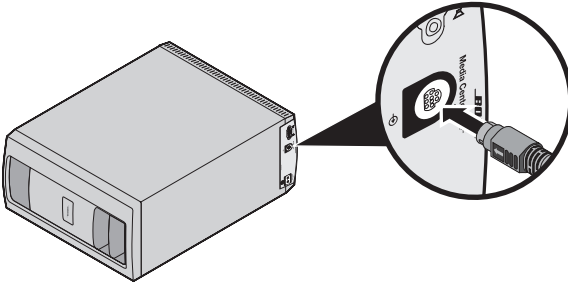

Connecting the Acoustimass module to power

1. Remove a power cord from the  box.
2. Insert one end of the power cord into the **AC Power** connector on the Acoustimass module.

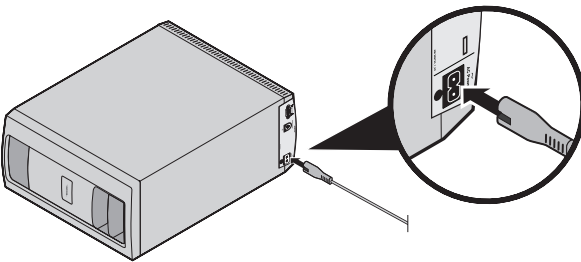

3. Plug the other end of the power cord into a live AC (mains) power outlet.

What you need

From box **3**:

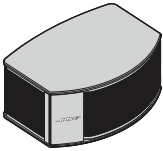

Left speaker

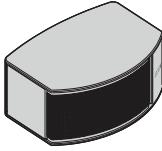

Right speaker

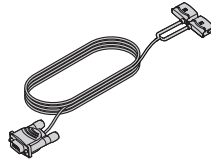

Speaker cable

Speaker placement guidelines

- Place the Left (**L**) speaker to the left of the TV and the right (**R**) speaker to the right.
- Keep each speaker within 3 ft. (1 m) of the TV, if possible.
- If placing the speakers in an enclosed bookcase, place them at the front edge of the shelf.
- Aim the speakers straight ahead to face the listening area.

Note: You can place system speakers on wall brackets, table stands or floor stands. To purchase these accessories, contact your local Bose® dealer or visit www.Bose.com

Sample speaker placement

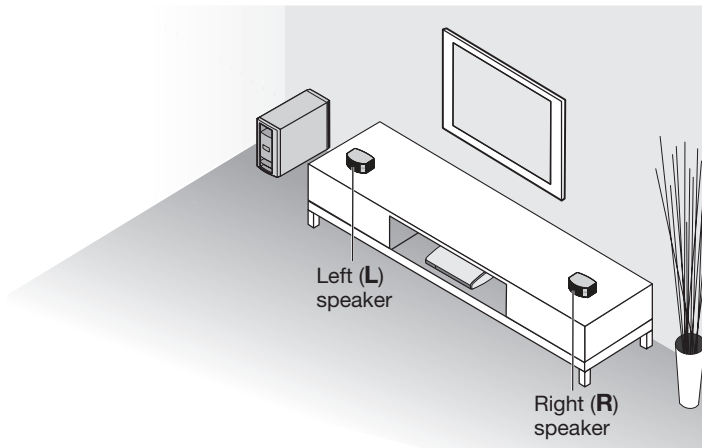

Setting Up the Speakers

Connecting the speakers to the Acoustimass® module

1. Separate the speaker cable so each plug can reach one speaker.

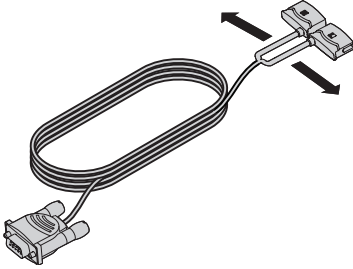

2. Insert the **L** plug into the left (**L**) speaker.

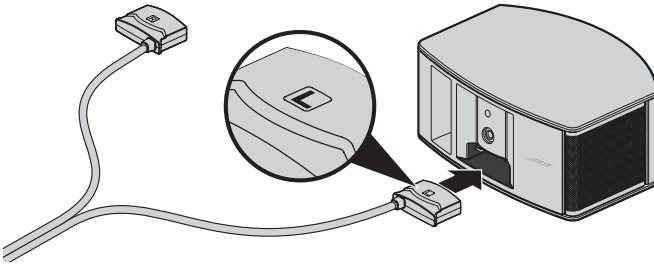

3. Insert the **R** plug into the right (**R**) speaker.

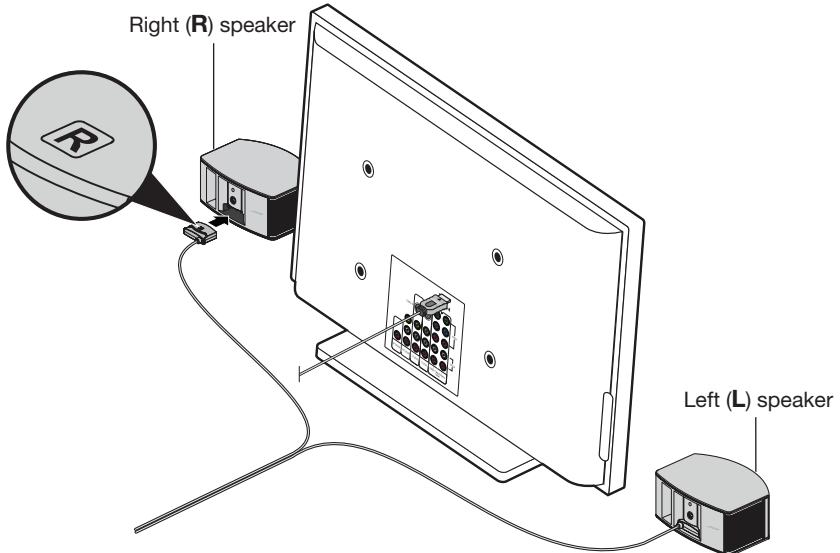

Setting Up the Speakers

4. Insert the other end of the speaker cable into the **SPEAKERS** connector on the Acoustimass® module.
5. Tighten each thumb screw.

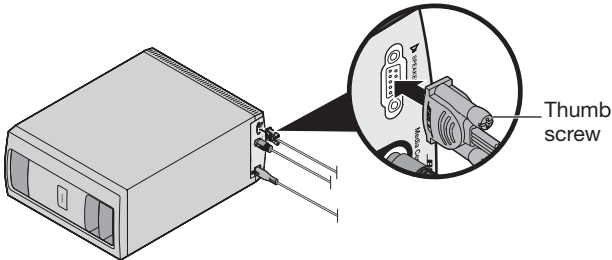

6. Put the Acoustimass module in its final position:
 - Upright (BEST) or on either side (ALTERNATE).

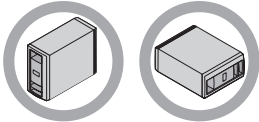

- With the front opening facing into the room.
- At least 2 ft (.6 m) from any TV to avoid magnetic interference with the TV image. Move it farther away if you still notice interference.

CAUTIONS:

- Do not put electronic media, such as video or audio tapes, on or next to the Acoustimass module for long periods of time. The magnetic field surrounding the module may erase some or all of the recorded material.
- **DO NOT BLOCK** the ventilation openings on the module. This can cause it to overheat.

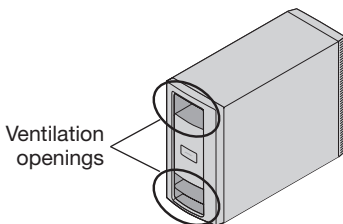

Starting Up the System

Installing the remote control's batteries

1. Slide open the battery compartment cover on the back of the remote control.

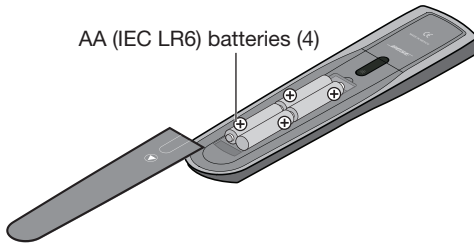

2. Install four AA (IEC LR6) batteries. Match the + and – symbols on the batteries with the + and – markings inside the compartment.
3. Slide the battery compartment cover back into place.

Powering on the system

1. Press the power button on the control console.

Note: The system operates in a power-saving mode when it is off to keep energy consumption low, so it may take several seconds to start. The system is ready to use when the status indicator on the console changes from blinking to solid green.

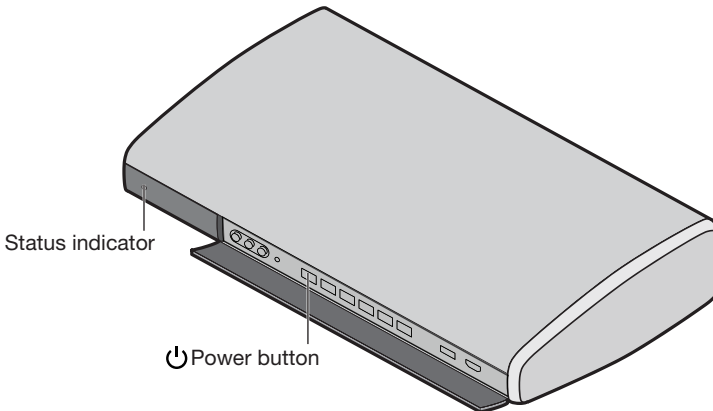

2. Power on your TV.
3. Using your TV's remote control, change the TV input to the one that is connected to your Lifestyle® SoundTouch® system.

What you need

From box **4**:



ADAPTiQ® audio calibration headset

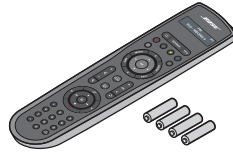

Remote control

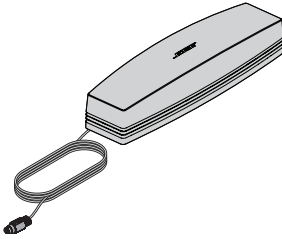

SoundTouch® series II wireless adapter

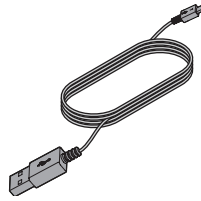

USB cable

Using your TV to complete setup

The UNIFY intelligent integration system guides you through the initial process of setting up your system. Make sure the speakers and Acoustimass® module are in their final positions.

Follow the instructions on your TV screen to complete the following:

- Select your language.
- Run the ADAPTiQ® audio calibration system.
- Connect the SoundTouch® wireless adapter to your system.
- Add your Wi-Fi® network using a smartphone or tablet.

Note: If you are unable to complete setup with a smartphone or tablet, see “Appendix: Using UNIFY® to Set Up SoundTouch®” on page 20.

- Connect and set up external audio/video devices.
- Configure your Bose® remote to control your connected devices.

After completing setup, you can use the UNIFY system at any time to change your system setup. Refer to the operating guide.

Completing Setup with UNIFY®

Completing SoundTouch® setup with the app

UNIFY prompts you to complete setup with the SoundTouch® app. Once you connect the SoundTouch® adapter, you must install the app or add the system to an existing SoundTouch® account. Follow the instructions in the app to complete setup.



**Bose® SoundTouch®
controller app**

4

Additional interactive box items

You may need the remaining items in the interactive box to set up your Lifestyle® SoundTouch® system. For more information on using these accessories or adding other devices to your system at another time, refer to the operating guide.

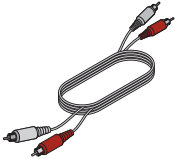

Stereo audio cable



IR emitter cable



FM antenna



Rubber feet for
Acoustimass® module



AM antenna



USB drive (for updating
system software only)



Operating guide

Attaching the rubber feet

Attach the rubber feet included in the **4** box to the bottom of the Acoustimass® module to protect your floor.

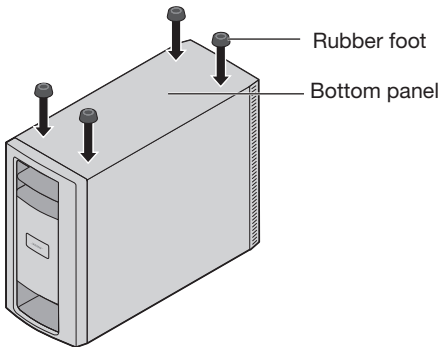

Vibration can cause speakers to move, particularly if placed on a smooth surface like glass or highly-polished wood. If you are placing the center speaker on such a surface, you can attach the included rubber feet to the bottom of the speaker for greater stability.

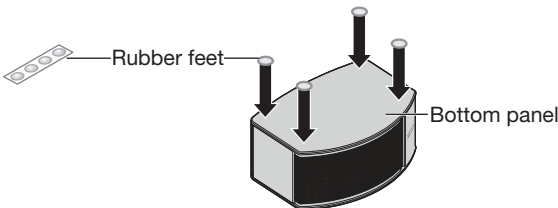

Troubleshooting

If you experience any difficulties during the setup process, such as an unrecognized device remote or a connection error, go to the UNIFY® menu and correct or change part of your system setup. Refer to “Changing Your System Setup” in your system’s operating guide.

Refer to “Troubleshooting” in your system’s operating guide.

Contacting customer service

For additional help using the system:

- Visit SoundTouch.com
- Contact Bose® customer service. Refer to the contact sheet in Box **4**.

Appendix: Using UNIFY® to Set Up SoundTouch®

Adding the system to your Wi-Fi® network

You can set up the SoundTouch® wireless adapter using Network Setup in the UNIFY menu if you are unable to complete setup with a smartphone or tablet.

1. Press **Setup** on the control console.
2. Select **Network Setup** in the UNIFY menu.
3. Press **OK** on the remote.
4. Follow the onscreen instructions to connect the adapter.

Download and install the SoundTouch® app

If this is your first time setting up a SoundTouch® system, you must install the app.

On your smartphone or tablet, download the **Bose SoundTouch® controller app**.



**Bose® SoundTouch®
controller app**

- iOS users: download from the App Store
- Android™ users: download on the Google Play™ store
- Amazon Kindle Fire users: download from the Amazon Appstore for Android

Connect the system to your Wi-Fi® network

After you install the app, add the system to your network:

1. On your smartphone or tablet, tap the SoundTouch® icon  to open the app.
2. Follow the instructions in the app to complete setup, including creating a SoundTouch® account, adding a music library and music services.

Adding the system to an existing SoundTouch® account

If you have already set up SoundTouch® on another system, you do not need to download the SoundTouch® app again.

1. On your smartphone or tablet, tap  to open the app.
2. Select **EXPLORE > SETTINGS > Systems > ADD SYSTEM**.

The app guides you through setup.

คำแนะนำด้านความปลอดภัยที่สำคัญ

โปรดอ่านคู่มือผู้ใช้อย่างละเอียดและเก็บรักษาไว้สำหรับการอ้างอิงในภายหลัง



สัญลักษณ์รูปลูกศรสายฟ้าในกรอบสามเหลี่ยมด้านเท่า เป็นการเตือนผู้ใช้ถึงอันตรายจากกระแสไฟฟ้าในบริเวณที่ไม่มีฉนวนหุ้มภายในเครื่อง ซึ่งอาจมีแรงดันสูงพอที่จะทำให้เสี่ยงต่อการถูกไฟฟ้าช็อตได้



เครื่องหมายตกใจในกรอบสามเหลี่ยมด้านเท่าที่ติดอยู่บนเครื่อง เป็นการเตือนผู้ใช้ให้ปฏิบัติตามคำแนะนำในการใช้งาน และการดูแลรักษาที่สำคัญในคู่มือผู้ใช้



คำเตือน: ผลิตภัณฑ์นี้ประกอบด้วยชิ้นส่วนขนาดเล็ก ซึ่งอาจทำให้เกิดอันตรายจากการสำลัก ไม่เหมาะสำหรับเด็กอายุต่ำกว่า 3 ปี



คำเตือน:

- เพื่อลดความเสี่ยงต่อการเกิดเพลิงไหม้หรือไฟฟ้าช็อต อย่าให้ผลิตภัณฑ์ถูกฝนหรือความชื้น
- อย่าวางเครื่องนี้ในบริเวณที่มีน้ำหยดหรือกระเด็น และไม่ควรวางภาชนะบรรจุของเหลว เช่น แก้วน้ำ ใบริบหรือใกล้กับเครื่อง เช่นเดียวกับเครื่องใช้ไฟฟ้าอื่นๆ โปรดระมัดระวังอย่าให้ของเหลวกระเด็นลงในส่วนประกอบของผลิตภัณฑ์ เพราะของเหลวจะสร้างความเสียหาย และ/หรือ เกิดเพลิงไหม้ได้
- เพื่อป้องกันไฟฟ้าช็อต ให้เสียบปลั๊กไฟขาแบนกับตัวรับไฟฟ้าที่มีช่องเสียบปลั๊กไฟขาแบน และเสียบให้แน่น
- อย่าวางสิ่งกีดขวางใดๆ เช่น เทียนไขที่จุดไฟ ใบริบหรือใกล้กับอุปกรณ์



ข้อควรระวัง:

- โปรดอย่าดัดแปลงผลิตภัณฑ์หรืออุปกรณ์เสริม การดัดแปลงแก้ไขโดยไม่ได้รับอนุญาตอาจกระทบต่อความปลอดภัย ความสอดคล้องตามระเบียบข้อบังคับ และประสิทธิภาพของระบบ
- การรับฟังเสียงดังต่อเนื่องเป็นเวลานานอาจจะเป็นสาเหตุของการได้ยินบกพร่อง วิธีที่ดีที่สุดคือการหลีกเลี่ยงระดับความดังมากๆ เมื่อใช้หูฟัง โดยเฉพาะอย่างยิ่งเมื่อใช้หูฟังเป็นระยะเวลา

หมายเหตุ:

- ป้ายกำกับผลิตภัณฑ์จะติดอยู่ที่ด้านล่างหรือด้านหลังของผลิตภัณฑ์
- ในกรณีที่ใช้ปลั๊กไฟพลาทิกหรือปลั๊กฟวงเป็นอุปกรณ์ตัดไฟ อุปกรณ์ตัดไฟดังกล่าวควรพร้อมใช้งานได้
- ผลิตภัณฑ์นี้จะต้องใช้ภายในอาคารเท่านั้น ผลิตภัณฑ์นี้ไม่ได้รับการออกแบบหรือทดสอบสำหรับใช้งานภายนอกอาคาร ในยานพาหนะหรือบนเรือ
- ผลิตภัณฑ์นี้จะต้องใช้งานร่วมกับแหล่งจ่ายไฟที่เหมาะสมเท่านั้น
- สายลำโพงและสายเคเบิลเชื่อมต่อให้มาพร้อมกับระบบนี้ ไม่ได้รับการรับรองให้ใช้สำหรับการติดตั้งแบบฝังผนัง โปรดตรวจสอบข้อกำหนดในการออกแบบอาคารในประเทศของคุณสำหรับประเภทสายไฟและสายเคเบิลที่ถูกต้องซึ่งต้องใช้สำหรับการติดตั้งแบบฝังผนัง
- การแก้ไขหรือดัดแปลงอื่นใดที่ไม่ได้รับอนุญาตโดยตรงจาก Bose Corporation อาจทำให้ผู้ใช้ไม่มีสิทธิ์ใช้งานอุปกรณ์นี้อีกต่อไป

คำแนะนำด้านความปลอดภัยที่สำคัญ

1. โปรดอ่านคำแนะนำเหล่านี้
2. จดจำคำแนะนำเหล่านี้ไว้
3. ใส่ใจในคำเตือนทั้งหมด
4. ปฏิบัติตามคำแนะนำทั้งหมด
5. อย่าใช้อุปกรณ์นี้ใกล้กับน้ำ
6. ทำความสะอาดด้วยผ้าแห้งเท่านั้น
7. อย่ากีดขวางช่องระบายอากาศ ติดตั้งตามคำแนะนำของผู้ผลิต
8. อย่าตั้งใกล้กับแหล่งที่ก่อให้เกิดความร้อนใดๆ เช่น หม้อน้ำ เครื่องปั่นไฟ เตา หรืออุปกรณ์อื่นๆ (รวมถึงเครื่องขยายเสียง) ที่ก่อให้เกิดความร้อน
9. อย่าดัดแปลงปลั๊กแบบโพลารไรซ์หรือปลั๊กที่มีสายดินเพื่อความปลอดภัย ปลั๊กแบบโพลารไรซ์มีขามบนสองขา โดยขาข้างหนึ่งจะกว้างกว่าขาอีกข้างหนึ่ง ส่วนปลั๊กที่มีสายดินมีขามบนสองขาและขาที่สามสำหรับเสียบกับช่องสายดิน ขาบนข้างที่กว้างหรือขาที่สามนี้ไว้เพื่อความปลอดภัยของคุณ หากปลั๊กที่ใช้ไม่ได้กับตัวรับไฟฟ้าของคุณ โปรดติดต่อช่างไฟฟ้าเพื่อเปลี่ยนตัวรับไฟฟ้ารุ่นเก่านี้

คำแนะนำด้านความปลอดภัยที่สำคัญ

- ระวังไม่ให้สายไฟขวางทางเดินหรือห้อง โดยเฉพาะบริเวณปลั๊ก จักรวางตัวรับและจุดที่จะต่อออกมายังอุปกรณ์ให้สะดวกแก่การใช้งาน
- ใช้แต่อุปกรณ์ต่อ/อุปกรณ์เสริมที่ผู้ผลิระบุเท่านั้น
-  ใช้แต่ชิ้นวางแบบล้อเลื่อน แทนวาง ขาดังสามขา ขาแขวน หรือโต๊ะที่ผู้ผลิระบุหรือที่จำหน่ายพร้อมกับอุปกรณ์นี้เท่านั้น เมื่อใช้ชิ้นวางแบบล้อเลื่อน โปรดใช้ความระมัดระวังขณะเคลื่อนย้ายชิ้นวางที่มีอุปกรณ์วางอยู่ด้านบน เพื่อป้องกันการบาดเจ็บจากการหล่น
- ถอดปลั๊กอุปกรณ์นี้ระหว่างฝนฟ้าคะนองหรือเมื่อไม่ได้ใช้งานเป็นเวลานาน
- นำผลิตภัณฑ์เข้ารับการซ่อมแซมทั้งหมดจากช่างผู้ชำนาญเท่านั้น การเข้ารับการซ่อมแซมเป็นสิ่งจำเป็นเมื่ออุปกรณ์เกิดความเสียหายไม่ว่าทางใดทางหนึ่ง เช่น เมื่อสายไฟหรือปลั๊กเสียหาย ของเหลวหกหรือวัสดุแปลกปลอมตกลงเข้าไปในผลิตภัณฑ์ ผลิตภัณฑ์ถูกฝนหรือความชื้น ไม่ทำงานตามปกติ หรือผลิตภัณฑ์ตกหล่น



廢電池請回收

โปรดทิ้งแบตเตอรี่ที่ใช้แล้วให้เหมาะสม ตามระเบียบข้อบังคับของท้องถิ่น อย่าเอาแบตเตอรี่



สัญลักษณ์นี้หมายความว่าไม่ควรทิ้งผลิตภัณฑ์นี้เหมือนเป็นขยะตามบ้านทั่วไป และควรจัดการทิ้งให้กับสถานจัดเก็บขยะที่เหมาะสมเพื่อนำไปรีไซเคิล การจัดการทิ้งและการรีไซเคิลอย่างเหมาะสมช่วยปกป้องทรัพยากรธรรมชาติ สุขภาพของมนุษย์ และสิ่งแวดล้อม สำหรับข้อมูลเพิ่มเติมเกี่ยวกับการทิ้งและการรีไซเคิลผลิตภัณฑ์นี้ ให้ติดต่อเทศบาลในท้องถิ่นของคุณ บริการกำจัดขยะ หรือร้านค้าที่คุณซื้อผลิตภัณฑ์นี้



Bose Corporation ขอประกาศในที่นี้ว่าผลิตภัณฑ์นี้สอดคล้องตามข้อกำหนดที่จำเป็นและข้อบังคับที่เกี่ยวข้องอื่นๆ ของข้อกำหนด Directive 1999/5/EC และข้อบังคับที่เกี่ยวข้องอื่นๆ ของข้อกำหนด EU ประกาศฉบับสมบูรณ์เกี่ยวกับความสอดคล้อง สามารถอ่านได้จาก www.Bose.com/compliance

ชื่อและปริมาณสารหรือองค์ประกอบที่เป็นพิษหรือเป็นอันตราย

ชื่อชิ้นส่วน	สารและองค์ประกอบที่เป็นพิษหรือเป็นอันตราย					
	ตะกั่ว (Pb)	ปรอท (Hg)	แคดเมียม (Cd)	โครเมียม 6 (CR(VI))	โพลีโบรมิเนเตดไบเฟนิล (PBB)	โพลีโบรมิเนเตดไดฟีนิลเอเธอร์ (PBDE)
PCBs	X	O	O	O	O	O
ชิ้นส่วนโลหะ	X	O	O	O	O	O
ชิ้นส่วนพลาสติก	O	O	O	O	O	O
ลำโพง	X	O	O	O	O	O
สาย	X	O	O	O	O	O

ตารางนี้ได้รับการจัดเตรียมตามระเบียบแก้ไขปรับปรุงของ SJ/T 11364

O: หมายความว่าสารอันตรายดังกล่าวนี้ที่อยู่ในวัสดุที่เป็นเนื้อเดียวกันทั้งหมดสำหรับชิ้นส่วนนี้ มีปริมาณต่ำกว่าข้อกำหนดขีดจำกัดใน GB/T 26572

X: หมายความว่าสารอันตรายดังกล่าวนี้ที่อยู่ในวัสดุที่เป็นเนื้อเดียวกันน้อยกว่าหนึ่งชิ้นที่ใช้สำหรับชิ้นส่วนนี้มีปริมาณสูงกว่าข้อกำหนดขีดจำกัดใน GB/T 26572

ข้อมูลเกี่ยวกับระเบียบข้อบังคับ

โปรดกรอกข้อมูลและเก็บไว้เป็นบันทึกของคุณ

หมายเลขซีเรียลและหมายเลขรุ่นจะอยู่ที่แผงด้านล่างของผลิตภัณฑ์

รุ่น Lifestyle® SoundTouch®: _____

หมายเลขซีเรียลของชุดควบคุม: _____

หมายเลขซีเรียลของ Acoustimass®: _____

วันที่ซื้อ: _____

โปรดเก็บใบเสร็จรับเงินรวมไว้กับคู่มือการติดตั้งและคู่มือการใช้งานนี้

วันที่ผลิต: ตัวเลขหลักแรกที่เป็นตัวเข้มในหมายเลขซีเรียล หมายถึงปีที่ผลิต เช่น “5” คือ 2005 หรือ 2015

ผู้นำเข้าของจีน: Bose Electronics (Shanghai) Company Limited, Part C, Plan 9, No. 353 North Riyang Road, China (Shanghai) Pilot Free Trade Zone

ผู้นำเข้าของ EU: Bose GP, Castleblayney Road, Carrickmacross, County Monaghan, Ireland

ผู้นำเข้าของไต้หวัน: Bose Taiwan Branch, 9F-A1, No.10, Section 3, Minsheng East Road, Taipei City 104, Taiwan

App Store เป็นเครื่องหมายบริการของ Apple Inc.

Amazon, Kindle และ Fire เป็นเครื่องหมายการค้าของ Amazon, Inc. หรือบริษัทในเครือ

Android และ Google Play เป็นเครื่องหมายการค้าของ Google Inc.

Blu-ray Disc™ และ Blu-ray™ เป็นเครื่องหมายการค้าของ Blu-ray Disc Association

ข้อความแสดงชื่อและโลโก้ Bluetooth® เป็นเครื่องหมายการค้าจดทะเบียนของ Bluetooth SIG, Inc. และการใช้เครื่องหมายเหล่านั้นโดย Bose Corporation อยู่ภายใต้การอนุญาต

 **DOLBY TRUEHD** ผลิตภายใต้การอนุญาตจาก Dolby Laboratories “Dolby” และสัญลักษณ์ D ลู เป็นเครื่องหมายการค้าของ Dolby Laboratories

 **dts** Digital Surround สำหรับสิทธิบัตร DTS ดู <http://patents.dts.com> ผลิตภายใต้การอนุญาตจาก Digital Theater Systems, INC. DTS, สัญลักษณ์ และ DTS พร้อมสัญลักษณ์ เป็นเครื่องหมายการค้าจดทะเบียน และ DTS Digital Surround เป็นเครื่องหมายการค้าของ DTS, Inc. © DTS, Inc. สงวนลิขสิทธิ์

 **HDMI** คำว่า HDMI และ HDMI High-Definition Multimedia Interface และโลโก้ HDMI เป็นเครื่องหมายการค้าหรือเครื่องหมายการค้าจดทะเบียนของ HDMI Licensing, LLC ในสหรัฐอเมริกา และประเทศอื่นๆ

 **iHeartRADIO**

iHeartRadio เป็นเครื่องหมายการค้าจดทะเบียนของ iHeartMedia, Inc.

ผลิตภัณฑ์นี้มีซอฟต์แวร์ Spotify รวมอยู่ ซึ่งเป็นไปตามสิทธิการใช้งานของบริษัทอื่นที่สามารถอ่านได้จากที่นี่:

www.spotify.com/connect/third-party-licenses

Spotify เป็นเครื่องหมายการค้าจดทะเบียนของ Spotify AB

SoundTouch และงานออกแบบเครื่องขยายตัวโน้ตสำหรับระบบไร้สาย เป็นเครื่องหมายการค้าจดทะเบียนของ Bose Corporation ในประเทศสหรัฐอเมริกาและประเทศอื่นๆ

Wi-Fi เป็นเครื่องหมายการค้าจดทะเบียนของ Wi-Fi Alliance®

© 2015 Bose Corporation ห้ามทำซ้ำ แก้ไข เผยแพร่ ส่วนหนึ่งส่วนใดของเอกสารนี้ หรือนำไปใช้งานใดๆ โดยไม่ได้รับอนุญาตเป็นลายลักษณ์อักษร

เกี่ยวกับระบบ Lifestyle® SoundTouch® ของคุณ	
สิ่งที่บรรจุในกล่อง.....	7
การตั้งค่าชุดควบคุม	
สิ่งที่คุณต้องการ	8
จากกล่อง 1 :.....	8
จากกล่อง  :.....	8
การเชื่อมต่อสายเคเบิลรับสัญญาณเสียงกับชุดควบคุม	10
การเชื่อมต่อชุดควบคุมกับแหล่งจ่ายไฟ	10
การตั้งค่าชุด Acoustimass®	
สิ่งที่คุณต้องการ	11
จากกล่อง 2 :.....	11
จากกล่อง  :.....	11
การเชื่อมต่อชุด Acoustimass กับชุดควบคุม.....	11
การเชื่อมต่อชุด Acoustimass กับแหล่งจ่ายไฟ.....	12
การตั้งค่าลำโพง	
สิ่งที่คุณต้องการ	13
จากกล่อง 3 :.....	13
คำแนะนำในการจัดวางลำโพง.....	13
ตัวอย่างตำแหน่งที่ตั้งลำโพง.....	13
การต่อลำโพงกับชุด Acoustimass®	14

สารบัญ

การเริ่มต้นระบบ

การใส่แบตเตอรี่รีโมทคอนโทรล	16
การเปิดระบบ	16

การตั้งค่าให้เสร็จสิ้นด้วย UNIFY®

สิ่งที่คุณต้องการ	17
จากกล่อง 4 :	17
การใช้ทีวีเพื่อการตั้งค่าระบบให้เสร็จสิ้น	17
การตั้งค่า SoundTouch® ให้เสร็จสิ้นด้วยแอปพลิเคชัน	18
สิ่งของในกล่องอินเทอร์เน็ตแอดทีฟเพิ่มเติม	18

การดูแลรักษา

การคิดแผ่นยางรอง	19
การแก้ปัญหา	19
การติดต่อฝ่ายบริการลูกค้า	19

ภาคผนวก: การใช้ UNIFY® เพื่อตั้งค่า SoundTouch®

การเพิ่มระบบลงในเครือข่าย Wi-Fi® ของคุณ	20
ดาวน์โหลดและติดตั้งแอปพลิเคชัน SoundTouch®	20
เชื่อมต่อระบบกับเครือข่าย Wi-Fi® ของคุณ	20
การเพิ่มระบบลงในบัญชี SoundTouch® ที่มีอยู่	20

เกี่ยวกับระบบ Lifestyle® SoundTouch® ของคุณ

ระบบความบันเทิงภายในบ้านชุดใหม่ของคุณประกอบด้วยลำโพง ชุดควบคุม ชุด Acoustimass® อะแดปเตอร์ไร้สาย SoundTouch® และรีโมทคอนโทรลสากล

สิ่งที่บรรจุในกล่อง

ชิ้นส่วนต่างๆ ของระบบใหม่นี้บรรจุอยู่ในชุดกล่องที่ระบุหมายเลข 4 กล่อง และกล่องขนาดเล็กหนึ่งกล่องที่บรรจุสายไฟที่จะใช้:

- **1** กล่องชุดควบคุม
- **2** กล่องชุด Acoustimass
- **3** กล่องลำโพง
- **4** กล่องอินเทอร์แอกทีฟ
-  กล่องสายไฟ (ใช้กับกล่อง **1** และ **2**)

เริ่มต้นด้วยกล่อง **1** นำสิ่งที่บรรจุในกล่องออกมา และติดตั้งชิ้นส่วนต่างๆ ในกล่องให้เรียบร้อยก่อนเปิดกล่องถัดไป

หมายเหตุ: หากส่วนหนึ่งส่วนใดของระบบได้รับความเสียหาย อย่าใช้อุปกรณ์นั้น ให้ติดต่อตัวแทนจำหน่ายของ Bose® หรือติดต่อฝ่ายบริการลูกค้าของ Bose โปรดดูรายชื่อติดต่อในกล่อง **4**

เก็บกล่องบรรจุและวัสดุบรรจุภัณฑ์ทั้งหมดไว้สำหรับการขนส่งหรือการจัดเก็บระบบ

การตั้งค่าชุดควบคุม

สิ่งที่คุณต้องการ

จากกล่อง 1:

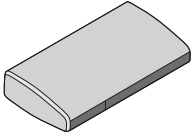

ชุดควบคุม

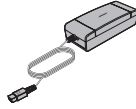

แหล่งจ่ายไฟ



สายรับสัญญาณเสียง

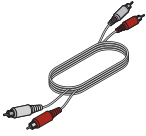

สายสัญญาณเสียงสเตอริโอ

หรือ



สายออดิโอคัล

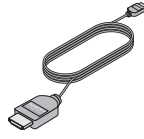

สายเคเบิลความเร็วสูง HDMI™

จากกล่อง 2:



สายไฟ

การเชื่อมต่อชุดควบคุมกับทีวี

1. วางชุดควบคุมบนพื้นผิวที่เรียบและมั่นคงใกล้กับทีวี

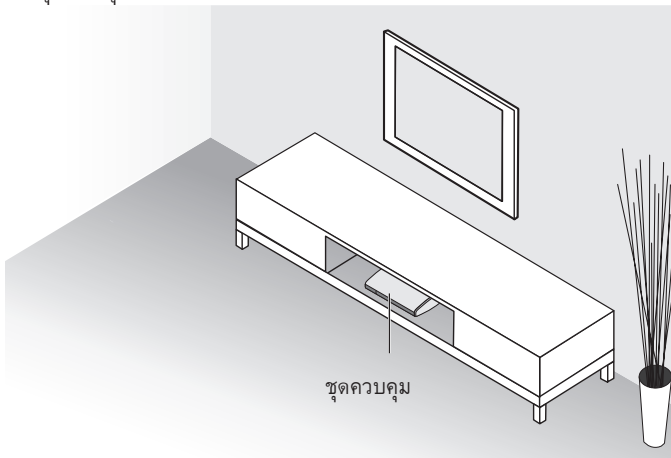

หมายเหตุ: หากการติดตั้งระบบยังไม่เรียบร้อยครบถ้วน วางชุดควบคุมในตำแหน่งที่ง่ายต่อการเข้าถึงแผงสำหรับเชื่อมต่อที่ด้านหลังเครื่อง

2. เสียบปลายด้านหนึ่งของสายเคเบิลความเร็วสูง HDMI™ เข้ากับช่องเสียบ HDMI IN บนทีวี
หมายเหตุ:

- หากมีสายเคเบิล HDMI ที่เชื่อมต่อกับช่องเสียบ HDMI บนทีวีของคุณแล้ว คุณสามารถถอดปลายสายอีกด้านหนึ่งและใช้สายเคเบิลนั้น
- หากคุณวางแผนจะดูเนื้อหา 3 มิติ ให้ใช้สายเคเบิลความเร็วสูง HDMI ที่ให้มาด้วย

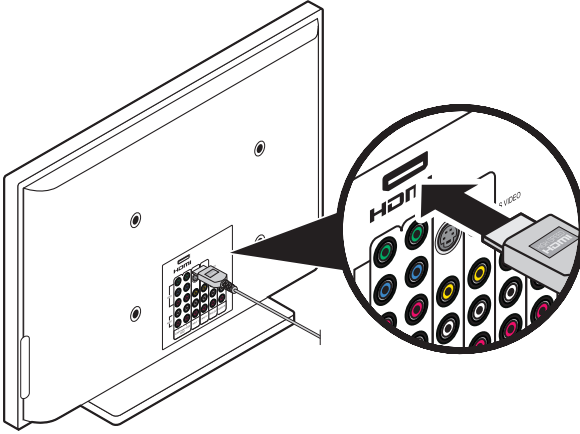

3. เสียบปลายอีกด้านของสายเคเบิล HDMI เข้ากับช่องเสียบ HDMI OUT Video to TV บนชุดควบคุม

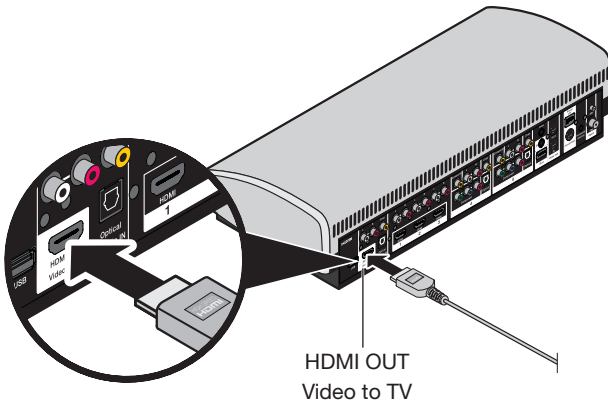

การตั้งค่าชุดควบคุม

การเชื่อมต่อสายเคเบิลรับสัญญาณเสียงกับชุดควบคุม

1. เสียบปลายด้านหนึ่งของสายเคเบิลรับสัญญาณเสียงเข้ากับช่องเสียบ **Audio OUT** บนชุดควบคุมโดยให้ด้านแบนที่มีลูกศรแสดงอยู่บนปลั๊กหงายขึ้น
หมายเหตุ: อย่าเชื่อมต่อสายเคเบิลรับสัญญาณเสียงกับช่องเสียบ Bose link

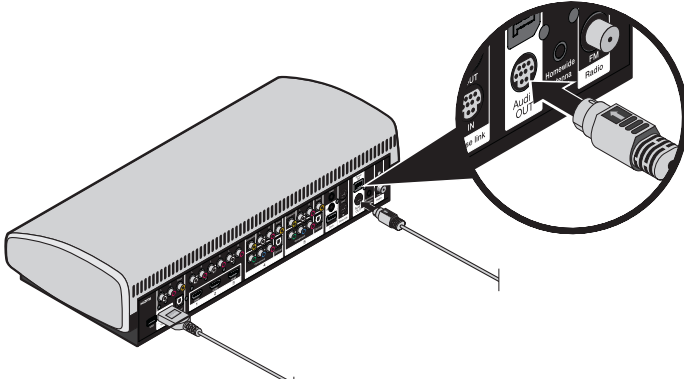

2. ปลดสายอีกด้านหนึ่งของสายเคเบิลรับสัญญาณเสียงให้วางไว้เพื่อใช้ในการติดตั้งชุด Acoustimass®

การเชื่อมต่อชุดควบคุมกับแหล่งจ่ายไฟ

1. เสียบสายไฟเข้ากับช่องเสียบ **Power**

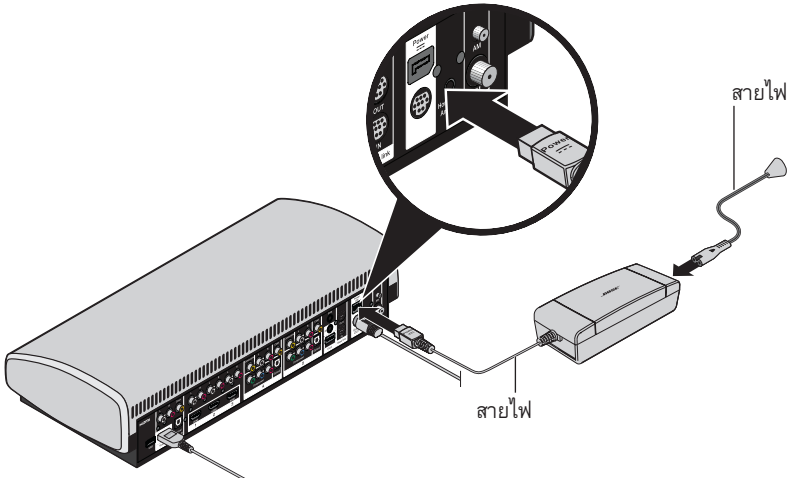

2. นำสายไฟออกจากกล่อง 
3. เสียบปลายด้านหนึ่งของสายไฟเข้ากับแหล่งจ่ายไฟ
4. เสียบปลายปลั๊กอีกด้านของสายไฟเข้ากับเต้ารับไฟฟ้า AC (สายเมน)

สิ่งที่คุณต้องการ

จากกล่อง **2**:

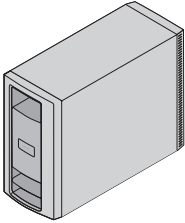

ชุด Acoustimass®

จากกล่อง 



สายไฟ

การเชื่อมต่อชุด Acoustimass กับชุดควบคุม

1. วางชุด Acoustimass บนพื้นที่ด้านหนึ่งของห้องด้านเดียวกับที่ตั้งของทีวี โดยใกล้กับเต้ารับไฟ AC (สายเมน) ที่มีกระแสไฟ

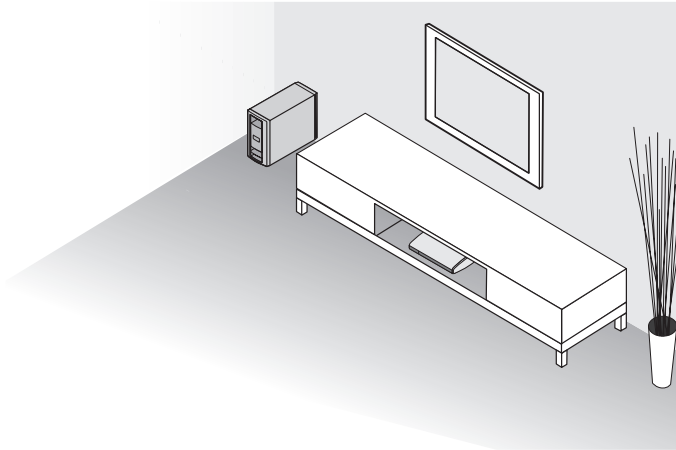

ข้อควรระวัง: อย่าตั้งชุด Acoustimass โดยคว่ำด้านหน้าหรือด้านหลังลง

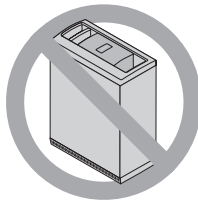
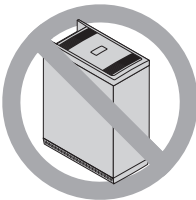

การตั้งค่าชุด Acoustimass®

- วางเครื่องโดยหันด้านข้างลงและหาตำแหน่งแผงช่องเสียบ

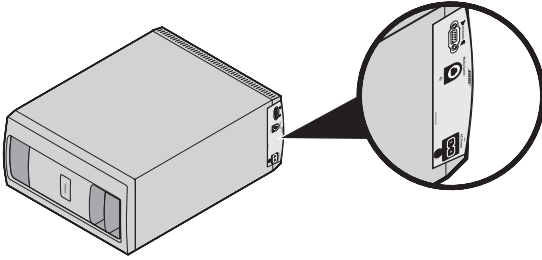

- เสียบสายเคเบิลรับสัญญาณเสียงที่เชื่อมต่อกับชุดควบคุมเข้ากับช่องเสียบ **Media Center** บนชุด Acoustimass® โดยให้ด้านแบนที่มีลูกศรแสดงอยู่หันไปทางด้านหน้าของชุด

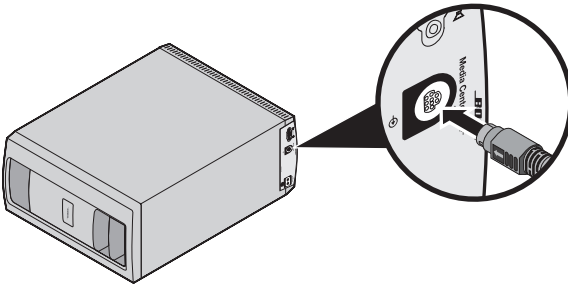

การเชื่อมต่อชุด Acoustimass กับแหล่งจ่ายไฟ

- นำสายไฟออกจากกล่อง 
- เสียบปลายด้านหนึ่งของสายไฟเข้ากับช่องเสียบ **AC Power** บนชุด Acoustimass

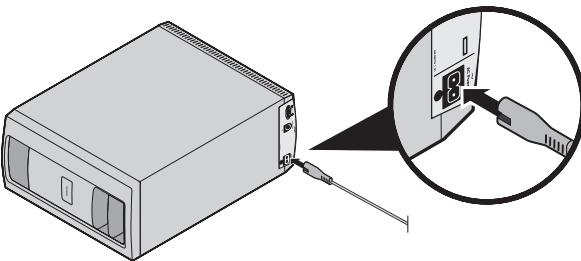

- เสียบปลายอีกด้านของสายไฟเข้ากับเต้ารับไฟฟ้า AC (สายเมน) ที่มีกระแสไฟ

สิ่งที่คุณต้องการ

จากกล่อง **3**:

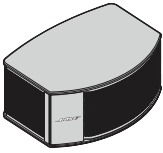

ลำโพงซ้าย

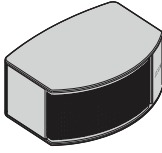

ลำโพงขวา

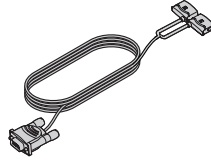

สายลำโพง

คำแนะนำในการจัดวางลำโพง

- วางลำโพงซ้าย (L) ที่ด้านซ้ายของทีวี และลำโพงขวา (R) ที่ด้านขวา
- จัดระยะห่างของลำโพงแต่ละตัวภายในช่วง 1 เมตร จากทีวี (หากเป็นไปได้)
- หากตั้งลำโพงในชั้นวางหนังสือที่ปิดทึบ ให้วางไว้ที่บริเวณขอบด้านหน้าของชั้น
- หันลำโพงเข้าหาพื้นที่รับฟัง

หมายเหตุ: คุณสามารถวางลำโพงระบบบนแขนยึดติดผนัง ขาตั้งโต๊ะ หรือขาตั้งพื้นได้ หากต้องการซื้ออุปกรณ์เสริมเหล่านี้ โปรดติดต่อตัวแทนจำหน่ายของ Bose® ในพื้นที่ของคุณ หรือไปที่ www.Bose.com

ตัวอย่างตำแหน่งที่ตั้งลำโพง

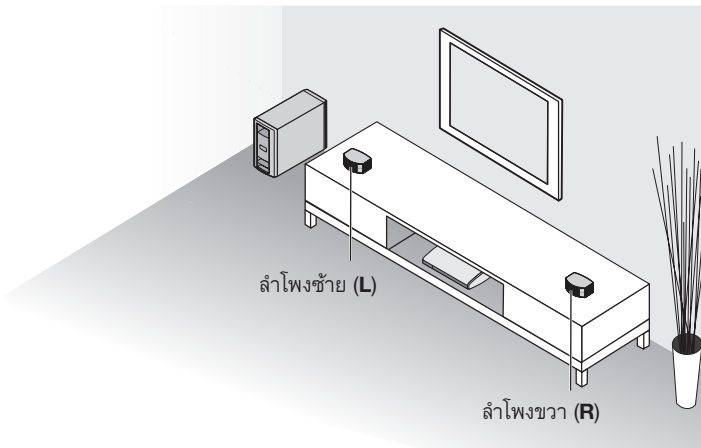

การตั้งค่าลำโพง

การต่อลำโพงกับชุด Acoustimass®

1. แยกสายออกเพื่อให้ปลั๊กแต่ละตัวสามารถเสียบลำโพงได้ถึง

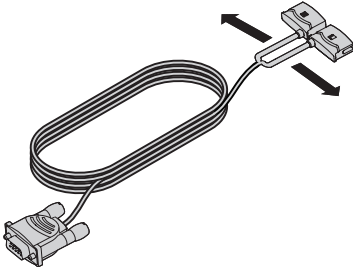

2. เสียบขั้วต่อ L เข้ากับลำโพงด้านซ้าย (L)

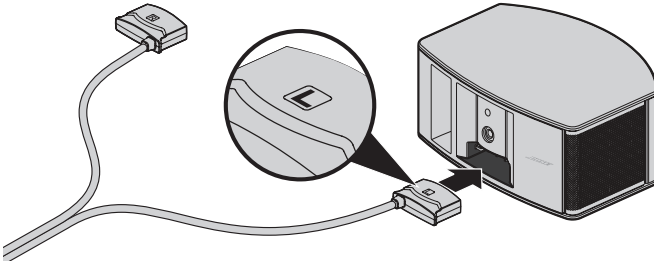

3. เสียบขั้วต่อ R เข้ากับลำโพงด้านขวา (R)

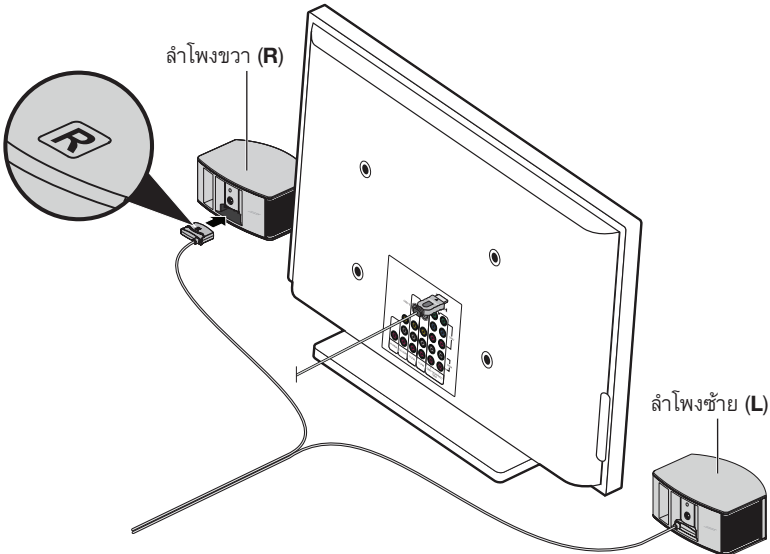

4. เสียบปลายสายอีกด้านหนึ่งของลำโพงเข้ากับช่องเสียบ **SPEAKERS** บนชุด Acoustimass®
5. หมุนสกรูหัวโตแต่ละตัวจนแน่น

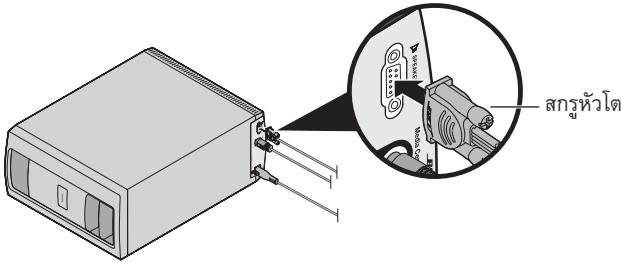

6. วางชุด Acoustimass ในตำแหน่งที่ต้องการตั้ง:
 - วางตั้งตรง (ดีที่สุด) หรือวางนอนด้านข้าง (ทางเลือก)

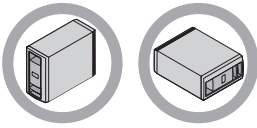

- วางโดยให้ด้านหน้าเครื่องหันเข้าหาห้อง
- วางห่างจากทีวีอย่างน้อย 0.6 ม. เพื่อหลีกเลี่ยงการรบกวนทางแม่เหล็กที่มีต่อภาพบนทีวี ขยับเครื่องออกห่าง หากคุณยังสังเกตเห็นการรบกวนดังกล่าว

ข้อควรระวัง:

- อย่าวางซ้อนบนที่ก้ออิเล็กทรอนิกส์ เช่น วิทยุ หรือเทปเสียง บนหรือติดกับชุด Acoustimass เป็นระยะเวลานาน เนื่องจากสนามแม่เหล็กรอบเครื่องอาจลบข้อมูลที่บันทึกไว้บางส่วนหรือทั้งหมด
- อย่าปิดกั้นช่องระบายความร้อนของเครื่อง เพราะอาจเป็นเหตุให้เครื่องเกิดความร้อนสูงขึ้นภายใน

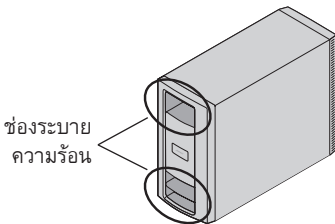

การเริ่มต้นระบบ

การใส่แบตเตอรี่รีโมทคอนโทรล

1. เลื่อนฝาปิดช่องใส่แบตเตอรี่ที่ด้านหลังรีโมทคอนโทรลเปิด

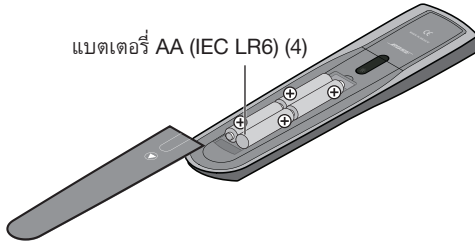

2. ใส่แบตเตอรี่ AA (IEC LR6) จำนวน 4 ก้อน ให้สัญลักษณ์ขั้ว + และ - ของแบตเตอรี่ตรงกับเครื่องหมาย + และ - ภายในช่องใส่
3. เลื่อนฝาปิดช่องใส่แบตเตอรี่กลับเข้าที่

การเปิดระบบ

1. กดปุ่มเปิดปิดบนชุดควบคุม

หมายเหตุ: ระบบจะทำงานในโหมดประหยัดพลังงานเมื่ออยู่ในโหมดปิดเครื่อง เพื่อให้การใช้พลังงานน้อยที่สุด ดังนั้นอาจต้องใช้เวลาหลายวินาทีเพื่อเริ่มต้น ระบบจะพร้อมใช้งานเมื่อไฟสัญญาณสถานะบนชุดควบคุมเปลี่ยนจากกะพริบเป็นสีเขียวหนึ่ง

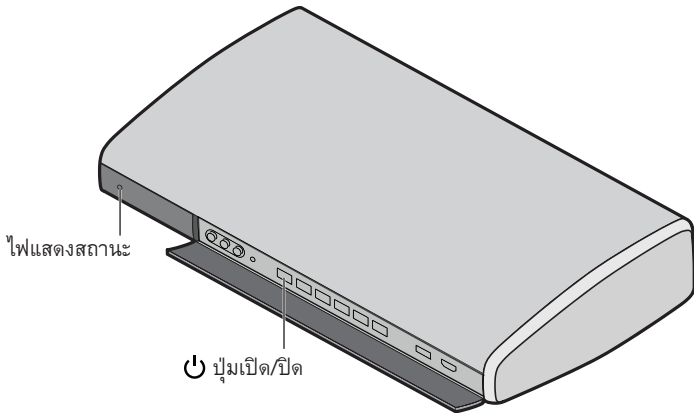

2. เปิดทีวีของคุณ
3. ใช้รีโมทคอนโทรลที่มาพร้อมกับทีวี เปลี่ยนช่องรับสัญญาณของทีวีให้เป็นช่องที่เชื่อมต่อเข้ากับระบบ Lifestyle® SoundTouch® ของคุณ

สิ่งที่คุณต้องการ

จากกล่อง 4:



ชุดหูฟังสำหรับปรับเทียบมาตรฐานเสียง
ADAPTiQ®

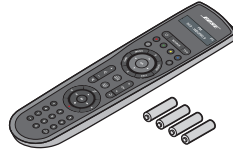

รีโมทคอนโทรล

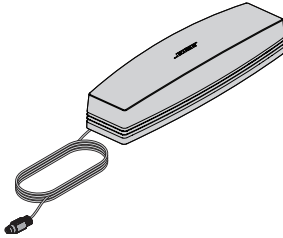

อะแดปเตอร์ไร้สาย SoundTouch®

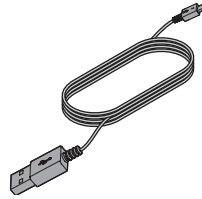

สายเคเบิล USB

การใช้ทีวีเพื่อการตั้งค่าระบบให้เสร็จสิ้น

ระบบผสมผสานอัจฉริยะ UNIFY ช่วยแนะนำคุณตลอดกระบวนการเบื้องต้นของการตั้งค่าระบบของคุณ ตรวจสอบให้แน่ใจว่าลำโพงและชุด Acoustimass® ตั้งอยู่ในตำแหน่งสุดท้ายที่ต้องการแล้ว ทำตามคำแนะนำบนหน้าจอทีวีเพื่อดำเนินการต่อไปนี้ให้เสร็จสิ้น

- เลือกภาษาที่จะใช้
- เรียกใช้งานระบบปรับเทียบมาตรฐานเสียง ADAPTiQ®
- เชื่อมต่ออะแดปเตอร์ไร้สาย SoundTouch® กับระบบของคุณ
- เพิ่มเครือข่าย Wi-Fi® ของคุณโดยใช้สมาร์ทโฟนหรือแท็บเล็ต

หมายเหตุ: หากคุณไม่สามารถตั้งค่าให้เสร็จสิ้นด้วยสมาร์ทโฟนหรือแท็บเล็ต

โปรดดู “ภาคผนวก: การใช้ UNIFY® เพื่อตั้งค่า SoundTouch®” ที่หน้า 20

- เชื่อมต่อและตั้งค่าอุปกรณ์เสียง/ภาพภายนอก
- กำหนดคีย์รีโมท Bose® ของคุณเพื่อควบคุมอุปกรณ์ที่เชื่อมต่อ

หลังจากการตั้งค่าเสร็จสิ้น คุณสามารถใช้ระบบ UNIFY เพื่อเปลี่ยนแปลงการตั้งค่าระบบของคุณได้ทุกเมื่อ โปรดดูคู่มือการใช้งาน

การตั้งค่าให้เสร็จสิ้นด้วย UNIFY®

การตั้งค่า SoundTouch® ให้เสร็จสิ้นด้วยแอปพลิเคชัน

UNIFY แจ้งคุณให้ตั้งค่าให้เสร็จสิ้นด้วยแอปพลิเคชัน SoundTouch® เมื่อคุณเชื่อมต่ออะแดปเตอร์ SoundTouch® แล้ว คุณต้องติดตั้งแอปพลิเคชันหรือเพิ่มระบบลงในบัญชี SoundTouch® ที่มีอยู่ ทำตามคำแนะนำในแอปพลิเคชันเพื่อดำเนินขั้นตอนตั้งค่าให้เสร็จสิ้น



**Bose® SoundTouch®
controller app**

4

สิ่งของในกล่องอินเทอร์เน็ตแอกทีฟเพิ่มเติม

คุณอาจต้องใช้สิ่งของที่เหลืออยู่ในกล่องอินเทอร์เน็ตแอกทีฟเพื่อตั้งค่าระบบ Lifestyle® SoundTouch® ของคุณ สำหรับข้อมูลเพิ่มเติมเกี่ยวกับการใช้อุปกรณ์เสริมเหล่านี้หรือการเพิ่มอุปกรณ์อื่นๆ ลงในระบบของคุณในภายหลัง โปรดดูคู่มือการใช้งาน

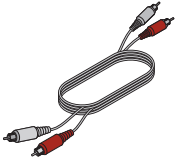

สายสัญญาณเสียงสเตอริโอ



สายเคเบิลส่งสัญญาณ IR



สายอากาศ FM

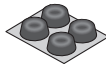

แผ่นยางรองสำหรับใช้กับ
ชุด Acoustimass®



สายอากาศ AM



ไดรฟ์ USB (สำหรับอัปเดต
ซอฟต์แวร์ระบบเท่านั้น)



คู่มือการใช้งาน

การติดแผ่นยางรอง

ติดแผ่นยางรองที่หามาในกล่อง **4** ที่ด้านล่างของชุด Acoustimass® เพื่อปกป้องพื้นของคุณ

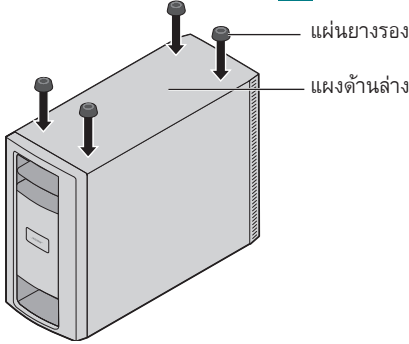

การสัมผัสพื้นเป็นสาเหตุให้ลำโพงเคลื่อนที่ โดยเฉพาะบนพื้นผิวที่เรียบ เช่น กระดาษ หรือไม้ที่ขัดมัน หากคุณกำลังจะจัดวางลำโพงกลางบนพื้นผิวดังกล่าว คุณอาจติดแผ่นยางรองที่ไว้ที่ด้านล่างของลำโพงเพื่อเพิ่มความมั่นคงยิ่งขึ้น

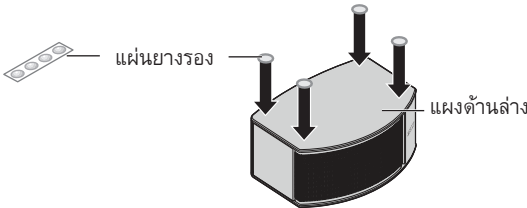

การแก้ปัญหา

หากคุณประสบปัญหายากลำบากใดๆ ระหว่างขั้นตอนการติดตั้ง เช่น รีโมทอุปกรณ์ไม่เป็นที่รู้จักของระบบ หรือเกิดข้อผิดพลาดในการเชื่อมต่อ ไปที่เมนู UNIFY® และแก้ไขหรือเปลี่ยนแปลงส่วนของการตั้งค่าระบบของคุณ โปรดดูคู่มือการใช้งาน “การเปลี่ยนแปลงการตั้งค่าระบบ” ในคู่มือการใช้งานของระบบ

โปรดดู “การแก้ไขปัญหา” ในคู่มือการใช้งานของระบบ

การติดต่อฝ่ายบริการลูกค้า

สำหรับความช่วยเหลือเพิ่มเติมในการใช้ระบบ:

- เยี่ยมชม SoundTouch.com
- โปรดติดต่อฝ่ายบริการลูกค้าของ Bose® โปรดดูรายชื่อติดต่อในกล่อง **4**

ภาคผนวก: การใช้ UNIFY® เพื่อตั้งค่า SoundTouch®

การเพิ่มระบบลงในเครือข่าย Wi-Fi® ของคุณ

คุณสามารถตั้งค่าอะแดปเตอร์ไร้สาย SoundTouch® โดยใช้การตั้งค่าเครือข่ายในเมนู UNIFY หาก你不能ตั้งค่าเครือข่ายให้เสร็จสิ้นด้วยสมาร์ตโฟนหรือแท็บเล็ต

1. กด **Setup** บนชุดควบคุม
2. เลือก **การตั้งค่าเครือข่าย** ในเมนู UNIFY
3. กด **OK** บนรีโมท
4. ทำตามคำแนะนำบนหน้าจอเพื่อเชื่อมต่ออะแดปเตอร์

ดาวน์โหลดและติดตั้งแอปพลิเคชัน SoundTouch®

หากนี่เป็นการตั้งค่าระบบ SoundTouch® ครั้งแรกของคุณ คุณต้องติดตั้งแอปพลิเคชันนี้บนสมาร์ตโฟนหรือแท็บเล็ตของคุณ ดาวน์โหลดแอปพลิเคชันชุดควบคุม **Bose SoundTouch®**



**Bose® SoundTouch®
controller app**

- ผู้ใช้ iOS: ดาวน์โหลดจาก App Store
- ผู้ใช้ Android™: ดาวน์โหลดบน Google Play™ store
- ผู้ใช้ Amazon Kindle Fire: ดาวน์โหลดจาก Amazon Appstore for Android

เชื่อมต่อระบบกับเครือข่าย Wi-Fi® ของคุณ

หลังจากคุณติดตั้งแอปพลิเคชันแล้ว ให้เพิ่มระบบในเครือข่ายของคุณ

1. บนสมาร์ตโฟนหรือแท็บเล็ตของคุณ แตะไอคอน SoundTouch®  เพื่อเปิดแอปพลิเคชัน
2. ทำตามคำแนะนำในแอปพลิเคชันเพื่อดำเนินการขั้นตอนตั้งค่าให้เสร็จสิ้น รวมถึงการสร้างบัญชี SoundTouch® การเพิ่มไลบรารีเพลงและบริการเพลง

การเพิ่มระบบลงในบัญชี SoundTouch® ที่มีอยู่

หากคุณตั้งค่า SoundTouch® บนระบบอื่นแล้ว คุณไม่ต้องดาวน์โหลดแอปพลิเคชัน SoundTouch® อีก

1. บนสมาร์ตโฟนหรือแท็บเล็ตของคุณ แตะ  เพื่อเปิดแอปพลิเคชัน
2. เลือก **สำรวจค้นหา** > **การตั้งค่า** > **ระบบ** > **เพิ่มระบบ**
แอปพลิเคชันจะแนะนำคุณตลอดการตั้งค่า

중요 안전 지침

이 사용자 안내서를 주의하여 읽고 향후 참조를 위해 보관하십시오.



정삼각형 안의 화살표 번개 모양의 표시는 시스템에 감전을 일으킬 만큼 대량의 비절연 위험 전압이 흐르고 있다는 경고입니다.



시스템 상에 표시된 대로, 정삼각형 안의 느낌표는 본 사용자 안내서에 중요한 조작 및 유지보수 지침이 들어있음을 의미합니다.



경고: 질식 위험이 발생할 수 있는 소형 부품을 포함하고 있습니다. 3세 미만의 어린이가 사용하기에 부적합합니다.



경고:

- 화재나 감전의 위험을 줄이려면 제품이 비나 물에 젖지 않게 합니다.
- 기기에 물을 떨어뜨리거나 튀기지 마십시오. 기기 위에 또는 기기 근처에 물병 등, 물이 담긴 물건을 올려놓지 마십시오. 다른 전자 제품을 사용할 때와 마찬가지로 장치에 액체를 흘리지 않도록 주의하십시오. 액체로 인해 고장이나 화재 위험이 발생할 수 있습니다.
- 감전을 방지하려면 회선 코드의 넓은 플러그 부분을 AC(주전원) 콘센트의 넓은 슬롯에 맞추고 끝까지 삽입합니다.
- 촛불과 같은 무방비 상태의 불꽃을 기기 위나 근처에 두지 마십시오.



주의:

- 시스템 또는 액세서리를 변경하지 마십시오. 허가 없이 변경하면 안전, 규정 준수 및 시스템 성능에 문제가 발생할 수 있습니다.
- 오랜 시간 시끄러운 음악을 듣게 되면 청력에 이상이 생길 수 있습니다. 헤드폰을 사용할 때, 특히 오랜 시간 동안 음악을 들을 때 아주 큰 소리로 듣지 않는 것이 좋습니다.

참고:

- 제품 라벨은 제품 밑면 또는 뒷면에 위치해 있습니다.
- 전원 플러그 또는 전기 제품 결합기가 분리 장치로 사용되는 곳에서 이러한 분리 장치는 쉽게 사용할 수 있는 장소에 두어야 합니다.
- 이 제품은 실내에서만 사용해야 합니다. 이 제품은 레저용 차량이나 선박 등의 야외에서 사용하도록 설계되거나 테스트되지 않았습니다.
- 이 제품에는 제공된 전원 공급 장치만 사용해야 합니다.
- 시스템에 포함된 스피커 와이어와 내부 연결 케이블은 매입 설치용으로 승인된 것이 아닙니다. 매입 설치에 필요한 올바른 와이어와 케이블 종류에 대해서는 현지 건물 규정을 확인하십시오.
- Bose Corporation에서 명시적으로 승인하지 않은 변경 또는 수정은 이 장비를 작동할 수 있는 사용자의 권한을 무효화할 수 있습니다.

중요 안전 지침

1. 본 지침을 읽으십시오.
2. 본 지침을 준수하십시오.
3. 모든 경고에 유의하십시오.
4. 모든 지침을 따르십시오.
5. 본 장비를 물 가까이에서 사용하지 마십시오.
6. 마른 헝겊으로만 닦으십시오.
7. 환기구가 막히지 않도록 하십시오. 제조업체의 지침에 따라 설치하십시오.
8. 방열기나 난방기, 전기 난로 또는 열을 발생시키는 기타 기기(앰프 포함) 근처에 설치하지 마십시오.
9. 편광방식 또는 접지방식 플러그의 안전 용도를 준수하십시오. 분극 플러그에는 두 개의 날이 있는데 한 쪽이 다른 쪽보다 넓습니다. 접지방식 플러그에는 날 두 개와 접지 핀 하나가 있습니다. 넓은 날 또는 접지 핀은 안전을 위해 제공되는 것입니다. 제공되는 플러그가 콘센트에 맞지 않으면 전기 기사에게 콘센트를 교체해 달라고 요청하십시오.

10. 전원 코드 특히, 플러그 부분, 통합 콘센트 및 기기의 코드 끝 부분이 밟히거나 잡히지 않도록 보호하십시오.
11. 제조업체에서 지정한 부품이나 액세서리만 사용하십시오.
12.  제조업체가 지정하거나 기기와 함께 판매된 카드, 스탠드, 삼각대, 브래킷 또는 테이블만 사용하십시오. 카트를 사용할 때는 카트/기기가 넘어져 부상을 당할 수 있으니 주의하십시오.
13. 번개를 동반한 폭풍우 시 또는 오랜 기간 동안 사용하지 않을 시에는 기기의 전원을 빼놓으십시오.
14. 자격 있는 기사에게만 서비스를 의뢰하십시오. 전원 코드 또는 플러그가 손상되었을 때, 액체가 흘러 들어갔을 때, 물체가 떨어져 기기 안에 들어갔을 때, 기기가 비나 물에 젖었을 때, 정상적으로 작동하지 않을 때, 또는 기기를 떨어뜨렸을 때 등, 기기가 손상되었을 때는 서비스를 받으셔야 합니다.



사용한 배터리는 현지 규정에 따라 적절히 폐기하십시오. 배터리를 소각하지 마십시오.

廢電池請回收



이 표시는 제품을 가정용 쓰레기처럼 폐기해서는 안 되며 적합한 수거 시설에 보내 재생해야 함을 의미합니다. 올바른 폐기와 재생을 통해 천연 자원, 인류 건강 및 환경을 보호하는 데 일조할 수 있습니다. 이 제품의 폐기 및 재생에 대한 자세한 정보는 지방 자치체, 폐기물 수거 업체 또는 이 제품을 구입한 매장에 문의하십시오.



Bose Corporation은 이 제품이 지침서 1999/5/EC 및 기타 모든 적용 가능한 EU 지침의 필수 요건과 관련 조항을 준수하고 있음을 여기에서 선언합니다. 표준 부합 신고서 전문은 www.Bose.com/compliance를 참조하십시오.

유해 물질의 명칭 및 농도						
부품 번호	유해 물질					
	납(Pb)	수은(Hg)	카드뮴(Cd)	6가 크롬(VI)	폴리브롬화 바이페닐(PBB)	폴리브롬화 디페닐에테르(PBDE)
폴리염화 바이페닐(PCB)	X	O	O	O	O	O
금속 부품	X	O	O	O	O	O
플라스틱 부품	O	O	O	O	O	O
스피커	X	O	O	O	O	O
케이블	X	O	O	O	O	O

본 테이블은 SJ/T 11364 조항에 따라 준비되었습니다.
 O: 이 부품의 모든 동종 재질에 함유된 언급된 유해 물질이 GB/T 26572의 제한 요구사항 미만임을 나타냅니다.
 X: 이 부품에 사용된 동종 재질 중 최소 하나에 함유된 언급된 유해 물질이 GB/T 26572의 제한 요구사항을 초과함을 나타냅니다.

규정 정보

기록용으로 작성하여 보관하십시오.

일련 및 모델 번호는 제품의 바닥 패널에 있습니다.

Lifestyle® SoundTouch® 모델: _____

제어 콘솔 일련 번호: _____

Acoustimass® 일련 번호: _____

구입일: _____

영수증을 이 설치 안내서 및 조작 안내서와 함께 보관하는 것이 좋습니다.

제조일: 일련 번호의 첫 자리 굵은 글자체는 제조 년도를 나타냅니다. 즉 “5”는 2005년 또는 2015년입니다.

중국 수입업체: Bose Electronics (Shanghai) Company Limited, Part C, Plan 9, No. 353 North Riyang Road, China (Shanghai) Pilot Free Trade Zone

EU 수입업체: Bose GP, Castleblayney Road, Carrickmacross, County Monaghan, Ireland

대만 수입업체: Bose Taiwan Branch, 9F-A1, No.10, Section 3, Minsheng East Road, Taipei City 104, Taiwan

App Store는 Apple Inc.의 서비스 표시입니다.

Amazon, Kindle 및 Fire는 Amazon, Inc. 또는 그 자회사의 상표입니다.

Android 및 Google Play는 Google, Inc.의 상표입니다.

Blu-ray Disc™ 및 Blu-ray™는 Blu-ray Disc Association의 상표입니다.

Bluetooth® 단어 표시와 로고는 Bluetooth SIG, Inc.의 등록 상표이며 Bose Corporation은 사용권 계약에 따라 해당 표시를 사용합니다.

 **DOLBY TRUEHD** Dolby Laboratories와의 라이선스 계약에 따라 생산됩니다. Dolby 및 이중 D 기호는 Dolby Laboratories의 상표입니다.

 **dts** DTS 특허에 대해서는 <http://patents.dts.com>을 참조하십시오. Digital Theater Systems, INC.와의 사용권 계약에 따라 제조됩니다. DTS, 기호, & DTS와 그 기호는 등록 상표이며 DTS Digital Surround는 DTS, Inc.의 상표입니다. © DTS, Inc. All Rights Reserved.

 **HDMI** 용어 HDMI 및 HDMI High-Definition Multimedia Interface 및 HDMI 로고는 미국 및 기타 국가에서 HDMI Licensing LLC의 상표 또는 등록 상표입니다.



iHeartRadio는 iHeartMedia, Inc.의 등록 상표입니다.

이 제품은 타사 라이선스의 적용을 받는 Spotify 소프트웨어를 사용하며 www.spotify.com/connect/third-party-licenses에서 확인할 수 있습니다.

Spotify는 Spotify AB의 등록 상표입니다.

SoundTouch 및 무선 음표 디자인은 미국 및 기타 국가에서 Bose Corporation의 등록 상표입니다.

Wi-Fi는 Wi-Fi Alliance®의 등록 상표입니다.

© 2015 Bose Corporation. 사전 서면 승인 없이 본 설명서의 특정 부분을 복제, 변경, 배포 또는 사용할 수 없습니다.

Lifestyle® SoundTouch® 시스템에 관하여

시스템 개봉 7

제어 콘솔 설치

필요한 것 8

 상자 **1** : 8

 상자: 8

TV에 제어 콘솔 연결 8

제어 콘솔에 오디오 입력 케이블 연결 10

전원에 제어 콘솔 연결 10

Acoustimass® 모듈 설치

필요한 것 11

 상자 **2** : 11

 상자: 11

제어 콘솔에 Acoustimass 모듈 연결 11

전원에 Acoustimass 모듈 연결 12

스피커 설치

필요한 것 13

 상자 **3** : 13

스피커 배치 지침 13

 스피커 배치 예 13

Acoustimass® 모듈에 스피커 연결 14

목차

시스템 시작

리모콘 배터리 설치	16
시스템 전원 켜기	16

UNIFY®를 사용한 설치 완료

필요한 것	17
상자 4 :	17
TV를 사용한 설치 완료	17
앱을 사용한 SoundTouch® 설치 완료	18
추가 대화식 상자 품목	18

관리 및 유지보수

고무 받침 부착	19
문제 해결	19
고객 서비스 센터 문의	19

부록: UNIFY®를 사용한 SoundTouch® 설치

Wi-Fi® 네트워크에 시스템 추가	20
SoundTouch® 앱 다운로드 및 설치	20
Wi-Fi® 네트워크에 시스템 연결	20
기존 SoundTouch® 계정에 시스템 추가	20

Lifestyle® SoundTouch® 시스템에 관하여

새로운 홈 엔터테인먼트 시스템에는 스피커, 제어 콘솔, Acoustimass® 모듈, SoundTouch® 무선 어댑터 및 범용 리모콘이 들어 있습니다.

시스템 개봉

새로운 시스템의 부품들은 번호가 매겨진 4개의 상자와 설치 국가용 전원 코드가 들어 있는 작은 상자로 포장되어 있습니다.

- **1** 제어 콘솔 상자
- **2** Acoustimass 모듈 상자
- **3** 스피커 상자
- **4** 대화식 상자
-  전원 코드 상자(**1** 및 **2** 상자와 함께 사용됨)

상자 **1** 로 시작하여 각 상자를 풀고 내용물을 설치한 후 다음 상자를 푸십시오.

참고: 시스템 일부가 손상된 경우 사용하지 마십시오. 공인 Bose® 판매업체 또는 Bose 고객 서비스 센터에 문의하십시오. 상자 **4** 에 있는 연락처 목록을 참조하십시오.

포장과 포장 재료는 시스템 운반 또는 보관을 대비하여 보관해 놓으십시오.

제어 콘솔 설치

필요한 것

상자 1:

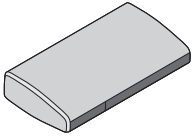

제어 콘솔

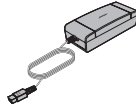

전원 공급 장치



오디오 입력 케이블



스테레오 오디오 케이블

또는



광 케이블

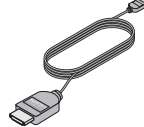

HDMI™ 고속 케이블

상자:



전원 코드

TV에 제어 콘솔 연결

1. 제어 콘솔을 TV 근처의 편평하고 안정된 바닥에 놓습니다.

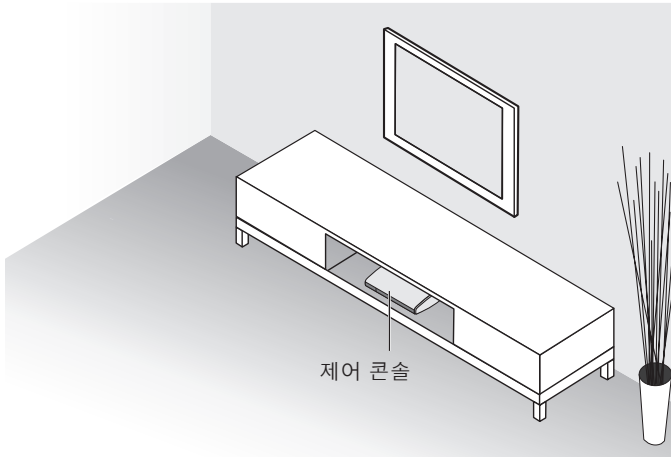

참고: 시스템을 완전히 설치할 때까지 뒷면 커넥터 패널에 접근하기 쉬운 위치에 제어 콘솔을 유지합니다.

2. HDMI™ 고속 케이블의 한쪽을 TV의 HDMI IN 커넥터에 삽입합니다.

참고:

- HDMI 케이블이 이미 TV의 HDMI 커넥터에 연결되어 있는 경우 반대쪽을 분리하고 그 케이블을 사용할 수 있습니다.
- 3D 콘텐츠를 보려고 할 경우 제공된 HDMI 고속 케이블을 사용합니다.

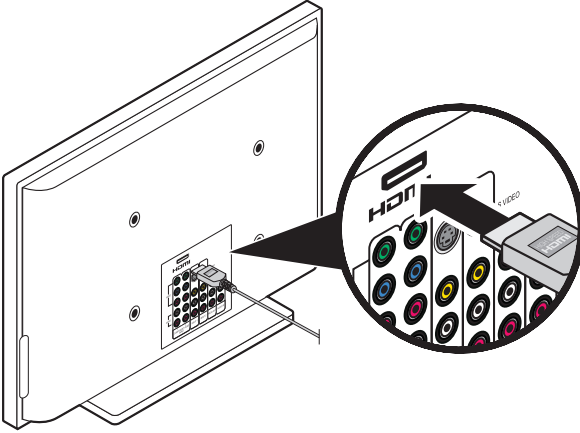

3. HDMI 케이블의 반대쪽을 제어 콘솔의 **HDMI OUT Video to TV** 커넥터에 삽입합니다.

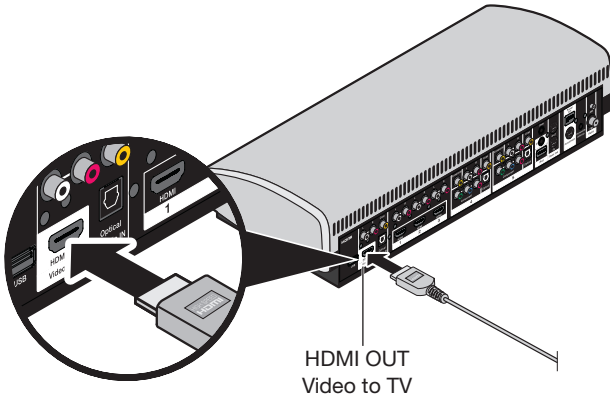

제어 콘솔 설치

제어 콘솔에 오디오 입력 케이블 연결

1. 편평한 표면과 플러그의 화살표를 위로 향하게 하여 오디오 입력 케이블의 한쪽을 제어 콘솔의 **Audio OUT** 커넥터에 삽입합니다.

참고: 오디오 입력 케이블을 Bose link 커넥터에 연결하지 마십시오.

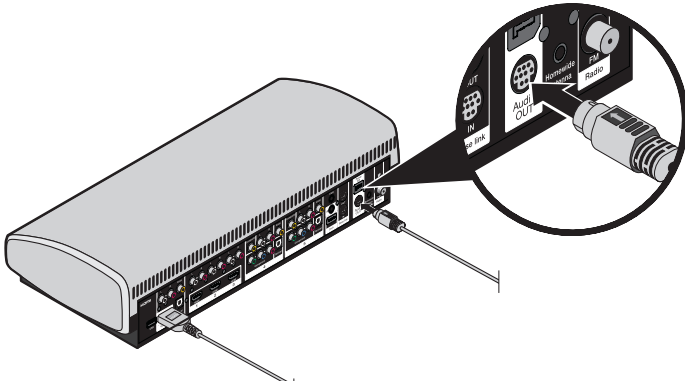

2. Acoustimass® 모듈 설치에 사용하는 오디오 입력 케이블의 반대쪽은 그대로 둡니다.

전원에 제어 콘솔 연결

1. 전원 공급 장치 코드를 **Power** 커넥터에 삽입합니다.

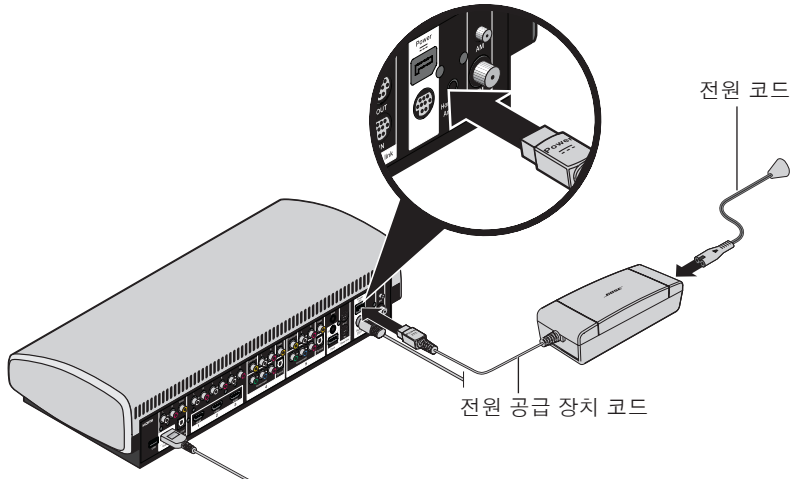

2.  상자에서 전원 코드를 꺼냅니다.
3. 전원 코드의 한쪽을 전원 공급 장치에 삽입합니다.
4. 전원 코드의 반대쪽을 AC(주전원) 전원 콘센트에 꽂습니다.

필요한 것

상자 2 :

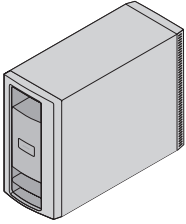

Acoustimass® 모듈

상자:



전원 코드

제어 콘솔에 Acoustimass 모듈 연결

1. TV가 있는 룸의 같은 쪽, AC(주전원)가 가까운 바닥에 Acoustimass 모듈을 배치합니다.

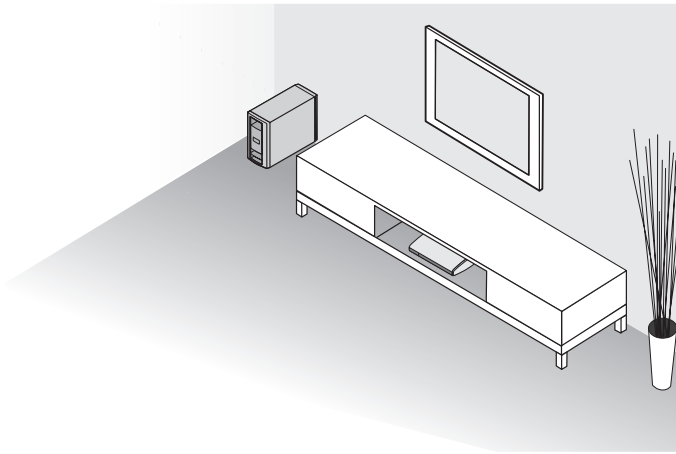

주의: Acoustimass 모듈을 전면 또는 뒷면을 바닥에 놓아 세우지 마십시오.

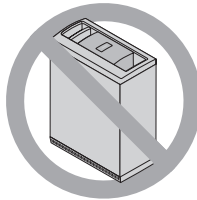
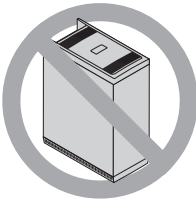

Acoustimass® 모듈 설치

2. 모듈을 옆으로 눕히고 커넥터 패널을 찾습니다.

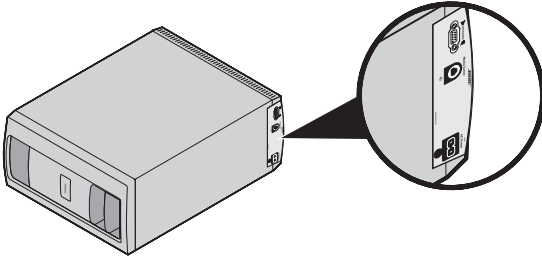

3. 편평한 표면과 화살표를 모듈 앞면으로 향하게 하여 제어 콘솔에 연결된 오디오 입력 케이블을 Acoustimass® 모듈의 **Media Center** 커넥터에 삽입합니다.

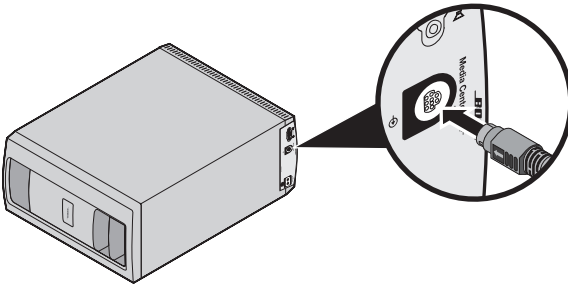

전원에 Acoustimass 모듈 연결

1.  상자에서 전원 코드를 꺼냅니다.
2. 전원 코드의 한쪽을 Acoustimass 모듈의 **AC Power** 커넥터에 삽입합니다.

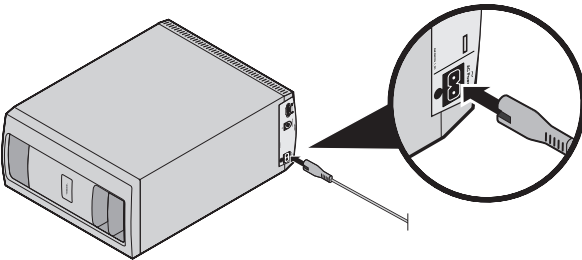

3. 전원 코드의 반대쪽을 전원이 들어오는 AC(주전원) 전원 콘센트에 꽂습니다.

필요한 것

상자 3 :

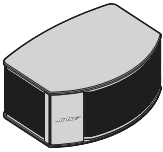

왼쪽 스피커

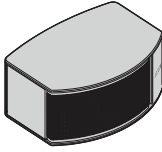

오른쪽 스피커

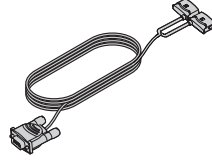

스피커 케이블

스피커 배치 지침

- 왼쪽(L) 스피커를 TV 왼쪽에, 오른쪽(R) 스피커를 오른쪽에 놓습니다.
- 가능하면 스피커를 TV에서 1m 내로 유지합니다.
- 사방이 둘러싸인 책장에 스피커를 배치하는 경우 선반 앞면 가장자리에 배치하십시오.
- 스피커를 청취 구역을 바로 향하도록 조준합니다.

참고: 벽면 브래킷, 테이블 스탠드 또는 바닥 스탠드에 시스템 스피커를 배치할 수 있습니다. 이러한 액세서리를 구입하시려면 인근 지역의 Bose® 판매업체에 문의하시거나 www.Bose.com을 방문해 주십시오.

스피커 배치 예

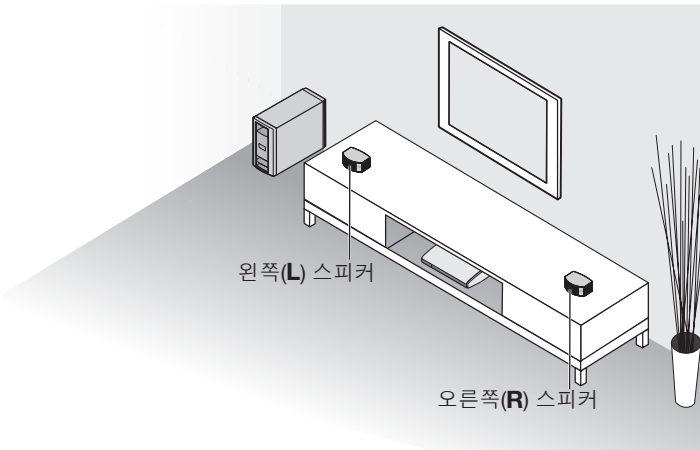

스피커 설치

Acoustimass® 모듈에 스피커 연결

1. 각 플러그가 각 스피커에 닿을 수 있도록 스피커 케이블을 분리합니다.

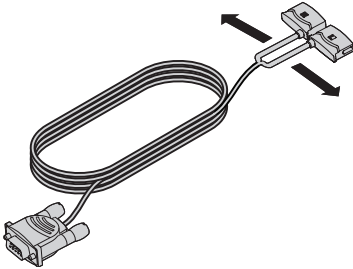

2. 왼쪽(L) 스피커에 L 플러그를 삽입합니다.

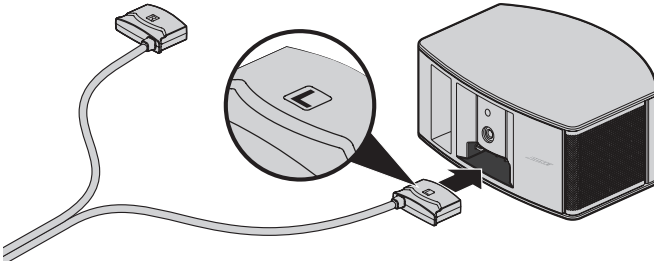

3. 오른쪽 스피커(R)에 R 플러그를 삽입합니다.

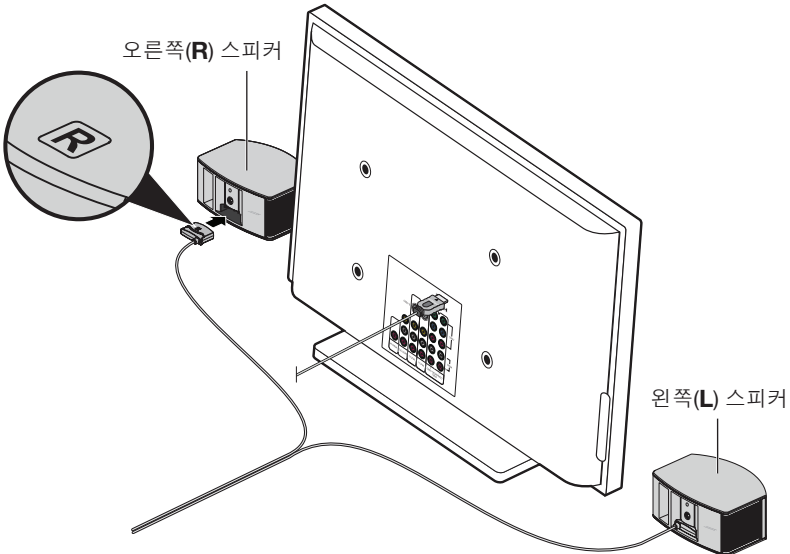

- 스피커 케이블 반대 쪽을 Acoustimass® 모듈의 **SPEAKERS** 커넥터에 삽입합니다.
- 각 나비 나사를 조입니다.

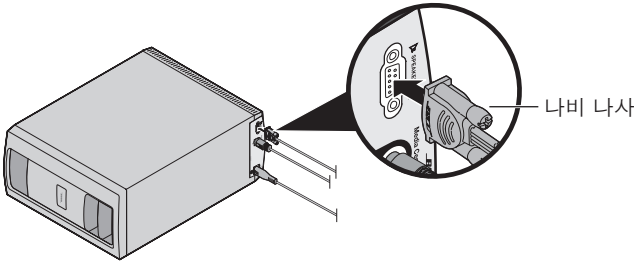

- Acoustimass 모듈을 최종 위치에 놓습니다.

- 세워 두거나(최적) 한쪽 옆면을 바닥에 눕히십시오(대안).

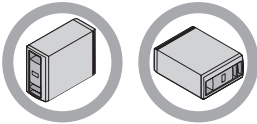

- 앞쪽 개방부가 룸 안쪽을 향하게 설치합니다.
- TV 화면에 자기장 간섭을 피하기 위하여 TV와 최소 거리 6m를 유지하여 설치합니다. 그래도 간섭이 있는 경우 더 멀리 이동시킵니다.

주의:

- 비디오 테이프나 오디오 테이프 등과 같은 전자 매체를 Acoustimass 모듈 위나 옆에 오랫동안 놔두지 마십시오. 모듈 주위의 자성으로 인해 녹음된 자료 일부 또는 전부가 지워질 수 있습니다.
- 모듈의 환기구가 막히지 않도록 하십시오. 환기구가 막힐 경우 과열될 수 있습니다.

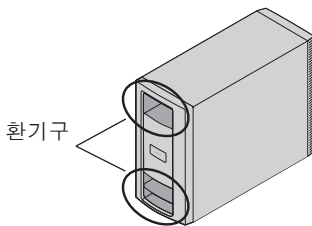

시스템 시작

리모콘 배터리 설치

1. 리모콘 뒷면의 배터리 격실 뚜껑을 밀어서 엽니다.

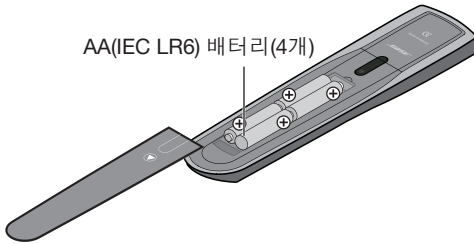

2. AA(IEC LR6) 배터리 4개를 설치합니다. 격실 내부의 + 및 - 표시를 배터리의 + 및 - 기호와 일치시킵니다.
3. 배터리 격실 뚜껑을 밀어서 닫습니다.

시스템 전원 켜기

1. 제어 콘솔에서 전원 버튼을 누릅니다.

참고: 제어 콘솔이 꺼져 있을 때는 시스템이 절전 모드에서 작동하여 에너지 소비를 절감하므로 시작하는 데 시간이 약간 걸릴 수 있습니다. 콘솔의 상태 표시등이 깜박이다가 켜진 녹색으로 변할 때 시스템은 사용 준비된 것입니다.

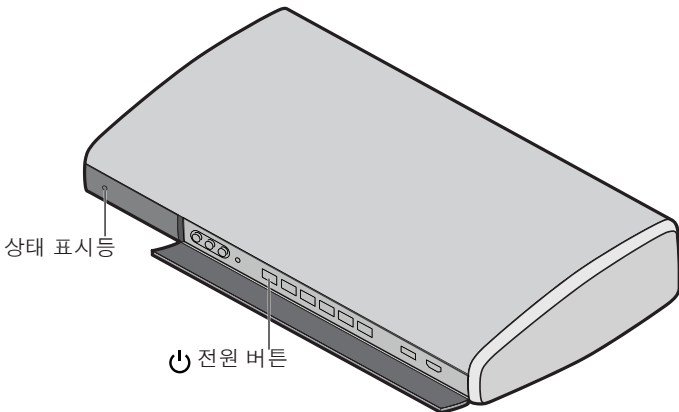

2. TV 전원을 켭니다.
3. TV 리모콘을 사용하여 TV 입력을 Lifestyle® SoundTouch® 시스템에 연결된 소스로 변경합니다.

필요한 것

상자 4 :



ADAPTIQ® 오디오 교정 헤드셋

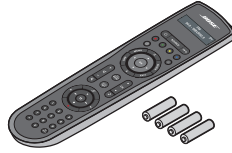

리모콘

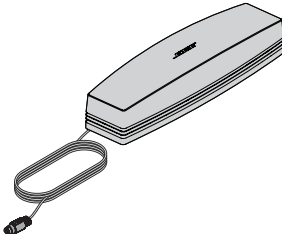

SoundTouch® 시리즈 II 무선 어댑터

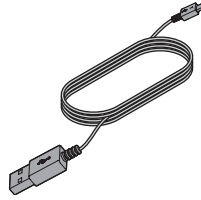

USB 케이블

TV를 사용한 설치 완료

UNIFY 지능 통합 시스템이 시스템의 초기 설치 과정을 안내합니다. 스피커와 Acoustimass® 모듈이 최종 위치에 있는지 확인합니다.

TV 화면의 지침을 따라 다음을 완료합니다.

- 사용하는 언어를 선택합니다.
- ADAPTIQ® 오디오 교정 시스템을 실행합니다.
- SoundTouch® 무선 어댑터를 시스템에 연결합니다.
- 스마트폰 또는 태블릿을 사용하여 Wi-Fi® 네트워크를 추가합니다.

참고: 스마트폰 또는 태블릿을 사용하여 설치를 완료할 수 없을 경우 20페이지의 “부록: UNIFY®를 사용한 SoundTouch® 설치”를 참조하십시오.

- 외부 오디오/비디오 장치를 연결하고 설치합니다.
- 연결된 장치를 조작할 수 있도록 Bose® 리모콘을 구성합니다.

설치를 완료하면 언제든지 UNIFY 시스템을 사용하여 시스템 설치를 변경할 수 있습니다. 조작 안내서를 참조하십시오.

UNIFY®를 사용한 설치 완료

앱을 사용한 SoundTouch® 설치 완료

UNIFY에서 SoundTouch® 앱을 사용하여 설치를 완료할 것을 지시합니다. SoundTouch® 어댑터를 연결하고 나면 앱을 설치하여 시스템을 기존 SoundTouch® 계정에 추가해야 합니다. 앱의 지침에 따라 설치를 완료합니다.



**Bose® SoundTouch®
controller app**

4 추가 대화식 상자 품목

Lifestyle® SoundTouch® 시스템을 설치하는 데 대화식 상자의 남은 품목이 필요할 수도 있습니다. 이러한 액세서리를 사용하거나 나중에 시스템에 다른 장치를 추가하는 등에 대한 자세한 내용은 조작 안내서를 참조하십시오.

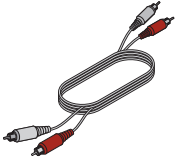

스테레오 오디오 케이블



IR 에미터 케이블



FM 안테나



Acoustimass® 모듈의 고무 받침



AM 안테나



USB 드라이브(시스템 소프트웨어 업데이트 전용)



조작 안내서

고무 받침 부착

4 상자에 제공된 고무 받침을 Acoustimass® 모듈 하단에 부착하여 바닥을 보호합니다.

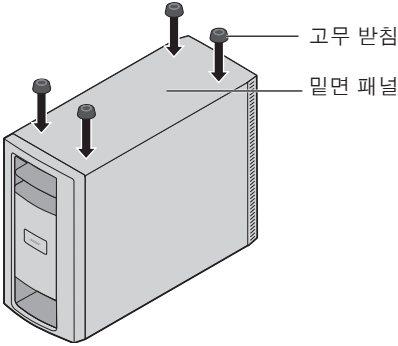

유리 또는 고광택 목재와 같은 매끈한 표면에 배치하면 진동으로 인해 스피커가 움직일 수 있습니다. 중앙 스피커를 이런 표면에 배치하는 경우 동봉된 고무 받침을 스피커 바닥에 부착하여 안정성을 높일 수 있습니다.

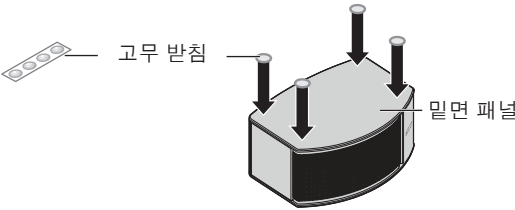

문제 해결

설치 과정 동안 인식되지 않는 장치 리모콘 또는 연결 오류 같은 문제가 발생할 경우 UNIFY® 메뉴로 가서 시스템 설치 일부를 수정 또는 변경할 수 있습니다. 시스템 조작 안내서에서 "시스템 설치 변경"을 참조하십시오.

시스템 조작 안내서의 "문제 해결"을 참조하십시오.

고객 서비스 센터 문의

시스템 사용에 관한 추가 도움말:

- SoundTouch.com을 방문하십시오.
- Bose® 고객 서비스 센터에 문의하십시오. 상자 **4**에 있는 연락처 목록을 참조하십시오.

부록: UNIFY®를 사용한 SoundTouch® 설치

Wi-Fi® 네트워크에 시스템 추가

스마트폰 또는 태블릿을 사용하여 설치를 완료할 수 없을 경우 UNIFY 메뉴의 네트워크 설치를 사용하여 SoundTouch® 무선 어댑터를 설치할 수 있습니다.

1. 제어 콘솔의 **Setup** 버튼을 누릅니다.
2. UNIFY 메뉴에서 **네트워크 설치**를 선택합니다.
3. 리모콘에서 **OK**를 누릅니다.
4. 화면 지침을 따라 어댑터를 연결합니다.

SoundTouch® 앱 다운로드 및 설치

SoundTouch® 시스템을 첫 설치하는 경우 앱을 설치해야 합니다.

스마트폰 또는 태블릿에서 **Bose SoundTouch® 컨트롤러 앱**을 다운로드합니다.



**Bose® SoundTouch®
controller app**

- iOS 사용자: App Store에서 다운로드
- Android™ 사용자: Google Play™ 스토어에서 다운로드
- Amazon Kindle Fire 사용자: Amazon Appstore for Android에서 다운로드

Wi-Fi® 네트워크에 시스템 연결

앱을 설치한 후 네트워크에 시스템을 추가합니다.

1. 스마트폰 또는 태블릿에서 SoundTouch® 아이콘 를 탭하여 앱을 엽니다.
2. 앱의 지침에 따라 SoundTouch® 계정을 만들고, 뮤직 라이브러리 및 뮤직 서비스를 추가하는 등 설치를 완료합니다.

기존 SoundTouch® 계정에 시스템 추가

다른 시스템에 이미 SoundTouch®를 설치한 경우 SoundTouch® 앱을 다시 다운로드할 필요는 없습니다.

1. 스마트폰 또는 태블릿에서 를 탭하여 앱을 엽니다.
2. **탐색 > 설정 > 시스템 > 시스템 추가**를 순서대로 선택합니다.
앱이 설치를 안내합니다.

重要安全性指示

请仔细阅读本用户指南，并将其保存以供日后参考。



等边三角形内的箭头状电闪标志警示用户，系统外壳内存在未绝缘的危险电压，它可能足以构成电击危险。



系统上标示的等边三角形内的感叹号标志旨在警示用户，在本用户指南中有相应的重要操作和维修指示。



警告： 包含小部件，可能导致窒息危险。不适合 3 岁以下的儿童使用。



警告：

- 为降低失火或电击风险，请勿使本产品受雨淋或受潮。
- 本产品不得受液体飞溅或喷洒，不得将装有液体的物体（如花瓶等）置于本产品上或本产品附近。切勿让液体溅入系统的任何部分，就像对待所有的电子产品一样。液体可能导致故障和/或火灾。
- 为防止电击，请将电源线插头上的宽插脚对准交流（电源）插座上的宽插孔。插头要完全插入插座。
- 请勿将任何明火火源（如点燃的蜡烛）置于本设备上或靠近本设备。



小心：

- 不要改装本系统或配件。未经授权的改装可能会对系统的安全性、合规性和性能造成负面影响。
- 长时间处于高音量下可能会造成听力损伤。使用耳机，尤其是时间较长时，应避免免音量过高。

注意：

- 产品标签位于产品底部或背部。
- 如果将电源插头或设备耦合器作为断路设备，那么此类断路设备应当保持可以随时恢复工作的状态。
- 必须在室内使用本产品。在室外、旅游汽车或船舶上使用本产品均不符合本产品的设计或测试初衷。
- 本产品只能使用所提供的电源。
- 本系统随附的扬声器线缆和连接线不可用于入墙式安装。请根据当地建筑法规选择正确的入墙式安装线缆和连接线。
- 未经 Bose Corporation 明确批准，擅自更改或修改本设备会使用户运行本设备的权利失效。

重要安全性指示

1. 请阅读这些指示。
2. 请保留这些指示。
3. 请注意所有警告。
4. 请遵守所有指示。
5. 请勿在水附近使用本设备。
6. 请只使用干布进行清洁。
7. 请勿堵塞任何通风口。请按照制造商的说明安装。
8. 请勿安装在任何热源旁，例如暖气片、热调节装置、火炉或可产生热量的其他设备（包括扩音器）。
9. 请勿使极化插头或接地插头丧失安全作用。极化插头有两个插脚，其中的一个插脚较另一个宽些。接地型插头有两个插脚和第三个用于接地的插脚。较宽的插脚或第三个用于接地的插脚起安全作用。如果所提供的插头不适合您的插座，请与电工联系以更换旧插座。

重要安全性指示

10. 防止踩踏或挤压电源线，尤其是插头、电源插座以及设备上的出口位置。
11. 只能使用制造商指定的附件/配件。
12.  只能使用制造商指定或随本设备一起销售的推车、支架、三角架、托架或工作台。如果使用推车，则在移动推车/设备时应格外小心，以避免因倾倒而造成伤害。
13. 在雷雨天或长时间不用时，请切断本设备电源。
14. 任何维修事宜均应向合格的人员咨询。如果本设备在任何方面受到损坏均需进行维修，例如电源线或插头受损、液体溅入或物体落入设备内、本设备受淋或受潮、不能正常工作或跌落。



请适当处理废旧电池，遵守本地规章。请勿将其焚化。

廢電池請回收



此标志表示本产品不得作为生活垃圾丢弃，必须送至相关回收部门循环利用。适当的处理和回收有助于保护自然资源、人类健康以及自然环境。想了解更多有关本产品和回收的信息，请与当地民政部门、处理服务部或购买本产品的商店联系。



Bose Corporation 在此声明，本产品严格遵守 1999/5/EC 指令和其他所有适用的欧盟指令要求中的基本要求和相关规定。您可以从下列位置找到完整的符合声明：www.Bose.com/compliance。

有毒或有害物质或元素的名称及成分

零件名称	有毒或有害物质和元素					
	铅 (Pb)	汞 (Hg)	镉 (Cd)	六价铬 (CR(VI))	多溴化联苯 (PBB)	多溴二苯醚 (PBDE)
印刷电路板	X	O	O	O	O	O
金属零件	X	O	O	O	O	O
塑料零件	O	O	O	O	O	O
扬声器	X	O	O	O	O	O
线缆	X	O	O	O	O	O

此表格符合 SJ/T 11364 标准。

O：表示此零件中所有同类物质包含的有害物质低于 GB/T 26572 中的限定要求。

X：表示此零件使用的同类物质中至少有一种包含的有害物质高于 GB/T 26572 中的限定要求。

监管信息

请填写以下内容，留作记录。

可以在产品底板上找到序列号和型号。

Lifestyle® SoundTouch® 低音箱: _____

控制台序列号: _____

Acoustimass® 序列号: _____

购买日期: _____

请将发票和本安装指南及操作指南保存在一起。

生产日期: 序列号中第一位粗体数字表示生产年份; “5” 表示 2005 年或 2015 年。

中国进口商: Bose 电子 (上海) 有限公司, 中国 (上海) 自由贸易试验区, 日樱北路 353 号, 9 号厂房 C 部

欧洲进口商: Bose GP, Castleblayney Road, Carrickmacross, County Monaghan, Ireland

台湾进口商: Bose 台湾分公司, 台湾 104 台北市民生东路三段 10 号, 9F-A1

App Store 是 Apple Inc. 的服务标志。

Amazon、Kindle 和 Fire 是 Amazon, Inc. 或其附属公司的商标。

Android 和 Google Play 是 Google Inc. 的商标。

Blu-ray Disc™ 和 Blu-ray™ 是 Blu-ray Disc Association 的商标。

蓝牙® 文字标记和徽标是由 Bluetooth SIG, Inc. 所拥有的注册商标, Bose Corporation 对上述标记的任何使用都遵守许可规定。

 经 Dolby Laboratories 许可制造。Dolby 和双 D 符号是 Dolby Laboratories 的商标。



有关 DTS 专利, 请浏览 <http://patents.dts.com>。经 Digital Theater Systems, INC. 许可制造。DTS 和 DTS 都是注册商标。DTS Digital Surround 是 DTS, Inc. 的商标。© DTS, Inc. 保留所有权利。



HDMI、HDMI High-Definition Multimedia Interface 和 HDMI 徽标是 HDMI Licensing, LLC 在美国及其他国家/地区的商标或注册商标。



iHeartRadio 是 iHeartMedia, Inc. 的注册商标。

本产品采用了 Spotify 软件, 所需第三方许可见: www.spotify.com/connect/third-party-licenses。

Spotify 是 Spotify AB 公司的注册商标。

SoundTouch 和无线符号设计是 Bose Corporation 在美国和其他国家的注册商标。

Wi-Fi 是 Wi-Fi Alliance® 的注册商标。

©2015 Bose Corporation。未经事先书面许可, 不得复制、修改、发行或以其他方式使用本资料的任何部分。

关于 Lifestyle® SoundTouch® 系统

打开系统包装	7
--------------	---

设置控制台

您需要	8
1 盒中的有用物品:	8
 盒中的有用物品:	8
将控制台连接到电视	8
将音频输入线接入控制台	10
将控制台与电源相连	10

设置 Acoustimass® 低音箱

您需要	11
2 盒中的有用物品:	11
 盒中的有用物品:	11
将 Acoustimass 低音箱连接至控制台	11
将 Acoustimass 低音箱连通电源	12

安装扬声器

您需要	13
3 盒中的有用物品:	13
扬声器放置指南	13
样品扬声器放置	13
连接扬声器至 Acoustimass® 低音箱	14

目录

启动系统

装入遥控器电池.....	16
开启系统.....	16

使用 UNIFY®完成安装

您需要.....	17
4 盒中的有用物品:.....	17
使用电视完成安装.....	17
完成 SoundTouch® 应用程序安装.....	18
其他交互盒项.....	18

维护与保养

贴附橡胶垫.....	19
故障诊断.....	19
联系客服服务处.....	19

附录: 使用 UNIFY® 安装 SoundTouch®

将系统添加至 Wi-Fi® 网络.....	20
下载并安装 SoundTouch® 应用程序.....	20
将系统连接至 Wi-Fi® 网络.....	20
将系统添加至已有的 SoundTouch® 账户.....	20

关于 Lifestyle® SoundTouch® 系统

新家庭娱乐系统包括扬声器、控制台、Acoustimass® 低音箱、SoundTouch® 无线适配器和通用遥控器。

打开系统包装

新系统的各部件分装于四个编号盒子中，另外还有一个小包装盒，里面含有相应的电源线：

- **1** 控制台盒
- **2** Acoustimass 低音箱
- **3** 扬声器盒
- **4** 交互盒
-  电源线盒（与盒 **1** 和 **2** 配合使用）

从盒 **1** 开始，拆开每个盒并对其中的部件进行安装，然后再拆开下一个盒子。

注意：如果系统部分损坏，请勿使用。请联系 Bose® 授权经销商或 Bose 客户服务处。请参阅盒 **4** 内的联系方式表。

请保存好包装箱和包装材料以便装运或存储系统。

设置控制台

您需要

1 盒中的有用物品：

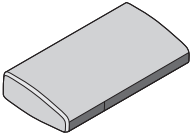

控制台

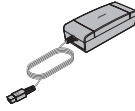

电源



音频输入连接线

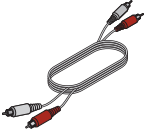

立体声音频缆线

或



光纤电缆

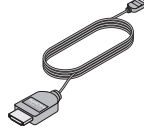

HDMI™ 高速连接线

盒中的有用物品：



电源线

将控制台连接到电视

1. 将控制台放置于电视附近平坦、稳固的表面上。

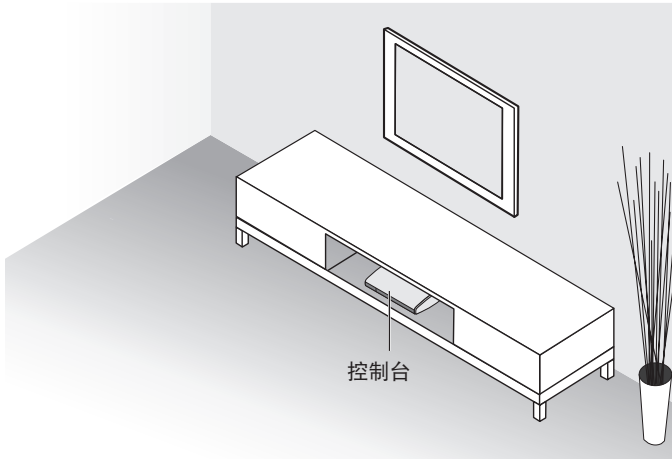

注意：在系统安装完成之前，请将控制台放在可以方便地使用其后部连接面板的位置。

2. 将 HDMI™ 高速连接线的一端插入电视上的 HDMI IN 连接器中。

注意：

- 如果电视的 HDMI 连接器中已插有一条 HDMI 连接线，则可直接使用该连接线。
- 如果您计划查看 3D 内容，请使用提供的 HDMI 高速连接线。

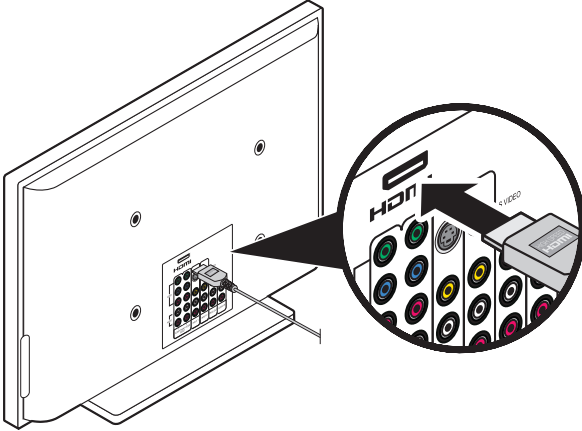

3. 将 HDMI 连接线的另一端插入控制台上的 HDMI OUT Video to TV (HDMI 输出视频至电视) 连接器。

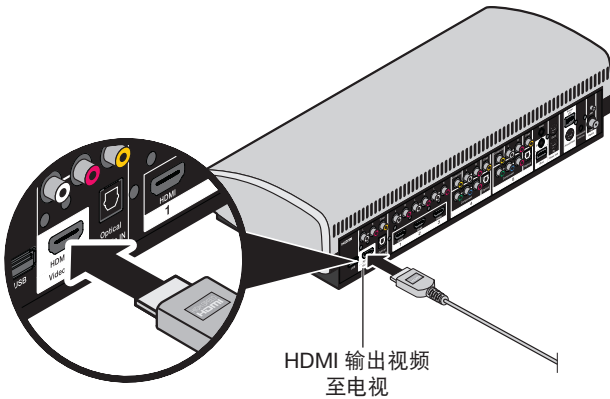

设置控制台

将音频输入线接入控制台

1. 将音频输入线的一端插入控制台上的 **Audio OUT (音频输出)** 连接口，请在平坦的表面放置，并且插头上的箭头朝上。

注意：请勿将音频输入线接入 Bose 连接器。

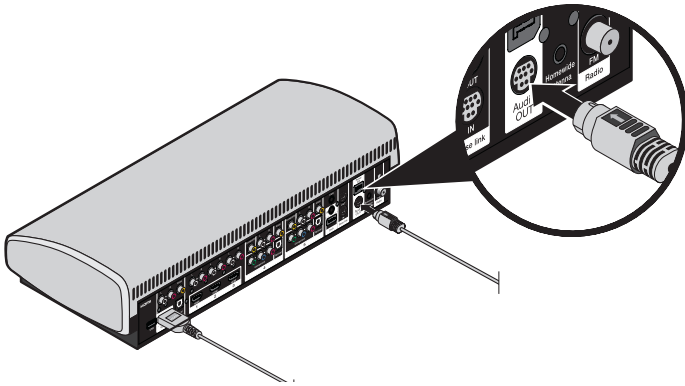

2. 将音频输入线的另一端用于 Acoustimass® 低音箱设置。

将控制台与电源相连

1. 将电源线插入 **Power (电源)** 连接器中。

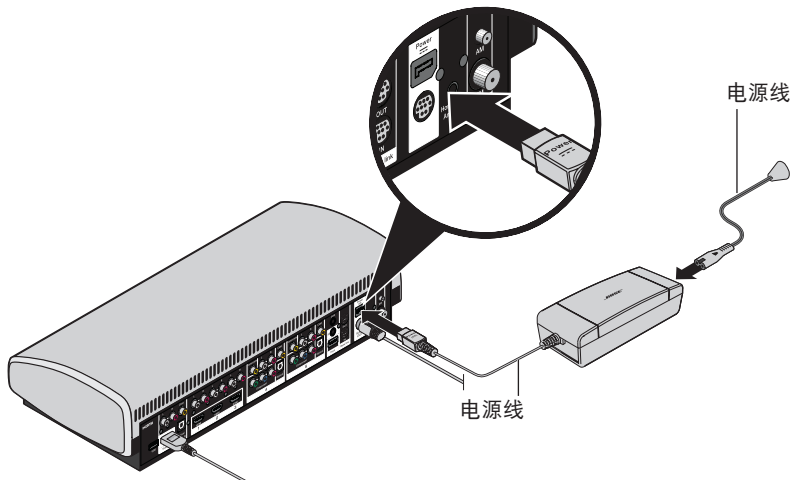

2. 从  盒中取出电源线。
3. 将电源线的一端插入电源。
4. 将电源线的另一端插入交流电源插座。

您需要

2 盒中的有用物品:

☑ 盒中的有用物品:

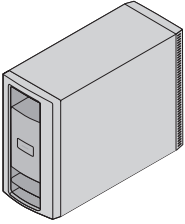

Acoustimass® 低音箱



电源线

将 Acoustimass 低音箱连接至控制台

1. 将 Acoustimass 低音箱放置在房间中电视同一侧的地面上，让电视靠近通电的交流（市电）电源插座。

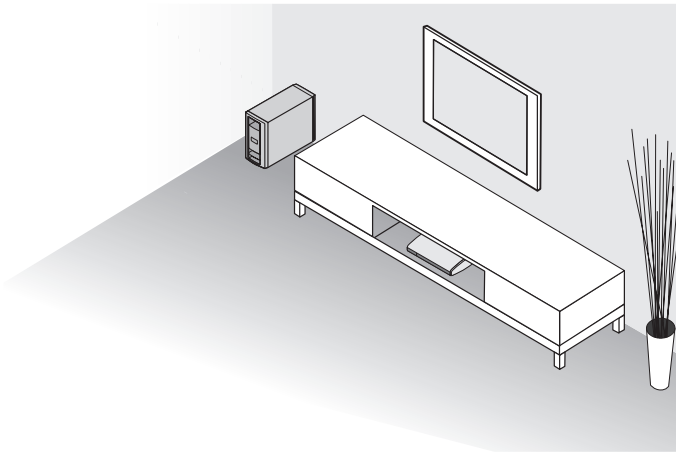

小心：切勿将 Acoustimass 低音箱的正面或背面朝下放置。

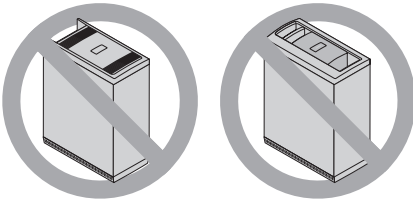

设置 Acoustimass® 低音箱

2. 放置低音箱，使其侧面在下，并找到连接板。

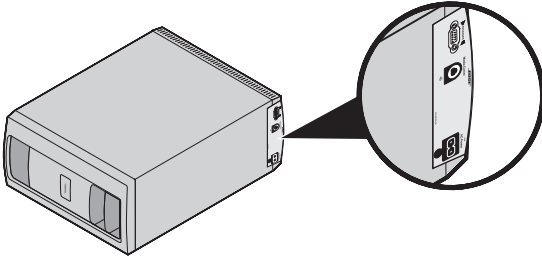

3. 将接入控制台的音频输入线缆插入 Acoustimass 低音箱上的 **Media Center**（媒体中心），请在平坦的表面放置，箭头朝向低音箱前表面。

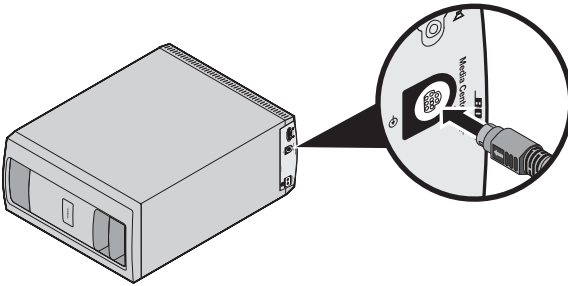

将 Acoustimass 低音箱连通电源

1. 从  盒中取出电源线。
2. 将电源线的一端插入 Acoustimass 低音箱上的 **AC Power**（交流电源）连接器中。

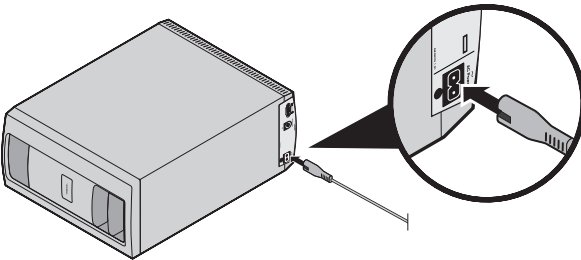

3. 将电源线的另一端插入通电的交流（市电）电源插座中。

您需要

3 盒中的有用物品：

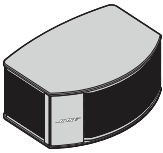

左扬声器

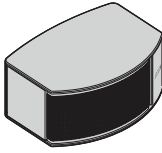

右扬声器

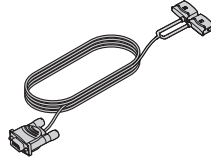

扬声器连接线

扬声器放置指南

- 请将左 (L) 扬声器放在电视左侧，右 (R) 扬声器放在电视右侧。
- 尽可能使每个扬声器与电视的距离都保持在 1 米之内。
- 如果将扬声器置于有隔板的书架内，则应将其放在书架的前沿处。
- 使扬声器直接面向听音区域。

注意：您可以将系统扬声器放在壁挂式托架、台式支架或落地支架上。要购买这些配件，请联系您当地的 Bose® 经销商或访问 www.Bose.com。

样品扬声器放置

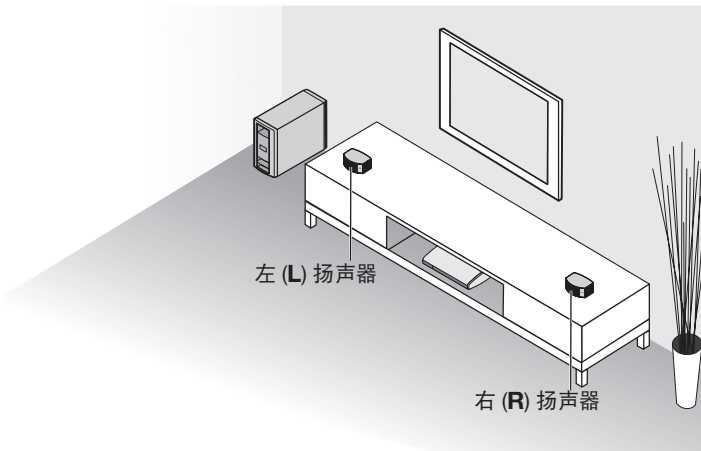

安装扬声器

连接扬声器至 Acoustimass® 低音箱

1. 请将扬声器连接线分开，以便每个插头能插入对应的扬声器。

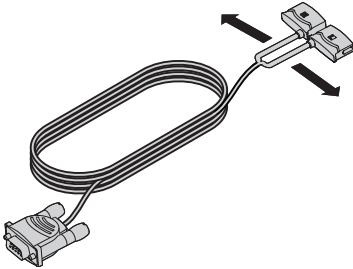

2. 将 L 插头插入左置 (L) 扬声器。

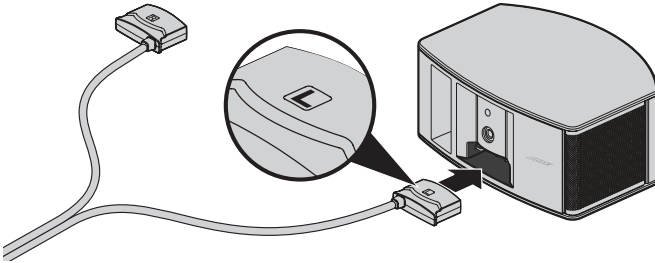

3. 将 R 插头插入右置 (R) 扬声器。

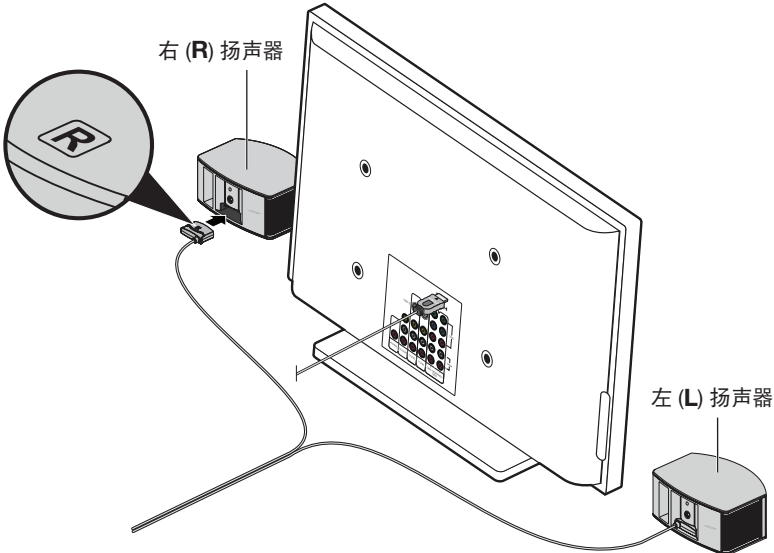

- 将扬声器连接线另一端插入 Acoustimass® 低音箱上的 **SPEAKERS** (扬声器) 连接器中。
- 旋紧各个翼形螺钉。

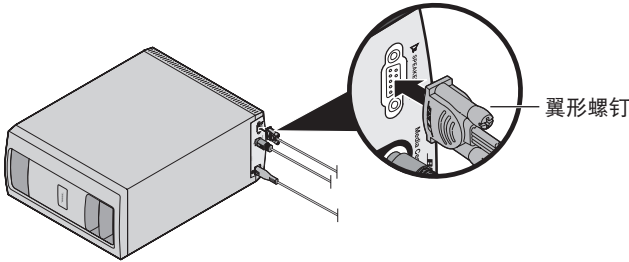

- 将 Acoustimass 低音箱放置在最终位置：
 - 可以直立（最佳），也可以侧放（备用方案）。

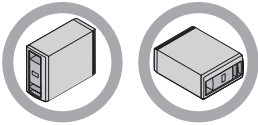

- 将前面的开口面向房间。
- 与电视的距离至少应为 0.6 米，以免对电视图像产生磁场干扰。如果仍存在干扰，请将其移至更远一点的位置。

小心：

- 不要将电子媒体（视频或音频磁带）长时间放置在 Acoustimass 低音箱上或其附近。低音箱周围的磁场可能会使记录材料的部分或全部内容消磁。
- 不要阻塞低音箱上的通风口。这可能会导致低音箱过热。

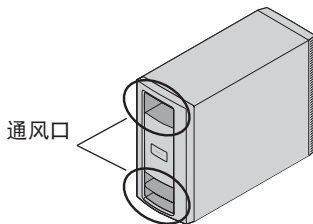

启动系统

装入遥控器电池

1. 滑动打开遥控器背面的电池舱盖。

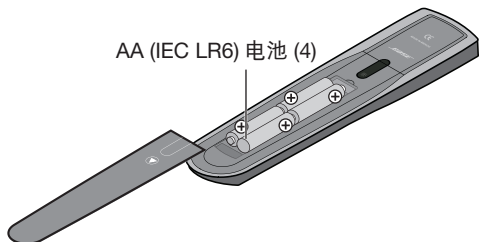

2. 安装四节 AA (IEC LR6) 电池。电池的 + 和 - 符号应与电池舱内的 + 和 - 标记保持一致。
3. 滑上电池舱盖，确保卡到位。

开启系统

1. 按控制台上的电源按钮。

注意：系统关闭时在省电模式下运行以保持低能耗，所以启动时可能需要几秒钟的时间。控制台上的状态指示灯从闪烁的绿色变为稳定的绿色时，该系统就可以使用了。

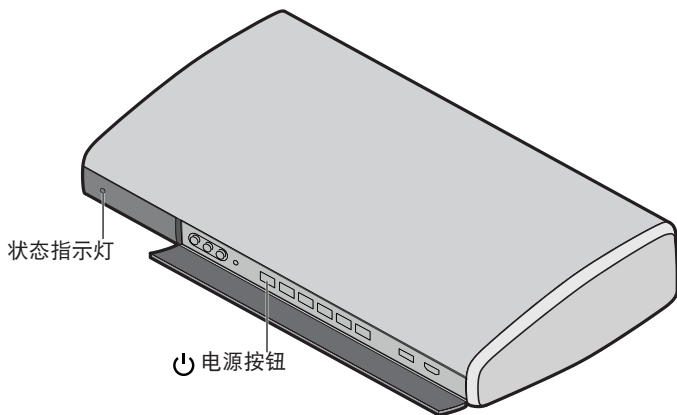

2. 打开电视。
3. 使用电视的遥控器，将电视输入更改至输入到 Lifestyle® SoundTouch® 系统。

您需要

4 盒中的有用物品：



ADAPTiQ® 音场调校头戴式耳机

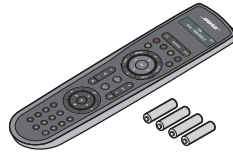

遥控器

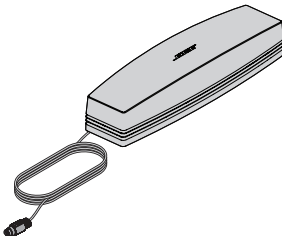

SoundTouch® 系列 II 无线适配器

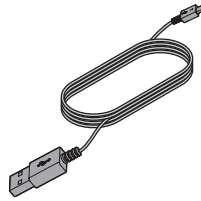

USB 线缆

使用电视完成安装

UNIFY 智能集成系统将带您完成初始系统安装。确保扬声器和 Acoustimass® 低音箱位于其最终位置。

按照电视屏幕上的说明完成下列操作：

- 选择您的语言。
- 运行 ADAPTiQ® 音场调校系统。
- 将 SoundTouch® 无线适配器连接至系统。
- 使用智能手机或平板电脑添加 Wi-Fi® 网络。

注意：如果您无法使用智能手机或平板电脑完成设置，请参阅第 20 页上的“附录：使用 UNIFY® 安装 SoundTouch®”。

- 连接并设置外接音频/视频设备。
- 配置您的 Bose® 遥控器，以便对连接的设备进行控制。

完成设置之后，您可以随时通过 UNIFY 系统更改系统设置。参见操作指南。

使用 UNIFY® 完成安装

完成 SoundTouch® 应用程序安装

通过 UNIFY 完成 SoundTouch® 应用程序安装。连接 SoundTouch® 适配器后，您必须安装该应用程序或将系统添加至现有的 SoundTouch® 账户。根据应用程序中的说明完成安装。



**Bose® SoundTouch®
controller app**

4 其他交互盒项

您可能需要借助交互盒中的其它项来完成 Lifestyle® SoundTouch® 系统安装。有关使用其他配件或在其他时间为系统添加其他设备的更多信息，请参阅操作指南。

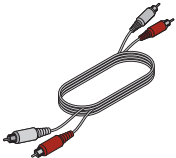

立体声音频缆线

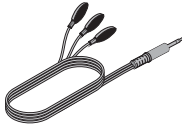

红外发射器连接线



FM 天线



Acoustimass® 低音箱的橡胶垫



AM 天线



USB 驱动器（仅限更新系统软件）



操作指南

贴附橡胶垫

将 **4** 盒内的橡胶垫黏贴到 Acoustimass® 低音箱的底部以保护您的地板。

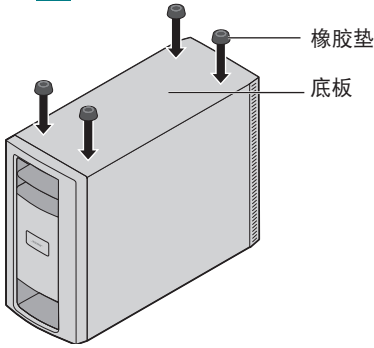

震动会导致扬声器移动，尤其是将其放在诸如玻璃或高度抛光的木质材料等光滑表面上时。如果将中置扬声器置于这样的表面上，则可将附带的橡胶垫装到该扬声器底部，以保持其稳定性。

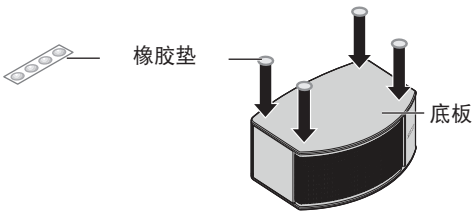

故障诊断

如果在安装过程中遇到任何困难，如有不可识别的设备遥控器或连接错误，可随时转至 UNIFY® 菜单，并校正或更换系统安装部件。请参阅系统操作指南中的“更改系统设置”。

参见系统操作指南中的“故障诊断”。

联系客服服务处

有关使用系统的其他帮助：

- 请访问 SoundTouch.com。
- 请联系 Bose® 客户服务处。请参阅盒 **4** 内的联系方式表。

附录：使用 UNIFY® 安装 SoundTouch®

将系统添加至 Wi-Fi® 网络

如果您无法使用智能手机或平板电脑完成设置，您可使用 UNIFY 菜单中的“网络设置”设置 SoundTouch® 无线适配器。

1. 按下控制台上的 **Setup**（设置）。
2. 选择 UNIFY 菜单中的**网络设置**。
3. 按遥控器上的 **OK**（确定）。
4. 按照屏幕上的说明连接适配器。

下载并安装 SoundTouch® 应用程序

如果这是您第一次设置 SoundTouch® 系统，您必须安装应用程序。

在您的智能手机或平板电脑上，下载 **Bose SoundTouch® 控制器应用程序**。



**Bose® SoundTouch®
controller app**

- iOS 用户：从 App Store 下载
- Android™ 用户：从 Google Play™ 商店下载
- Amazon Kindle Fire 用户：从 Amazon Appstore 下载供 Android 系统使用的应用程序

将系统连接至 Wi-Fi® 网络

安装应用程序后，将系统添加至网络：

1. 在智能手机或平板电脑上点击 SoundTouch® 图标  启动应用程序。
2. 按照应用程序中的说明来完成设置，包括创建 SoundTouch® 帐户、添加音乐库和音乐服务。

将系统添加至已有的 SoundTouch® 账户

如果已经为另一系统设置了 SoundTouch®，则无需再次下载 SoundTouch® 应用程序。

1. 在智能手机或平板电脑上，点击  来打开应用程序。
2. 选择 **浏览 > 设置 > 系统 > 添加系统**。
应用程序将帮助您完成设置。

重要安全性指示

請仔細閱讀本使用者指南，並將其儲存以供日後參考。



等邊三角形內的箭頭狀電閃標誌警告使用者，系統外殼內存在未絕緣的危險電壓，它可能足以構成電擊危險。



系統上標示的等邊三角形內的感歎號標誌旨在警告使用者，本使用者指南中有相應的重要操作和維護說明。



警告： 包含小部件，可能導致窒息危險。不適合 3 歲以下的兒童使用。



警告：

- 為降低失火或電擊風險，請勿使本產品受雨淋或受潮。
- 本產品不得受液體淋澆或噴灑，不得將裝有液體的物體（如花瓶等）置於本產品上或本產品附近。請勿讓液體滲入系統的任何部分，就像對待所有的電子產品一樣。液體可能導致故障和/或火災。
- 為防止電擊，請將電源線插頭上的寬插腳對準交流（電源）插座上的寬插孔。插頭要完全插入插座。
- 請勿將任何明火火源（如點燃的蠟燭）置於本裝置上或靠近本裝置。



小心：

- 請勿改裝本系統或配件。未經授權的改裝可能會對安全性、合規性和系統效能造成負面影響。
- 長時間高音量收聽音樂可能會造成聽力損傷。使用耳機，尤其是時間較長時，應避免音量過高。

備註：

- 產品標籤位於產品底部或背部。
- 如果將電源插頭或裝置聯結器作為斷路裝置，則此類斷路裝置應保持可以隨時恢復工作狀態。
- 必須在室內使用本產品。在室外、旅遊汽車或船舶上使用本產品均不符合本產品的設計或測試初衷。
- 本產品只能使用所提供的電源。
- 本系統隨附的揚聲器線纜和連接線不可用於入牆式安裝。請根據當地建築法規選擇正確的入牆式安裝線纜和連接線。
- 未經 Bose Corporation 明確批准，擅自變更或修改本裝置會使使用者運行本裝置的權利失效。

重要安全性指示

1. 閱讀這些指示。
2. 保留這些指示。
3. 注意所有警告。
4. 請遵守所有指示。
5. 不要在水邊使用此裝置。
6. 只能用乾布清潔。
7. 請勿堵塞任何通風口。請按照製造商的說明安裝。
8. 請勿安裝在任何熱源旁，例如暖氣片、熱調節裝置、火爐或可產生熱量的其他設備（包括擴音器）。
9. 不要讓極化或接地類型插頭的安全目的失效。極化插頭有兩個片，一個比另一個寬。接地類型插頭有兩個片和第三接地尖頭。更寬的片或第三尖頭旨在保護您的安全。如果提供的插頭不適合您的插座，請諮詢電工以更換過時的插座。

重要安全性指示

10. 防止踩踏或擠壓電源線，尤其是插頭、電源插座以及設備上的出口位置。
11. 只能使用製造商指定的附件/配件。
12.  只能使用製造商指定或隨本裝置一起銷售的推車、支架、三角架、托架或工作台。如果使用推車，則在移動推車/設備時應格外小心，以避免因傾倒而造成傷害。
13. 在雷雨天氣或者如果長時間不使用，請拔下裝置插頭。
14. 任何維修事宜均請向合格的人員諮詢。如果本設備在任何方面受到損壞均需進行維修，例如電源線或插頭受損、液體濺入或物體落入設備內、本設備受淋或受潮、不能正常工作或跌落。



廢電池請回收

請適當處理廢舊電池，遵守本地規章。請勿將其焚化。



此標誌表示本產品不得作為生活垃圾丟棄，必須送至相關回收部門循環利用。適當的處理和回收有助於保護自然資源、人類健康以及自然環境。想了解更多有關本產品和回收的資訊，請與當地民政部門、處理服務部或購買本產品的商店聯絡。



Bose Corporation 在此聲明本產品嚴格遵守 1999/5/EC 指令和其他所有適用於歐盟指令要求中的基本要求和相關規定。您可以從以下位置找到完整的符合聲明：www.Bose.com/compliance。

有毒或有害物質或元素的名稱及成分

零件名稱	有毒或有害物質或元素					
	鉛 (Pb)	汞 (Hg)	鎘 (Cd)	六價鉻 (CR(VI))	多溴化聯苯 (PBB)	多溴二苯醚 (PBDE)
列印電路板	X	O	O	O	O	O
金屬零件	X	O	O	O	O	O
塑膠零件	O	O	O	O	O	O
揚聲器	X	O	O	O	O	O
連接線	X	O	O	O	O	O

此表格符合 SJ/T 11364 標準。

O：表示此零件中所有同類物質包含的有害物質低於 GB/T 26572 中的限定要求。

X：表示此零件使用的同類物質中至少有一種包含的有害物質高於 GB/T 26572 中的限定要求。

監管資訊

請填寫以下內容，留作記錄。

可以在產品底板上找到序號和型號。

Lifestyle® SoundTouch® 型號：_____

控制台序號：_____

Acoustimass® 序號：_____

購買日期：_____

請將收據和本安裝指南及操作指南放在一起。

生產日期：序號中第一位粗體數字表示生產年份；「5」表示 2005 年或 2015 年。

中國進口商：Bose 電子（上海）有限公司，中國（上海）自由貿易試驗區，日櫻北路 353 號，9 號廠房 C 部

歐洲進口商：Bose GP, Castleblayney Road, Carrickmacross, County Monaghan, Ireland

台灣進口商：Bose 台灣分公司，台灣 104 台北市民生東路三段 10 號，9F-A1

App Store 是 Apple Inc. 的服務標記。

Amazon、Kindle 和 Fire 是 Amazon, Inc. 或其附屬公司的商標。

Android 和 Google Play 是 Google Inc. 的商標。

Blu-ray Disc™ 和 Blu-ray™ 是 Blu-ray Disc Association 的商標。

藍芽® 文字標記和徽標是由 Bluetooth SIG, Inc. 所擁有的註冊商標，Bose Corporation 對上述標記的任何使用都遵守許可規定。

 經 Dolby Laboratories 授權製造。Dolby 和雙 D 符號是 Dolby Laboratories 的商標。

 有關 DTS 專利，請瀏覽 <http://patents.dts.com>。經 Digital Theater Systems, INC. 許可製造。DTS 和 DTS 都是註冊商標。DTS Digital Surround 是 DTS, Inc. 的商標。© DTS, Inc. 保留所有權利。

 HDMI、HDMI High-Definition Multimedia Interface 和 HDMI 徽標是 HDMI Licensing, LLC 在美國及其他國家/地區的商標或註冊商標。



iHeartRadio 是 iHeartMedia, Inc. 的註冊商標。

本產品採用了 Spotify 軟體，所需協力廠商許可見：www.spotify.com/connect/third-party-licenses。

Spotify 是 Spotify AB 公司的註冊商標。

SoundTouch 和無線符號設計是 Bose Corporation 在美國和其他國家的註冊商標。

Wi-Fi 是 Wi-Fi Alliance® 的註冊商標。

©2015 Bose Corporation。未經事先書面許可，不得複製、修改、發行或以其他方式使用本資料的任何部分。

關於您的 Lifestyle® SoundTouch® 系統

打開系統包裝.....	7
-------------	---

設定控制台

您需要.....	8
盒 1 中的有用物品：.....	8
盒  中的有用物品：.....	8
連接控制台至電視.....	8
將音訊輸入線接入控制台.....	10
將控制台連接到電源.....	10

設定 Acoustimass® 低音箱

您需要.....	11
盒 2 中的有用物品：.....	11
盒  中的有用物品：.....	11
將 Acoustimass 低音箱連接至控制台.....	11
將 Acoustimass 低音箱連通電源.....	12

安裝揚聲器

您需要.....	13
盒 3 中的有用物品：.....	13
揚聲器放置說明.....	13
範例揚聲器放置.....	13
連接揚聲器至 Acoustimass® 低音箱.....	14

目錄

啟動系統

裝入遙控器電池.....	16
開啟系統.....	16

使用 UNIFY® 完成設定

您需要.....	17
盒 4 中的有用物品：.....	17
透過電視完成設定.....	17
完成 SoundTouch® 應用程式安裝.....	18
其他交互盒項.....	18

維護與保養

貼附橡膠墊.....	19
疑難排解.....	19
連絡客戶服務處.....	19

附錄：使用 UNIFY® 設定 SoundTouch®

將系統新增至 Wi-Fi® 網路.....	20
下載並安裝 SoundTouch® 應用程式.....	20
將系統連接至 Wi-Fi® 網路.....	20
將系統添加至已有的 SoundTouch® 帳戶.....	20

關於您的 Lifestyle® SoundTouch® 系統

您的家用娛樂系統包括揚聲器、控制台、Acoustimass® 低音箱、SoundTouch® 無線配接器以及通用遙控器。

打開系統包裝

新系統的各部件分裝於四個編號盒子中，另外還有一個小包裝盒，裡面含有相應的電源線：

- **1** 控制台盒
- **2** Acoustimass 低音箱
- **3** 揚聲器盒
- **4** 交互盒
-  電源線盒（與盒 **1** 和 **2** 配合使用）

從盒 **1** 開始，拆開每個盒並對其中的部件進行安裝，然後再拆開下一個盒子。

備註：如果系統部分損壞，請勿使用。請立即聯絡 Bose® 授權經銷商，或聯絡 Bose 客戶服務處。請參閱盒 **4** 的連絡方式清單。

請儲存好包裝箱和包裝材料以便裝運或存儲系統。

設定控制台

您需要

盒 1 中的有用物品：

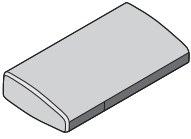

控制台

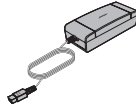

電源



音訊輸入連接線

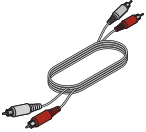

立體聲音訊纜線

或



光纖連接線



HDMI™ 高速纜線

盒 2 中的有用物品：



電源線

連接控制台至電視

1. 將控制台放置於電視附近平坦、穩固的表面上。

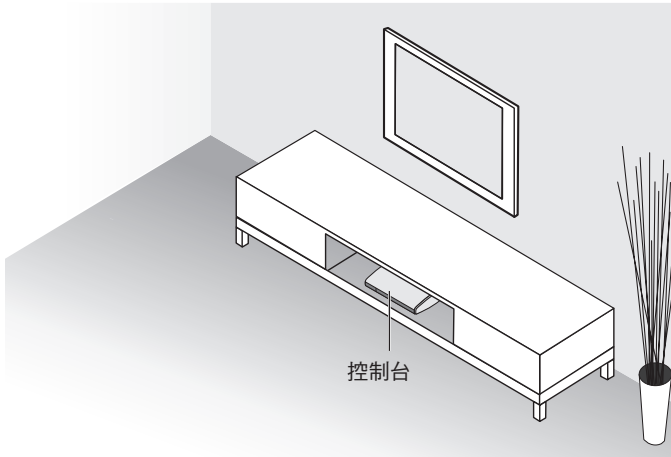

備註：在系統安裝完成之前，請將控制台放在可以方便地使用後部連接面板的位置。

- 將 HDMI™ 高速連接線的一端插入電視上的 HDMI IN 連接器中。

備註：

- 如果電視的 HDMI 連接器中已插有一條 HDMI 連接線，則可直接使用該連接線。
- 如果您計劃觀看 3D 內容，請一定要使用隨附的 HDMI 高速連接線。

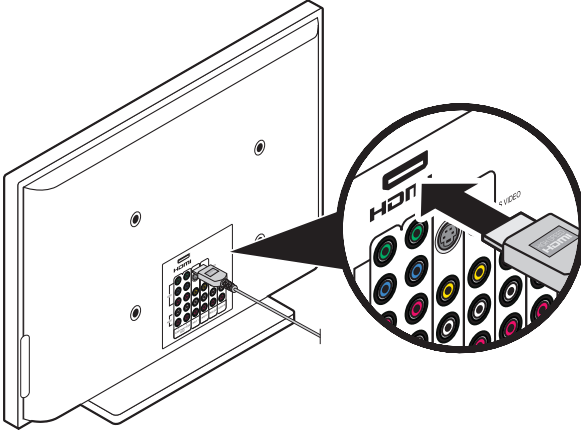

- 將 HDMI 連接線的另一端插入控制台上的 **HDMI OUT Video to TV (HDMI 輸出視訊至電視)** 連接器。

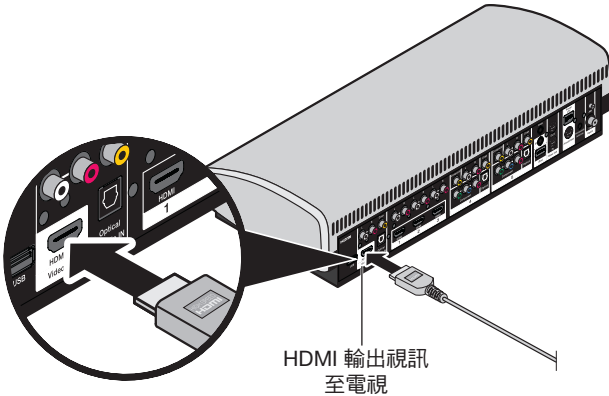

設定控制台

將音訊輸入線接入控制台

1. 將音訊輸入線的一端插入控制台上的 **Audio OUT (音訊輸出)** 連接器，請在平坦的表面放置，並且插頭上的箭頭朝上。

備註：請勿將音訊輸入線接入 Bose 連接器。

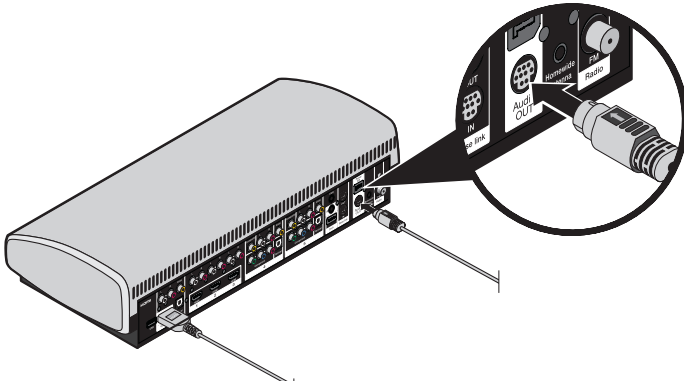

2. 將音訊輸入線的另一端用於 Acoustimass® 低音箱設定。

將控制台連接到電源

1. 將電源線插入 **Power (電源)** 連接器中。

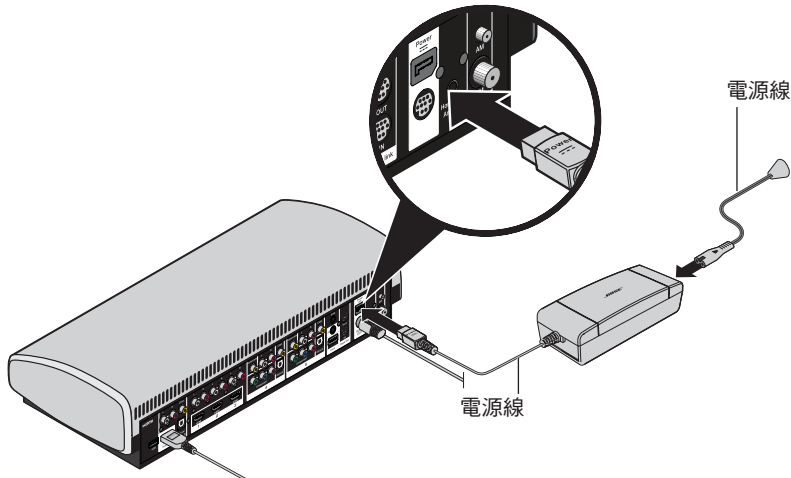

2. 從  盒中取出電源線。
3. 將電源線的一端插入電源。
4. 將電源線的另一端插入交流電源插座。

您需要

盒 2 中的有用物品：

盒 3 中的有用物品：

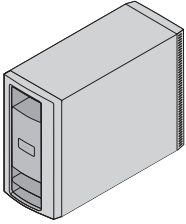

Acoustimass® 低音箱



電源線

將 Acoustimass 低音箱連接至控制台

1. 將 Acoustimass 低音箱放置在房間中電視同一側的地面上，讓電視靠近通電的交流（市電）電源插座。

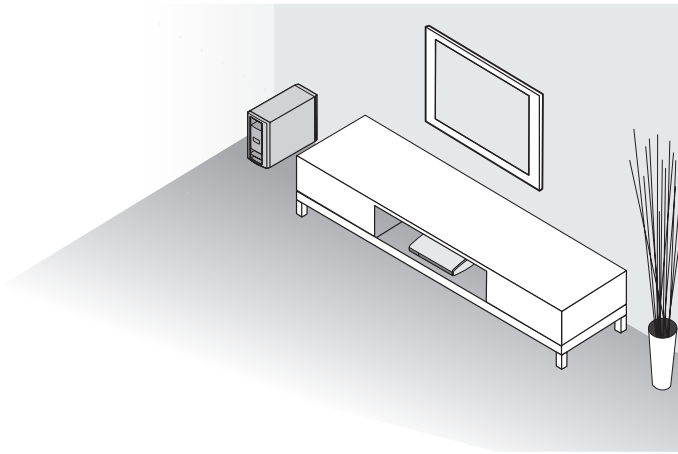

小心：切勿將 Acoustimass 低音箱的正面或背面朝下放置。

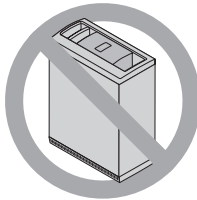
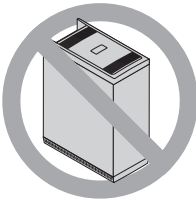

設定 Acoustimass® 低音箱

2. 放置低音箱，使其側面在下，並找到連接板。

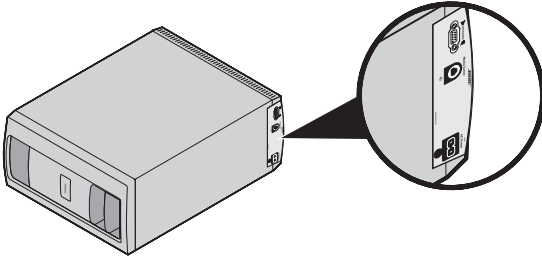

3. 將接入控制台的音訊輸入線纜插入 Acoustimass 低音箱上的 **Media Center** (媒體中心)，請在平坦的表面放置，箭頭朝向低音箱前表面。

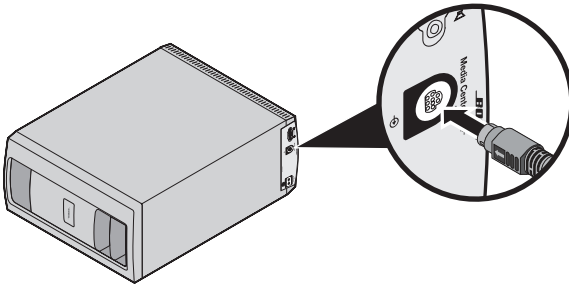

將 Acoustimass 低音箱連通電源

1. 從  盒中取出電源線。
2. 將電源線的一端插入 Acoustimass 低音箱上的 **AC Power** (交流電源) 連接器中。

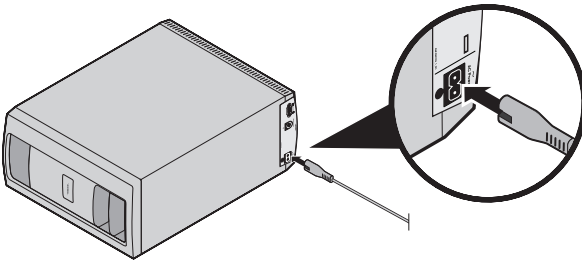

3. 將電源線的另一端插入通電的交流（市電）電源插座中。

您需要

盒 3 中的有用物品：

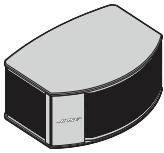

左揚聲器

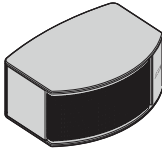

右揚聲器

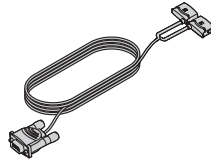

揚聲器連接線

揚聲器放置說明

- 請將左 (L) 揚聲器放在電視左側，右 (R) 揚聲器放在電視右側。
- 盡可能使每個揚聲器與電視的距離都保持在 1 米之內。
- 如果將揚聲器置於有隔板的書架內，則應將其放在書架的前沿處。
- 使揚聲器直接面向聽音區域。

備註：您可以將系統揚聲器放在壁裝托架、台式支架或落地式支架上。要購買這些配件，請聯絡您當地的 Bose® 經銷商或瀏覽 www.Bose.com。

範例揚聲器放置

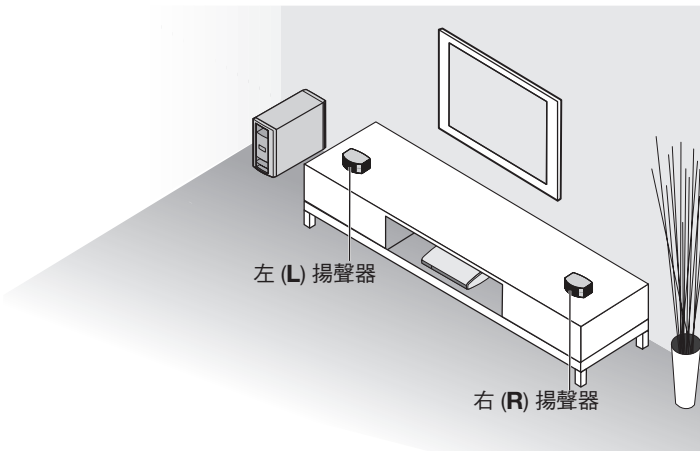

安裝揚聲器

連接揚聲器至 Acoustimass® 低音箱

1. 請將揚聲器連接線分開，以便每個插頭能插入對應的揚聲器。

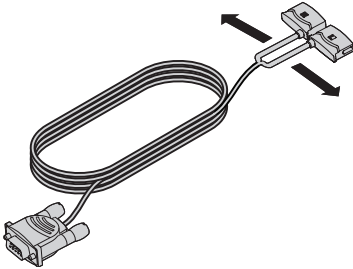

2. 將 L 插頭插入左 (L) 揚聲器。

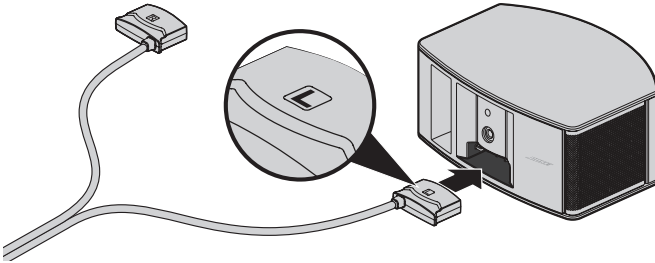

3. 將 R 插頭插入右 (R) 揚聲器。

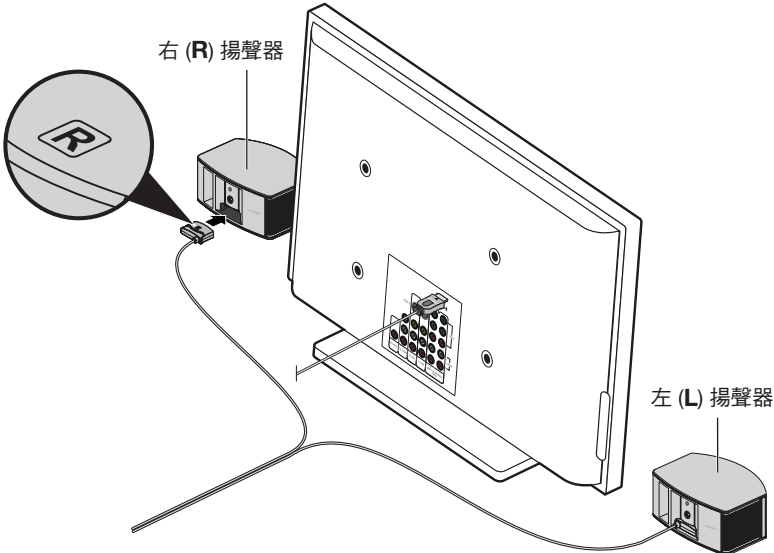

- 將揚聲器連接線另一端插入 Acoustimass® 低音箱上的 **SPEAKERS** (揚聲器) 連接器中。
- 旋緊各個翼形螺釘。

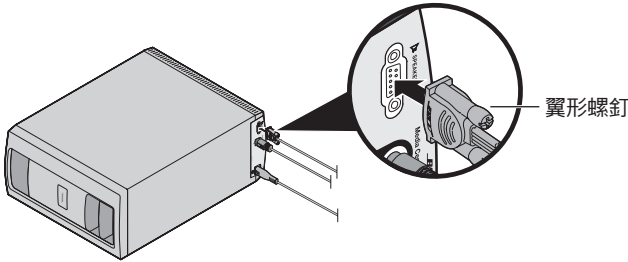

- 將 Acoustimass 低音箱放置在最終位置：
 - 可以直立 (最佳)，也可以側放 (備用方案)。

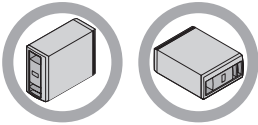

- 將前面的開口面向房間。
- 與電視的距離至少應為 0.6 米，以免對電視影像產生磁場干擾。如果仍存在干擾，請將其移至更遠一點的位置。

小心：

- 不要將電子媒體 (錄影帶或錄音帶) 長時間放置在 Acoustimass 低音箱上或其附近。低音箱週圍的磁場可能會使記錄材料的部分或全部內容消磁。
- 請勿阻塞低音箱上的通風口。這可能會導致低音箱過熱。

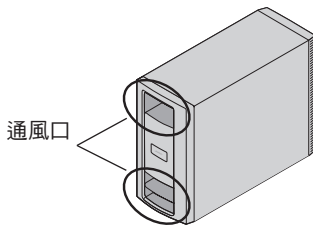

啟動系統

裝入遙控器電池

1. 滑動打開遙控器背面的電池艙蓋。

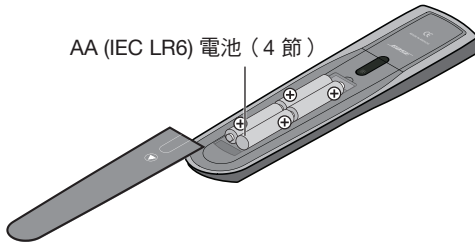

2. 安裝四節 AA (IEC LR6) 電池。電池的 +、- 符號應與電池艙內的 +、- 標記保持一致。
3. 滑上電池艙蓋，確保卡到位。

開啟系統

1. 按控制台上的電源按鈕。

備註：系統關閉時在省電模式下運行以保持低能耗，所以啟動時可能需要幾秒鐘的時間。控制台上的狀態指示燈從閃爍的綠色變為穩定的綠色時，該系統就可以使用了。

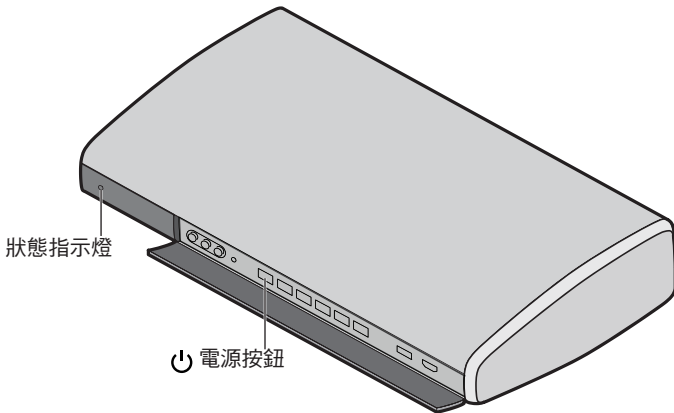

2. 打開電視。
3. 使用電視的遙控器，將電視輸入變更至輸入到 Lifestyle® SoundTouch® 系統。

您需要

盒 4 中的有用物品：



ADAPTiQ® 音場調校頭戴式耳機

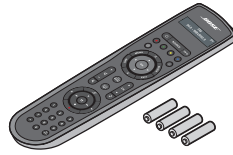

遙控器

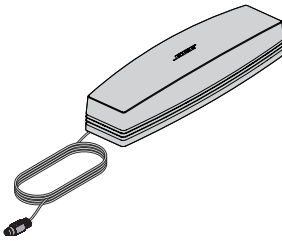

SoundTouch® 系列 II 無線配接器

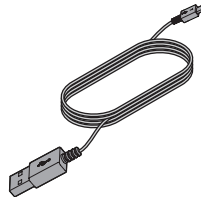

USB 連接線

透過電視完成設定

UNIFY 智慧整合系統將帶您完成初始系統設定。確保揚聲器和 Acoustimass® 低音箱位於其最終位置。

按照電視螢幕上的說明完成下列操作：

- 選取您的語言。
- 運行 ADAPTiQ® 音場調校系統。
- 將 SoundTouch® 無線配接器連接至系統。
- 使用智慧型手機或平板電腦添加 Wi-Fi® 網路。

備註：若無法使用智慧型手機或平板電腦完成安裝，請參閱第 20 頁上的「附錄：使用 UNIFY® 設定 SoundTouch®」。

- 連接並設定外接音訊/視訊裝置。
- 設定您的 Bose® 遙控器，以便對連接的裝置進行控制。

完成設定之後，您可以隨時用 UNIFY 系統變更系統設定。請參閱操作指南。

使用 UNIFY® 完成設定

完成 SoundTouch® 應用程式安裝

透過 UNIFY 完成 SoundTouch® 應用程式設定。連接 SoundTouch® 配接器後，您必須安裝此應用程式或將系統新增到現有 SoundTouch® 帳戶。根據應用程式中的指示完成設定。



**Bose® SoundTouch®
controller app**

4 其他交互盒項

您可能需要交互盒中的其它項來設定 Lifestyle® SoundTouch® 系統。有關使用其他配件或在其他時間為系統新增其他裝置的更多資訊，請參閱操作指南。

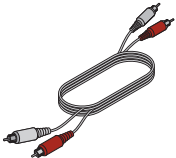

立體聲音訊纜線



紅外線發射器連接線



FM 天線



Acoustimass® 低音箱的橡膠墊



AM 天線



USB 磁碟機（僅限更新系統軟體）



操作指南

貼附橡膠墊

將 **4** 盒中的橡膠墊粘貼至 Acoustimass® 低音箱底部以保護地板。

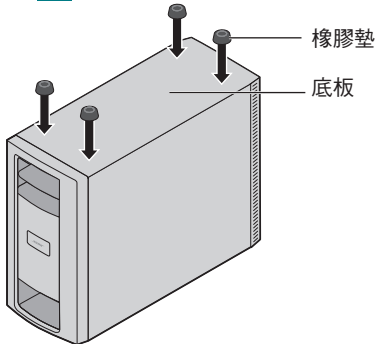

震動會導致揚聲器移動，尤其是將其放在諸如玻璃或高度拋光的木質材料等光滑表面上時。如果將中置揚聲器置於這樣的表面上，則可將附帶的橡膠墊裝到該揚聲器底部，以保持其穩定性。

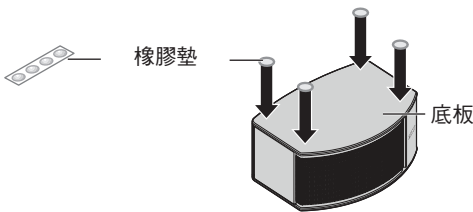

疑難排解

如果在安裝過程中遇到任何困難，如有不可識別的裝置遙控器或連接錯誤，可轉到 UNIFY® 功能表，並校正或更換系統安裝部件。請參閱系統操作指南中的「變更系統設定」。

參見系統操作指南中的「疑難排解」。

連絡客戶服務處

有關使用系統的其他說明：

- 請造訪 SoundTouch.com。
- 請聯絡 Bose® 客戶服務處。請參閱盒 **4** 的連絡方式清單。

附錄：使用 UNIFY® 設定 SoundTouch®

將系統新增至 Wi-Fi® 網路

如果您無法使用智慧手機或平板電腦完成設定，您可使用 UNIFY 功能表中的「網路設定」設定 SoundTouch® 無線配接器。

1. 按下控制台上的 **Setup (設定)**。
2. 選取 UNIFY 功能表中的**網路設定**。
3. 按遙控器上的 **OK (確定)**。
4. 按照螢幕上的說明連接配接器。

下載並安裝 SoundTouch® 應用程式

如果這是您首次設定 SoundTouch® 系統，您必須安裝該應用程式。

在您的智慧手機或平板電腦上，下載 **Bose SoundTouch® 控制器應用程式**。



**Bose® SoundTouch®
controller app**

- iOS 使用者：從 App Store 下載
- Android™ 使用者：從 Google Play™ 商店下載
- Amazon Kindle Fire 使用者：從 Amazon Appstore 下載供 Android 系統使用的應用程式

將系統連接至 Wi-Fi® 網路

安裝應用程式後，將系統新增至網路：

1. 在智慧型手機或平板電腦上點選 SoundTouch® 圖示  啟動應用程式。
2. 按照應用程式中的說明來完成設定，包括建立 SoundTouch® 帳戶、新增音樂庫和音樂服務。

將系統添加至已有的 SoundTouch® 帳戶

如果已經為另一系統設定了 SoundTouch®，則無需再次下載 SoundTouch® 應用程式。

1. 在智慧型手機或平板電腦上，點選  來打開應用程式。
2. 選取 **瀏覽 > 設定 > 系統 > 添加系統**。
應用程式將幫助您完成設定。

الملحق: استخدام UNIFY® لإعداد SoundTouch®

إضافة النظام لشبكة Wi-Fi®

يمكنك إعداد المحول اللاسلكي SoundTouch® باستخدام إعداد الشبكة في قائمة UNIFY إذا كنت غير قادر على إكمال الإعداد بهاتف ذكي أو كمبيوتر لوحي.

1. اضغط على **Setup** في وحدة التحكم.
2. اختر **Network Setup** في قائمة UNIFY.
3. اضغط على **OK** في وحدة التحكم.
4. اتبع التعليمات التي تظهر على الشاشة لتوصيل المحول.

تنزيل وتثبيت تطبيق SoundTouch®

يجب تثبيت التطبيق إذا كانت هذه هي أول مرة تقوم فيها بإعداد نظام SoundTouch®. قم بتنزيل التطبيق **Bose SoundTouch®** على الهاتف الذكي أو الكمبيوتر اللوحي.



**Bose® SoundTouch®
controller app**

- لمستخدمي نظام iOS: قم بالتنزيل من App Store
- لمستخدمي نظام Android™: قم بالتنزيل من Google Play™ store
- لمستخدمي Amazon Kindle Fire: قم بالتنزيل من Amazon Appstore لنظام Android

قم بتوصيل النظام لشبكة Wi-Fi®

بعد تثبيت التطبيق، أضف النظام إلى شبكتك:

1. على هاتفك الذكي أو الكمبيوتر اللوحي، انقر رمز SoundTouch®  لفتح التطبيق.
2. اتبع التعليمات في التطبيق لاستكمال الإعداد، بما في ذلك إنشاء حساب SoundTouch® وإضافة مكتبة موسيقى وخدمات الموسيقى.

إضافة النظام لحساب SoundTouch® موجود

إذا كنت قد قمت بالفعل بإعداد SoundTouch® على نظام آخر، فلن تحتاج لتنزيل التطبيق SoundTouch® مرة أخرى.

1. في هاتفك الذكي أو الكمبيوتر اللوحي، انقر على  لفتح التطبيق.
 2. اختر **EXPLORE (استكشاف) < SETTINGS (الإعدادات) < Systems (الأنظمة) < ADD SYSTEM (إضافة نظام).**
- يقوم التطبيق بتوجيهك خلال الإعداد.

ربط الأرجل المطاطية

اربط الأرجل المطاطية بما في ذلك الصندوق 4 بأسفل الوحدة Acoustimass® لحماية الأرضية.

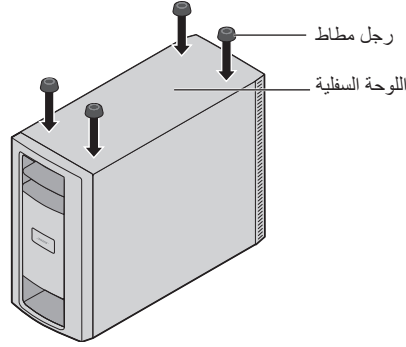

فقد يتسبب الاهتزاز في تحريك السماعات خصوصا عند وضعها على أسطح ملساء كالزجاج أو الخشب المصقول بشدة. إذا كنت تقوم بوضع السماعة الوسطى على مثل هذا السطح، يمكنك ربط الأرجل المطاطية المرفقة أسفل السماعة لزيادة الثبات.

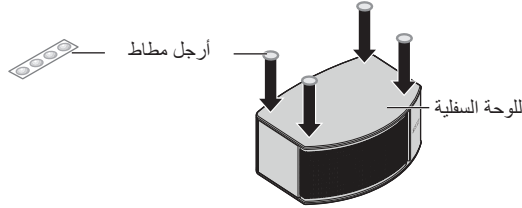

استكشاف الأخطاء وإصلاحها

إذا كنت تجد أي صعوبات أثناء عملية الإعداد مثل عدم التعرف على جهاز ريموت أو خطأ في التوصيل، يمكنك الذهاب لقائمة UNIFY® وتصحيح أو تغيير جزء من إعداد نظامك. انظر "تغيير إعداد النظام" في دليل تشغيل النظام.

ارجع إلى "استكشاف الأخطاء وإصلاحها" في دليل تشغيل النظام.

الاتصال بخدمة العملاء

لمزيد من المساعدة عن استخدام النظام:

- قم بزيارة SoundTouch.com
- اتصل بخدمة العملاء بشركة Bose®. ارجع إلى ورقة العناوين في الصندوق 4.

إكمال إعداد SoundTouch® بالتطبيق

يطلب UNIFY منك إكمال الإعداد بالتطبيق SoundTouch®. بمجرد توصيل المحول SoundTouch®، يجب تثبيت التطبيق أو إضافة النظام لحساب SoundTouch® موجود. اتبع التعليمات الموجودة في التطبيق لإكمال الإعداد.



**Bose® SoundTouch®
controller app**

عناصر صندوق تفاعلية إضافية

4

قد تحتاج للعناصر المتبقية في الصندوق التفاعلي لإعداد نظام Lifestyle® SoundTouch®. لمزيد من المعلومات عن كيفية استخدام هذه الملحقات أو إضافة أجهزة أخرى إلى نظامك في وقت آخر، انظر دليل التشغيل.



كابل جهاز بث الأشعة تحت الحمراء (IR)

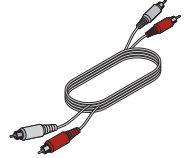

كابل صوت استريو



دليل التشغيل



أرجل مطاط لوحدة
Acoustimass®



هوائي FM



محرك USB
(لتحديث برنامج النظام فقط)



هوائي AM

من الصندوق 4:

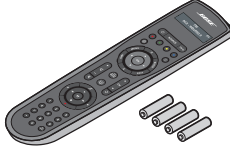

جهاز الريموت كنترول



سماعات رأس معايرة الصوت ADAPTiQ®

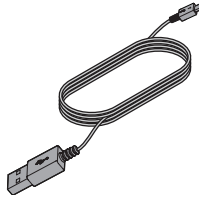

كابل USB

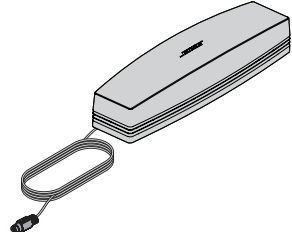

المحول اللاسلكي SoundTouch® series II

استخدام التلفزيون لإكمال الإعداد

يوجهك نظام التكامل الذكي UNIFY خلال العملية الأولية لإعداد وتهيئة نظامك. تأكد من أن السماعات ووحدة Acoustimass® في موضعهم النهائي.

اتبع التعليمات الموجودة على شاشة التلفزيون لإكمال ما يلي:

• اختر لغتك.

• قم بتشغيل نظام معايرة الصوت ADAPTiQ®.

• قم بتوصيل المحول اللاسلكي SoundTouch® بنظامك.

• أضف شبكة Wi-Fi® باستخدام هاتفًا ذكيًا أو كمبيوتر لوحي.

ملاحظة: إذا كنت غير قادر على إكمال الإعداد بالهاتف الذكي أو الكمبيوتر اللوحي، انظر "الملحق: استخدام UNIFY® لإعداد SoundTouch®" في صفحة 20.

• قم بتوصيل وإعداد أجهزة الصوت/الفيديو الخارجية.

• قم بتهيئة جهاز ريموت Bose® للتحكم في الأجهزة الموصلة.

وبعد الانتهاء من الإعداد، يمكنك استخدام نظام UNIFY في أي وقت لتغيير إعداد النظام. ارجع إلى دليل التشغيل.

تركيب بطاريات جهاز الريموت كنترول

1. افتح غطاء علبة البطاريات خلف جهاز الريموت كنترول.

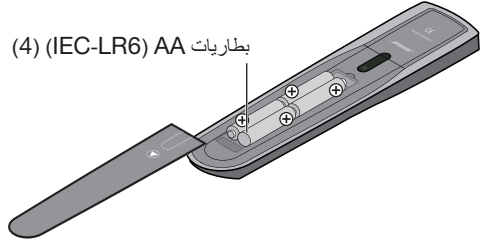

2. قم بتركيب 4 بطاريات AA (IEC LR6). طابق الرمزين + و - الموجودين على البطاريات مع العلامتين + و - الموجودتين بداخل علبة البطاريات.

3. أعد غطاء علبة البطاريات إلى مكانه.

تشغيل النظام

1. اضغط على زر الطاقة في وحدة التحكم.

ملاحظة: يعمل النظام في وضع توفير الطاقة عندما يكون متوقفاً للحفاظ على استهلاك الطاقة منخفضاً و لذلك قد يستغرق عدة ثوانٍ للبدء. يكون نظامك جاهزاً للاستخدام عندما يتغير مؤشر الحالة في وحدة التحكم من الوميض إلى لون أخضر ثابت.

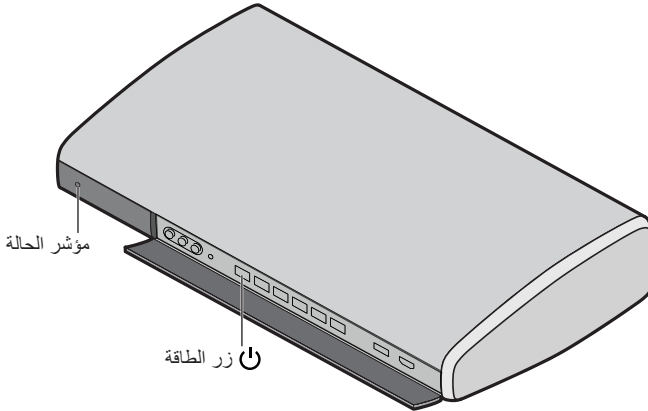

2. قم بتشغيل التلفزيون.

3. باستخدام جهاز الريموت كنترول الخاص بالتلفزيون، قم بتغيير إدخال التلفزيون إلى الإدخال الموصل بنظام® Lifestyle® SoundTouch®.

5. اربط بإحكام كل مسمار إيهامي.

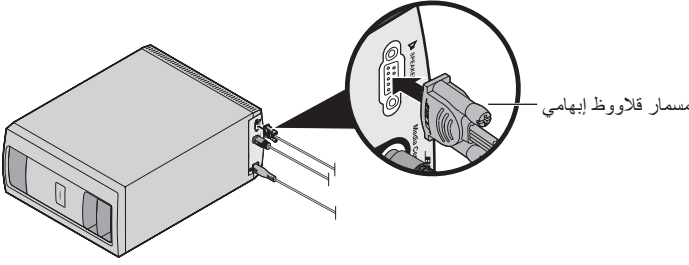

6. ضع وحدة Acoustimass في موضعها النهائي:

- منتصب (الأفضل) أو وضعها على أحد جوانبها (البديل).

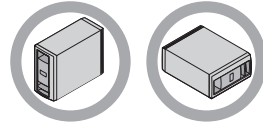

- مع جعل الفتحة الأمامية مواجهه لداخل الغرفة.
- على بعد 2 قدم (6 سم) على الأقل من أي تلفزيون لتجنب حدوث تداخل مغناطيسي مع صورة التلفزيون. انقل الوحدة إلى مكان أبعد إذا كنت لا تزال تلاحظ وجود تداخل.

تنبيهات:

- لا تضع وسائط إلكترونية مثل أشرطة الفيديو أو الصوت على وحدة Acoustimass أو بالقرب منها لفترات طويلة. حيث أن المجال المغناطيسي المحيط بالوحدة قد يمسح بعض أو كل المواد المسجلة.
- لا تسد فتحات التهوية في الوحدة. فقد يتسبب ذلك في زيادة درجة حرارتها.

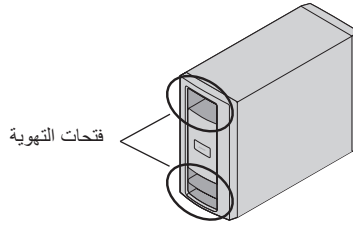

توصيل السماعات بوحدة Acoustimass®

1. قم بفصل كابل السماعة بحيث يستطيع كل قابس الوصول إلى سماعة واحدة.

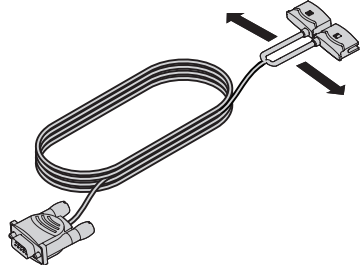

2. أدخل القابس L في السماعة اليسرى (L).

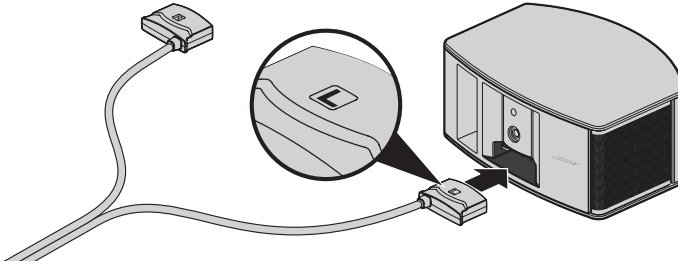

3. أدخل القابس R في السماعة اليمنى (R).

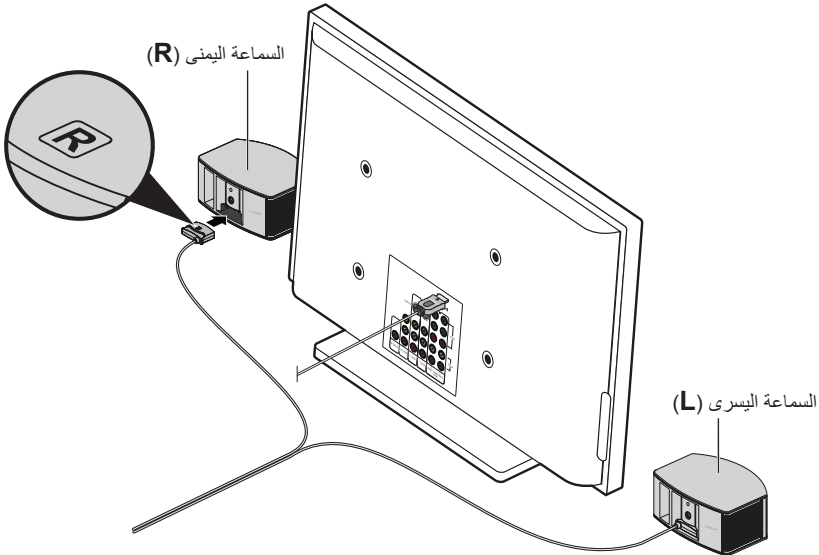

4. أدخل الطرف الآخر لكابل السماعة في الموصل **SPEAKERS** في الوحدة Acoustimass®.

من الصندوق 3:

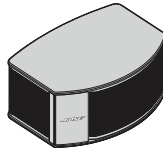

السماعة اليسرى

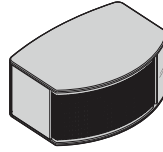

السماعة اليمنى

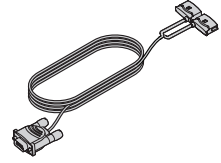

كابل السماعة

إرشادات وضع السماعات

- ضع السماعة اليسرى (L) على يسار التلفزيون والسماعة اليمنى (R) على يمينه.
 - ضع كل سماعة في حدود 3 قدم (متر واحد)، إن أمكن.
 - إذا وضعت السماعة في رف كتب محاط، قم بوضعها بالقرب من الحافة الأمامية للرف.
 - وجه السماعات إلى الأمام مباشرة لتواجه منطقة الاستماع.
- ملاحظة:** يمكنك وضع سماعات النظام على أرفف بالحائط أو حوامل منضدية أو حوامل على الأرض. لشراء هذه الملحقات، اتصل بموزع Bose® المحلي أو قم بزيارة موقع www.Bose.com

مثال على وضع السماعات

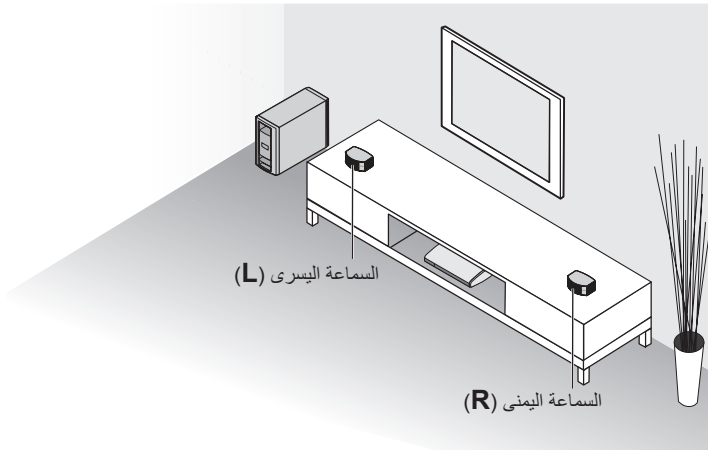

إعداد وحدة Acoustimass®

2. ضع الوحدة على جانبها وقم بتحديد مكان لوحة الموصلات.

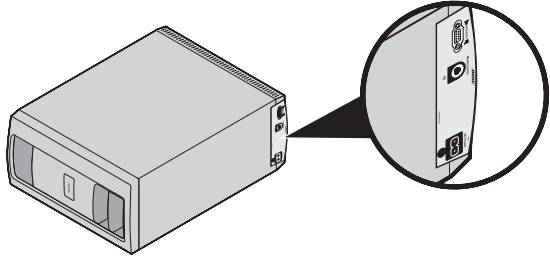

3. أدخل طرف إدخال الصوت الموصل في وحدة التحكم في الموصل **Media Center** في الوحدة **Acoustimass®** بسطح مستو والسهم مواجه لمقدمة الوحدة.

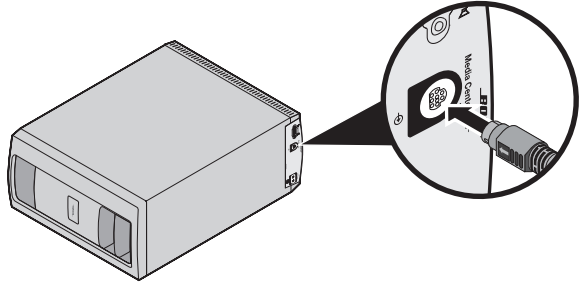

توصيل الوحدة Acoustimass بالكهرباء

1. قم بإخراج سلك الكهرباء من الصندوق.

2. أدخل أحد طرفي السلك الكهربائي في الموصل **Power AC** على وحدة **Acoustimass**.

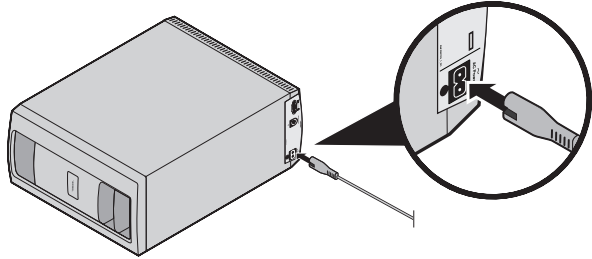

3. قم بتوصيل الطرف الآخر لسلك الكهرباء في مأخذ حي للتيار المتردد (الرئيسي).

من الصندوق 1:



سلك الكهرباء

من الصندوق 2:

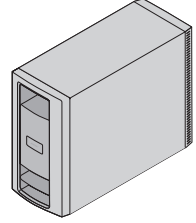

وحدة Acoustimass®

توصيل وحدة Acoustimass بوحد التحكم

1. ضع وحدة Acoustimass على الأرضية في نفس ركن الغرفة مثل التلفزيون بالقرب من مأخذ حي للتيار المتردد (الرئيسي).

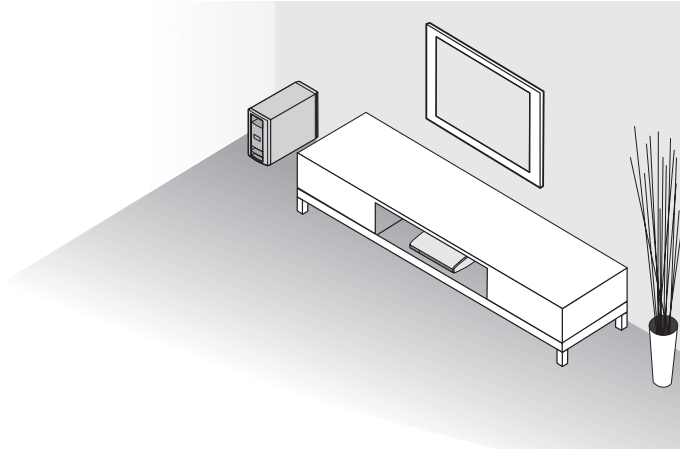

تنبيه: لا توقف وحدة Acoustimass على طرفها الأمامي أو الخلفي.

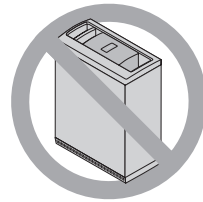
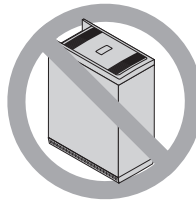

توصيل كابل إدخال الصوت بوحدة التحكم

1. أدخل كابل إدخال صوت مكبر الصوت في الموصل **Audio OUT** على وحدة التحكم مع سطح مستو والسهم الموجود على القابس متجه لأعلى.
ملاحظة: لا تقم بتوصيل كابل إدخال الصوت بموصل رابط Bose.

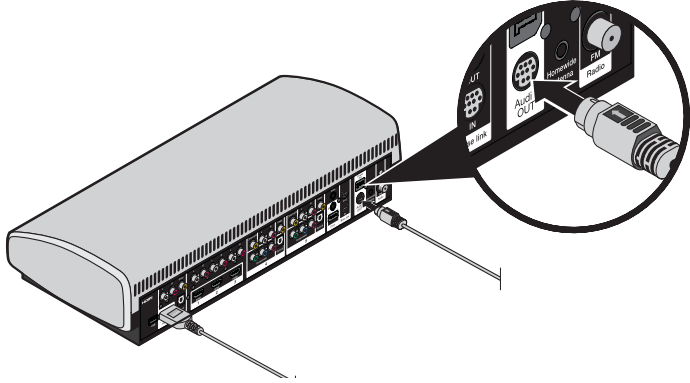

2. اترك الطرف الآخر للكابل لتأخذ إعداد وحدة Acoustimass®.

توصيل وحدة التحكم بالكهرباء

1. أدخل سلك التغذية الكهربائية في موصل الكهرباء **Power**.

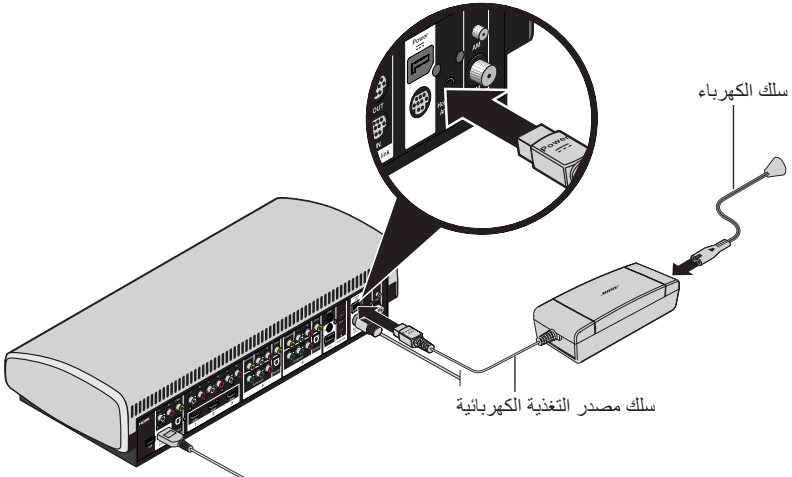

2. قم بإخراج سلك الكهرباء من الصندوق.
3. أدخل أحد أطراف السلك الكهربائي في مصدر التغذية الكهربائية.
4. أدخل الطرف الآخر لسلك الكهرباء في مأخذ تيار متردد (الرئيسي).

إعداد وحدة التحكم

2. قم بإدخال طرف واحد من الكابل HDMI™ عالي السرعة في موصل HDMI IN بالتلفزيون.

ملاحظات:

- إذا كان هناك كابل HDMI موصل بالفعل بالموصل HDMI بالتلفزيون، يمكنك فصل الطرف الآخر واستخدام هذا الكابل.
- إذا كنت تخطط لعرض محتوى ثلاثي الأبعاد، تأكد من أنك تستخدم كابل HDMI عالي السرعة المرفق.

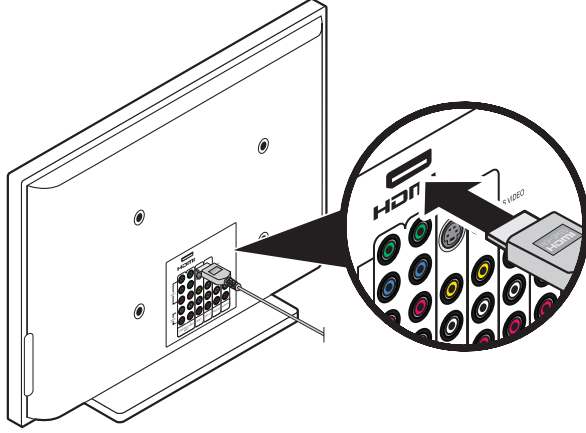

3. أدخل الطرف الآخر للكابل HDMI في الموصل المسمى HDMI OUT Video to TV بوحدة التحكم.

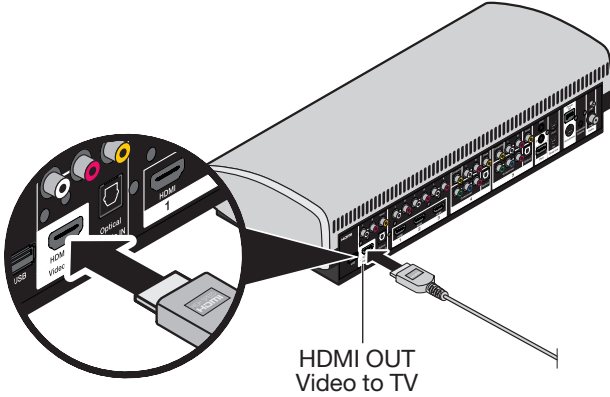

من الصندوق 1:



كابل إدخال الصوت



وحدة التغذية الكهربائية

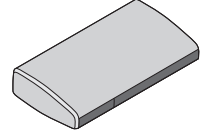

وحدة التحكم

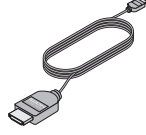

كابل HDMI™ عالي السرعة



كابل ضوئي

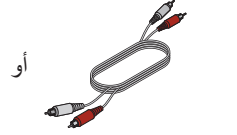

كابل صوت استريو

من الصندوق 2:



سلك الكهرباء

توصيل وحدة التحكم بالتلفزيون

1. ضع وحدة التحكم على سطح مستو مستقر بالقرب من التلفزيون.

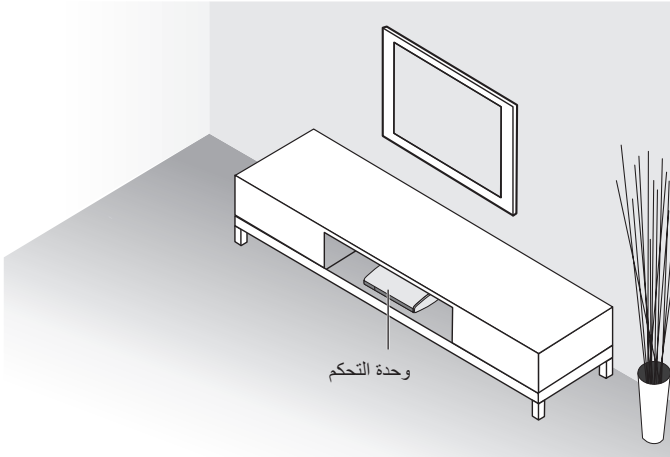

ملاحظة: قم بوضع وحدة التحكم بشكل يسهل الوصول للوحة الموصلات الخلفية إلى أن يتم تثبيت النظام بالكامل.

حول نظامك® SoundTouch® Lifestyle

يتضمن نظام الترفيه المنزلي الجديد السماعات ووحدة التحكم ووحدة Acoustimass® ومحول SoundTouch® اللاسلكي وجهاز ريموت عام.

تفريغ محتويات النظام

يتم تعبئة أجزاء نظامك الجديد في أربعة صناديق مرقمة بالإضافة إلى صندوق صغير يحتوي على الأسلاك الكهربائية المناسبة:

• 1 صندوق وحدة التحكم

• 2 صندوق وحدة Acoustimass

• 3 صندوق السماعات

• 4 الصندوق التفاعلي

• 5 صندوق الأسلاك الكهربائية (يستخدم مع الصناديق 1 و 2)

بدءًا بالصندوق 1، قم بتفريغ كل صندوق وإعداد محتوياته قبل تفريغ الصندوق التالي.

ملاحظة: في حالة تلف جزء من النظام، لا تستخدمه. اتصل على الفور بموزع Bose® المعتمد أو اتصل بخدمة عملاء Bose. ارجع إلى ورقة العناوين في الصندوق 4.

احفظ العلبة الكرتونية و مواد التعبئة لنقل أو تخزين النظام.

العناية والصيانة

- 19..... ربط الأرجل المطاطية
- 19..... استكشاف الأخطاء وإصلاحها
- 19..... الاتصال بخدمة العملاء

الملحق: استخدام UNIFY® لإعداد SoundTouch®

- 20..... إضافة النظام لشبكة Wi-Fi®
- 20..... تنزيل وتثبيت تطبيق SoundTouch®
- 20..... قم بتوصيل النظام لشبكة Wi-Fi®
- 20..... إضافة النظام لحساب SoundTouch® موجود

حول نظامك® Lifestyle® SoundTouch®

7.....تفريغ محتويات النظام

إعداد وحدة التحكم

8..... ما تحتاجه

8..... من الصندوق 1

8..... من الصندوق

8..... توصيل وحدة التحكم بالتلفزيون

10..... توصيل كابل إدخال الصوت بوحدة التحكم

10..... توصيل وحدة التحكم بالكهرباء

إعداد وحدة® Acoustimass

11..... ما تحتاجه

11..... من الصندوق 2

11..... من الصندوق

11..... توصيل وحدة Acoustimass بوحدة التحكم

12..... توصيل الوحدة Acoustimass بالكهرباء

إعداد السماعات

13..... ما تحتاجه

13..... من الصندوق 3

13..... إرشادات وضع السماعات

13..... مثال على وضع السماعات

14..... توصيل السماعات بوحدة® Acoustimass

بدء تشغيل النظام

16..... تركيب بطاريات جهاز الريموت كنترول

16..... تشغيل النظام

إكمال الإعداد باستخدام® UNIFY

17..... ما تحتاجه

17..... من الصندوق 4

17..... استخدام التلفزيون لإكمال الإعداد

18..... إكمال إعداد® SoundTouch® بالتطبيق

18..... عناصر صندوق تفاعلية إضافية

يرجى استكمال سجلاتك والاحتفاظ بها.

يمكن العثور على الأرقام المسلسلة وأرقام الموديلات على لوحة المنتج السفلية.

موديل Lifestyle® SoundTouch®: _____

الرقم المسلسل لوحدة التحكم: _____

رقم Acoustimass® المسلسل: _____

تاريخ الشراء: _____

يرجى الاحتفاظ بالإيصال مع دليل الإعداد هذا ودليل التشغيل.

تاريخ الصنع: يشير العدد الأول الأسود العريض في الرقم المسلسل إلى سنة الصنع؛ "5" هي سنة 2005 أو 2015.

المستورد في الصين:

Bose Electronics (Shanghai) Company Limited, Part C, Plan 9, No. 353 North Riyang Road, China (Shanghai) Pilot Free Trade Zone

المستورد في الاتحاد الأوروبي:

Bose GP, Castleblayney Road, Carrickmacross, County Monaghan, Ireland

المستورد في تايوان:

Bose Taiwan Branch, 9F-A1, No.10, Section 3, Minsheng East Road, Taipei City 104, Taiwan

App Store هي علامة خدمة لشركة Apple Inc.

Amazon و Kindle و Fire هي علامات تجارية لشركة Amazon.com, Inc. أو الشركات التابعة لها.

Android و Google Play هي علامات تجارية لشركة Google Inc.

Blu-ray Disc™ و Blu-ray™ هي علامات تجارية لشركة Blu-ray Disc Association.

علامة وشعارات كلمة Bluetooth® هي علامات تجارية مسجلة مملوكة لشركة Bluetooth SIG, Inc ويتم استخدام هذه العلامات بموجب ترخيص من شركة Bose Corporation.

تم تصنيعه بموجب ترخيص من شركة Dolby Laboratories. Dolby ورمز D المزود هي علامات تجارية لشركة Dolby Laboratories.



لبراءات اختراع DTS، انظر <http://patents.dts.com>. تم تصنيعه بموجب ترخيص من شركة Digital Theater Systems, INC. كلا من DTS والرمز و DTS و الرمز معا هي علامات تجارية مسجلة و DTS Digital Surround هي علامة تجارية لشركة DTS, Inc. © DTS, Inc. جميع الحقوق محفوظة.



HDMI و HDMI High-Definition Multimedia Interface و شعار HDMI هي علامات تجارية أو علامات تجارية مسجلة لشركة HDMI Licensing LLC في الولايات المتحدة ودول أخرى.



iHeartRadio هي علامة تجارية مسجلة لشركة iHeartMedia, Inc.

يتضمن هذا المنتج برمجيات Spotify والتي تخضع لتراخيص الطرف الثالث الموجودة هنا: www.spotify.com/connect/third-party-licenses.

Spotify هي علامة تجارية مسجلة لشركة Spotify AB.

SoundTouch وتصميم note اللاسلكي هي علامات تجارية مسجلة لشركة Bose Corporation في الولايات المتحدة ودول أخرى.

Wi-Fi هي علامة تجارية مسجلة لشركة Wi-Fi Alliance®.

© 2015 Bose Corporation. لا يجوز استنساخ أي جزء من هذا الدليل أو تعديله أو توزيعه أو استخدامه على نحو مخالف بدون إذن كتابي مسبق.

تعليمات السلامة الهامة

10. قم بحماية السلك الكهربائي لعدم وطنه بالأقدام أو الضغط عليه، خصوصًا عند القوابس وعند مقابس الأجهزة التكميلية ونقطة خروجها من الجهاز.
11. لا تستخدم سوى الملحقات/المرفقات التي تحددها جهة الصنع.
12. لا يستخدم إلا مع العربية أو الحامل أو الحامل ثلاثي القوائم أو حامل التثبيت أو المنضدة التي تحددها جهة الصنع أو التي تباع مع الجهاز. وعند استخدام العربية، توخي الحذر عند تحريك العربية/الجهاز معًا لتجنب الإصابة من جراء الانقلاب.
13. قم بفصل هذا الجهاز أثناء العواصف الرعدية أو عند عدم الاستخدام لفترات طويلة.
14. قم بإجراء جميع أعمال الصيانة بواسطة أفراد صيانة مؤهلين. ويجب إجراء صيانة عند تلف الجهاز بأي شكل من الأشكال، مثل تلف سلك التغذية الكهربائية أو القابس أو انسكاب سائل أو سقوط أشياء على الجهاز أو تعرضه للمطر أو الرطوبة أو عدم عمله بشكل اعتيادي أو سقوطه.



هذا الرمز يعني أنه يجب عدم تجاهل المنتج كنفائات المنزلية ويجب تسليمه إلى مرفق جمع مناسب لإعادة تدويره. يساعد التخلص السليم وإعادة التدوير على حماية الموارد الطبيعية وصحة الإنسان والبيئة. لمزيد من المعلومات حول التخلص من هذا المنتج وإعادة تدويره، اتصل بالبلدية المحلية أو خدمة التخلص أو المتجر الذي اشتريته منه هذا المنتج.

تعلن شركة Bose بموجب أن هذا المنتج يخضع للمتطلبات الأساسية لتوجيه 1999/5/EC والشروط الأخرى ذات الصلة والتوجيهات الأخرى المعمول بها. ويمكن العثور على البيان الكامل للتطبيق في موقع: www.Bose.com/compliance



أسماء ومحتويات المواد أو العناصر السامة أو الخطرة						
المواد والعناصر السامة أو الخطرة						اسم الجزء
أثير ثنائي الفينيل المعالج بالبروم (PBDE)	ثنائي الفينيل المعالج بالبروم (PBB)	سداسي الكافور (CR(VI))	الكادميوم (Cd)	الزئبق (Hg)	الرصاص (Pb)	
○	○	○	○	○	X	لوحات الدوائر المطبوعة (PCBs)
○	○	○	○	○	X	الأجزاء المعدنية
○	○	○	○	○	○	الأجزاء البلاستيكية
○	○	○	○	○	X	السماعات
○	○	○	○	○	X	الكابلات
يتم إعداد هذا الجدول وفقًا لأحكام معيار SJ/T 11364.						
○: تشير إلى أن المادة السامة أو الخطرة الموجودة في كل المواد المتجانسة لهذا الجزء أقل من متطلبات التقييد في معيار GB/T 26572.						
X: تشير إلى أن المادة السامة أو الخطرة الموجودة في أحد المواد المتجانسة على الأقل المستخدمة لهذا الجزء أكبر من متطلبات التقييد في معيار GB/T 26572.						

يرجى قراءة دليل المالك هذا بعناية والاحتفاظ به للرجوع إليه في المستقبل.

يقوم المثلث متساوي الأضلاع الذي يوجد بداخله رسم على شكل وميض برق ورأس سهم بتبنيه المستخدم بوجود فولتية خطيرة غير معزولة داخل علبة النظام قد تكون من الكبر بحيث قد تتسبب في صدمة كهربائية.



تقوم علامة التعجب الموجودة داخل مثلث متساوي الأضلاع، كما هو مبين على النظام، بتبنيه المستخدم إلى وجود تعليمات تشغيل وصيانة هامة في دليل المالك هذا.



تحذير: يحتوي على أجزاء صغيرة قد تتسبب في الاختناق. غير مناسب للأطفال الأقل من 3 سنوات.



تحذيرات:



- لتقليل مخاطر الحريق أو الصدمة الكهربائية، يجب عدم تعريض المنتج للمطر أو الرطوبة.
- يجب عدم تعريض الجهاز لفترات السوائل المتساقطة أو المتناثرة ويجب عدم وضع أو عية ممثلة بالسوائل، مثل أنية الزهور، على الجهاز أو بالقرب منه. وكما هو الحال مع أية منتجات إلكترونية، احرص على عدم سكب سوائل داخل أي جزء من النظام. فقد تؤدي السوائل إلى حدوث تعطل و/أو التعرض لخطر حريق.
- لمنع الصدمة الكهربائية، قم بمطابقة الجزء المسطح العريض لقابس السلك مع الفتحة الواسعة لمقيس التيار المتردد (المآخذ الرئيسي). وقم بإدخال القابس بالكامل.
- يجب عدم وضع أية مصادر للهب المكشوف، مثل الشموع المشتعلة، فوق الجهاز أو بالقرب منه.

تنبيهات:



- لا تقم بإجراء أية تعديلات على النظام أو الملحقات. حيث أن التعديلات غير المصرح بها قد تخل بالسلامة والالتزام بالقواعد التنظيمية وبأداء النظام.
- قد يؤدي التعرض لموسيقى عالية الصوت لمدة طويلة إلى الإضرار بالسمع. ومن الأفضل تجنب الصوت المرتفع للغاية عند استخدام سماعات الرأس، خصوصاً لفترات طويلة.

ملاحظات:

- توجد بطاقة المنتج أسفل أو خلف المنتج.
- يجب الإبقاء على مثل هذا الجهاز في وضع القابلية للتشغيل عند استخدام قابس التغذية الكهربائية أو وصلة جهاز كجهاز فصل.
- يجب استخدام هذا المنتج في الأماكن المغلقة فقط. حيث أنه لم يُصمم أو يُختبر للاستخدام في الأماكن المفتوحة أو في السيارات الترفيهية أو القوارب.
- يجب عدم استخدام هذا المنتج سوى مع وحدة التغذية الكهربائية المرفقة معه فقط.
- سلك السماعة وكابلات التوصيل الموجودة في هذا النظام غير معتمدة للتركيب في الحائط. يرجى مراجعة قوانين البناء المحلية لمعرفة النوع الصحيح للسلك والكابل المطلوب للتركيب في الحائط.
- قد يؤدي القيام بأية تغييرات أو تعديلات دون موافقة صريحة من شركة Bose Corporation إلى إلغاء ترخيص المستخدم لتشغيل هذا الجهاز.

تعليمات السلامة الهامة

1. اقرأ هذه التعليمات.
2. احتفظ بهذه التعليمات.
3. انتبه إلى جميع التحذيرات.
4. اتبع جميع التعليمات.
5. لا تستخدم هذا الجهاز بالقرب من الماء.
6. لا تستخدم سوي قطعة قماش جافة في التنظيف.
7. لا تقم بسد أية فتحات التهوية. قم بالتركيب حسب تعليمات جهة الصنع.
8. لا تقم بتركيب المنتج بالقرب من أي مصدر للحرارة مثل شبكات التدفئة أو ممرات الحرارة أو المواقد أو أي جهاز آخر (بما في ذلك مكبرات الصوت) ينتج عنه حرارة.
9. لا تبطل مفعول غرض السلامة للقابس من النوع القطبي أو الأرضي. يوجد في القابس القطبي شفرتين أحدهما أعرض من الأخرى. ويوجد في القابس الأرضي طرفين وطرف أرضي ثالث. ويتم توفير الطرف العريض والطرف الثالث لأغراض السلامة. وإذا لم يناسب القابس المرفق مأخذ الكهرباء، استشر كهربائي بخصوص استبدال المآخذ القديم.



760107-0010

BOSE[®]
Better sound through research[®]

©2015 Bose Corporation, The Mountain,
Framingham, MA 01701-9168 USA
AM760107 Rev. 00