

Owner's Guide
Brugervejledning
Bedienungsanleitung
Gebruikershandleiding
Guía del usuario
Käyttöohje
Notice d'utilisation
Manuale di istruzioni
Kezelési útmutató
Brukerveiledning
Podręcznik użytkownika
Manual do Proprietário
Bruksanvisning

BOSE

WAVE® SOUNDTOUCH® SERIES IV
WIRELESS MUSIC SYSTEM

Les og ta vare på alle sikkerhets- og bruksinstruksjoner.

ADVARSLER/FORHOLDSREGLER



Ikke svelg batterier. Dette medfører fare for kjemisk brannskade. Fjernkontrollen som følger med utstyret, inneholder et knappebatteri. Hvis knappebatteriet svelges, kan det føre til alvorlige innvendige brannskader i løpet av bare to timer, og kan føre til død. Hold nye og brukte batterier borte fra barn. Hvis batterirommet er ikke ordentlig lukket, må du slutte å bruke fjernkontrollen og holde det borte fra barn. Hvis du tror at batteriene kan ha blitt svelget eller plassert inne i en del av kroppen, må du oppsøke lege umiddelbart. For å unngå fare for eksplosjon, brann eller kjemiske brannskader må du være forsiktig når du bytter batteriet, og du må bare bytte det med et godkjent (for eksempel UL) 3-volts litiumbatteri av typen CR2032 eller DL2032. Kast brukte batterier umiddelbart. Batterier må ikke lade opp, demonteres, varmes opp til over 100 °C (212 °F) eller brennes.

Viktige sikkerhetsinstruksjoner

1. Les disse instruksjonene.
2. Oppbevar disse instruksjonene.
3. Følg alle advarsler.
4. Følg alle instruksjoner.
5. Ikke bruk apparatet i eller nær vann.
6. Rengjør bare med en ren klut.
7. Ikke blokker noen av ventilasjonsåpningene. Plasser i henhold til produsentens instruksjoner.
8. Ikke plasser i nærheten av varmekilder, for eksempel radiatorer, varmeapparater, ovner eller andre apparater (herunder forsterkere) som produserer varme.
9. Beskytt strømfedningen fra å bli tråkket på eller klemt, spesielt ved plugger, stikkontakter og punktet der den kommer ut fra apparatet.
10. Bruk kun tilbehør/utstyr som er spesifisert av produsenten.
11. Trekk ut støpslet under tordenvær eller når det ikke skal bruke i en lengre periode.
12. Overlat all til kvalifisert personell. Service er nødvendig når apparatet har blitt skadet, for eksempel at ledningen eller kontakten til strømforsyningen er skadet, væske har blitt sølt på eller gjenstander har falt inn i apparatet, apparatet har blitt utsatt for regn eller fuktighet, apparatet fungerer ikke slik det skal eller det har blitt sluppet ned.

ADVARSLER/FORHOLDSREGLER



Dette symbolet betyr at det finnes uisolert, farlig spenning i produktkabinettet som utgjøre en risiko for elektrisk støt.



Dette symbolet betyr at det finnes viktige drifts- og vedlikeholdsinstruksjoner i brukerveiledningen.



Inneholder små deler som kan medføre fare for kvelning, Ikke egnet for barn under 3 år.



Dette produktet inneholder magnetisk materiale. Kontakt lege for å finne ut om dette kan påvirke implantert medisinsk utstyr.

- For å redusere faren for brann eller elektrisk støt må produktet IKKE utsettes for regn eller fuktighet.
- IKKE utsett dette produktet for drypp eller sprut, og ikke plasser gjenstander fylt med væske, for eksempel vaser, på eller nær produktet.
- Hold produktet borte fra åpen ild og varmekilder. IKKE plasser kilder til åpen flamme, for eksempel tente stearinlys, på eller nær produktet.
- IKKE utfør uautoriserte endringer på produktet.
- IKKE bruk i kjøretøy eller båter.
- Hvis støpselet eller apparatkoblingen brukes til å koble fra enheten, må støpselet være lett tilgjengelig.
- Bruk produktet bare som angitt i instruksjonene for å unngå helsefarlig stråling fra den interne laserkomponenten. CD-spillere må ikke justeres eller repareres av andre enn kvalifisert servicepersonell.
- For å unngå elektrisk støt må den brede pinnen av ledningen plugges i det brede sporet av stikkontakten. Sett forsiktig i.
- Wave® SoundTouch®-musikksystemet (kombinasjon av systemet og SoundTouch®-sokkelen eller bare SoundTouch®-sokkelen) må ikke brukes med braketten for underskap eller vegg, som er tilgjengelig fra Bose.
- DAB-antennekontakten på denne enheten er ikke beregnet for tilkobling til et kabel-TV-system.

- IKKE bruk hodetelefonene på høyt volum over en lengre periode.
 - For å unngå hørselsskader, bruk hodetelefonene med et komfortabelt, moderat volumnivå.
 - Skru volumet ned på enheten før du plasserer hodetelefonene i/på ørene, og skru deretter volumet opp gradvis til et komfortabelt lyttenivå.
- Produktetiketten er plassert på undersiden av produktet.

Laserprodukt i klasse 1

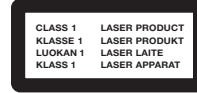

Denne CD-spillere er sertifisert som et LASERPRODUKT I KLASSE 1 i henhold til EN/IEC 60825.



源電池請回收

Kasser brukte batterier på en miljøriktig måte i henhold til lokale bestemmelser.
Må ikke brennes.



Dette symbolet betyr at produktet ikke må kasseres som husholdningsavfall, og at det skal leveres til en passende innsamlingsanlegg for gjenvinning. Riktig håndtering og gjenvinning bidrar til å beskytte naturressurser, helse og miljø. Hvis du vil ha mer informasjon om avhending og resirkulering av dette produktet, kan du kontakte kommunen, renovasjonstjenesten eller butikken der du kjøpte dette produktet.

MERK: Dette utstyret er testet og funnet å overholde grenseverdiene for digitale utstyrsenheter av klasse B, som beskrevet i del 15 av FCC-regelverket. Disse grenseverdiene er beregnet på å sikre rimelig beskyttelse mot skadelige radioforstyrrelser ved installasjon i boligmiljø. Utstyret genererer, bruker og kan avgir radiofrekvensenergi. Hvis det ikke installeres og brukes i overensstemmelse med instruksjonene, kan utstyret forårsake skadelig forstyrrelse av radiokommunikasjon. Det kan likevel ikke garanteres at slik forstyrrelse ikke vil kunne oppstå ved en gitt installasjon. Dersom dette utstyret skulle forårsake skadelig forstyrrelse for radio- eller TV-mottak, hvilket kan avgjøres ved å slå utstyret av og på igjen, oppfordres brukeren til å søke å avhjelpe forstyrrelsen med ett eller flere av følgende tiltak:

- Flytt eller snu mottakerantennen.
- Øk avstanden mellom utstyret og radio- eller TV-mottakeren.
- Koble utstyret til en annen strømkrets enn den radio- eller TV-mottakeren er tilkoblet.
- Ta kontakt med forhandleren eller en erfaren radio/TV-installatør for hjelp.

Endringer eller modifikasjoner som ikke er uttrykkelig godkjent av Bose Corporation, kan frata brukeren retten til å bruke utstyret.

Dette utstyret overholder del 15 av FCC-regelverket og Industry Canada-lisensunntak (RSS-standard(er)). Bruk av enheten er underlagt følgende to betingelser: (1) Dette utstyret skal ikke forårsake skadelig interferens, og (2) dette utstyret skal tåle all mottatt interferens, herunder interferens som kan føre til uønsket virkemåte for utstyret.

Dette utstyret samsvarer med radiostrålingsgrensene i FCC og Industry Canada som er angitt for den generelle befolkningen. Senderen må ikke plasseres på samme sted eller brukes i forbindelse med andre antenner eller sendere.

Enheten er bare beregnet til innendørsbruk for å redusere muligheten for skadelig interferens for andre felleskanaler.

SoundTouch®-fot: Utstyret må monteres og bruke med en minimumsavstand på 20 cm (8 tommer) mellom utstyret og kroppen.

CAN ICES-3 (B) / NMB-3 (B)

CE Bose Corporation erklærer herved at dette produktet er i samsvar med grunnleggende og andre relevante krav i henhold til direktiv 2014/53/EU og alle andre krav i EU-direktiver. Den fullstendige samsvarserklæringen finner du på www.Bose.com/compliance

Navn på og innhold i giftige eller skadelige stoffer eller bestanddeler						
Giftige eller skadelige stoffer eller bestanddeler						
Delnavn	Bly (Pb)	Kvikksølv (Hg)	Kadmium (Cd)	Heksavalent (CR(VI))	Polybromerte bifenyler (PBB)	Polybromerte difenyletere (PBDE)
PCB-er	X	0	0	0	0	0
Metaldeler	X	0	0	0	0	0
Plastdeler	0	0	0	0	0	0
Høytalere	X	0	0	0	0	0
Kabler	X	0	0	0	0	0

Denne tabellen er utarbeidet i henhold til krav i SJ/T 11364.

O: Angir at dette giftige eller farlige stoffet som finnes i alle de homogene materialene i denne delen, er under grensekravene i GB/T 26572.

X: Angir at dette giftige eller farlige stoffet som finnes i minst én av de homogene materialene i denne delen, er under grensekravene i GB/T 26572.

Produksjonsdato: Det åttende sifferet i serienummeret er produksjonsåret. 6 er 2006 eller 2016.

Importør for Kina: Bose Electronics (Shanghai) Company Limited, Part C, Plan 9, No. 353 North Riyang Road, Kina (Shanghai) Pilot Free Trade Zone

Importør for EU: Bose Products B.V., Gorslaan 60, 1441 RG Purmerend, Nederland

Importør for Taiwan: Bose Taiwan Branch, 9F-A1, No.10, Section 3, Minsheng East Road, Taipei City 104, Taiwan. Telefonnummer: 886 2 2514 7977

Importør for Mexico: Bose de México, S. de R.L. de C.V., Paseo de las Palmas 405-204, Lomas de Chapultepec, 11000 México, D.F. Telefonnummer: +5255 (5202) 3545

Telefonnummer i USA: 1-877-230-5639

Amazon, Kindle, Fire og alle relaterte logoer er varemerker som tilhører Amazon, Inc. eller dets datterselskaper.

Apple, Apple-logoen og iTunes er varemerker som tilhører Apple Inc. og er registrert i USA og andre land. App Store er et tjenestemerke for Apple Inc.

Android, Google Play og Google Play-logoen er varemerker for Google Inc.

Bluetooth®-navnet og -logoene er registrerte varemerker som tilhører Bluetooth SIG, Inc., og all bruk hos Bose Corporation er underlagt lisens.

Dette produktet inneholder tjenesten iHeartRadio. iHeartRadio er et registrert varemerke for iHeartMedia, Inc.

Produktet er beskyttet av bestemte immaterielle rettigheter som tilhører Microsoft. Bruk eller distribusjon av slik teknologi utenfor dette produktet er forbudt uten lisens fra Microsoft.

Dette produktet har innebygd Spotify-programvare som er underlagt tredjepartslisens som finnes her: www.spotify.com/connect/third-party-licenses

Spotify er et registrert varemerke som tilhører Spotify AB.

SoundTouch og designen med den trådløse noten er varemerker for Bose Corporation i USA og andre land.

Det unike designet til Wave-musikk-system er et registrert varemerke for Bose Corporation i USA og andre land.

Wi-Fi er et registrert varemerke for Wi-Fi Alliance®.

Windows er et registrert varemerke for Microsoft Corporation i USA og andre land.

© 2017 Bose Corporation. Ingen del av dette produktet kan reproduseres, endres, distribueres eller brukes på annen måte uten å ha innhentet skriftlig tillatelse på forhånd.

Fyll ut og oppbevar for senere bruk

Du finner serie- og modellnummer på panelet på undersiden.

Serienummer: _____

Modellnummer: _____

Oppbevarer kvitteringen sammen med brukerveiledningen. Nå er en god anledning til å registrere ditt Bose-produkt. Du kan gjøre dette ved å gå til <http://global.Bose.com/register>

Det første oppsettet

Innholdet i esken	5
Veiledning for plassering.....	5
Koble systemet til sokkelen.....	6
Koble systemet til strøm	6
Stille klokken.....	6

SoundTouch®-appen

Laste ned og installere SoundTouch®-appen.....	7
Eksisterende SoundTouch®-brukere.....	7
Legge systemet til en eksisterende konto.....	7
Koble systemet til et nytt nettverk	7
Kundesenter for SoundTouch®	7

Tilpasse forhåndsinnstilling

Tilpass forhåndsinnstillingene	8
Tilpasse forhåndsinnstillingene.....	8
Definere en forhåndsinnstilling.....	8
Spille av en forhåndsinnstilling.....	8

Systemkontroller

Fjernkontroll	9
Pekeplate.....	10
Slå systemet på.....	10
Fjernkontroll.....	10
Pekeplate	10
Ventemodus	10
Justere volumet	10
Dempe systemet	10
Meldinger på displayet.....	10

Bluetooth®-teknologi

Koble til mobilenheter.....	11
Koble til mobilenheter på nytt.....	11
Koble til med fjernkontrollen.....	11
Koble til med Bluetooth-funksjonen på den sammenkoblede enheten.....	11
Nullstille sammenkoblingslisten for Bluetooth	11
Bruke SoundTouch®-appen	11

Radio

Lytte til FM- eller AM-radio	12
Stille inn en AM/FM-stasjon.....	12
Definere forhåndsinnstilte AM-/FM-radiostasjoner ...	12
Spille av forhåndsinnstilte AM-/FM-radiostasjoner ...	12
Forbedre FM-mottak.....	12
Lytte til DIGITAL RADIO	13
Stille inn en digital radiostasjon	13
Bla gjennom tilgjengelige stasjoner	13
Lagre forhåndsinnstilte digitale radiostasjoner.....	13
Primærstasjoner og sekundærtjenester.....	13
Søke etter digitale radiostasjoner på nytt.....	14
Vise stasjonsinformasjon.....	14
Vise signalstyrke for stasjonen.....	14

CD-er

Spille av lyd-CD-er.....	14
Spille av MP3-CD-er.....	15
CD-avspillingsmodi	15

Alarmer og innsovningstimeren

Stille inn alarmene	16
Vise innstillingene for Alarm 1 og Alarm 2	16
Alarmmeldinger.....	16
Slå alarm på eller av.....	17
Slumre en alarm.....	17
Stoppe og tilbake stille en alarmlyd	17
Tilbake stille en slumrealarm for neste dag	17
Stille inn innsovningstimeren.....	17
Vise gjenstående innsovningstid	17
Slå av innsovningstimeren.....	17

Tilkoblinger for annet utstyr

Systemtilkoblinger	18
Koble til ekstern lydenhet.....	19
Koble til hodetelefoner	19
Koble til ekstern antenne	20
Montere en ekstern FM-radioantenne.....	20
Montere en ekstern antenne for DIGITAL RADIO.....	20

Tilpasse systemet

Konfigurasjonsmenyen	21
Endre systeminnstillinger.....	21

Avanserte funksjoner

Deaktivere Wi-Fi®-funksjonen	22
Slå Wi-Fi-funksjonen på igjen	22
Starte SoundTouch®-sokkelen på nytt	22
Tilbake stille SoundTouch®-foten.....	22

Stell og vedlikehold

Bytt batteriet i fjernkontrollen	23
Rengjøre systemet.....	23
Kundestøtte.....	23
Begrenset garanti	23
Teknisk informasjon.....	23

Feilsøking

Vanlige løsninger.....	24
------------------------	----

Alternativ konfigurering

Konfigurere systemet med en datamaskin.....	25
Før du begynner	25
Oppsett av datamaskin	25

Innholdet i esken

Pakk esken forsiktig ut, og kontroller at følgende deler følger med:

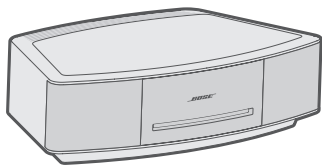

Wave®-musikksystem

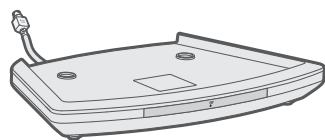

SoundTouch®-fot



Fjernkontroll



Antenne adapter
(Bare Europa og Storbritannia)

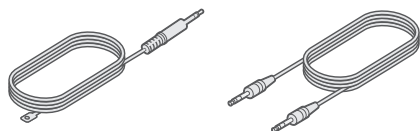

2,5 mm dipolantenne

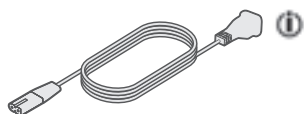

Strømledning

i Kan leveres med flere strømledninger. Bruk strømledningen for ditt område.

Merk: Ikke bruk systemet hvis deler av det er skadet. Kontakt din autoriserte Bose-forhandler eller ring til kundestøtte for Bose. Gå til global.Bose.com/Support/WSTIV for kontaktinformasjon.

Veiledning for plassering

Hold annet trådløst utstyr 0,3-0,9 m (1-3 fot) borte fra systemet for å unngå forstyrrelser. Plasser systemet utenfor og borte fra metallkabinetter og direkte varmekilder.

Slik kan du nyte maksimal lyd kvalitet:

- Plasser systemet på motstående side av lytteområdet.
- Plasser systemet ca. 0,5 m (to fot) fra veggen, og unngå å plassere det i et hjørne.
- Sett systemet på en stabil og jevn overflate.
- IKKE plasser systemet oppå lyd-/videoutstyr (mottakere, TV-er og så videre) eller på andre gjenstander som kan avgi varme, eller en metalloverflate. Varme som avgis av disse gjenstandene kan føre til dårlig systemytelse eller forstyrrelse for AM-mottak.
- IKKE bruk systemet på et fuktig sted eller andre steder der det kan komme fuktighet inn i det.
- IKKE plasser andre gjenstander oppå systemet.
- Kontroller at det er en stikkontakt i nærheten.

Koble systemet til sokkelen

SoundTouch®-sokkelen sørger for nettverkstilkobling for Wave®-musikksystemet.

1. Sett deretter Wave®-musikksystemet forsiktig oppå SoundTouch®-sokkelen:
 - Plasser bakføttene på Wave®-musikksystemet i fordypningene på toppen av SoundTouch®-sokkelen.
 - Pass på at Kontroller at Wave®-musikksystemet står flatt, og at enhetenes kanter er rettet inn etter hverandre.

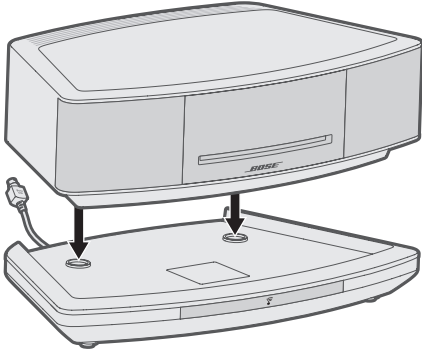

2. Sett kabelen for SoundTouch®-sokkelen inn i **Bose link**-kontakten.

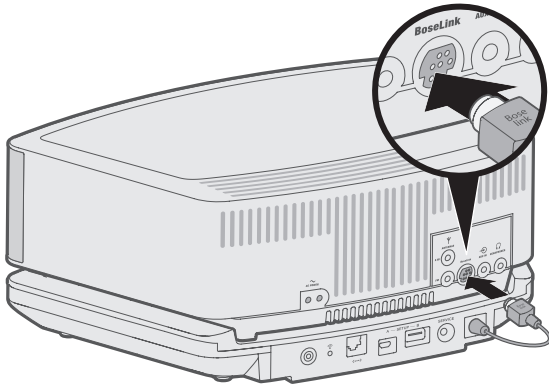

Koble systemet til strøm

Koble systemet til strøm før du konfigurerer systemet på nettverket.

1. Sett den lille enden av strømledningen inn i **AC POWER**-kontakten.
2. Plugg strømledningen inn i en stikkontakt.

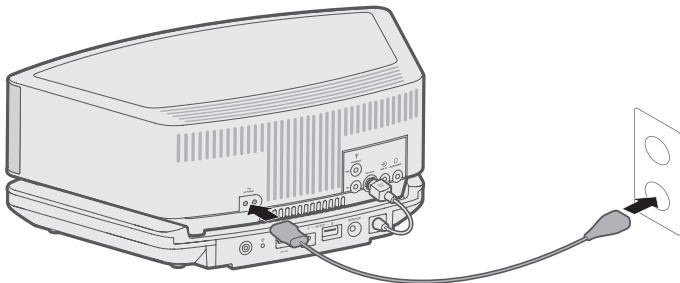

Stille klokken

1. Trykk og hold  eller  i ett sekund.
- TIME TIME +

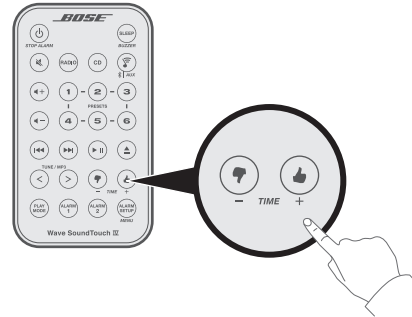



HOLD TO SET vises på displayet.



2. Slipp den valgte **Time**-knappen.
- **CLOCK SET** - vises på displayet.



3. Trykk  **TIME -** for å justere tiden bakover, eller trykk  **TIME +** for å justere tiden fremover.
4. Etter fem sekunder avslutter systemet klokkekonfigurasjonsmodus.

Merknader:

- Klokken kan ikke stilles på SoundTouch® eller *Bluetooth*®-kilden.
- Hvis du vil endre klokkevisningen fra 12-timers (AM/PM) til 24-timers, kan du se "Tilpasse systemet" på side 21.
- Hvis systemet blir strømløst på grunn av et strøbrudd eller hvis strømmen kobles ffra, beholdes alle systeminnstillingene, og klokkeslettet lagres midlertidig i sikkerhetskopiminnet (opptil 48 timer).

SoundTouch®-appen lar deg konfigurere og styre SoundTouch® fra en smarttelefon, et nettbrett eller en datamaskin. Fra appen fungerer smartenheten din som en fjernkontroll for systemet.

Fra appen kan du administrere systeminnstillingene for SoundTouch®, legge til musikkjenester, utforske lokale og globale radiostasjoner på Internett, stille inn og endre forhåndsinnstillinger og strøme musikk til systemet. Nye funksjoner legges til regelmessig.

Merk: Hvis du allerede har konfigurert SoundTouch® for et annet system, kan du se "Legge systemet til en eksisterende konto."

Laste ned og installere SoundTouch®-appen

Last ned SoundTouch®-appen på smarttelefonen eller nettbrettet.



SoundTouch® app

- **Apple-brukere:** Last ned fra App Store
- **Android™-brukere:** Last ned fra Google Play™-butikken
- **Amazon Kindle Fire-brukere:** Last ned fra Amazon Appstore for Android



Følg instruksjonene i appen for å fullføre konfigureringen, herunder å legge systemet til Wi-Fi-nettverket, opprette en SoundTouch®-konto, legge til et musikkbibliotek og bruke musikkjenester.

Hvis du vil ha informasjon om hvordan bruker en datamaskin til oppsett, kan du se side 25.

Tips: Når du har konfigurert systemet på Wi-Fi-hjemmenettverket ditt, kan du styre det fra alle smarttelefoner eller nettbrett som er koblet til samme nettverk. Last ned SoundTouch™-appen på smartenheten. Du må bruke samme SoundTouch-konto for alle enheter som er koblet til systemet.

Eksisterende SoundTouch®-brukere

Hvis du allerede har konfigurert SoundTouch® for en annen høyttaleren, behøver du ikke å laste ned SoundTouch®-appen på nytt.

Legg systemet til en eksisterende konto

Gå til appen, velg  > **Innstillinger** > **Legg til eller koble til en høyttaler på nytt**.

Appen veileder deg gjennom konfigurasjonen.

Koble systemet til et nytt nettverk

Hvis nettverksinformasjonen endres, legger du systemet til det nye nettverket. Du kan gjøre dette ved å sette systemet i konfigurasjonsmodus.

1. Gå til appen, velg  > **Innstillinger** > **Høyttalerinnstillinger** og velg systemet.
2. Velg **KOBLE TIL HØYTTALER**.

Appen veileder deg gjennom konfigurasjonen.

Kundesenter for SoundTouch®

 global.Bose.com/Support/WSTIV

Dette nettstedet gir tilgang til kundestøttesenteret for eiere, som omfatter: brukerhåndbøker, artikler, tips, opplæring, et videobibliotek og eierfellesskapet der du kan publisere spørsmål og svar.

Tilpass forhåndsinnstillingene

Du kan tilpasse seks forhåndsinnstillinger til favorittjenester for strømming av musikk, radiostasjoner, spillelister, artister, album eller sanger fra musikkbiblioteket ditt. Du får tilgang til musikken din når som helst med ett enkelt trykk på en knapp på fjernkontrollen.

Tilpasse forhåndsinnstillingene

- Du kan angi forhåndsinnstillinger fra appen og fjernkontrollen.
- Hvis kilden for forhåndsinnstillingen er et musikkbibliotek fra iTunes eller Windows Media Player, må du passe på at datamaskinen der musikken er lagret, er slått på og koblet til det samme nettverket som SoundTouch®-systemet.
- Du kan ikke definere forhåndsinnstillinger i *Bluetooth*- eller *AUX*-modus.

Definere en forhåndsinnstilling

1. Strømme musikk til systemet ved hjelp av appen.
2. Når musikken spilles av, trykker og holder inne en forhåndsinnstilling på fjernkontrollen (to sekunder).

Systemet spiller en tone når forhåndsinnstillingen er angitt.

Spille av en forhåndsinnstilling

Når du har tilpasset forhåndsinnstillingene, kan du spille en forhåndsinnstilling ved å velge den med fjernkontrollen eller appen.

1. Trykk og hold  på fjernkontrollen til **SOUNDTOUCH** vises på displayet.
2. Trykk en forhåndsinnstilling.

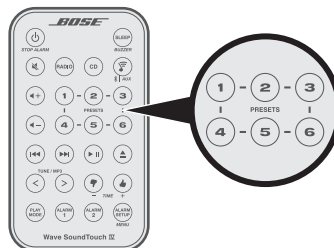

Det spilles av musikk på systemet. Det vises informasjon på displayet, for eksempel navnet på en sang eller stasjon, avhengig av kilden.

Fjernkontroll

Bruk fjernkontrollen for å velge musikkilder som er koblet til systemet, bruke avspillingsfunksjoner, justere systemvolumet og navigere på oppsettmenyen (se side 21).

Merk: Trykk og hold-handlinger krever å holde knappen nede i to sekunder.

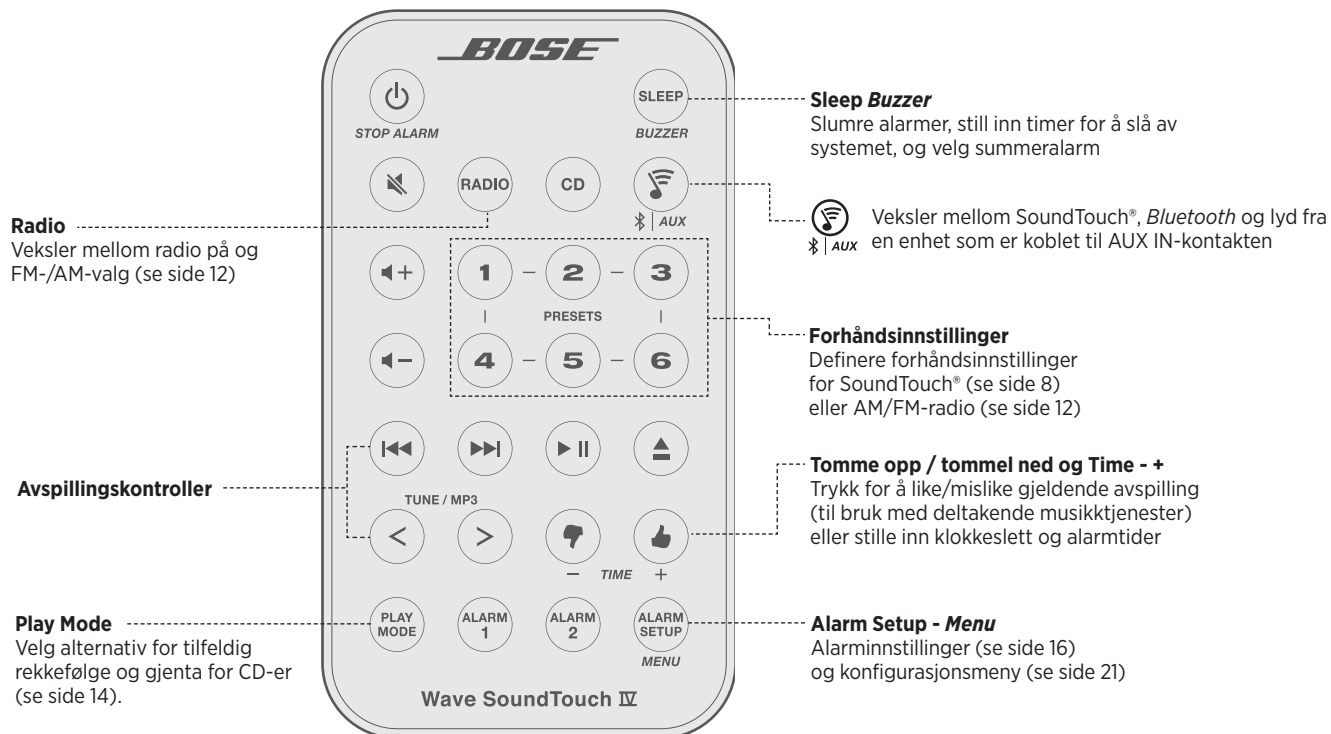

Pekeplate

Systemet har en berøringfølsom kontrollplate midt på fronten av toppanelet.

Trykk forsiktig på pekeplaten:

- Slår systemet på eller av.
- Slumrer en alarm (se side 17).
- Tilbakestillee en alarm for neste dag (se side 17).

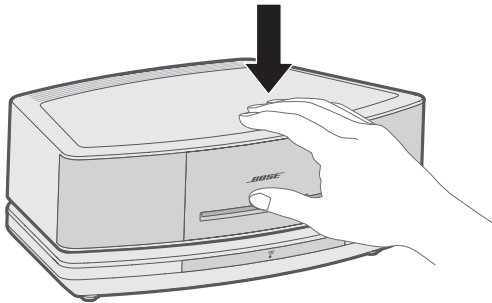

Slå systemet på

Du kan slå på systemet på to måter:

Fjernkontroll

- Trykk  **STOP ALARM**
- Trykk **RADIO**, **CD** eller  **AUX** for å slå systemet på med den valgte kilden aktivert.

Merk: Når du velger  **AUX**, slås ikke kablede lydenheter på. Pass på at du først slår enheten på.

Pekeplate

Trykk på pekeplaten. Den siste kilden du lyttet til er aktiv.



Ventemodus

Hvis knappen ikke trykkes i løpet av 24 timer, slås systemet av i ventemodus (av). Hvis 18-minutter ventemodustimer er aktivert, slås systemet automatisk av i ventemodus hvis ingen lyd spilles og ingen knapper trykkes i løpet av 18 minutter. Hvis du vil ha mer informasjon om 18-minutters ventemodustimer for systemet, kan du se "Konfigurasjonsmenyen" på side 21.

Hvis systemet er tilkoblet nettverket når det slås av i ventemodus, opprettholdes kontakten.

Justere volumet

På fjernkontrollen:

- Trykk  **+** for å øke volumet.
- Trykk  **-** for å redusere volumet.

VOLUME - 0 (stille) til **99** (høyt) vises på displayet for å angi nivået.

Når systemet er av, kan volumet bare justeres mellom 10 og 75.

Dempe systemet

Trykk  for å dempe eller oppheve demping av lyden.

Merk: Når systemet er dempet, kan du trykke  **-** for å redusere volumet før du opphever dempingen av systemet.

Meldinger på displayet

Kildeindikatorer:
CD, FM, AM eller AUX

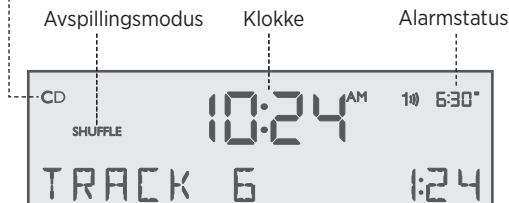

Kilde- eller systemrelatert informasjon

Koble til mobilenheter

Trådløs *Bluetooth*-teknologi lar deg strøkke musikk fra *Bluetooth*-kompatible smarttelefoner, nettbrett, datamaskiner eller andre lydenheter, til SoundTouch®-systemet.

Før du kan strøkke musikk fra en mobilenhet, må du koble enheten sammen med systemet.

1. Trykk og slipp  på fjernkontrollen til melding om klar til sammenkobling vises på displayet.

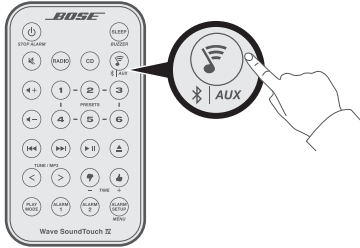

Tips: Du kan også trykke og holde  i ett sekund for å koble sammen en enhet.

2. Slå på *Bluetooth*-funksjonen på den mobile enheten.

Tips: *Bluetooth*-funksjonen er vanligvis på Innstillinger-menyen.

3. Velg Wave-systemet fra enhetslisten.



Tips: Se etter det samme navnet som du angav for Wave-systemet i SoundTouch®-appen. Standardnavnet vises hvis du ikke ga navn til Wave-systemet.

Systemet spiller av en tone når det er sammenkoblet.

Koble til mobilenheter på nytt

Du kan strøkke lyd fra en mobilenhet til systemet. Hvis flere sammenkoblede enheter er innenfor rekkevidde, kobler systemet til den sist sammenkoblede enheten som strømmet til det. Det kan ta noen minutter før de to sammenkoblede enhetene kobles til. Systemdisplayet angir tilkoblingsstatusen.

Koble til med fjernkontrollen

1. Trykk og hold  på fjernkontrollen til det vises en *Bluetooth*-søkemelding på displayet.

Systemet kobler til den sist sammenkoblede enheten som er innenfor rekkevidde for systemet. Hvis enheten ikke er innenfor rekkevidde, går systemet gjennom listen over sammenkoblede enheter til det finner en tilgjengelig enhet.

2. Spill av musikk på enheten.

Merk: Hvis en mobilenhet er koblet til systemet og du vil koble til en annen mobilenhet, kan du se Koble til mobilenheter.

Koble til med *Bluetooth*-funksjonen på den sammenkoblede enheten

1. Slå på *Bluetooth*-funksjonen på mobilenheten.
2. Velg SoundTouch®-systemet fra enhetslisten.

Systemet slås på og spiller av en tone.

Nullstille sammenkoblingslisten for *Bluetooth*

Når du kobler en mobilenhet sammen med systemet, lagres sammenkoblingen i sammenkoblingslisten for systemet. Det kan hende du må nullstille sammenkoblingslisten for systemet hvis du ikke kan koble til en enhet. Når du nullstiller listen, må du koble sammen enheten på nytt.

Trykk og hold  (ca. 10 sekunder) på fjernkontrollen til en melding om at sammenkoblingslisten er nullstilt vises på displayet.

Systemet er nå klar til å koble sammen en enhet.

Bruke SoundTouch®-appen

Du kan også kan nullstille sammenkoblingslisten appen.

1. Gå til appen, velg  > **INNSTILLINGER** > **Høytalerinnstillinger** og velg systemet.
2. Åpne *Bluetooth*-menyelementet, og nullstill sammenkoblingslisten.

Lytte til FM- eller AM-radio

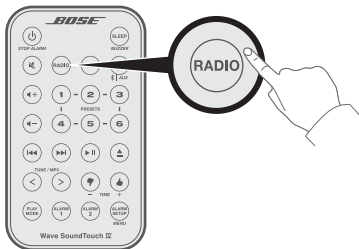

Trykk **RADIO** på fjernkontrollen for å slå systemet på til den sist valgte stasjonen. Trykk og slipp **RADIO** for å veksle mellom FM- eller AM-radio.

Når du velger FM-radio, vises RDS-informasjon (Radio Data System) for den innstilte stasjonen. Dette kontrolleres av RADIO TEXT-innstillingen i oppsettmenyen. Hvis du vil slå av RDS og bare vise stasjonsfrekvensen, kan du endre RADIO TEXT-innstillingen til OFF (se "Tilpasse systemet" på side 21).

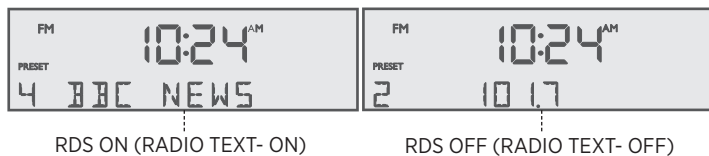

Stille inn en AM/FM-stasjon

Stasjonsfrekvensen vises midt på displayet mens du justerer den.



Knapp	Funksjon
◀	Finn en stasjon med et sterkt signal på en lavere frekvens.
▶	Finn en stasjon med et sterkt signal på en høyere frekvens.
TUNE / MP3 <	<ul style="list-style-type: none"> Søk manuelt til en lavere frekvens. Trykk og hold for å gå hurtig til en lavere frekvens.
TUNE / MP3 >	<ul style="list-style-type: none"> Søk manuelt til en høyere frekvens. Trykk og hold for å gå hurtig til en høyere frekvens.

Merk: Hvis AM-mottaket er svakt, roterer du systemet med eller mot klokken for å forbedre AM-mottaket. Hvis FM-mottaket er svakt, kontrollerer du at strømledningen er rettet ut så mye som mulig. Hvis du vil forbedre FM-mottaket, kan du montere en ekstern FM-antenne (se side 20).

Definere forhåndsinnstilte AM-/FM-radiostasjoner

Du kan lagre opptil seks AM- og seks FM-radiostasjoner for rask innstilling med forhåndsinnstillingene. Lagring av en forhåndsinnstilling erstatter en eventuell stasjon som tidligere var lagret på forhåndsinnstillingsnummeret.

1. Still inn på stasjonen du vil lagre som en forhåndsinnstilling.
2. Trykk og hold en forhåndsinnstilling til du hører en dobbelttone.

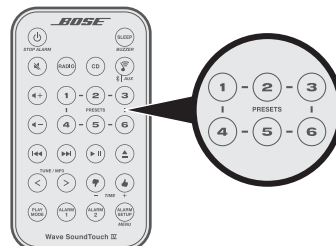

Forhåndsinnstillingens nummer og stasjonsfrekvensen vises på displayet.

Spille av forhåndsinnstilte AM-/FM-radiostasjoner

Trykk en forhåndsinnstilling på fjernkontrollen for å gå til en tidligere lagret FM- eller AM-stasjon.

Forbedre FM-mottak

Rett ut strømledningen for å sikre best mulig FM-radiomottak. Strømledningen brukes som antenne.

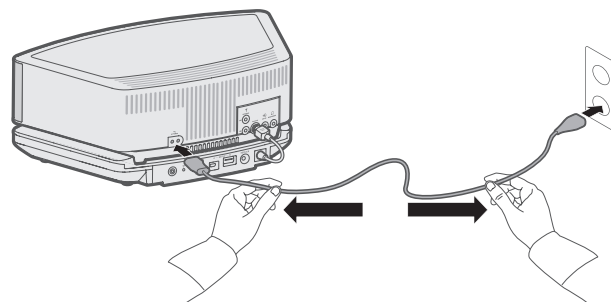

Lytte til DIGITAL RADIO

Systemet kan motta digitale radiosendinger i bånd III (bare formatene DAB, DAB+ og DMB).

Når du har valgt en DIGITAL RADIO-stasjon, vises informasjon om stasjonen, for eksempel slik som i følgende eksempel:

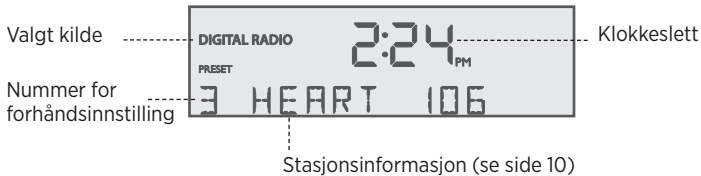

Merknader:

- Første gangen du velger DIGITAL RADIO, søker systemet etter tilgjengelige digitale radiostasjoner og PLEASE WAIT SCANNING vises i noen få minutter.
- Hvis du ikke mottar én eller flere digitale radiostasjoner i området ditt, an det hende du må montere den eksterne antennen som følger med systemet (se side 20).

Stille inn en digital radiostasjon

Den digitale radioen stiller inn stasjoner alfabetisk etter stasjonsnavn. Primærstasjonsnavn vises i alfabetisk rekkefølge med sekundærstasjonsnavn etter primærstasjonsnavnet.

Knapp	Funksjon
⏪	Gå til den forrige stasjonen.
⏩	Gå til den neste stasjonen.

Bla gjennom tilgjengelige stasjoner

Når du lytter til gjeldende stasjon, gjør den digitale radioen det mulig for deg å bla gjennom navnene på tilgjengelige stasjoner.

Knapp	Funksjon
⏪	<ul style="list-style-type: none"> • Gå bakover i digitale radiostasjoner. • Trykk og hold for å gå hurtig bakover i digitale stasjoner.
⏩	<ul style="list-style-type: none"> • Gå fremover i digitale radiostasjoner. • Trykk og hold for å gå hurtig fremover i digitale stasjoner.
TUNE / MP3 <	Gå bakover til forrige stasjon.
TUNE / MP3 >	Gå forover til neste stasjon.

Merk: Hvis du slipper **Seek/Track (⏪⏩)** i mer enn ett sekund, vil radioen gå til stasjonen som vises.

Lagre forhåndsinnstilte digitale radiostasjoner

Du kan lagre opptil seks DIGITALE radiostasjoner for rask innstilling med forhåndsinnstillingsknapper.

1. Still inn en stasjon.
2. Trykk og hold én av de seks forhåndsinnstillingsknappene til du hører en dobbelttone.

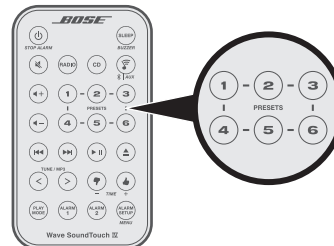

Forhåndsinnstillingens nummer og stasjonsfrekvensen vises på displayet.

Primærstasjoner og sekundærtjenester

Primære digitale radiostasjoner og sekundærtjenester stilles inn på samme måte.

Primære digitale radiostasjoner sender vanligvis samtidig som FM. Hvis en primær digital radiostasjon går av luften når du lytter, eller hvis signalstyrken synker til null, vises **UNAVAILABLE**.

Sekundærtjenester er knyttet til en primær digital radiostasjon. De sender kanskje bare med jevne mellomrom, og kan sende andre programmer enn den primære digitale radiostasjonen.

Hvis en sekundærtjeneste går av luften når du lytter, eller hvis signalstyrken synker til null, vises **OFF AIR** i to sekunder. Deretter går den digitale radioen til den tilknyttede primære digitale radiostasjonen.

Når du bruker en primær digital radiostasjon eller sekundærtjeneste med lavt signal, veksler displayet mellom **LOW SIGNAL** og stasjonsnavnet.

Søke etter digitale radiostasjoner på nytt

Du kan søke på nytt etter tilgjengelige digitale radiostasjoner når DIGITAL RADIO er valgt. Denne muligheten er nyttig hvis du endrer plasseringen av systemet eller bestemmer deg for å koble til den eksterne antennen.

1. Trykk og hold  til **AUTOSCAN** vises på displayet, etterfulgt av **PRESS PRESET 3 TO CONFIRM**.
2. Trykk forhåndsinnstillingen **3**.

Meldingen **PLEASE WAIT SCANNING** vises på displayet til søkingen er fullført. Når søkingen er fullført, spilles den første primærstasjonen av.

Vise stasjonsinformasjon

Det er tre metoder for å vise informasjon om den digitale stasjonen som spilles av:

Station name
(standardinnstilling):



Current program
content:



Program type:



Hvis du vil endre hvordan stasjonsinformasjon vises, kan du trykke **Play Mode** til ønsket informasjonstype vises på displayet.

Vise signalstyrke for stasjonen

For gjeldende stasjon vises signalstyrken på displayet som en numerisk prosentdel av full signalstyrke og klassifiseringen. Hvis du vil vise signalstyrken for gjeldende stasjon, trykker og holder du **Play Mode**.

Signal	Klassifisering
0 - 19	Lav
20 - 39	Dårlig
40 - 79	Middels
80 - 89	God
90 - 100	Very Good

Merk: Hvis stasjonen er **UNAVAILABLE** eller **OFF AIR**, ingen informasjon tilgjengelig om signalstyrke.

Spille av lyd-CD-er

Sett inn platen, med etikettsiden opp, i CD-åpningen under displayet.

CD-spilleren trekker inn platen og begynner å spille.

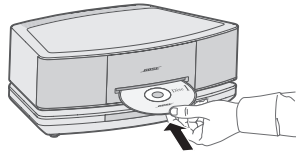

Merk: Trykk **CD** på fjernkontrollen hvis CD-kilden ikke er valgt.

Når en CD spilles av, vises CD-kildeinformasjon på displayet:

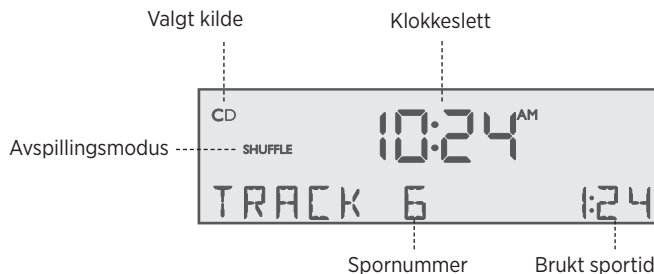

Knapp	Funksjon
	Veksle mellom avspilling eller pause.
	<ul style="list-style-type: none"> Gå til begynnelsen av det aktive sporet. Trykk to ganger for å gå til begynnelsen av det forrige sporet.
	Gå til det neste sporet.
TUNE / MP3 	Trykk og hold for å gå hurtig bakover i et spor.
TUNE / MP3 	Trykk og hold for å gå hurtig forover i et spor.
	<ul style="list-style-type: none"> Stopp en CD. Trykk én gang til for å løse ut en CD. Trykk og hold for å løse ut en CD.

Merknader:

- Når du spiller av en CD som er blitt stoppet, fortsetter den alltid fra stedet der den ble stoppet.
- Hvis du løser ut en CD, men ikke tar den ut fra CD-åpningen innen 10 sekunder, trekker CD-spilleren den inn igjen og laster den inn på nytt.

FORSIKTIG: Du må IKKE sette inn mini-CD-er eller CD-er som ikke er runde i CD-spilleren. Slike plater kan føre til problemer med avspilling og med å få dem ut igjen.

Spille av MP3-CD-er

Systemet kan spille av MP3-musikkfiler som er lagret på CD-R- og CD-RW-plater.

Knapp	Funksjon
⏮	<ul style="list-style-type: none"> Gå til begynnelsen av det aktive sporet. Trykk to ganger for å gå til begynnelsen av det forrige sporet.
⏭	Gå til det neste sporet.
TUNE / MP3 <	Gå til forrige mappe.
TUNE / MP3 >	Gå til neste mappe.

Når du navigerer på en MP3-CD, vises mappenummer og spornummer på displayet:



Mappenummer Spornummer

Rotnivået vises som mappe nummer 00. Når avspillingen av sporet starter, vises artistnavn, sporets tittel og hvor mye av sporet som er avspilt, på displayet:



Artistnavn og sangtittel

Brukt sportid

Merknader:

- Informasjon om artistnavn og sangtittel vises på displayet når dette er tilgjengelig på musikkfil-CDer.
- Lydkvaliteten til MP3-CDer avhenger av faktorer som bithastighet for koding, samplingfrekvens og kodingstypen som ble brukt. Systemet støtter MP3-CDer som er kodet med bithastigheter på 64 kbps eller høyere, og samplingfrekvenser på 32 kHz eller høyere. Bose anbefaler å bruke bithastigheter på minimum 128 kbps og samplingfrekvenser på 44,1 kHz eller høyere.
- Avspillingskvaliteten på innspilte CD-R- og CD-RW-plater avhenger av CD-opptaksprosessen og programvaren som ble brukt til å spille inn platen. Feil innspilt lyd-CD kan føre til at systemet ikke fungerer slik det skal.

CD-avspillingsmodi

Trykk og hold **PLAY MODE** for å velge avspillingsmodus:

Modus	CD	MP3	Beskrivelse
NORMAL PLAY	✓	✓	Spiller av sporene i riktig rekkefølge.
SHUFFLE DISC	✓	✓	Spiller av alle sporene én gang i en tilfeldig rekkefølge.
SHUFFLE RPT	✓		Repeterer alle sporene i en tilfeldig rekkefølge som endres hver gang platen spilles av på nytt.
REPEAT DISC	✓	✓	Repeterer CD-en fra begynnelsen etter at det siste sporet er avspilt.
REPEAT TRACK	✓	✓	Repeterer det valgte sporet kontinuerlig.
SHUFFLE FLDR		✓	Spiller av alle sporene i den valgte mappen i en tilfeldig rekkefølge (bare MP3).
SHUFF RPT FDR		✓	Repeterer alle sporene i den valgte mappen i en tilfeldig rekkefølge (bare MP3) som endres hver gang mappen spilles av på nytt.
SHUFF RPT CD		✓	Repeterer alle sporene på en disk i en tilfeldig rekkefølge som endres hver gang platen spilles av på nytt.
REPEAT FOLDR		✓	Repeterer alle sporene i en mappe i riktig rekkefølge (bare MP3).

Merk: Avspillingsmodus tilbakestilles til NORMAL PLAY når en CD settes inn.

ALARMER OG INNSOVNINGSTIMEREN

Systemet har to uavhengige alarmer: **ALARM 1** og **ALARM 2**.

Hver alarm kan stilles inn på:

- Tid
- Vekkekilde: sumner, radio, CD eller SoundTouch®
- Volum

Stille inn alarmene

1. Trykk .

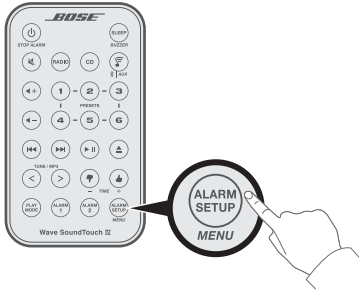



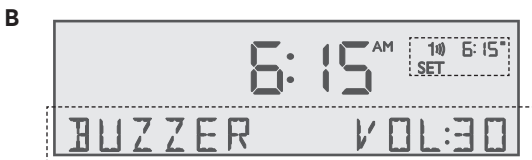



Alarmnummeret og tiden blinker (A), og deretter vises Alarm 1-innstillinger på displayet (B).



2. Trykk  eller  for å angi alarmtid.

3. Velg vekkekilde:

- Trykk  for å velge sumneren (fabrikkinnstillingen for alarm).
- Trykk **RADIO** for å velge en radiostasjon eller en radioforhåndsinnstilling.
- Trykk **CD** for å velge et spor.
- Trykk  for å velge en SoundTouch®-forhåndsinnstilling.
- Når du bruker SoundTouch®, kan du bare velge en forhåndsinnstilling som vekkekilde.

4. Trykk  eller  for å justere volumnivået for den valgte vekkekilden.
5. Trykk  for å gå til konfigurasjonsmodus for Alarm 2. Gjenta trinn 2-4 for å stille inn Alarm 2.
6. Trykk  på nytt for å avslutte konfigurasjonsmodus for alarm. Alarmtiden angis og vises på displayet:



Vise innstillingene for Alarm 1 og Alarm 2

1. Trykk  for å aktivere alarmoppsettmodus og vise innstillingene for Alarm 1 og Alarm 2.
2. Trykk på nytt for å vise innstillingene for Alarm 2.
3. Trykk på nytt for å avslutte alarmoppsettmodus.

Alarmmeldinger

Når alarmen er stilt inn, vises alarmstatusindikatorer øverst til høyre på displayet.

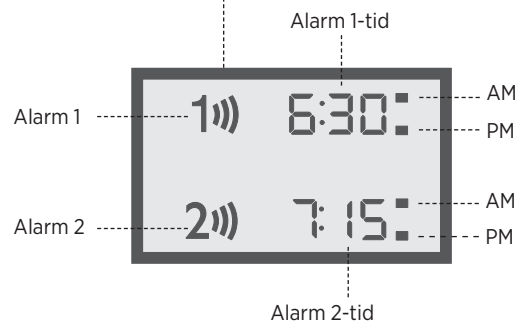

Slå alarm på eller av

Trykk **ALARM 1** o **ALARM 2** for å slå den valgte alarmen på eller av.

Når en alarm er slått på, vil alarmnummeret og tiden vises oppe til høyre på displayet.

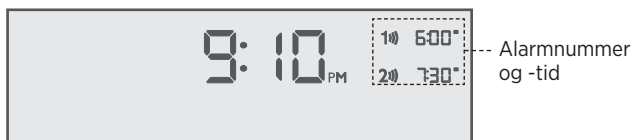

Slumre en alarm

Trykk pekeplaten, eller trykk **SLEEP BUZZER**.

SNOOZE vises i hele slumreperioden, og deretter høres alarmen på nytt.



Fabrikkinnstilling for slumretiden er 10 minutter. Hvis du vil endre slumretiden, kan du se "Tilpasse systemet" på side 21.

Stoppe og tilbake stille en alarmlyd

Trykk **STOP ALARM**.

Tilbake stille en slumrealarm for neste dag

Når du har aktivert slumring for en alarm, plasserer du hånden på pekeplaten på nytt og holder den der i minst to sekunder, eller trykker **STOP ALARM**.

STOP ALARM

Stille inn innsøvningstimeren

Innsøvningstimeren angir at systemet skal slås av etter en angitt tidsperiode.

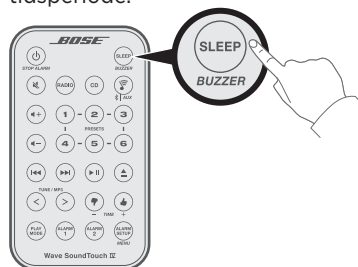

Trykk og slipp **SLEEP BUZZER** for å angi Innsøvningstimeren i intervaller på ti minutter (10-90 minutter). Standard fabrikkinnstilling er 30 minutter.

Etter ti sekunder avslutter systemet oppsettmodus for Innsøvningstimeren.

Merk: Hvis systemet er slått av, vil det gå til innsøvningstimer når du trykker **SLEEP BUZZER**.

Vise gjenstående innsøvningstid

Når du har angitt innsøvningstid, kan du trykke **SLEEP BUZZER** for å vise gjenstående innsøvningstid.

Slå av innsøvningstimeren

Trykk og slipp **SLEEP BUZZER** til **SLEEP - OFF** vises på displayet.

Systemtilkoblinger

Kontaktpanelet har tilkoblinger for eksternt utstyr.

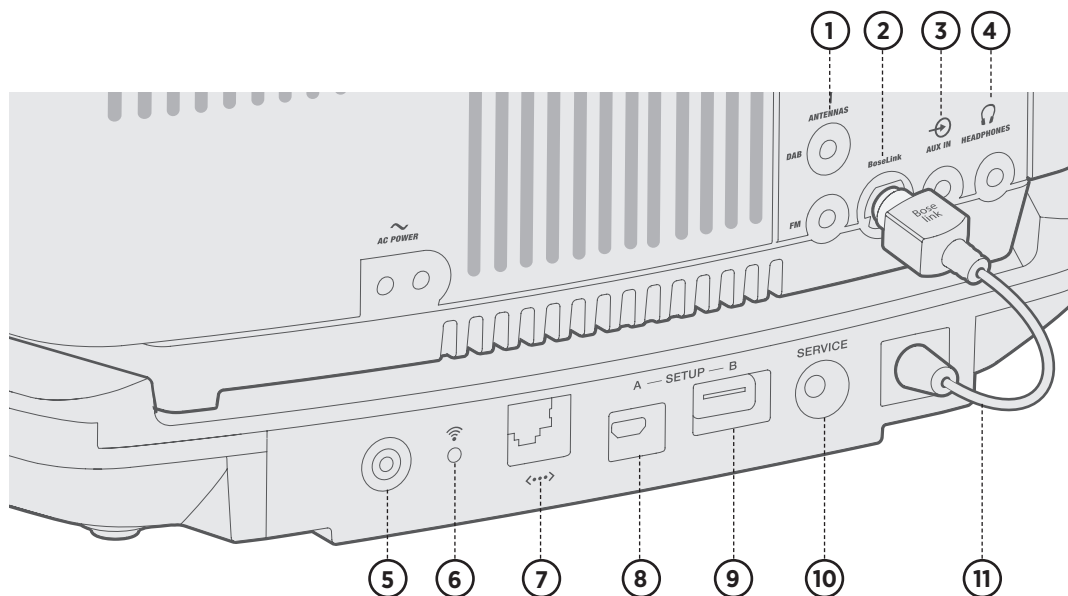

- 1 ANTENNA**
3,5 mm FM- og 2,5 mm DAB-antennekontakt (seside 20).
- 2 BoseLink-kontakt**
Inngangkontakt for SoundTouch®-sokkelen.
- 3 AUX IN-kontakt**
3,5 mm stereoingangskontakt for eksterne kilder (se side 19).
- 4 HEADPHONES**
3,5 mm inngangskontakt for hodetelefoner (se side 19).
- 5 Control-knapp**
Deaktiverer Wi-Fi, starter konfigurasjonsmodus eller starter SoundTouch®-sokkelen på nytt (se side 22).
- 6 Wi-Fi-indikator:**

 - **Blinker hvitt** – Søker etter Wi-Fi-nettverk
 - **Lyser hvitt (svakt)** – Strømsparingsmodus og koblet til et Wi-Fi-nettverk
 - **Lyser hvitt (sterkt)** – Systemet er på og koblet til et Wi-Fi-nettverk
 - **Lyser gult** – Systemet er i konfigurasjonsmodus
 - **Av** – Wi-Fi-nettverkstilkobling er deaktivert eller systemet er koblet til Ethernet
- 7 Ethernet-kontakt**
Brukes til kablet tilkobling.
- 8 SETUP A**
Micro-B-USB-kontakt for konfigurasjon av nettverket med en datamaskin.
- 9 SETUP B***
En standard A-USB-kontakt reservert for fremtidig bruk.
- 10 SERVICE-kontakt**
Brukes til spesialfunksjoner under service. Ikke til bruk for kunder.
- 11 Bose link-kabel for SoundTouch®-sokkel**
Plugges inn i Bose link-kontakten. Den brukes til overføring av strøm og kontrollsignaler til SoundTouch®-sokkelen.

*USB-kontaktene er ikke laget for å lade smarttelefoner, nettbrett eller lignende enheter.

Koble til ekstern lydenhet

Når du bruker TV, DVD-spille, datamaskin, videospill eller andre lydenheter, kan du forbedre lytteopplevelsen ved å spille av lydenheten gjennom systemet.

Tilkobling av lydenheter til systemet, krever én av følgendekabler:



3,5 cm lyd kabel

ELLER





3,5 mm til RCA-kabel

Du kan få tak i riktig kabel ved å kontakte kundestøtte hos Bose eller gå til en lokal elektronikkforhandler.

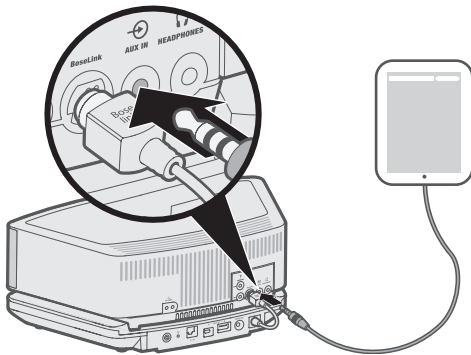
1. Bruk en kabel, og koble lydenheten til **AUX IN**-kontakten på systemets kontaktpanel.



2. Trykk og slipp  på fjernkontrollen til **AUX** vises på displayet.
3. Begynn å spille av musikk på lydenheten.
4. Trykk  + eller  - for å justere volumet.

Merk: Hvis volumet for systemet ikke kan justeres høyt nok, øker du volumet på den tilkoblede lydenheten.

Koble til hodetelefoner

Du kan lytte uten å forstyrre ved å sette inn hodetelefonene til hodetelefonkontakten.

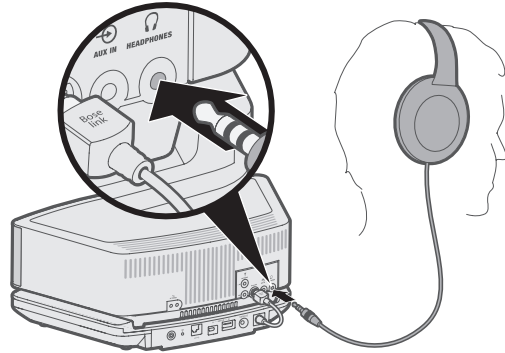

FORSIKTIG: Langvarig eksponering for høy musikk kan føre til hørselskade. Det er tryggest å unngå høyt volum når du bruker hodetelefoner, spesielt over lengre perioder.

Merknader:

- Systemhøytalene dempes når du kobler til hodetelefonene, og dempingen oppheves når du kobler fra hodetelefonene. Siden volumnivået for hodetelefonene kan være forskjellig fra høytalervolumet, må du alltid skru volumet ned på systemet før du kobler til eller fra hodetelefoner.
- Hvis en alarm blir utløst når du bruker hodetelefoner, vil den bli spilt av gjennom systemets høytalere.

Justere volumet for hodetelefonene

Trykk  + eller  - for å justere volumet for hodetelefonene.

Koble til ekstern antenne

Strømledningen for systemet brukes som antenne for FM-radio. Hvis du etter justering av posisjonen på strømledningen fremdeles opplever dårlig mottak, kan det hende du må montere en ekstern antenne. En ekstern dipolantenne kan bestilles gjennom Boses kundesøtte. Gå til global.Bose.com/Support/WSTIV for kontaktinformasjon.

Montere en ekstern FM-radioantenne

1. Sett inn 3,5 mm-pluggen på FM-antennen i **FM ANTENNA**-kontakten på baksiden av systemet.
2. Strekk ut endene av antennen så langt fra enheten og annet eksternt utstyr som mulig for å få best mulig mottak.

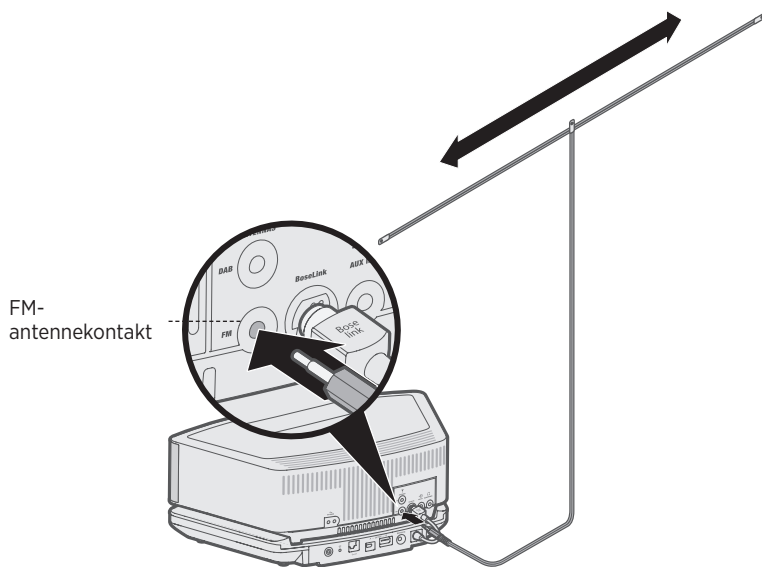

Merk: Mange FM-radiostasjoner sender også et vertikalt polarisert signal, eller i stedet for, et horisontalt polarisert signal. Hvis den horisontale antenneretningen ikke gir godt mottak, prøver du å henge antennen vertikalt.

Montere en ekstern antenne for DIGITAL RADIO

En ekstern dipolantenne for DAB følger med systemet.

1. Sett inn 2,5 mm-pluggen på DAB-antennen i **DAB ANTENNA**-kontakten.
2. Strekk ut antennen vertikalt, som vist med de vertikale pilene.
3. Trykk og hold  for å søke på nytt etter digitale radiostasjoner (se side 13).
4. Still inn og søk etter tidligere stasjoner som manglet eller hadde dårlig mottak.

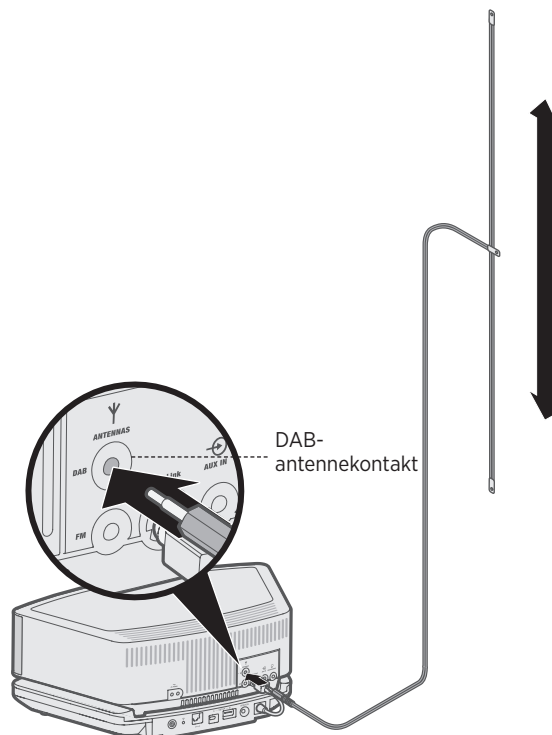





Konfigurasjonsmenyen

Bruk konfigurasjonsmenyen til å tilpasse bruken av systemet.

Systeminnstilling	Menyelement	Fabrikkinnstilling	Valg	Beskrivelse
Varighet for slumretid	SNOOZE-	10 MIN	10 MIN, 20 MIN, 30 MIN, 40 MIN, 50 MIN, 60 MIN	Angir varigheten for slumretiden.
RDS-informasjon (Radio Data System)	RADIO TEXT-	PÅ	ON, OFF	Aktiverer (ON) eller deaktiverer (OFF) visning av RDS-informasjon på systemet.
Kontinuerlig avspilling	CONT PLAY-	NO	NO, AUX, FM, AM	Angir hvilken kilde som spilles av når CDen er slutt.
Bassnivå	BASS-	NORMAL	NORMAL, REDUCED	Justerer bassnivået.
Format for klokkeslett	TIME-	12 HOUR	12-HOUR, 24-HOUR	Setter klokke displayet til 12-timers (AM/PM) eller 24-timers format.
Høyt lysstyrkenivå for display	BRIGHT HI-	10	8-15	Setter lysstyrkenivået for displayet når enheten registrerer sterkt lys i omgivelsene.
Lavt lysstyrkenivå for display	BRIGHT LO-	4	1-8	Setter lysstyrkenivået for displayet når enheten registrerer svakt lys i omgivelsene.
Romkode (Gjelder ikke ved bruk av SoundTouch®-sokkelen.)	ROOM-	B _ _ _ -	B _ _ _ -, C _ _ _ -, D _ _ _ -, E _ _ _ -, F _ _ _ -, G _ _ _ -, H _ _ _ -, I _ _ _ -, J _ _ _ -, K _ _ _ -, L _ _ _ -, M _ _ _ -, N _ _ _ -, O _ _ _ -	Setter romkoden for Wave® SoundTouch®-musikk-systemet når det er koblet til et Bose link-nettverk. Strekene etter rombokstaven angir hvordan mikrobrytere må settes på en Lifestyle®-fjernkontroll.
Kapasitiv berøringskontroll	TOUCH PAD-	PÅ	ON, OFF	Aktiverer (ON) eller deaktiverer (OFF) berøringsplaten.
18-minutters ventemodustimer for systemet	AUTO OFF-	YES	YES, NO	Aktiverer (YES) eller deaktiverer (NO) 18-minutters ventemodustimer for systemet (se side 10).
Tilbakestill til fabrikkinnstillinger	RESET ALL-	NO	NO, YES	Gjenoppretter fabrikkinnstillingene for systemet.

Endre systeminnstillinger

- Trykk og hold  til **-SETUP MENU-** vises på displayet.
- Trykk  til elementet du vil endre, vises på displayet.
- Trykk  eller  for å endre verdien eller valget.
- Trykk  for å lukke oppsettmenyen, eller vent 10 sekunder på at oppsettmenyen lukkes.

Deaktivere Wi-Fi®-funksjonen

Deaktivering av Wi-Fi deaktiverer også *Bluetooth*-funksjonen.

1. Trykk og hold inne **Control**-knappen på sokkelen (8-10 sekunder).
2. Når Wi-Fi-indikatoren slukker, slipper du **Control**-knappen.

Slå Wi-Fi-funksjonen på igjen

Aktivering av Wi-Fi aktiverer også *Bluetooth*-funksjonen.

Slå systemet på med fjernkontrollen.

Starte SoundTouch®-sokkelen på nytt

Trykk og hold **Control**-knappen på baksiden av SoundTouch®-sokkelen, i mer enn ti sekunder, og slipp den. Etter noen sekunder skal foten slå seg på igjen og koble seg til nettverket.

Merk: Omstart har ingen innvirkning på SoundTouch®-forhåndsinnstillingene eller lagret påloggingsinformasjon for nettverket.

Tilbakestille SoundTouch®-foten

Tilbakestilling til fabrikkinnstillingene fjerner alle innstillinger for kilde, volum og nettverk og tilbakestiller systemet til de originale innstillingene fra fabrikk.

SoundTouch®-kontoen og forhåndsinnstillingene finnes fremdeles, men er ikke tilknyttet systemet hvis du ikke bruker samme konto for å konfigurere systemet på nytt.

1. Kontroller at SoundTouch®-sokkelens kabel er satt inn i Bose link-kontakten.
2. Koble strømmen fra systemet.
3. Trykk og hold inne **Control**-knappen på baksiden av SoundTouch®-sokkelen.
4. Koble strømmen til på nytt mens du trykker og holder inne **Control**-knappen.
5. Hold inne **Control**-knappen i fem sekunder.
Systemet starter på nytt.
6. Åpne SoundTouch®-appen, og legg til systemet på nettverket (seside 7).

Bytt batteriet i fjernkontrollen

1. Plasser fjernkontrollen på en flat overflate med forsiden vendt ned.
2. Bruk fingeren til å skyve låsefliken til side, som vist på figuren, og hold. Skyv batteridekslet for å åpne batteribrønnen.

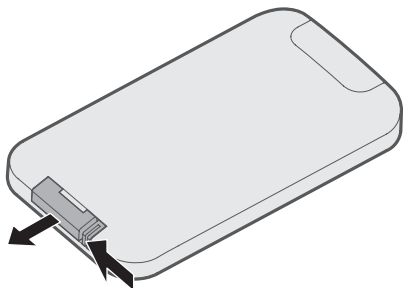

3. Ta ut det gamle batteriet, og sett inn det ny slik at plusstegnet (+) vender opp.

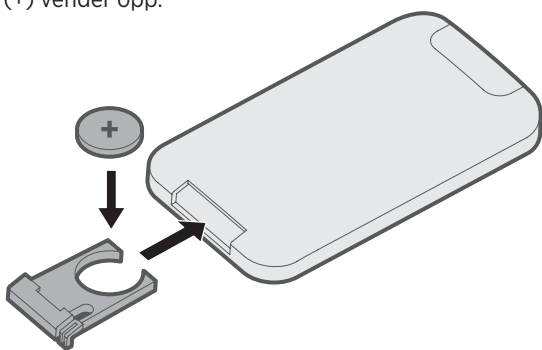

4. Skyv batteridekslet forsiktig for å lukke batteribrønnen. Det låses automatisk.

ADVARSEL: Hold nye og brukte batterier borte fra barn. Ikke svelg batterier. Dette medfører fare for kjemisk brannskade. Fjernkontrollen som følger med utstyret, inneholder et knappebatteri. Hvis knappebatteriet svelges, kan det føre til alvorlige innvendige brannskader i løpet av bare to timer, og kan føre til død. Hvis batterirommet er ikke ordentlig lukket, må du slutte å bruke produktet og holde det borte fra barn. Hvis du tror at batteriet kan ha blitt svelget eller plassert inne i en del av kroppen, må du oppsøke lege umiddelbart. Knappebatteriet kan eksplodere eller forårsake brann eller kjemisk brannskade hvis det byttes ut feil eller håndteres på feil måte. Batteriet må ikke lades opp, demonteres, varmes opp til over 100 °C (212 °F) eller brennes. Bytt bare ut med godkjente batterier (for eksempel UL) CR2032 eller DL2032, 3-volts litiumbatteri. Kast brukte batterier umiddelbart.

Rengjøre systemet

- Rengjør overflatene på systemet med en myk, tørr klut. Du kan også støvsuge luftåpningene på systemet forsiktig.
- Ikke bruk spray i nærheten av systemet. Ikke bruk noen løsemidler, kjemikalier eller rengjøringsløsninger som inneholder alkohol, ammoniakk eller slipemidler.
- Ikke søl væske inn i åpninger.

Kundestøtte

Hvis du vil ha mer informasjon om hvordan du bruker systemet, kan du gå til: global.Bose.com/Support/WSTIV

Begrenset garanti

Ditt Bose® Wave® SoundTouch®-musikkssystem er dekket av en begrenset garanti. Du finner nærmere informasjon om den begrensede garantien på garantikortet. Se garantikortet for instruksjoner om hvordan du registrerer produktet. Hvis du ikke gjør dette, påvirker det ikke den begrensede garantien.

Garantiinformasjonen for dette produktet gjelder ikke i Australia og New Zealand. Se nettstedet vårt på www.bose.com.au/warranty eller www.bose.co.nz/warranty for informasjon om garantien i Australia og New Zealand.

Teknisk informasjon

Utgangsspenning



Maks. 220-240 V, ~ 50/60 Hz, 60 W

Hvis det oppstår problemer med systemet:

- Koble systemet til en stikkontakt.
- Kontroller at alle kablene er godt tilkoblet.
- Sett kabelen for SoundTouch®-sokkelen inn i Bose link-kontakten.
- Berør pekeplaten på toppen av systemet eller bruk fjernkontrollen for å slå på systemet.
- Flytt systemet og mobilenheten bort fra mulige kilder til forstyrrelse (trådløse rutere, trådløse telefoner, TV-er, mikrobølgeovner og så videre).
- Flytt systemet innenfor den anbefalte rekkevidden til den trådløse ruterer eller mobile enheten, for at den skal fungere slik den skal.
- Tilbakestill systemet: Trekk ut støpselet fra stikkontakten i 10 sekunder, og plugg den deretter inn igjen.

Hvis du ikke kan løse problemet, kan du se tabellen nedenfor for å identifisere symptomer og løsninger på vanlige problemer. Hvis ikke kan løse problemet, kan du kontakte kundestøtte hos Bose.

Vanlige løsninger

Problem	Gjør dette
Kan ikke fullføre nettverksoppsett	<ul style="list-style-type: none"> • Velg riktig nettverksnavn og skriv inn passordet. • Koble enheten og SoundTouch®-system til samme Wi-Fi-nettverk. • Plasser systemet innenfor ruterens rekkevidde. • Aktivere Wi-Fi på enheten (mobil enhet eller datamaskin) du bruker til konfigurasjonen. • Velg riktig nettverksnavn og skriv inn passordet. • Lukk andre åpne apper. • Hvis du bruker en datamaskin til konfigurasjonen, kontrollerer du brannmuringstillingene for å være sikker på at SoundTouch®-appen og SoundTouch®-musikkserveren er tillatte programmer. • Start den mobile enheten, datamaskinen eller ruterer på nytt. • Avinstaller appen, tilbakestill systemet og start konfigurasjonen på nytt.
Kan ikke koble til nettverket	<ul style="list-style-type: none"> • Hvis nettverksinformasjonen er endret, eller hvis du vil koble systemet til et annet nettverk, kan du se side 7. • Koble til nettverket med en Ethernet-kabel.
Ingen lyd	<ul style="list-style-type: none"> • Øk volumet. • Kontroller at systemet ikke er dempet. Trykk . • Løs ut og sett CDen inn på nytt. • Trykk og slipp  mens du ser på displayet. Kontroller at du lytter til riktig kilde. • Pass på at SoundTouch®-sokkelen er koblet til Wi-Fi-nettverket. • Slå den eksterne kilden på, og øk volumet. • Koble hodetelefonene fra systemet (tilkobling av hodetelefonene demper høyttalerne). • Stopp eventuelle andre programmer for strømming av lyd eller video.

Problem	Gjør dette
Kan ikke spille av Bluetooth-lyd	<ul style="list-style-type: none"> • Konfigurer SoundTouch® først, og utfør alle programvareoppdateringer på systemet. • Koble til en enhet (se side 11). • Nullstill sammenkoblingslisten for systemet (se side 11). • Prøv å koble til en annen enhet. <p>På den mobile enheten:</p> <ul style="list-style-type: none"> • Deaktiver og aktiver Bluetooth-funksjonen på nytt. • Fjern systemet fra Bluetooth-menyen. Koble til på nytt. • Se dokumentasjonen for den mobile enheten.
Dårlig lyd kvalitet	<p>Hvis bassen er for kraftig eller for svak, justerer du bassnivået for systemet ved hjelp av konfigurasjonsmenyen (se side 21).</p>
Fjernkontrollen fungerer ustabil eller ikke i det hele tatt	<ul style="list-style-type: none"> • Bruk fjernkontrollen nærmere systemet. • Kontroller at batteriet til fjernkontrollen er satt inn med positiv (+) polaritet vendt opp. • Bytt batteriet i fjernkontrollen. • Kontroller for forstyrrelser fra fluorescerende belysning, sollys, eller støv eller skitt på linsen. • Plasser systemet et annet sted.
AM-mottaket er svakt	<ul style="list-style-type: none"> • Snu systemet litt med klokken og deretter mot klokken for å endre retningen på den interne AM-antennen. • Flytt systemet lengre bort fra TV, kjøleskap, halogenlamper, lysdempingsbrytere og annet elektronisk utstyr som genererer elektrisk støv. • Hvis ingen av forslagene fungerer, kan det hende du befinner deg i et område med dårlig AM-signaldekning.
FM-mottaket er svakt	<p>Strekk ut strømledningen så mye som mulig. Strømledningen fungerer som FM-antenne (se side 12).</p>
CD-en spiller ikke	<ul style="list-style-type: none"> • Trykk CD. CD-ikonet vises på displayet. • Legg inn CDen med etikettsiden opp. • Pass på at overflaten på platen er ren. Hvis ikke, prøv å rengjøre den. • Prøv en annen CD-plate.

Konfigurere systemet med en datamaskin

Du kan konfigurere systemet ved hjelp av en datamaskin i stedet for smarttelefon eller nettbrett.

Før du begynner

- Plasser systemet ved siden av datamaskinen.
- Pass på at datamaskinen er koblet til Wi-Fi-nettverket.
- Skaff en USB A til USB Micro B-kabel (følger ikke med).

Merknader:

- En USB A til USB Micro B-kabel brukes vanligvis til lading av mobilenheter. Du kan også kjøpe denne delen hos en lokal elektronikkforhandler. Hvis ikke har denne kabelen, kan du kontakte kundestøtte hos Bose for å skaffe denne delen.
- USB-kontakten på baksiden av systemet, er bare til konfigurering med datamaskin. USB-kontakten er ikke laget for å lade smarttelefoner, nettbrett eller lignende enheter, eller systemet.

Oppsett av datamaskin

Under konfigureringen ber appen om at du midlertidig kobler USB-kabelen fra datamaskinen og til Wave SoundTouch®-musikk-systemet. Ikke koble til USB-kabelen før appen gir deg beskjed om å gjøre dette.

1. Plugg strømledningen inn i en stikkontakt.
2. På datamaskinen åpner du en nettleser og går:

global.Bose.com/Support/WSTIV

Tips: Bruk datamaskinen der musikkbiblioteket ditt er lagret.

3. Last ned og kjør SoundTouch®-appen.
Appen veileder deg gjennom konfigureringen.
4. Når konfigureringen er fullført, kobler du USB-kabelen fra datamaskinen og systemet. Flytt systemet til sin permanente plassering.



785177-0010

BOSE

©2017 Bose Corporation, The Mountain,
Framingham, MA 01701-9168 USA
AM785177 Rev. 01