

BOSE[®]

Wave[®] SoundTouch[™] 
music system series IV



Owner's Guide • Brugervejledning • Bedienungsanleitung
Gebruikershandleiding • Guía del propietario • Käyttöopas • Notice d'utilisation
Manuale di istruzioni • Kezelési útmutató • Brukerveiledning
Podręcznik użytkownika • Manual do proprietário • Bruksanvisning

Belangrijke veiligheidsinstructies

Lees deze gebruikershandleiding zorgvuldig door en bewaar deze voor toekomstig gebruik.



Het symbool met een bliksemschicht en pijl in een gelijkzijdige driehoek is bedoeld om de gebruiker te waarschuwen voor de aanwezigheid van gevaarlijke niet-geïsoleerde spanning in het systeem die hoog genoeg kan zijn om een risico op elektrische schokken te vormen.



Het uitroepteken in een gelijkzijdige driehoek, als afgebeeld op het systeem, is bedoeld om de gebruiker attent te maken op belangrijke instructies voor gebruik en onderhoud in deze gebruikershandleiding.

WAARSCHUWINGEN:

- Stel het apparaat niet bloot aan regen of vocht, om het risico op brand of elektrische schokken te verlagen.
- Dit apparaat mag niet worden blootgesteld aan druipende of spattende vloeistoffen, en voorwerpen met vloeistoffen, zoals vazen, mogen niet op of bij het apparaat worden geplaatst. Evenals bij andere elektronische producten dient u op te letten dat er geen vloeistof in enig deel van het systeem terecht komt. Vloeistoffen kunnen leiden tot defecten en/of brandgevaar.
- Houd nieuwe en gebruikte batterijen uit de buurt van kinderen. De batterij niet inslikken, gevaar voor chemische brandwonden. De bij dit product bijgeleverde afstandsbediening bevat een knoopcelbatterij. Als de knoopcelbatterij wordt ingeslikt, kan dit binnen slechts twee uur leiden tot ernstige inwendige brandwonden met mogelijk de dood als gevolg. Als het batterijvakje niet goed sluit, stop dan met het gebruik van het product en houd dit uit de buurt van kinderen. Als u denkt dat de batterij mogelijk is ingeslikt of in het lichaam is geplaatst, roep dan onmiddellijk medische hulp in. De knoopcelbatterij kan exploderen of brand of chemische brandwonden veroorzaken bij onjuiste plaatsing of verkeerde behandeling. De batterij niet opladen, demonteren, verhitten boven 100 °C of verbranden. Alleen vervangen door een officieel goedgekeurde (bv. UL) CR2032- of DL2032-lithiumbatterij van 3 volt. Gooi lege batterijen onmiddellijk weg.
- Plaats geen open vlammen, zoals brandende kaarsen, op of bij het apparaat.
- Om een elektrische schok te vermijden, steekt u de brede pin van de netstekker in de brede sleuf in het stopcontact. Steek de stekker volledig in het stopcontact.
- Het Wave® SoundTouch™-muzieksysteem (de combinatie van het systeem en het SoundTouch™-voetstuk of het SoundTouch™-voetstuk zelf) mag niet worden gebruikt met de steun voor bevestiging onder een kast of aan een wand die verkrijgbaar is bij Bose.



Dit product bevat magnetisch materiaal. Neem contact op met uw arts als u vragen hebt over de invloed die dit kan hebben op de werking van uw implanteerbare medische hulpmiddel.



Bevat kleine onderdelen die een verstikkingsgevaar kunnen vormen. Niet geschikt voor kinderen jonger dan 3 jaar.



Gooi gebruikte batterijen op de juiste wijze weg, volgens de plaatselijke voorschriften. Niet verbranden.



Dit symbool betekent dat het product niet mag worden weggegooid als huishoudelijk afval en naar een geschikt inzamelpunt voor recycling moet worden gebracht. Het op de juiste wijze afvoeren en recyclen helpt natuurlijke hulpbronnen, de menselijke gezondheid en het milieu te beschermen. Voor meer informatie over het afvoeren en recyclen van dit product neemt u contact op met de gemeente waar u woont, de afvalverwerkingsdienst, of de winkel waar u dit product hebt gekocht.

WAARSCHUWINGEN:

- Breng geen wijzigingen aan het systeem of de accessoires aan. Wijzigingen door onbevoegden kunnen de veiligheid, de naleving van voorschriften en de werking van het systeem in gevaar brengen.
- Langdurige blootstelling aan harde muziek kan gehoorschade veroorzaken. Vermijd extreme volumes wanneer u een hoofdtelefoon gebruikt, vooral gedurende langere tijd.
- Bediening, aanpassing of uitvoering van procedures anders dan aangegeven in deze handleiding kan blootstelling aan gevaarlijke straling tot gevolg hebben. De cd-speler mag uitsluitend worden aangepast of gerepareerd door bevoegde onderhoudsmedewerkers.
- De DAB-antenneaansluiting op dit apparaat is niet bedoeld om te worden aangesloten op een CATV-systeem.

Opmerkingen:

- Het productlabel bevindt zich aan de onderkant van het product.
- Het product mag alleen binnenshuis worden gebruikt. Het is niet ontworpen of getest voor gebruik buitenshuis, in recreatievoertuigen of op boten.
- Wanneer de netstekker of aansluiting van een apparaat als stroomonderbreker wordt gebruikt, dient deze stroomonderbreker steeds goed bereikbaar te zijn.

Klasse-1-laserproduct

Deze cd-speler is een KLASSE-1-LASERPRODUCT conform EN/IEC 60825. Het label KLASSE-1-LASERPRODUCT bevindt zich aan de onderkant van het apparaat.

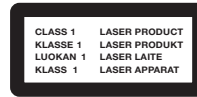

1. Lees deze instructies door.
2. Bewaar deze instructies.
3. Neem alle waarschuwingen in acht.
4. Volg alle instructies.
5. Gebruik dit apparaat niet in de buurt van water.
6. Alleen met een droge doek reinigen.
7. De ventilatieopeningen niet blokkeren. Installeer het apparaat volgens de instructies van de fabrikant.
8. Installeer het apparaat niet in de buurt van warmtebronnen, zoals radiatoren, warmteroosters, kachels of andere apparaten (waaronder versterkers) die warmte produceren.
9. Zorg dat er niet op het netsnoer wordt gestaan of gelopen en dat het niet wordt afgeknelde, met name bij stekkers en stopcontacten en het punt waar deze uit het apparaat komen.
10. Gebruik uitsluitend aansluitstukken/accessoires die door de fabrikant worden gespecificeerd.
11. Verwijder de stekker van dit apparaat uit het stopcontact bij onweer of als het langere tijd niet wordt gebruikt.
12. Laat alle reparaties en onderhoud over aan bevoegde onderhoudsmedewerkers. Reparatie is vereist als het apparaat is beschadigd, zoals wanneer het snoer of de stekker van de voeding is beschadigd, wanneer er vloeistof in het apparaat is terechtgekomen of voorwerpen in het apparaat zijn gevallen, wanneer het apparaat is blootgesteld aan regen of vocht, niet normaal werkt of is gevallen.



Bose Corporation verklaart hierbij dat dit product voldoet aan de essentiële vereisten en andere relevante bepalingen van richtlijn 1999/5/EG en alle andere vereisten van de van toepassing zijnde EU-richtlijnen. De volledige conformiteitsverklaring kunt u vinden op www.Bose.com/compliance

OPMERKING: Dit apparaat is getest en voldoet aan de normen voor een digitaal apparaat van klasse B, volgens deel 15 van de FCC-voorschriften. Deze normen zijn opgesteld om redelijke bescherming te bieden tegen schadelijke storing bij installatie in een woonomgeving. Dit apparaat genereert en gebruikt radiofrequente energie en kan deze uitstralen en het kan, als het niet wordt geïnstalleerd en gebruikt volgens de instructies, schadelijke storing veroorzaken aan radiocommunicatie. Er is echter geen garantie dat er geen storing zal optreden bij een bepaalde installatie. Als deze apparatuur schadelijke storing veroorzaakt aan de ontvangst van radio of tv, hetgeen kan worden bepaald door het apparaat aan en uit te zetten, raden wij u aan de storing te verhelpen door een of meer van de volgende maatregelen:

- Richt de ontvangstantenne opnieuw of verplaats deze.
- Vergroot de afstand tussen de apparatuur en de ontvanger.
- Sluit de apparatuur aan op een stopcontact dat behoort tot een andere groep dan de groep waarop de ontvanger is aangesloten.
- Voor hulp neemt u contact op met de dealer of een ervaren radio- of tv-technicus.

Veranderingen of aanpassingen die niet uitdrukkelijk zijn goedgekeurd door Bose Corporation kunnen leiden tot het vervallen van de bevoegdheid van de gebruiker om dit apparaat te gebruiken.

Dit apparaat voldoet aan deel 15 van de FCC-voorschriften. Op het gebruik zijn de volgende twee voorwaarden van toepassing: (1) Dit apparaat mag geen schadelijke storing veroorzaken, en (2) dit apparaat moet bestand zijn tegen alle externe storing, waaronder storing die een ongewenste werking tot gevolg kan hebben.

Voor het SoundTouch™-voetstuk: Dit apparaat moet worden geïnstalleerd en gebruikt met een minimale afstand van 20 cm tussen dit hulpmiddel en uw lichaam.

CAN ICES-3(B)/NMB-3(B)

Dit digitale apparaat van klasse B voldoet aan de Canadese ICES-003-norm.

Dit apparaat voldoet aan de stralingslimieten van de FCC en Industry Canada voor blootstelling van de bevolking aan RF-straling. Het mag niet worden geplaatst bij of samen worden gebruikt met andere antennes of zenders.

Dit apparaat voldoet aan de RSS-norm(en) van Industry Canada voor van vergunning vrijgestelde apparatuur. Op het gebruik zijn de volgende twee voorwaarden van toepassing:

(1) Dit apparaat mag geen storing veroorzaken en (2) dit apparaat moet bestand zijn tegen storing, waaronder storing die kan leiden tot een ongewenste werking van het apparaat.

Registratiefunctie voor productgegevens

Dit systeem is voorzien van een registratiefunctie voor productgegevens die is bedoeld om Bose te helpen het gebruik en de werking van het product in de loop van de tijd beter te begrijpen. De registratiefunctie voor productgegevens registreert bepaalde technische gegevens en de gebruiksgeschiedenis, waaronder volumenniveaus, aan-/uitgegevens, gebruikersinstellingen, bronningen, uitgangsspanning en installatiegegevens. Wij kunnen deze gegevens gebruiken om u een betere service en ondersteuning te bieden voor uw systeem en het ontwerp van het product in de toekomst te verbeteren. Voor het uitlezen van de gegevens die de registratiefunctie heeft opgeslagen is speciale apparatuur vereist. Deze gegevens kunnen alleen door Bose worden opgehaald wanneer uw systeem aan Bose wordt geretourneerd of teruggezonden voor onderhoud of als geretourneerde goederen. De registratiefunctie voor productgegevens verzamelt geen informatie die tot een persoon kan worden herleid en registreert geen informatie over titels, genre of andere informatie over de inhoud van de media die u opent tijdens het gebruik van het systeem.

Wettelijk verplichte informatie

Namen van en gehalte aan giftige of gevaarlijke stoffen of elementen						
	Giftige of gevaarlijke stoffen en elementen					
Naam onderdeel	Lood (Pb)	Kwik (Hg)	Cadmium (Cd)	Zeswaardig chroom (Cr(VI))	Polybroombifenyl (PBB)	Polybroomdifenylether (PBDE)
PCB's	X	O	O	O	O	O
Metalen onderdelen	X	O	O	O	O	O
Plastic onderdelen	O	O	O	O	O	O
Luidsprekers	X	O	O	O	O	O
Kabels	X	O	O	O	O	O

Deze tabel is opgesteld in overeenstemming met de bepalingen van SJ/T 11364.
O: Geeft aan dat het gehalte aan de genoemde gevaarlijke stof in alle homogene materialen van dit onderdeel onder de maximaal toegelaten waarden in GB/T 26572 ligt.
X: Geeft aan dat de genoemde gevaarlijke stof in minstens één van de voor dit onderdeel gebruikte homogene materialen boven de maximaal toegelaten waarden in GB/T 26572 ligt.

Vul het volgende in en bewaar deze informatie voor uw administratie

Noteer het serienummer van uw nieuwe Wave® SoundTouch™-muzieksysteem in de ruimte hieronder. Het serienummer en modelnummer vindt u op het onderpaneel.

Serienummer: _____

Modelnummer: _____

Aankoopdatum: _____

Wij adviseren om het aankoopbewijs bij deze gebruikershandleiding te bewaren.

Fabricagedatum

De vier vetgedrukte cijfers in het serienummer geven de fabricagedatum aan. Het eerste cijfer is het fabricagejaar. "5" is 2005 of 2015. De cijfers 2-4 zijn de maand en de dag. "001" is 1 januari en "365" is 31 december.

Importeur in China: Bose Electronics (Shanghai) Company Limited, Part C, Plan 9, No. 353 North Riyang Road, China (Shanghai) Pilot Free Trade Zone

Importeur in de EU: Bose GP, Castleblayney Road, Carrickmacross, Ierland

Importeur in Taiwan: Bose Taiwan Branch, Room 905, 9F, Worldwide House, 131 Min Sheng East Rd, Section 3, Taipei, Taiwan, 105

App Store is een servicemerk van of Apple Inc.

Amazon, Kindle en Fire zijn handelsmerken van Amazon.com, Inc. of dochterondernemingen.

Android en Google Play zijn handelsmerken van Google, Inc.

Het *Bluetooth*®-woordmerk en de logo's zijn gedeponeerde handelsmerken die eigendom zijn van Bluetooth SIG, Inc. en het gebruik van dergelijke merken door Bose gebeurt onder licentie.



iHeartRadio is een gedeponeerd handelsmerk van iHeartMedia, Inc.

Dit product wordt beschermd door bepaalde intellectuele eigendomsrechten van Microsoft. Gebruik of distributie van dergelijke technologie buiten dit product is verboden zonder vergunning van Microsoft.

Dit product bevat Spotify-software die onderworpen is aan licenties van derden die hier worden vermeld: www.spotify.com/connect/third-party-licenses.

Spotify is een gedeponeerd handelsmerk van Spotify AB.

SoundTouch en het ontwerp van de mededeling omtrent draadloos gebruik zijn handelsmerken van Bose Corporation in de VS en andere landen.

Wi-Fi is een gedeponeerd handelsmerk van Wi-Fi Alliance®.

Windows is een gedeponeerd handelsmerk van Microsoft Corporation in de Verenigde Staten en andere landen.

De geheel eigen vormgeving van het Wave-muzieksysteem is een gedeponeerd handelsmerk van Bose Corporation in de VS en andere landen.

© 2015 Bose Corporation. Niets in deze uitgave mag worden gereproduceerd, gewijzigd, gedistribueerd of op andere wijze gebruikt zonder voorafgaande schriftelijke toestemming.

SoundTouch™

Informatie over uw Wave® SoundTouch™-muzieksysteem	6
Voordelen van het systeem.....	6
Hardware-eigenschappen.....	6
SoundTouch™-app.....	6
De demonstratie-cd.....	6
Het nut van onderzoek.....	6

Het systeem installeren

Het systeem uitpakken	7
Het systeem gebruiken	7
Het systeem op het voetstuk aansluiten.....	7
Het systeem op het lichtnet aansluiten	8
Het systeem aan uw Wi-Fi®-netwerk toevoegen	8
De SoundTouch™-app downloaden en installeren.....	8
Het systeem op uw Wi-Fi®-netwerk aansluiten	8
De klok instellen.....	8

Gebruik van het systeem

De afstandsbediening gebruiken	9
Touchpad	10
De display aflezen.....	10
Het systeem aan- of uitzetten	10
Stand-bymodus	10
Het volume regelen.....	10
De slaaptimer instellen	10
Gebruik van de knop 	11
SoundTouch™	11
Bluetooth® draadloze technologie.....	11
AUX-bron.....	11

Het systeem bedienen met behulp van de app

Gebruik van de SoundTouch™-app.....	11
Hulp krijgen	11
Het systeem bedienen vanaf een andere smartphone, tablet of computer	11

Uw voorkeursinstellingen aanpassen

Hoe voorkeursinstellingen werken	12
Wat u moet weten	12
Een voorkeursinstelling afspelen.....	12
Een voorkeursinstelling instellen	12

Bluetooth®

Een Bluetooth-apparaat koppelen	13
Een gekoppeld Bluetooth®-apparaat verbinden.....	13
Gebruik van de knop 	13
Gebruik van de Bluetooth®-functie op het gekoppelde apparaat	13
De Bluetooth®-koppellijst van het systeem wissen.....	13

Naar andere bronnen luisteren

Naar FM- of AM-radio luisteren.....	14
Op een AM-/FM-zender afstemmen.....	14
Voorkeursinstellingen voor AM-/FM-radiozenders opslaan ...	14
FM-ontvangst verbeteren.....	14
Naar DIGITAL RADIO luisteren.....	14
Door beschikbare zenders browsen.....	15
Voorkeursinstellingen voor digitale radiozenders opslaan	15
Primaire zenders en secundaire services	15
Digitale radiozenders opnieuw scannen.....	15
Zenderinformatie weergeven	15
De signaalsterkte van zenders weergeven.....	15
Audio-cd's afspelen	16
Mp3-cd's afspelen.....	16
Cd-afspeelmodi.....	17

De wekkers instellen en gebruiken

Alarm (wekker)-knoppen en -indicatorlampjes	17
Gebruik van de Alarm-knoppen	17
Wekkerstatusindicatorlampjes	17
De wekkers gebruiken.....	18
Een wekker aan- of uitzetten	18
Een wekker op snooze zetten.....	18

Andere apparatuur aansluiten

Aansluitingen op het systeem.....	19
Gebruik van de AUX IN-aansluiting.....	20
Een hoofdtelefoon gebruiken.....	20
Een externe antenne gebruiken	21
Een externe FM-radioantenne installeren.....	21
Een externe antenne voor DIGITAL RADIO installeren	21

Het systeem aan uw wensen aanpassen

Het instelmenu	22
----------------------	----

Geavanceerde functies

Wi-Fi® uitschakelen	23
Wi-Fi® opnieuw inschakelen	23
Het SoundTouch™-voetstuk opnieuw starten	23
Het SoundTouch™-voetstuk resetten.....	23

Verzorging en onderhoud

Problemen oplossen	24
De batterij van de afstandsbediening vervangen.....	25
Schoonmaken	25
Klantenservice	25
Beperkte garantie.....	25
Technische informatie.....	25

Bijlage: Configureren met behulp van een computer

Belangrijke installatie-informatie	26
Een desktopcomputer gebruiken voor de installatie	26
Het systeem configureren met behulp van een computer	26

Informatie over uw Wave® SoundTouch™-muzieksysteem

Uw Wave® SoundTouch™-muzieksysteem biedt een helder, kamervullend geluid, draadloos gestreamd via uw Wi-Fi®-netwerk. Met SoundTouch™ kunt u internetradio, muziekservices en uw muziekbibliotheek streamen.

Als u thuis Wi-Fi hebt, bent u klaar om te genieten van uw favoriete muziek in elke kamer die u maar wilt.

Voordelen van het systeem

- Levensecht, kamervullend geluid van een compact systeem dat al uw muziek kan afspelen.
- U hebt toegang tot uw favoriete muziek met uw persoonlijke voorkeursinstellingen.
- Draadloze installatie met behulp van uw smartphone of tablet.
- Werkt met uw bestaande Wi-Fi-thuisnetwerk.
- Muziek streamen vanaf Bluetooth®-apparaten.
- Gratis SoundTouch™-app voor uw computer, smartphone of tablet.
- Eenvoudig verdere systemen toevoegen, wanneer u maar wilt, voor een luisterervaring in meerdere kamers.
- Dankzij de grote keuze aan Bose®-audiosystemen kunt u voor elke kamer de juiste oplossing kiezen.

Hardware-eigenschappen

- Zes voorkeursinstellingen op de afstandsbediening leveren uw muziek met slechts één aanraking.
- Op de display ziet u de status van het systeem en andere informatie.
- Het SoundTouch-voetstuk maakt Wi-Fi-toegang tot uw thuisnetwerk mogelijk.
- De AUX-aansluiting maakt afspelen van een audioapparaat mogelijk.
- Hoofdtelefoonaansluiting voor als u privé wilt luisteren.
- De AM-/FM-tuner zorgt voor nauwkeurige radio-ontvangst.
- Het cd-station biedt toegang tot nog meer muziek.
- Met de afstandsbediening kunt u het systeem bedienen tot op een afstand van 6 m.
- Knoppen Duim omhoog/Duim omlaag op de afstandsbediening voor aangepast luisteren.
- Met de ethernet-aansluiting hebt u bedrade toegang tot uw thuisnetwerk.

SoundTouch™-app

- Uw systeem installeren en bedienen vanaf uw smartphone, tablet of computer.
- Gebruik de Touch™-app om uw voorkeursinstellingen eenvoudig aan te passen aan uw favoriete muziek.
- Verken internetradio, muziekservices en uw muziekbibliotheek.
- Systeeminstellingen beheren.

De demonstratie-cd

Wij raden u aan om de demonstratiemuziek-cd die in de doos is bijgesloten te beluisteren. Plaats de demonstratie-cd eenvoudig in het Wave® SoundTouch™-muzieksysteem en de cd wordt automatisch afgespeeld.

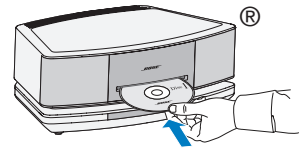

Het nut van onderzoek

Dankzij meer dan veertien jaar onderzoek door Bose Corporation kunt u nu genieten van de bekroonde, door Bose ontwikkelde akoestische golfgeleidertechnologie voor luidsprekers. Met behulp van deze technologie wordt energie op efficiënte wijze via een buis van een kleine luidspreker naar buiten getransporteerd, met een breed spectrum van lage frequenties. Lange golfgeleiders, die in complexe patronen zijn gevouwen, passen in producten die klein genoeg zijn voor gebruik in uw woning. Het Wave® SoundTouch™-muzieksysteem is voorzien van luidsprekertechnologie met dubbele tapse golfgeleiders die twee luidsprekers verbinden met twee tapse golfgeleiders van 167 cm lang die samen zorgen voor een klankkleur die ongeëvenaard is voor een systeem van dit formaat.

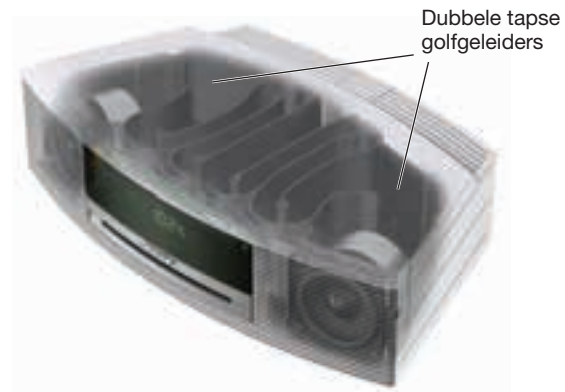

Het systeem uitpakken

Pak de doos voorzichtig uit en controleer of de volgende onderdelen aanwezig zijn.

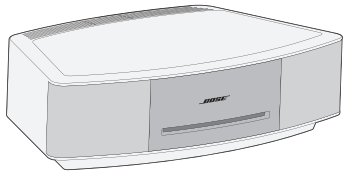

Wave®-muzieksysteem

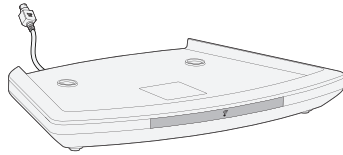

SoundTouch™-voetstuk



Afstandsbediening
(batterijen
geïnstalleerd)



Demonstratie-cd



USB-kabel
(alleen voor installatie
via computer)

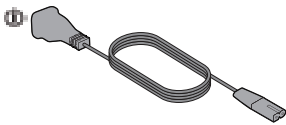

Netsnoer(en)

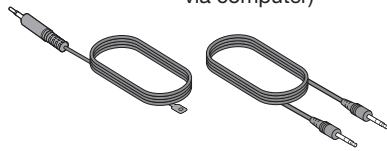

Dipoolantenne van 2,5 mm

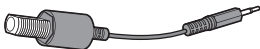

Antenneadapter
(alleen Europa en VK)

i Kan worden geleverd met meerdere netsnoeren. Gebruik het netsnoer voor uw regio.

Opmerking: Als een deel van het systeem beschadigd is, mag u dit niet gebruiken. Neem contact op met uw erkende Bose-dealer of de Bose-klantenservice. Raadpleeg de beknopte handleiding in de doos voor contactgegevens.

Bewaar de doos en het verpakkingsmateriaal om het systeem te vervoeren of op te bergen.

Het systeem gebruiken

- Om van maximale audioprestaties te genieten:
 - Plaats het systeem aan de andere kant van de kamer, tegenover de plaats waar u luistert.
 - Plaats het systeem binnen 60 cm van een muur en plaats dit niet in een hoek.
- Plaats het systeem op een vlak, stabiel oppervlak.

WAARSCHUWINGEN:

- Plaats het systeem niet op een metalen oppervlak. Dit kan leiden tot storing bij AM-ontvangst.
- Plaats het systeem niet op een warmtegevoelig oppervlak. Net alle elektrische apparaten produceert het systeem warmte.
- Gebruik het systeem niet in een vochtige omgeving of op een andere plaats waar vocht in het apparaat kan binnendringen.

Het systeem op het voetstuk aansluiten

Het SoundTouch™-voetstuk adapter zorgt voor de netwerkverbinding voor het Wave®-muzieksysteem.

1. Plaats het SoundTouch™-voetstuk op een vlak, stabiel oppervlak.
2. Plaats het Wave®-muzieksysteem voorzichtig op het SoundTouch™-voetstuk.
 - Plaats de achterste pootjes van het Wave®-muzieksysteem in de uitsparingen aan de bovenkant van het SoundTouch™-voetstuk.
 - Controleer of het Wave®-muzieksysteem horizontaal staat en of de zijranden van beide apparaten uitgelijnd zijn.

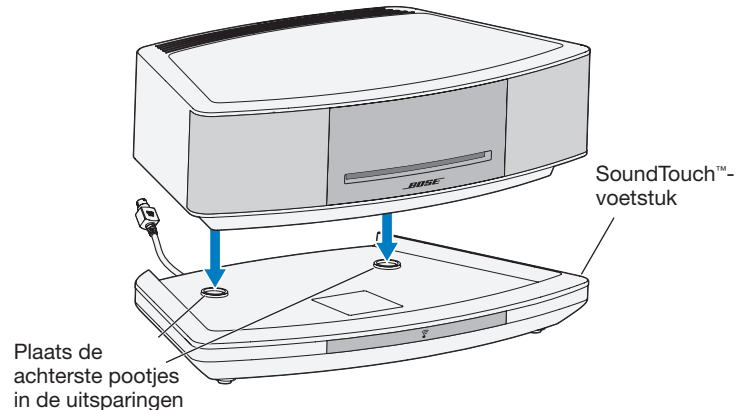

3. Sluit de kabel van het SoundTouch™-voetstuk aan op de **Bose link**-aansluiting.

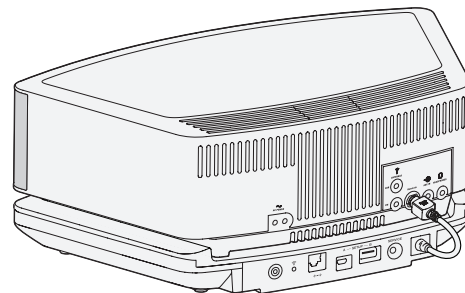

Het systeem installeren

Het systeem op het lichtnet aansluiten

Sluit het systeem op het lichtnet aan voordat u het systeem op uw netwerk installeert.

1. Sluit de kleine stekker van het netsnoer aan op de aansluiting **AC Power**.
2. Sluit het netsnoer aan op een stopcontact.

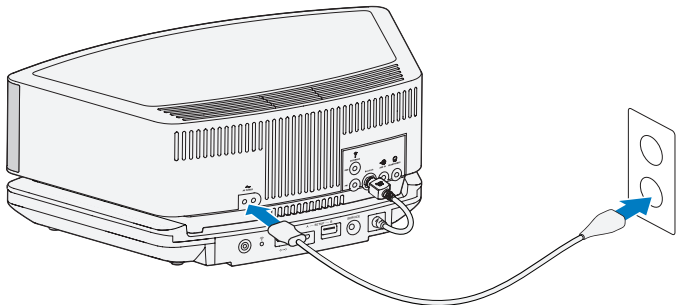

Het systeem aan uw Wi-Fi®-netwerk toevoegen

Nadat u het systeem op het lichtnet hebt aangesloten, moet u de SoundTouch™-app downloaden en installeren op een smartphone of tablet die met uw netwerk is verbonden. De app voert u door het verbinden van het systeem met uw netwerk.

Opmerking: Als u geen smartphone of tablet hebt, kunt u een computer gebruiken voor de installatie. Zie pagina 26.

Een systeem toevoegen aan een bestaande SoundTouch™-account

Als u SoundTouch™ al geïnstalleerd hebt voor een ander systeem, hoeft u de SoundTouch™-app niet opnieuw te downloaden.

1. Selecteer het SoundTouch™-pictogram op uw smartphone of tablet  om de app te starten.
2. Selecteer **VERKENNEN > INSTELLINGEN > Systemen > SYSTEEM TOEVOEGEN** om nog een systeem toe te voegen. De app voert u door de installatie.

De SoundTouch™-app downloaden en installeren

Als dit de eerste keer is dat u een SoundTouch™-systeem installeert, moet u de app installeren. Download de **SoundTouch™-bedieningsapp** op uw smartphone of tablet.



Bose SoundTouch™ controller app

- iOS-gebruikers: download uit de App Store
- Android™-gebruikers: download uit de Google Play™-store
- Amazon Kindle Fire-gebruikers: download uit de Amazon Appstore voor Android

Het systeem op uw Wi-Fi®-netwerk aansluiten

Na het installeren van de app voegt u het systeem aan uw netwerk toe:

1. Selecteer  op uw smartphone of tablet om de app te starten.

De app voert u door het verbinden van het systeem met uw Wi-Fi-netwerk.

2. Volg de instructies in de app om de installatie te voltooien, waaronder het aanmaken van een SoundTouch™-account, het toevoegen van een muziekbibliotheek en muziekservices.

Opmerking: Om *Bluetooth*®-technologie te gebruiken, moet u de installatie voltooien. Als u uw *Bluetooth*-apparaten wilt aansluiten, raadpleeg dan pagina 13.

De klok instellen

1. Houd **Time -** of **Time +** ongeveer 1 seconde ingedrukt.

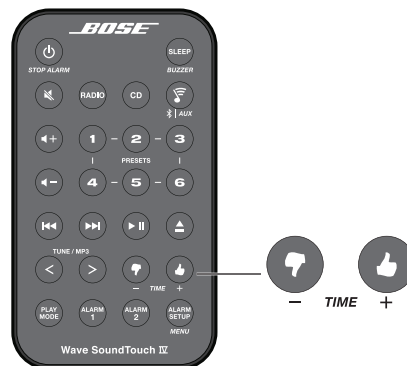

Eerst verschijnt **HOLD TO SET** op de display en dit verandert vervolgens snel in **-CLOCK SET-** wanneer u de knop indrukt.



2. Laat de geselecteerde **Time**-knop los.
3. Druk op **Time -** om de weergegeven tijd achteruit te zetten of druk op **Time +** om de weergegeven tijd vooruit te zetten tot deze overeenkomt met de tijd op dat moment. U kunt de knop ook ingedrukt houden om de tijd snel in te stellen.
4. Wacht vijf seconden tot het systeem de klokinstelmodus automatisch afsluit.

Opmerkingen:

- Om de klokweergave te wijzigen van 12-uursnotatie (am/pm) in 24-uursnotatie raadpleegt u “Het instelmenu” op pagina 22.
- Als de stroomvoorziening van het systeem uitvalt als gevolg van stroomuitval of doordat u de stekker uit het stopcontact verwijdert, blijven alle systeeminstellingen behouden. De kloktijd wordt echter slechts tijdelijk opgeslagen in het back-upgeheugen, gedurende maximaal 48 uur.

De afstandsbediening gebruiken

Gebruik de afstandsbediening om het systeem te bedienen. Richt de afstandsbediening op de display en druk op de knoppen. De afstandsbediening werkt normaal tot op 6 meter van de display.

Opmerking: Ingedrukt houden betekent dat u de knop ongeveer 2 seconden ingedrukt moet houden.





Gebruik van het systeem

Touchpad

Het systeem is voorzien van een aanraakgevoelig bedieningspaneel in het midden van de voorkant van het bovenpaneel.

Door uw hand kort op de touchpad te plaatsen, kunt u het systeem aan- of uitzetten, een wekker die afgaat op snooze zetten en de wekker opnieuw instellen voor de volgende dag (pagina 17).

Opmerking: Door op de afstandsbediening op ,  of  te drukken, wordt het systeem op de geselecteerde bron ingesteld.

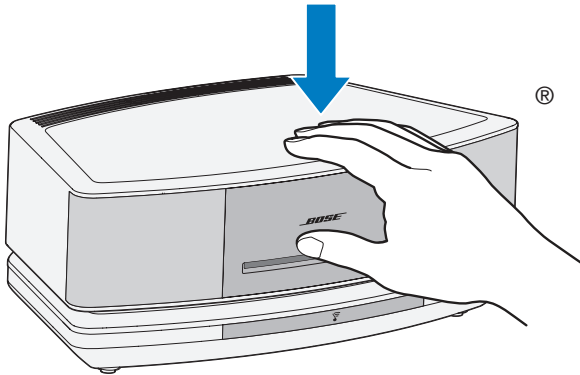

De display aflezen

Bronindicatorlampjes: CD, FM, AM of AUX

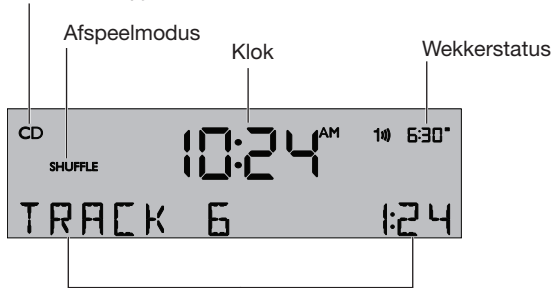

Informatie over de bron of over het systeem

Het systeem aan- of uitzetten

- Druk op  op de afstandsbediening
- of

- Raak de touchpad aan.

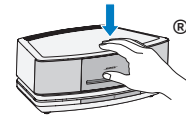

De bron waar u het laatst naar hebt geluisterd, is actief.

Of:

Druk op een knop voor een bron om de betreffende bron te activeren.





Opmerking: Door op **AUX** te drukken, wordt een apparaat dat is aangesloten op AUX IN (zoals uw mediaspeler) niet aangezet. Zorg dat u het apparaat eerst aanzet.

Stand-bymodus

Als er gedurende 24 uur geen knoppen worden ingedrukt, wordt het systeem automatisch op stand-by (uit) gezet. Als de time-out van 18 minuten voor systeem-stand-by (pagina 22) ingeschakeld is, wordt het systeem automatisch op stand-by gezet als er gedurende 18 minuten geen audio wordt afgespeeld en geen knoppen worden ingedrukt.

Als het systeem met uw netwerk is verbonden wanneer u het op stand-by zet, blijft de verbinding behouden terwijl het systeem op stand-by staat.

Het volume regelen

- Houd  of  ingedrukt om het volume te regelen. Op de display verschijnt **VOLUME - 0** (stil) tot **99** (hard) om het volume aan te geven.
- Druk op deze knop om het geluid uit te schakelen. Druk nogmaals of druk op  om het geluid weer in te schakelen.

Wanneer het geluid is uitgeschakeld, kunt u op  drukken om het volume lager te zetten voordat u het geluid weer inschakelt.

Wanneer het systeem uitstaat, kan het volume alleen worden ingesteld tussen 10 en 75.

De slaaptimer instellen

 Druk op **SLEEP** om het systeem zo in te stellen dat dit na een geselecteerde tijdsduur automatisch wordt uitgeschakeld.

- Nadat u op **SLEEP** drukt, verschijnt **SLEEP - 30 MIN** (of uw laatste instelling) op de display en begint de slaaptimer af te tellen. Als het systeem uitstaat, druk dan op **SLEEP** om het aan te zetten en stel onmiddellijk de slaaptijd in. De laatst geselecteerde bron begint af te spelen terwijl de slaaptimer aftelt.
- Terwijl de **SLEEP**-instelling wordt weergegeven, drukt u nogmaals op **SLEEP** om de slaaptimer in te stellen op 10-90 minuten (in stappen van 10 minuten) of op OFF.



Opmerking: Als er meer dan 10 seconden verstrijken tussen het drukken op knoppen sluit het systeem de slaaptimerinstelmodus automatisch af.

- Om de resterende slaaptijd weer te geven, drukt u op **SLEEP**.
- Om de slaaptimer te annuleren, drukt u kort op **SLEEP** totdat **SLEEP - OFF** op de display verschijnt.

Gebruik van de knop

Met deze multifunctionele knop kunt u meer muziek op het systeem afspelen.

- Toegang krijgen tot de SoundTouch™-bron op uw systeem.
- Muziek streamen vanaf een verbonden *Bluetooth*®-apparaat.
- Een audioapparaat op de AUX IN-aansluiting aansluiten.

Druk op  om te wisselen tussen SoundTouch™ (), *Bluetooth* ()- en AUX (**AUX**)-bronnen.

SoundTouch™

Met de afstandsbediening kunt u een subset SoundTouch™-functies op het systeem bedienen, zoals afspeelknoppen en voorkeursinstellingen. Voor volledige bedieningsmogelijkheden voor SoundTouch™, waaronder toegang tot internetradio, muziekservices en uw muziekbibliotheek, zie "Gebruik van de SoundTouch™-app".

Bluetooth® draadloze technologie

Het systeem is voorzien van *Bluetooth* draadloze technologie waarmee u muziek van *Bluetooth*-apparaten naar het systeem kunt streamen. Het systeem slaat acht eerder verbonden apparaten in de koppellijst op. Zie pagina 13.

AUX-bron

Met behulp van de AUX-bron kunt u muziek afspelen van een audioapparaat dat is aangesloten op de AUX IN-aansluiting op het systeem. U hebt een stereokabel nodig met een stekker van 3,5 mm (niet bijgeleverd). Zie pagina 20.

Gebruik van de SoundTouch™-app

De SoundTouch™-app is een softwaretoepassing waarmee u SoundTouch™ kunt bedienen vanaf uw smartphone, tablet of computer. Met de app werkt uw smartapparaat als een functionierijke afstandsbediening voor de SoundTouch™-bron.

Met de app kunt u uw SoundTouch™-instellingen beheren, lokale en wereldwijde internetradiozenders verkennen, voorkeursinstellingen instellen en wijzigen, muziek naar het systeem streamen, zien wat er wordt afgespeeld en nog veel meer.

Nadat u het systeem op het netwerk hebt geïnstalleerd met de Soundtouch™-app kunt u beginnen streaming muziek te verkennen en uw voorkeursinstellingen aan uw wensen aan te passen.

Hulp krijgen

 SoundTouch.com

Biedt toegang tot het supportcenter voor eigenaars, waar u het volgende kunt vinden: gebruikershandleidingen, artikelen, tips, handleidingen, een videobibliotheek en de gemeenschap van eigenaars waar u vragen en antwoorden kunt posten.

1. Open een browser.
2. Typ SoundTouch.com in het adresveld.

Als u meer informatie nodig hebt over het gebruik van het systeem, gebruik dan de Help-tips of de Help in de app.

Help in de app

Biedt helpartikelen voor het gebruik van SoundTouch™.

1. Selecteer  op uw apparaat om de app te openen.
2. Selecteer **HELP** in het paneel VERKENNEN.

Het systeem bedienen vanaf een andere smartphone, tablet of computer

Nadat u het SoundTouch™-systeem hebt geïnstalleerd op uw Wi-Fi®-thuisnetwerk kunt u het systeem bedienen vanaf elke smartphone, tablet of computer op hetzelfde netwerk.

1. Sluit het apparaat op hetzelfde netwerk aan als het systeem.
2. Download en installeer de SoundTouch™-app op het apparaat:
 - Als u een smartphone of tablet gebruikt, raadpleeg dan pagina 8.
 - Als u een computer gebruikt, open dan een browser en ga naar:
SoundTouch.com/app

Uw voorkeursinstellingen aanpassen

Hoe voorkeursinstellingen werken

U kunt zes voorkeursinstellingen aan uw persoonlijke wensen aanpassen voor uw favoriete streaming-muziekservices, internetradiozenders en afspeellijsten, artiesten, albums of songs uit uw muziekbibliotheek. U kunt op elk moment toegang krijgen tot uw muziek door eenvoudig een knop aan te raken op de afstandsbediening.

Tip: U kunt ook toegang krijgen tot uw voorkeursinstellingen met de SoundTouch™-app op uw computer, smartphone of tablet.

Wat u moet weten

- U kunt voorkeursinstellingen instellen via de app en de afstandsbediening van het systeem.
- Als de bron van de voorkeursinstelling uw iTunes- of Windows Media Player-muziekbibliotheek is, zorg dan dat de computer waarop uw muziekbibliotheek is opgeslagen aanstaat en verbonden is met hetzelfde netwerk als het systeem.
- U kunt geen voorkeursinstellingen instellen voor een *Bluetooth*®-stream of een audioapparaat dat is aangesloten op de AUX IN-aansluiting.

Een voorkeursinstelling afspelen

Nadat u uw voorkeursinstellingen hebt ingesteld met de app drukt u op  op de afstandsbediening.

 AUX



SOUNDTOUCH verschijnt op de display tot er content beschikbaar is die wordt gestreamd via het SoundTouch™-voetstuk.



Opmerking: Wanneer u het systeem de eerste keer aanzet en SoundTouch™ selecteert, duurt het een paar seconden voordat er content beschikbaar is. Daarna gaat het veel sneller.

Wanneer er content beschikbaar is, speelt het systeem het laatst geselecteerde SoundTouch™-item af, tenzij u op een **Preset**-knop op de afstandsbediening drukt.



Om vooruit of achteruit door tracks te skippen, drukt u op **Seek/Track** vooruit  of achteruit .



Opmerking: Sommige internetmuziekservices ondersteunen geen skipopdrachten.

Een voorkeursinstelling instellen

1. Stream muziek naar uw systeem met behulp van de app.
2. Terwijl de muziek wordt afgespeeld, houdt u een voorkeursinstelling op de afstandsbediening ingedrukt (ongeveer 2 seconden). Het systeem laat een geluidssignaal horen wanneer de voorkeursinstelling wordt ingesteld.



Opmerking: Voor informatie over het gebruik van de SoundTouch™-app om uw voorkeursinstellingen in te stellen en te wijzigen, raadpleegt u het Help-systeem in de app.



Een Bluetooth-apparaat koppelen

Met *Bluetooth*® draadloze technologie kunt u muziek streamen van voor *Bluetooth* geschikte smartphones, tablets, computers of andere audioapparaten naar uw *SoundTouch*™-systeem. U kunt zelfs muziek streamen van *Bluetooth*-apparaten die geen deel uitmaken van uw *SoundTouch*™-ecosysteem, zoals de smartphone of tablet van een gast.

Voordat u muziek kunt streamen van een *Bluetooth*-apparaat moet u het apparaat met het systeem koppelen.

1. Druk op de afstandsbediening van het systeem kort op  totdat er een *Bluetooth*-koppelbericht op de display verschijnt.



Opmerking: Telkens wanneer u op  drukt, wisselt het systeem tussen *SoundTouch*™ (), *Bluetooth* () en *AUX* (*AUX*)-bronnen.

Tip: U kunt ook  één seconde ingedrukt houden om een apparaat te koppelen.

Controleer of u een *Bluetooth*-bericht op de display ziet voordat u uw apparaat koppelt.

2. Zet op uw *Bluetooth*-apparaat de *Bluetooth*-functie aan.

Tip: De *Bluetooth*-functie vindt u gewoonlijk in Instellingen. Instellingen wordt vaak aangegeven door een tandwielpictogram () op het startscherm.

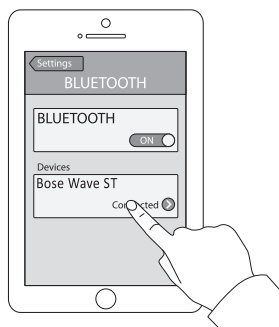

3. Selecteer **Bose Wave ST** in de lijst met apparaten. Na het koppelen verschijnt **Bose Wave ST** in de lijst met apparaten en laat het systeem een toon horen.
4. Speel muziek af op het *Bluetooth*-apparaat om naar uw systeem te streamen.

Als u uw apparaat niet kunt koppelen,

Moet u mogelijk de *Bluetooth*-koppellijst van het systeem wissen. Probeer opnieuw te koppelen nadat u de lijst hebt gewist ("Een *Bluetooth*-apparaat koppelen").

Zie "Problemen oplossen" op pagina 24 voor meer informatie.

Een gekoppeld Bluetooth®-apparaat verbinden

U kunt audio van een *Bluetooth*®-apparaat naar het systeem streamen.

Als er meerdere apparaten zijn opgeslagen in de koppellijst van het systeem, kan het een minuut of twee duren voordat het gekoppelde apparaat verbinding maakt. De display van het systeem geeft de status van de verbinding aan.

Gebruik van de knop

1. Druk op de afstandsbediening van het systeem kort op  totdat er een *Bluetooth*-koppelbericht op de display verschijnt.

Het systeem maakt verbinding met het laatste apparaat dat naar uw systeem heeft gestreamd.

2. Speel muziek af op het apparaat.

Tip: Als er een gekoppeld apparaat verbonden is, dan hoeft u niet op  te drukken.

Als u geen audio kunt streamen van een gekoppeld apparaat

Mogelijk is de verbinding van uw *SoundTouch*™-systeem naar het apparaat verbroken. Controleer de display van het systeem. Als het gekoppelde apparaat zich buiten het bereik van het systeem bevindt, plaats het apparaat dan binnen het bereik.

Gebruik van de *Bluetooth*®-functie op het gekoppelde apparaat.

1. Zet op uw *Bluetooth*-apparaat de *Bluetooth*-functie aan.
2. Selecteer **Bose Wave ST** in de lijst met apparaten.
3. Nadat er verbinding is gemaakt, speelt u muziek af op het *Bluetooth*-apparaat om naar uw systeem te streamen.

De Bluetooth®-koppellijst van het systeem wissen

Wanneer u een *Bluetooth*-apparaat met het systeem koppelt, wordt de verbinding opgeslagen in de koppellijst van het systeem. Het kan nodig zijn de koppellijst te wissen als u geen verbinding kunt maken met een apparaat. Nadat u de lijst hebt gewist, moet u de eerder gekoppelde apparaten opnieuw koppelen.

Houd op het toetsenblok of op de afstandsbediening ingedrukt (ongeveer 10 seconden).



Er verschijnt een bericht als *Pairing list cleared* op de display. Het systeem is gereed om een apparaat te koppelen.

Naar andere bronnen luisteren

Naar FM- of AM-radio luisteren



Druk op **RADIO** om de radio in te stellen op de laatst geselecteerde zender. Druk zo nodig op **RADIO** om FM- of AM-radio te selecteren.

Wanneer u FM-radio selecteert, wordt Radio Data System (RDS)-informatie voor de huidige zender weergegeven. Dit wordt geregeld door de instelling RADIO TEXT in het instelmenu. Om RDS uit te schakelen en alleen de zenderfrequentie weer te geven, wijzigt u de instelling RADIO TEXT in OFF. Zie "Het instelmenu" op pagina 22.

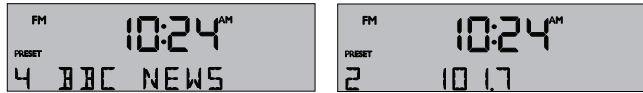

Op een AM-/FM-zender afstemmen

Wanneer u op **RADIO**, **Seek/Track** of **Tune/MP3** drukt om af te stemmen op een radiozender, verschijnt de frequentie in het midden van de display terwijl u bezig bent met afstemmen.



Zenderfrequentie bij het afstemmen



- Druk op **Seek/Track** **◀** om een zender te vinden met een lagere frequentie en een sterk signaal.
- Druk op **Seek/Track** **▶** om een zender te vinden met een hogere frequentie en een sterk signaal.



- Druk op **Tune/MP3** **<** om handmatig op een lagere frequentie af te stemmen.
- Druk op **Tune/MP3** **>** om handmatig op een hogere frequentie af te stemmen.
- Houd **Tune/MP3** **<** ingedrukt om snel naar een lagere frequentie te gaan.
- Houd **Tune/MP3** **>** ingedrukt om snel naar een hogere frequentie te gaan.

Opmerking: Als de AM-ontvangst zwak is, draai dan het Wave® SoundTouch™-muzieksysteem rechtsom of linksom om de AM-ontvangst te verbeteren. Als de FM-ontvangst zwak is, zorg dan dat het netsnoer zo goed mogelijk recht is. Om de FM-ontvangst te verbeteren, kunt u een externe FM-antenne installeren. Zie "Andere apparatuur aansluiten" op pagina 21.

Voorkeursinstellingen voor AM-/FM-radiozenders opslaan

U kunt maximaal zes FM- en zes AM-radiozenders opslaan om deze snel te kunnen oproepen met behulp van de **Presets**-knoppen. Als u een voorkeursinstelling opslaat, wordt de zender die eventueel eerder was opgeslagen op dat voorkeursinstellingsnummer vervangen.



1. Stem af op de zender die u wilt opslaan als voorkeursinstelling.
2. Houd een Preset-knop ingedrukt tot u een dubbele toon hoort en het nummer van de voorkeursinstelling en de zenderfrequentie op de display verschijnen.
3. Druk op een Preset-knop om snel af te stemmen op een eerder opgeslagen FM- of AM-zender.

FM-ontvangst verbeteren

Wikkel het netsnoer af en maak het recht om de beste FM-ontvangst te waarborgen. Het netsnoer wordt gebruikt als een antenne.

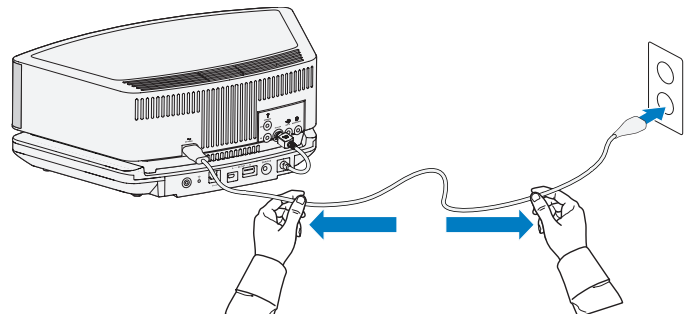

Naar DIGITAL RADIO luisteren

Het Wave-muzieksysteem III kan digitale radio-uitzendingen in band III ontvangen (alleen in DAB-, DAB+- en DMB-formaat).

Nadat u een DIGITAL RADIO-zender selecteert, wordt er informatie over de zender weergegeven, zoals in het volgende voorbeeld:

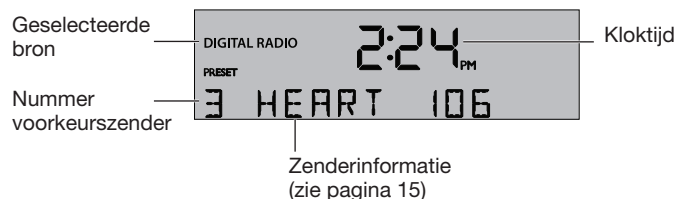

Opmerkingen:

- De eerste keer dat u DIGITAL RADIO selecteert, wordt gedurende enkele minuten "PLEASE WAIT SCANNING" (bezig met scannen, een ogenblik geduld) weergegeven terwijl het systeem scant om beschikbare digitale radiozenders te zoeken.
- Als u één of meer digitale radiozenders in uw regio niet kunt ontvangen, kan het nodig zijn de bij het systeem bijgeleverde externe antenne te installeren (zie pagina 21).

Op een digitale radiozender afstemmen

De digitale radio stemt alfabetisch op zendernaam op zenders af. De namen van primaire zenders worden in alfabetische volgorde weergegeven, met de namen van secundaire zenders na de naam van de primaire zender.



Druk op **Seek/Track** om op de volgende zender af te stemmen.

Druk op **Seek/Track** om op de vorige zender af te stemmen.

Door beschikbare zenders browsen

Bij digitale radio kunt u door de namen van beschikbare zenders browsen terwijl u naar de huidige zender luistert.



Druk op **Seek/Track** of of houd deze knop ingedrukt om voorwaarts of achterwaarts door digitale zenders te browsen.

Als u de **Seek/Track**-knop meer dan één seconde loslaat, wordt de radio afgestemd op de weergegeven zender.



Om terug te keren naar de vorige zender drukt u op **Tune/MP3** of **Tune/MP3** .

Voorkeursinstellingen voor digitale radiozenders opslaan

U kunt tot zes DIGITAL RADIO-zenders opslaan om deze snel te kunnen oproepen met behulp van de **Presets**-knoppen.



1. Stem af op een zender.
2. Houd een van de zes **Presets**-knoppen ingedrukt totdat u een dubbele toon hoort en het nummer van de voorkeursinstelling en de zenderinformatie worden weergegeven.
3. Druk op een van de **Presets**-knoppen om snel op een opgeslagen DIGITAL RADIO-zender af te stemmen.

Primaire zenders en secundaire services

Primaire digitale radiozenders en secundaire services worden op dezelfde manier afgestemd.

Primaire digitale radiozenders zenden gewoonlijk gedurende hetzelfde aantal uren uit als FM. Als een primaire digitale radiozender uit de lucht gaat terwijl u luistert of als de signaalsterkte tot nul daalt, wordt **UNAVAILABLE** (niet beschikbaar) weergegeven.

Secundaire services zijn digitale uitzendingen van een primaire digitale radiozender. Een secundaire service kan mogelijk slechts periodiek uitzenden en kan ander programmamateriaal uitzenden dan de primaire digitale radiozender.

Als een secundaire service uit de lucht gaat terwijl u luistert of als de signaalsterkte tot nul daalt, wordt gedurende twee seconden **OFF AIR** (uit de lucht) weergegeven. Vervolgens stemt de digitale radio af op de bijbehorende primaire digitale radiozender.

Wanneer de radio is afgestemd op een primaire digitale radiozender of secundaire service met een zwak signaal wordt op de display afwisselend **LOW SIGNAL** (zwak signaal) en de naam van de zender weergegeven.

Digitale radiozenders opnieuw scannen

U kunt de beschikbare digitale radiozenders op elk moment opnieuw scannen zolang DIGITAL RADIO geselecteerd is. Deze voorziening is nuttig wanneer u het Wave®-muzieksysteem III verplaatst of beslist de externe antenne aan te sluiten.

1. Houd ingedrukt totdat **AUTOSCAN** wordt weergegeven, gevolgd door **PRESS PRESET 3 TO CONFIRM** (DRUK OP VOORKEURSINSTELLING 3 OM TE BEVESTIGEN).
2. Druk op Presets .

Het bericht **PLEASE WAIT SCANNING** (BEZIG MET SCANNEN, EEN OGENBLIK GEDULD) wordt weergegeven tot het scannen klaar is. Wanneer het scannen klaar is, wordt de eerste primaire zender afgespeeld.

Zenderinformatie weergegeven

Er zijn drie manieren om informatie over de momenteel afgespeelde digitale zender weer te geven:

Zendernaam (standaardinstelling):



Inhoud van het huidige programma:



Type programma:



Om de manier waarop zenderinformatie wordt weergegeven te wijzigen, drukt u op **Play Mode** tot het gewenste type informatie wordt weergegeven.

De signaalsterkte van zenders weergegeven

Voor de huidige zender wordt de signaalsterkte weergegeven als een percentage van de volledige signaalsterkte en de classificatie. Om de signaalsterkte van de huidige zender weer te geven, houdt u Play Mode ingedrukt.

Signaalsterkte (%)	Classificatie
0 - 19	Laag
20 - 39	Slecht
40 - 79	Matig
80 - 89	Goed
90 - 100	Zeer goed

Opmerking: Als de zender **UNAVAILABLE** (niet beschikbaar) of **OFF AIR** (uit de lucht) is, is er geen informatie over de signaalsterkte beschikbaar.

Naar andere bronnen luisteren

Audio-cd's afspelen

Plaats de cd met het etiket omhoog in de cd-lade onder de display. De cd-speler zal de cd automatisch naar binnen trekken en beginnen met afspelen.

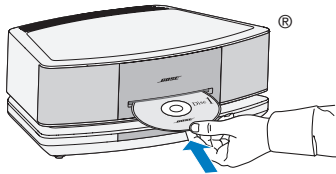

Druk op **CD** als de cd-bron niet geselecteerd is.

Wanneer er een audio-cd wordt afgespeeld, wordt er informatie over de cd-bron weergegeven:

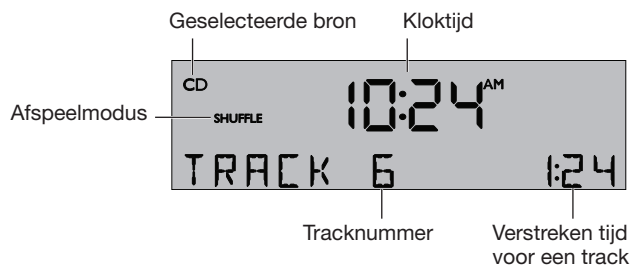

- Druk op **Play/Pause** om het afspelen van een cd te onderbreken. Wanneer de cd gepauzeerd is, knippert de verstreken tijd. Druk nogmaals op **Play/Pause** om het afspelen te hervatten.



- Druk op **⏮** om naar het begin van de huidige track te gaan; druk nogmaals op **⏮** om naar het begin van de vorige track te gaan.

- Druk op **⏭** om naar de volgende track te skippen.



- Houd **Tune/MP3 <** ingedrukt om snel achteruit te spoelen door een track; druk op **Tune/MP3 >** om snel vooruit te spoelen door een track.



- Druk op **Stop/Eject** om het afspelen van een cd te stoppen. Druk nogmaals op **Stop/Eject** om een cd uit te werpen. Als er een cd wordt afgespeeld, houdt u **Stop/Eject** (Stoppen/Uitwerpen) ingedrukt om een cd te stoppen en uit te werpen.

Opmerkingen:

- Wanneer u een gestopte cd afspeelt, begint het opnieuw afspelen altijd vanaf de plaats waar deze was gestopt.
- Als u een cd uitwerpt, maar deze niet binnen 10 seconden uit de cd-lade verwijderd, wordt de cd-lade weer in de cd-speler getrokken en opnieuw geladen.

WAARSCHUWING: PLAATS GEEN mini-cd's of niet-ronde cd's in de cd-speler. Deze cd's worden mogelijk niet goed afgespeeld en kunnen mogelijk niet worden uitgeworpen.

Mp3-cd's afspelen

Het systeem kan mp3-muziekbestanden afspelen die zijn gebrand op een cd-r of cd-rw.

U kunt gemakkelijk door uw muziekbestanden navigeren met de knoppen **Tune/MP3** en **Seek/Track** op de afstandsbediening.

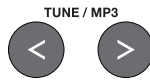

- Druk op **Tune/MP3 <** om naar de vorige map te gaan.

- Druk op **Tune/MP3 >** om naar de volgende map te gaan.



- Druk op **⏮** om naar het begin van de huidige track te gaan.

- Druk nogmaals op **⏮** om naar het begin van de vorige track te gaan.

- Druk op **⏭** om naar de volgende track te skippen.

Wanneer u door een mp3-cd navigeert, worden het mapnummer en tracknummer weergegeven:



Opmerking: De hoofdmap wordt weergegeven als mapnummer 00.

Wanneer het afspelen van de track begint, worden de naam van de artiest, de songtitel en de verstreken tijd voor de track weergegeven op de display:

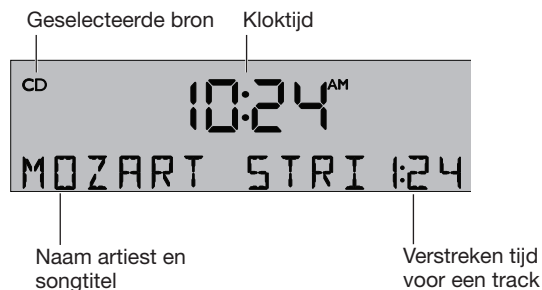

Opmerkingen:

- Het systeem geeft informatie weer over de naam van de artiest en de songtitel wanneer deze informatie beschikbaar is op cd's met muziekbestanden.
- De geluidskwaliteit van mp3-cd's is afhankelijk van factoren als de gecodeerde bitsnelheid, de samplefrequentie en het gebruikte type encoder. Het systeem ondersteunt mp3-cd's die zijn gecodeerd met een bitsnelheid van 64 kbps of hoger en met een samplefrequentie van 32 kHz of hoger. U kunt het beste een bitsnelheid van ten minste 128 kbps en een samplefrequentie van 44,1 kHz of hoger gebruiken.
- De afspreekwaliteit van gebrande cd-r's en cd-rw's is afhankelijk van het cd-brandproces en de software die is gebruikt om de cd te branden. Een onjuist gebrande audio-cd kan leiden tot onverwacht gedrag van het systeem.

Cd-afspeelmodi



Terwijl een cd wordt afgespeeld, kunt u de manier waarop deze wordt afgespeeld wijzigen. Druk herhaaldelijk op **Play Mode** totdat de gewenste afspeelmodus wordt weergegeven:

Modus	Cd	Mp3	Beschrijving
NORMAL PLAY	✓	✓	Tracks worden eenmaal afgespeeld, op volgorde.
SHUFFLE DISC	✓	✓	Alle tracks worden in een willekeurige volgorde afgespeeld.
SHUFFLE RPT	✓		Alle tracks worden in een willekeurige volgorde herhaald die steeds anders is wanneer de cd opnieuw wordt afgespeeld.
REPEAT DISC	✓	✓	De cd wordt herhaald vanaf het begin nadat de laatste track is afgespeeld.
REPEAT TRACK	✓	✓	De geselecteerde track wordt continu herhaald.
SHUFFLE FLDR		✓	Alle tracks in de geselecteerde map worden in een willekeurige volgorde afgespeeld (alleen mp3).
SHUF RPT FDR		✓	Alle tracks in de geselecteerde map worden herhaald in een willekeurige volgorde (alleen mp3) die telkens wanneer de map wordt herhaald wordt gewijzigd.
SHUFF RPT CD		✓	Alle tracks op een cd worden herhaald in een willekeurige volgorde die steeds anders is wanneer de cd opnieuw wordt afgespeeld.
REPEAT FOLDR		✓	Alle tracks in een map worden op volgorde herhaald (alleen mp3).

Opmerking: De afspeelmodus keert terug naar NORMAL PLAY wanneer u een cd in de lade plaatst.

Alarm (wekker)-knoppen en -indicatorlampjes

Het systeem is voorzien van twee onafhankelijke wekkers, **Alarm 1** en **Alarm 2**.

Elke wekker kan worden ingesteld voor:

- Tijd
- Wekbron: zoemer, radio, cd of SoundTouch™
- Volume

Gebruik van de Alarm-knoppen

Met behulp van de Alarm-knoppen onder aan de afstandsbediening kunt u elke wekker instellen en bedienen:

Druk op deze knop om Alarm 1 aan of uit te zetten.

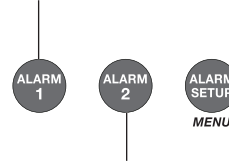

Druk op deze knop om Alarm 2 aan of uit te zetten.

1. Druk op deze knop om de Alarm Setup-modus te activeren en de instellingen voor Alarm 1 weer te geven.
2. Druk nogmaals om de instellingen voor Alarm 2 weer te geven.
3. Druk nogmaals om de Alarm Setup-modus af te sluiten.

Wekkerstatusindicatorlampjes

In de rechterbovenhoek van de display worden de wekkerstatusindicatorlampjes weergegeven als de wekker is ingesteld.

Voorbeeld met Alarm 1 en 2 ingesteld:

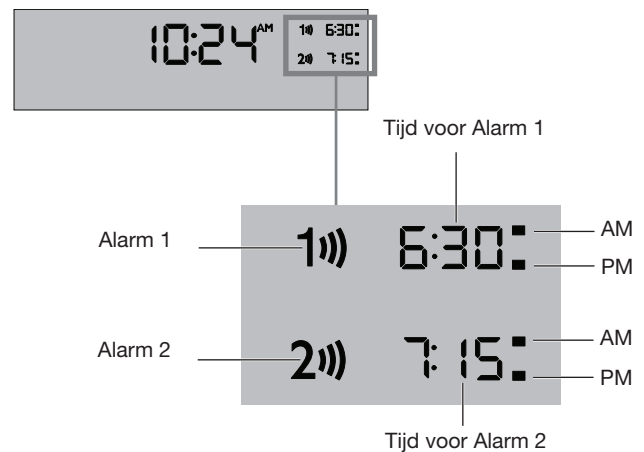

De wekkers instellen en gebruiken



De wekkers instellen

U kunt de instellingen voor elke wekker kiezen door de Alarm Setup-modus te activeren en de instellingen weer te geven voor de wekker die u wilt wijzigen.



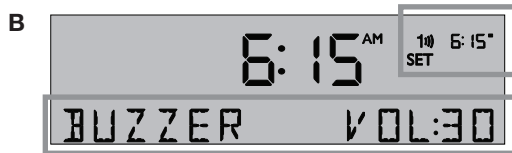
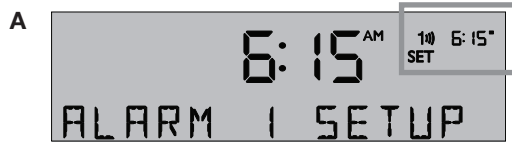

1.  Druk op **Alarm Setup**.

Het nummer van de wekker en de tijd beginnen te knipperen (A) en na een ogenblik worden de huidige instellingen voor Alarm 1 weergegeven (B).





2.   Stel de wektijd in met behulp van de Time-knoppen.

3. Selecteer de wekbron:

- BUZZER  (zoemer) is de fabrieksinstelling voor wekkers.
- Druk op  om een radiozender te kiezen.
- Druk op  om een track te kiezen.
- Druk op  om een SoundTouch™ voorkeursinstelling te kiezen.

Opmerking: Wanneer u SoundTouch™ gebruikt, kunt u alleen een voorkeursinstelling als wekbron selecteren.

4.  Druk op **Volume** omhoog of omlaag om het volume van de geselecteerde wekbron in te stellen.



5. Druk op  om naar de instelmodus Alarm 2 te gaan. Herhaal stap 2-4 om Alarm 2 in te stellen.

6. Druk nogmaals op  om de Alarm Setup-modus af te sluiten. De wekker die u instelt, wordt aangezet en de wektijd verschijnt op de display:



De wekkers gebruiken

Een wekker aan- of uitzetten

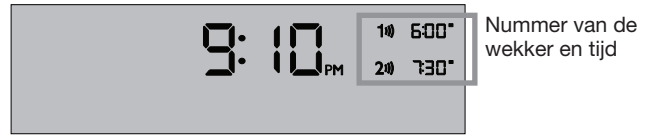

Druk op  of  om de geselecteerde wekker aan of uit te zetten.

Wanneer een wekker wordt aangezet, worden het nummer van de wekker en de tijd weergegeven in de rechterbovenhoek van de display.

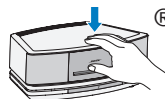

Nummer van de wekker en tijd

Een wekker op snooze zetten

Raak de touchpad aan  of druk op .

SNOOZE wordt weergegeven gedurende de geselecteerde snoozetijd, waarna de wekker opnieuw afgaat.

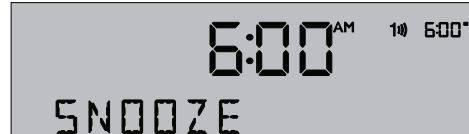

De snoozetijd is in de fabriek ingesteld op 10 minuten. Om de snoozetijd te wijzigen in 20, 30, 40, 50, of 60 minuten, raadpleegt u "Het instelmenu" op pagina 22.

Een wekker die afgaat uitzetten en opnieuw instellen

Druk op .

Een op snooze ingestelde wekker opnieuw instellen voor de volgende dag

Nadat u de wekker op snooze hebt gezet, plaatst u uw hand nogmaals op de touchpad gedurende minimaal 2 seconden of drukt u op .

Aansluitingen op het systeem

Het aansluitpaneel biedt aansluitingen voor externe apparatuur.

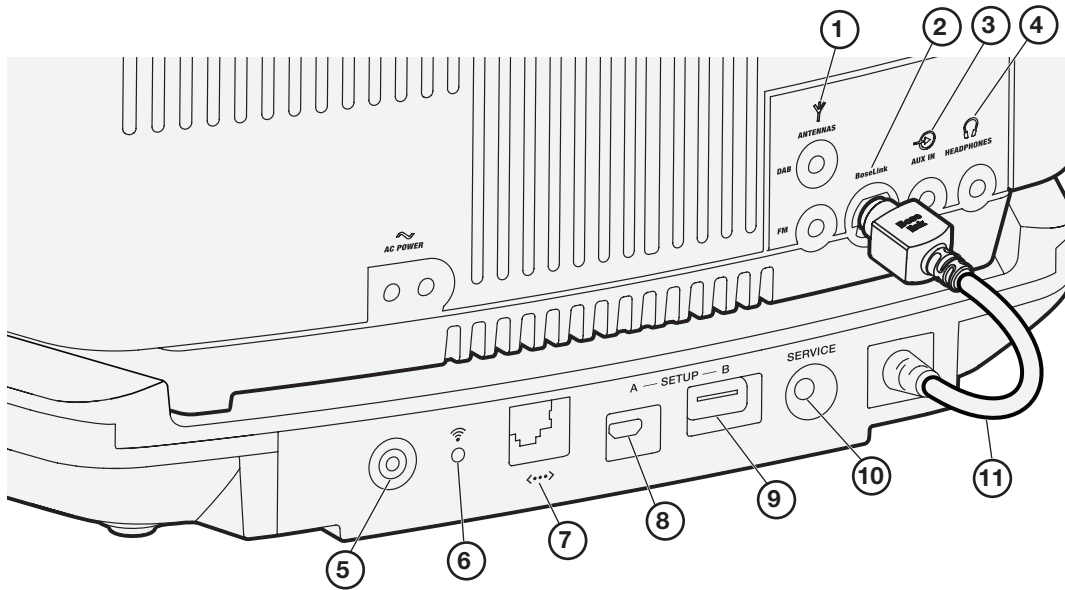

- ① **ANTENNAS**
Aansluitingen voor 3,5mm-FM- en 2,5mm-FM-antenne. Zie “Een externe antenne gebruiken” op pagina 21.
- ② **Bose link**
Ingangsaansluiting voor het SoundTouch™-voetstuk.
- ③ **AUX IN**
Stereo-ingangsaansluiting van 3,5 mm voor externe bronnen (pagina 20).
- ④ **HEADPHONES**
Een aansluiting van 3,5 mm voor een stereoheadset (pagina 20).
- ⑤ **Bedieningsknop**
Hiermee schakelt u de Wi-Fi®-functionaliteit uit (pagina 23), start u de installatiemodus of start u het SoundTouch™-voetstuk opnieuw (pagina 23).
- ⑥ **Wi-Fi®-indicatorlampje**
 - **Knipperend wit** – bezig verbinding te maken met Wi-Fi-netwerk
 - **Continu wit (gedimd)** – systeem uit en verbonden met Wi-Fi-netwerk
 - **Continu wit (gedimd)** – systeem aan en verbonden met Wi-Fi-netwerk
 - **Knipperend oranje** – verbinding met Wi-Fi-netwerk verbroken
 - **Continu oranje** – systeem staat in installatiemodus
 - **Uit** – Wi-Fi-netwerken uitgeschakeld of systeem aangesloten op ethernet
- ⑦ **Ethernetaansluiting**
Gebruikt voor een bedrade netwerkaansluiting.
- ⑧ **SETUP A***
USB Micro-B-aansluiting voor netwerkinstallatie met behulp van een computer.
- ⑨ **SETUP B***
USB Standard A-aansluiting gereserveerd voor toekomstig gebruik.
- ⑩ **SERVICE**
Gebruikt voor speciale onderhoudsfuncties. Niet voor gebruik door de klant.
- ⑪ **Bose link-kabel voor het SoundTouch™-voetstuk**
Deze wordt aangesloten op de Bose link-aansluiting. De kabel levert stroom en bedieningssignalen aan het SoundTouch™-voetstuk.

* De USB-aansluitingen zijn niet bedoeld voor het opladen van smartphones, tablets of vergelijkbare apparaten.

Andere apparatuur aansluiten

Gebruik van de AUX IN-aansluiting

Wanneer u een tv, dvd-speler, computer, videogame of andere audiobron gebruikt, kunt u uw luisterervaring verbeteren door het audioapparaat af te spelen via het systeem.

Om een audioapparaat op het systeem aan te sluiten, hebt u een van de volgende kabels nodig.



Audiokabel van 3,5 mm



Kabel met een stekker van 3,5 mm aan het ene uiteinde en stereotulpstekkers aan het andere uiteinde

Om de juiste kabel te vinden, neemt u contact op met de Bose-klantenservice of gaat u naar een plaatselijke elektronicawinkel. Raadpleeg de beknopte handleiding in de doos voor contactgegevens.

Gebruik van een kabel om een audioapparaat aan te sluiten

1. Gebruik een kabel om uw audioapparaat aan te sluiten op de aansluiting **AUX IN** op het aansluitpaneel van het systeem.

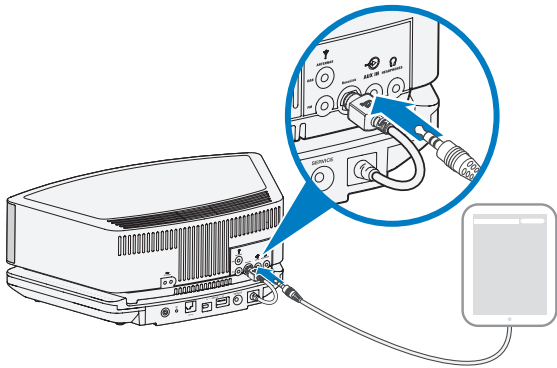

2. Druk op  op de afstandsbediening.
De bron waar u het laatst naar hebt geluisterd, is actief.
3. Druk kort op  totdat **AUX** op de display verschijnt.
4. Begin muziek af te spelen op het audioapparaat.
5. Houd  of  ingedrukt om het volume te regelen.

Opmerking: Als het volume van het systeem niet hoog genoeg kan worden ingesteld, zet dan het volume van het aangesloten audioapparaat hoger.

Een hoofdtelefoon gebruiken

Als u privé wilt luisteren, sluit dan de hoofdtelefoon aan op de hoofdtelefoonaansluiting op het aansluitpaneel van het systeem.

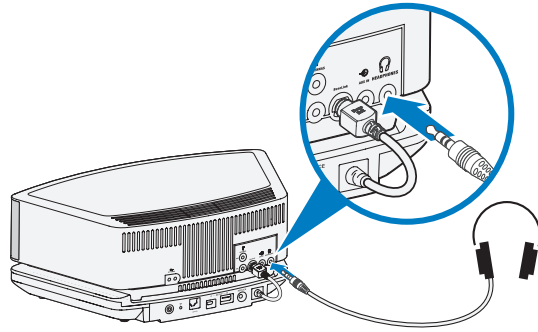

WAARSCHUWING: Langdurige blootstelling aan harde muziek kan gehoorschade veroorzaken. Vermijd extreme volumes wanneer u een hoofdtelefoon gebruikt, vooral gedurende langere tijd.

Opmerking: Het geluid van de luidsprekers van het systeem wordt uitgeschakeld wanneer u uw hoofdtelefoon aansluit en wordt weer ingeschakeld wanneer u de hoofdtelefoon loskoppelt. Omdat het volume van de hoofdtelefoon kan verschillen van het volume van de luidsprekers dient u het volume van het systeem lager te zetten voordat u de hoofdtelefoon aansluit of loskoppelt.

Opmerking: Als een wekker afgaat terwijl u de hoofdtelefoon gebruikt, klinkt de wekker door de luidsprekers van het systeem.

Het volume van de hoofdtelefoon regelen

Houd  of  ingedrukt om het volume van de hoofdtelefoon te regelen.

Een externe antenne gebruiken

Het netsnoer van het systeem wordt gebruikt als een antenne voor FM-radio. Als de ontvangst na het aanpassen van de positie van het netsnoer nog steeds slecht is, kan het nodig zijn een externe antenne te installeren. Een externe dipoolantenne kunt u bestellen via de Bose-klantenservice. Raadpleeg de beknopte handleiding in de doos voor contactgegevens.

Een externe FM-radioantenne installeren

1. Sluit de stekker van 3,5 mm van de FM-antenne aan op de aansluiting **FM ANTENNA**.
2. Voor een optimale ontvangst houdt u de uiteinden van de antenne zo ver mogelijk bij het systeem en andere externe apparatuur vandaan.

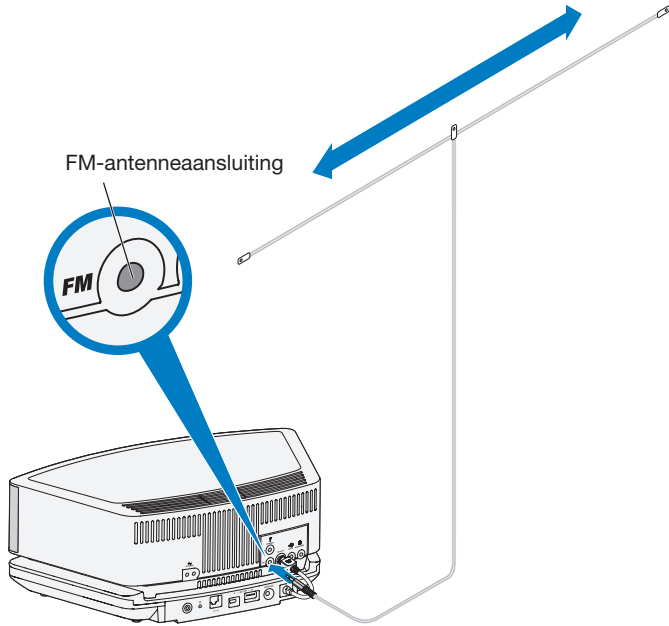

Opmerking: Veel FM-radiozenders zenden een verticaal gepolariseerd signaal uit evenals, of in plaats van, een horizontaal gepolariseerd signaal. Als de horizontale plaatsing van de antenne geen goede ontvangst oplevert, probeer dan de antenne verticaal op te hangen.

Een externe antenne voor DIGITAL RADIO installeren

Het systeem wordt geleverd met een externe DAB-dipoolantenne.

1. Sluit de stekker van 2,5 mm van de DAB-antenne aan op de aansluiting **DAB ANTENNA**.
2. Houd de antenne verticaal, zoals aangegeven door de verticale pijlen.
3. Houd de knop **Mute**  (**geluid uitschakelen**) ingedrukt om de digitale zenders opnieuw te scannen (pagina 12).
4. Stem af en controleer of de eerder ontbrekende of slecht te ontvangen zenders aanwezig zijn.

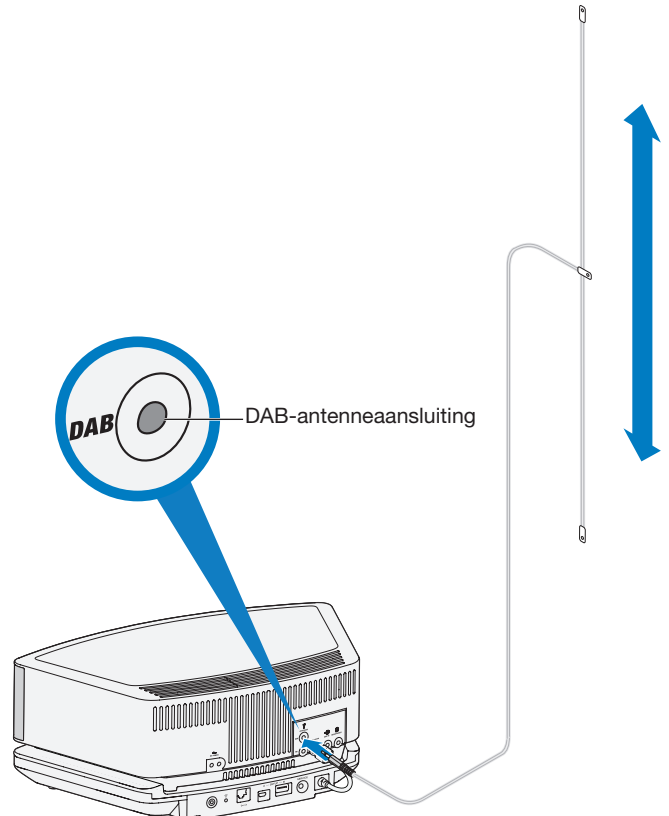





Het systeem aan uw wensen aanpassen

Het instelmenu

Met het instelmenu kunt u de werking van het systeem aanpassen.

Systeeminstelling	Menuoptie	Fabrieksinstelling	Opties	Beschrijving
Snoozetijd	SNOOZE-	10 MIN	10 MIN, 20 MIN, 30 MIN, 40 MIN, 50 MIN, 60 MIN	Hiermee bepaalt u de snoozetijd.
Radio Data System (RDS)-informatie	RADIO TEXT-	ON	ON, OFF	Hiermee schakelt u de weergave van RDS-informatie op het systeem in (ON) of uit (OFF).
Ononderbroken afspelen	CONT PLAY-	NO	NO, AUX, FM, AM	Hiermee bepaalt u welke bron er wordt afgespeeld na het einde van een cd.
Volume van de lage tonen	BASS-	NORMAL	NORMAL, REDUCED	Hiermee verlaagt u het volume van de lage tonen.
Notatie kloktijd	TIME-	12 HOUR	12-HOUR, 24-HOUR	Hiermee stelt u de klokweergave in op 12-uursnotatie (am/pm) of 24-uursnotatie.
Hoge helderheid display	BRIGHT HI-	10	8-15	Hiermee stelt u de helderheid van de display in wanneer het apparaat een hoge waarde voor de intensiteit van het omgevingslicht detecteert.
Lage helderheid display	BRIGHT LO-	4	1-8	Hiermee stelt u de helderheid van de display in wanneer het apparaat een lage waarde voor de intensiteit van het omgevingslicht detecteert.
Kamercode (Niet van toepassing bij gebruik van het SoundTouch™-voetstuk.)	ROOM-	B _ _ _ -	B _ _ _ -, C _ _ _ -, D _ _ _ -, E _ _ _ -, F _ _ _ -, G _ _ _ -, H _ _ _ -, I _ _ _ -, J _ _ _ -, K _ _ _ -, L _ _ _ -, M _ _ _ -, N _ _ _ -, O _ _ _ -	Hiermee wordt de kamercode voor het Wave® SoundTouch™-muzieksysteem ingesteld wanneer dit is aangesloten op een Bose link-netwerk. De streepjes na de letter van de kamer geven aan hoe de microschakelaars op een Lifestyle®-afstandsbediening moeten worden ingesteld.
Capacitieve aanraakbediening	TOUCH PAD-	ON	ON, OFF	Hiermee wordt de touchpad ingeschakeld (ON) of uitgeschakeld (OFF).
Time-out van 18 minuten voor systeemstand-by	AUTO OFF-	YES	YES, NO	Hiermee wordt de time-out van de systeemstand-by na 18 minuten ingeschakeld (YES) of uitgeschakeld (NO). Zie "Het systeem aan- of uitzetten" op pagina 10.
Terugzetten op de fabrieksinstellingen	RESET ALL-	NO	NO, YES	Hiermee zet u de fabrieksinstellingen van het systeem terug.

Een systeeminstelling wijzigen

1. Houd  ingedrukt totdat **-SETUP MENU-** verschijnt.
2. Druk op  totdat het item dat u wilt wijzigen verschijnt.
3. Druk op  of  om de waarde of selectie te wijzigen.
4. Druk op  om het instelmenu af te sluiten of wacht 10 seconden totdat het instelmenu wordt afgesloten.

Wi-Fi® uitschakelen

Als u Wi-Fi® uitschakelt, wordt ook de *Bluetooth*®-functie uitgeschakeld.

1. Houd de bedieningsknop op het voetstuk ingedrukt (8-10 seconden).
2. Wanneer het Wi-Fi-indicatorlampje uitgaat, laat u de bedieningsknop los.

Wi-Fi® opnieuw inschakelen

Schakel het systeem in met de afstandsbediening.

Het SoundTouch™-voetstuk opnieuw starten

Aan de achterkant van het SoundTouch™-voetstuk houdt u de bedieningsknop meer dan 10 seconden ingedrukt, waarna u deze loslaat. Na enkele seconden wordt het voetstuk normaal weer aangezet en maakt het opnieuw verbinding met uw netwerk.

Opmerking: Opnieuw opstarten heeft geen invloed op uw SoundTouch™-voorkeursinstellingen of uw opgeslagen inloggegevens voor uw netwerk.

Het SoundTouch™-voetstuk resetten

Reset het SoundTouch™-voetstuk om alle informatie en netwerkinloggegevens voor de SoundTouch™-bron uit het systeem te wissen en terug te keren naar de oorspronkelijke fabrieksinstellingen.

Opmerking: Met deze resetfunctie worden uw SoundTouch™-voorkeursinstellingen en opgeslagen netwerkinloggegevens gewist. Dit heeft geen invloed op uw FM- en AM-vorkeursinstellingen.

1. Zorg dat de kabel van het SoundTouch™-voetstuk is aangesloten op de Bose link-aansluiting.
2. Koppel het systeem los van het lichtnet.
3. Houd de bedieningsknop aan de achterkant van het SoundTouch™-voetstuk ingedrukt.
4. Sluit het systeem opnieuw op het lichtnet aan terwijl u de bedieningsknop ingedrukt houdt.
5. Houd de bedieningsknop vijf seconden ingedrukt en laat deze vervolgens los.
Het systeem start opnieuw op.
6. Start de SoundTouch™-app op uw computer en voeg het systeem toe aan uw netwerk (zie pagina 8).

Problemen oplossen

Probleem	Wat te doen
Systeem werkt niet	<ul style="list-style-type: none"> Sluit het systeem aan op een stopcontact. Verwijder de netstekker 10 seconden uit het wandstopcontact en sluit deze vervolgens weer aan. Hierdoor wordt het systeem gereset. Tik op de touchpad op de bovenkant van het systeem om dit aan te zetten (pagina 10).
De netwerkinstallatie kan niet worden voltooid	<ul style="list-style-type: none"> Sluit het systeem aan op een stopcontact. Sluit de kabel van het SoundTouch™-voetstuk aan op de Bose link-aansluiting en zet het systeem aan. Selecteer de juiste netwerknaam en voer het wachtwoord in. Sluit het apparaat en het SoundTouch™-systeem op hetzelfde Wi-Fi®-netwerk aan. Plaats het systeem binnen het bereik van de router. Schakel Wi-Fi in op het apparaat (mobiel of computer) dat u gebruikt voor de installatie. Selecteer de juiste netwerknaam en voer het wachtwoord in. Als de netwerknaam niet verschijnt of verborgen is, selecteer dan Handmatig met een ander netwerk verbinden op het scherm VERBINDEN MET WI-FI-THUISNETWERK. Sluit andere open toepassingen. Als u een computer gebruikt voor de installatie, controleer dan de firewallinstellingen om te zien of de SoundTouch™-app en SoundTouch™-muziekserver toegelaten programma's zijn. Test uw internetverbinding door www.SoundTouch.com te laden. Start uw mobiele apparaat of computer en router opnieuw op. Verwijder de app, reset het systeem en start de installatie opnieuw.
Kan geen verbinding maken met het netwerk	<ul style="list-style-type: none"> Als uw netwerkinformatie is gewijzigd of als u het systeem met een ander netwerk wilt verbinden, raadpleeg dan het Help-systeem in de app. Sluit het systeem op het netwerk aan met een ethernetkabel.
Geen geluid	<ul style="list-style-type: none"> Zet het volume hoger. Druk op Mute . Werp de cd uit en laad deze opnieuw. Druk op  om naar SoundTouch™ te luisteren. Controleer of het SoundTouch™-voetstuk op uw Wi-Fi netwerk is aangesloten. Druk op  om te luisteren naar een externe bron die is aangesloten op de AUX IN-aansluiting. Zet de externe bron aan en zet het volume hoger. Koppel de hoofdtelefoon los van het systeem (als u de hoofdtelefoon aansluit, wordt het geluid van de luidsprekers uitgeschakeld). Plaats het systeem niet bij mogelijke storingsbronnen (magnetrons, draadloze telefoons, enz.). Stop andere audio- of videostreamingtoepassingen. Plaats het mobiele apparaat dichterbij de luidspreker en weg van storingsbronnen of obstructies. Plaats het systeem of het audioapparaat dichterbij de draadloze router of het toegangspunt.
Kan geen Bluetooth®-audio afspelen	<p>Kan geen verbinding maken met een <i>Bluetooth</i>-apparaat:</p> <p>Op het systeem:</p> <ul style="list-style-type: none"> Koppel een apparaat (pagina 13). Wis de koppellijst van het systeem in de app. Probeer een ander apparaat te koppelen. <p>Op uw mobiele apparaat:</p> <ul style="list-style-type: none"> Schakel de <i>Bluetooth</i>-functie uit en weer in. Verwijder de luidspreker uit het <i>Bluetooth</i>-menu. Koppel opnieuw. Raadpleeg de documentatie van uw <i>Bluetooth</i>-apparaat.
Slechte geluidskwaliteit	<ul style="list-style-type: none"> Als u naar een externe AUX-bron luistert, gebruik dan een stereokabel en zorg dat deze goed is aangesloten. Als u meer of minder bastonen wilt, pas dan het volume van de bastonen op het systeem aan via het instellingsmenu (zie pagina 22).
De afstandsbediening werkt niet goed of helemaal niet	<ul style="list-style-type: none"> Houd de afstandsbediening dichterbij het systeem. Controleer of de batterij van de afstandsbediening met de positieve (+) pool naar boven is geplaatst. Vervang de batterij van de afstandsbediening. Controleer of er storing wordt veroorzaakt door tl-verlichting in de kamer, door zonlicht of door stof of vuil op de lens. Plaats het systeem op een andere plaats.
AM-ontvangst is zwak	<ul style="list-style-type: none"> Draai het systeem enigszins in de ene richting en vervolgens in de andere om de richting van de interne AM-antenne te wijzigen. Plaats het systeem verder van een tv, koelkast, halogeenlampen, dimmers of andere elektronische apparaten die elektrische ruis genereren. Als deze tips niet helpen, bevindt u zich wellicht in een gebied met een zwak AM-signaal.
FM-ontvangst is zwak	<ul style="list-style-type: none"> Zorg dat het netsnoer zo goed mogelijk recht is. Het netsnoer werkt als een FM-antenne (pagina 14).
Cd wordt niet afgespeeld	<ul style="list-style-type: none"> Selecteer de cd-bron of druk op . Het pictogram CD verschijnt op de display. Plaats de cd in het station met het label naar boven. Controleer of het oppervlak van de cd schoon is. Als dat niet het geval is, probeert u dit schoon te maken. Probeer een andere cd.

De batterij van de afstandsbediening vervangen

1. Leg de afstandsbediening met de bovenkant naar beneden op een vlak oppervlak.
2. Druk het vergrendelingslipje met uw vinger opzij zoals aangegeven en houd dit vast. Schuif het batterijvakje open.

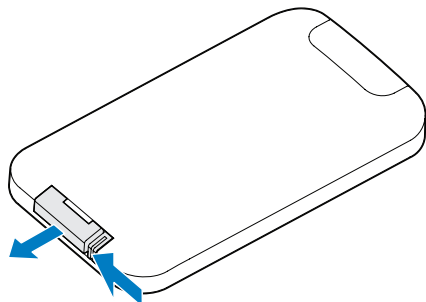

3. Verwijder de oude batterij en plaats de nieuwe met het plusteken (+) naar boven.

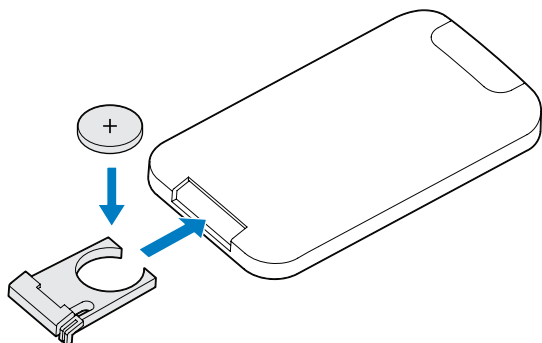

4. Schuif het batterijvakje voorzichtig dicht. Het wordt automatisch vergrendeld.

WAARSCHUWING: Houd nieuwe en gebruikte batterijen uit de buurt van kinderen. De batterij niet inslikken, gevaar voor chemische brandwonden. De bij dit product bijgeleverde afstandsbediening bevat een knoopcelbatterij. Als de knoopcelbatterij wordt ingeslikt, kan dit binnen slechts twee uur leiden tot ernstige inwendige brandwonden met mogelijk de dood als gevolg. Als het batterijvakje niet goed sluit, stop dan met het gebruik van het product en houd dit uit de buurt van kinderen. Als u denkt dat de batterij mogelijk is ingeslikt of in het lichaam is geplaatst, roep dan onmiddellijk medische hulp in. De knoopcelbatterij kan exploderen of brand of chemische brandwonden veroorzaken bij onjuiste plaatsing of verkeerde behandeling. De batterij niet opladen, demonteren, verhitten boven 100 °C of verbranden. Alleen vervangen door een officieel goedgekeurde (bv. UL) CR2032- of DL2032-lithiumbatterij van 3 volt. Gooi lege batterijen onmiddellijk weg.

Schoonmaken

- Maak de buitenkant van het systeem schoon met een zachte, droge doek.
- Gebruik geen spuitbussen in de buurt van het systeem. Gebruik geen oplosmiddelen, chemicaliën of schoonmaakproducten die alcohol, ammoniak of schuurmiddelen bevatten.
- Zorg dat er geen vloeistof in openingen wordt gemorst.

Klantenservice

Als u de afstandsbediening kwijt bent, zijn er extra afstandsbedieningen verkrijgbaar bij de Bose-klantenservice. Voor verdere hulp bij het oplossen van problemen neemt u contact op met de Bose-klantenservice. Raadpleeg de beknopte handleiding in de doos.

Beperkte garantie

Het Bose Wave® SoundTouch™-muzieksysteem wordt gedekt door een beperkte garantie. Informatie over de beperkte garantie vindt u in de garantie-informatie in de beknopte handleiding. Zie de beknopte handleiding voor instructies voor hoe u het product registreert. Als u dit niet doet, is dit niet van invloed op uw rechten onder de beperkte garantie.

De bij dit product verstrekte garantie-informatie is niet van toepassing in Australië en Nieuw-Zeeland. Zie onze website op www.bose.com.au/warranty of www.bose.co.nz/warranty voor informatie over de garantie voor Australië en Nieuw-Zeeland.

Technische informatie

Netspanning, specificaties

220 V-240 V ~ 50/60 Hz max. 60 W

Bijlage: Configureren met behulp van een computer

Belangrijke installatie-informatie

- U kunt het systeem installeren met behulp van een computer in plaats van een smartphone of tablet.
- U hebt de bijgeleverde USB-kabel nodig.
- Gebruik een computer die is aangesloten op uw Wi-Fi®-netwerk.
- Sluit de USB-kabel niet aan voordat de app de instructie geeft om de kabel aan te sluiten.
- Gebruik de computer waarop uw muziekbibliotheek is opgeslagen.

Een desktopcomputer gebruiken voor de installatie

Als u een desktopcomputer gebruikt, plaats uw systeem dan bij de computer om dit te configureren. U moet de computer tijdelijk op het systeem aansluiten met de USB-kabel. Daarna kunt u het systeem naar zijn permanente locatie verplaatsen.

Het systeem configureren met behulp van een computer

1. Plaats het systeem op het voetstuk (zie pagina 7).
2. Open een browser op uw computer en ga naar **SoundTouch.com/app**
Tip: Gebruik de computer waarop uw muziekbibliotheek is opgeslagen.
3. Download de SoundTouch™-app en start deze.
4. Verbind het systeem met uw thuisnetwerk (zie pagina 8).
De app voert u door de installatie.



BOSE[®]
Better sound through research[®]

©2015 Bose Corporation, The Mountain,
Framingham, MA 01701-9168 USA
AM743462 Rev.00