



ShowMatch™ DeltaQ™ 阵列扬声器

导波管配件：SM5WG55 和 SM20WG12

安装信息

感谢您选择 Bose® ShowMatch DeltaQ 阵列扬声器。此文档旨在为专业安装人员提供将选购的导波管配件安装到 ShowMatch 扬声器的基本安装和安全准则。请在尝试安装之前阅读本文档。

通过将出厂时安装的导波管更换为选购的导波管配件，可以更改 ShowMatch 全频扬声器的水平覆盖模式。可使用以下配件：

- SM5WG55 导波管为 SM5 扬声器提供 55° 的水平覆盖。
- SM20WG12 导波管为 SM20 扬声器提供 120° 的水平覆盖。

注意：在不同的垂直覆盖 ShowMatch 扬声器之间，导波管不可互换使用。

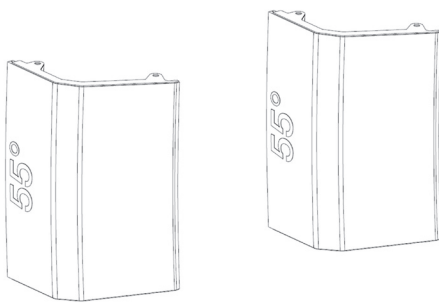

适用于 SM5 扬声器的 55° 导波管障板

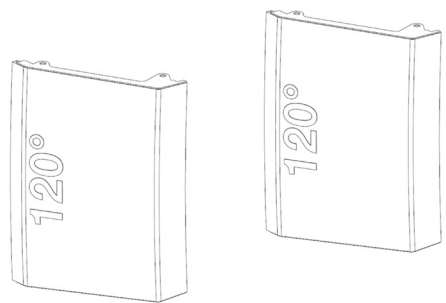

适用于 SM20 扬声器的 120° 导波管障板

要安装选购的导波管，请按照以下说明操作：

1. 验证预期的覆盖模式；面板上压印的数字与水平覆盖范围相对应。
2. 卸下将网罩连接到扬声器模块的 6 颗螺丝（模块上面 3 颗，下面 3 颗）。
3. 卸下网罩。参见图 1。
4. 松开将导波管固定到模块的 8 颗螺丝（模块上面 4 颗，下面 4 颗）。参见图 2。
5. 从模块中拉出导波管障板，将其卸下。
6. 将新导波管障板放入到模块中。确认导波管障板已完全放入模块，没有任何空隙，并且未阻碍衍射歧管。参见图 3。
7. 装回螺丝，将新导波管障板固定到模块。
8. 重新连接网罩，装回 6 颗螺丝。



图 1. 卸下扬声器网罩



图 2. 卸下出厂时安装的导波管障板

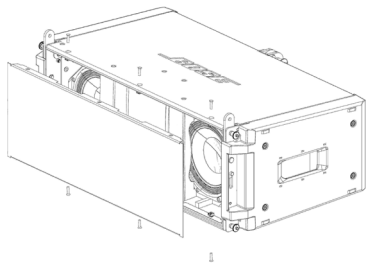

图 3. 安装导波管配件

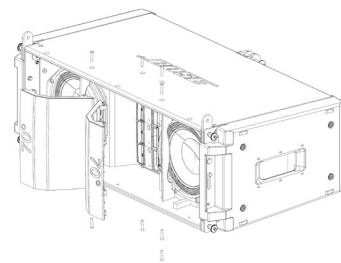

ShowMatch™ DeltaQ™ 阵列扬声器

导波管配件：SM5WG55 和 SM20WG12

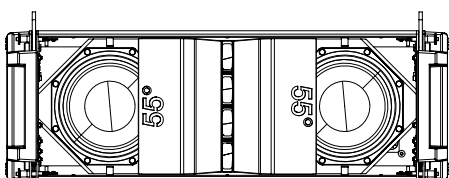
安全须知



小心：本产品仅适合由专业安装人员安装！



小心：不可改装系统或配件。未经授权的改装可能会对安全性、法规符合性和系统性能造成负面影响。



小心：此配件只适用于 Bose ShowMatch DeltaQ 阵列扬声器。

其他信息

有关 ShowMatch DeltaQ 阵列扬声器模块和配件的其他信息，请参阅 pro.bose.com 上的安装指南。若要获取印刷本，请拨打提供的电话。

联系信息

Bose Corporation
The Mountain
Framingham, MA 01701 USA

企业中心：508-879-7330
美国专业系统，
技术支持：800-994-2673

进口商信息

欧盟
Bose GP, Castleblayney Road, Carrickmacross, County Monaghan, Ireland
中国
BOSE 视听系统（上海）有限公司，中国（上海）自由贸易试验区日樱北路 353 号，9 号厂房 C 部

台湾
Bose 台湾分公司，台湾 104 台北市民生东路三段 10 号，9F-A1
电话：886 2 2514 7977

墨西哥
Bose de México, S. de R.L. de C.V., Paseo de las Palmas 405-204, Lomas de Chapultepec, 11000 México, D.F.
电话：001 800 900 2673

有限质保

您的产品享有有限保修，有关保修详细信息，请访问 pro.bose.com。

本产品的质保信息不适用于澳大利亚和新西兰。有关澳大利亚和新西兰的质保信息，请访问我们的网站 www.bose.com/au/warranty 或 www.bose.com/nz/warranty。



772975-0010

©2016 Bose Corporation。保留所有权利。
The Mountain, Framingham, MA 01701-9168 USA,
www.pro.bose.com
所有商标是其各自所有者的财产。
AM772975 Rev. 00

