

DXA2120 クイック設定ガイド

*その他、詳細については、取扱説明書をご覧ください。

■ フロントパネル各部説明 (各種設定作業には②と③のボタンのみ使用します)

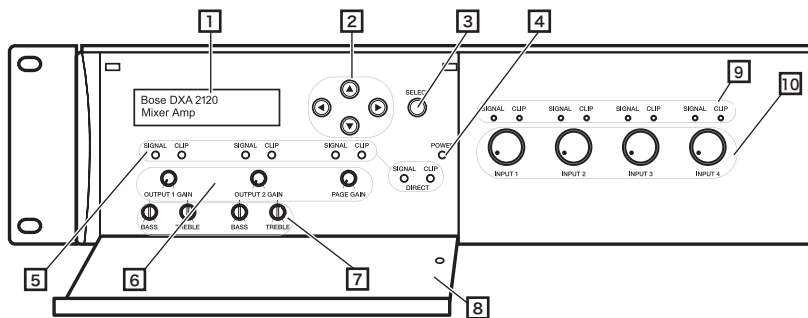

- ① 表示部 各種メニューや設定内容を表示
- ② ARROW (矢印) ボタン 各種メニューや設定項目を移動、選択
- ③ SELECT (セレクト) ボタン 各種設定内容を決定

- ④ 電源インジケータ
ON時:青、OFF時:表示なし
- ⑤ SIGNAL (シグナル) インジケータ、
CLIP インジケータ OUTPUT1, OUTPUT2, PAGE, DIRECT の各状態を表示
・ SIGNAL (シグナル) インジケータ 消灯時: No signal 点灯時: 入力あり
・ CLIP (クリップ) インジケータ 消灯時: No Clip 点灯時: 過大入力
- ⑥ GAIN (ゲイン) 調整つまみ
OUTPUT1、OUTPUT2、PAGE の各出力ゲインを調整
※注意: 専用リモートコントローラー
(DXA VC、DXA VC-AB) 使用時は無効となります。
- ⑦ Bass、Treble つまみ Bass、Treble 調整
- ⑧ カバー
- ⑨ SIGNAL (シグナル) インジケータ、
CLIP (クリップ) インジケータ Input1~4 の各状態を表示
・ SIGNAL (シグナル) インジケータ 消灯時: No signal 点灯時: 入力あり
・ CLIP (クリップ) インジケータ 消灯時: No Clip 点灯時: 過大入力
- ⑩ 入力ゲイン調整つまみ INPUT1~4 の各入力ゲインを調整

■ リアパネル各部説明

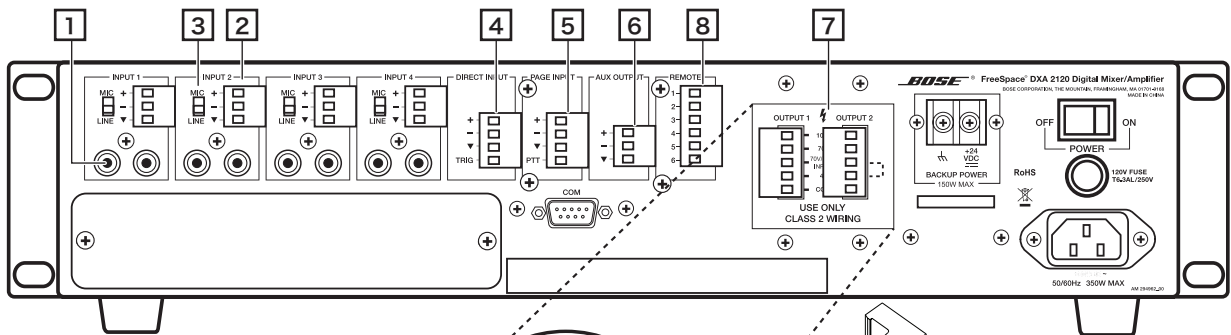

- ① LINE (ライン) 入力
INPUT1~4 RCAピン、アンバランス ※モノミックスされます。
- ② マイク/ライン入力
INPUT1~4 ユーロブロック、バランス
- ③ MIC/LINE (マイク/ライン) 切替スイッチ
②のユーロブロック端子使用時、入力レベルにあわせて切り替えます。
- ④ DIRECT INPUT (ダイレクト入力)
ユーロブロック、バランス
ダイレクト入りにマイク/ライン信号が入ると、他の全ての入力より優先されて出力されます。
- ⑤ PAGE INPUT (ページング入力)
ユーロブロック、バランス
ページング用マイク (案内放送用など) を接続します。
- ⑥ AUX OUTPUT (AUX 出力)
外部アンプ等増設用に使用します。
- ⑦ OUTPUT1、OUTPUT2 (スピーカー出力)
※ハイインピーダンス (70/100V) 伝送時は必ず
ジャンパー処理する必要があります。
- ⑧ REMOTE (専用リモートコントローラー接続)
DXA VC、DXA VC-AB 接続用端子

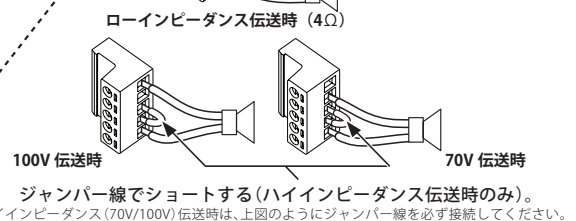
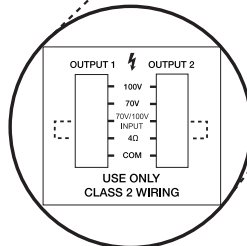

■ 各動作モードの特長とよくある使い方

DXA2120は、以下3つの動作モードを備えています。システムに最適な動作モードを選択の上、各種設定を行います。

- Mixer Mode (ミキサーモード)**
***よくある使い方**
 - ➡ INPUT1~4の入力をミックスして、OUTPUT1、2の各出力へ割り当てます。
 - ➡ 1つのゾーンで4系統までの複数の音源をミックスして再生したい場合に最適(2~3ページ システムプラン①参照)。
- Stereo Select Mode (ステレオセレクトモード)**
***よくある使い方**
 - ➡ ステレオ2系統の入力 (INPUT1,3:Lch/INPUT2,4:Rch) から、それぞれ OUTPUT1へLchを、OUTPUT2へRchを割り当てます。
 - ➡ 1つのゾーンでステレオ機器2系統をセレクトして再生したい場合に最適(4ページ システムプラン②参照)。
- DualMono Select Mode (デュアルモノセレクトモード)**
***よくある使い方**
 - ➡ INPUT1,2の入力を OUTPUT1へ、INPUT3,4の入力を OUTPUT2へ割り当てます。
 - ➡ 2つのゾーンで、それぞれ2系統の音源をセレクトして再生したい場合に最適(5ページ システムプラン③参照)。

■ システムプラン① 1つのゾーンで4系統までの複数の音源をミックスして再生する場合

Mixer Mode (ミキサーモード) : INPUT1~4の入力をミックスして、OUTPUT1、2の各出力へ割り当てます。

例 : CD/有線チューナーによるBGM音楽再生およびMD、TV音声など、合計4系統の入力音源ソースをミックスして、同一ゾーンに提供します。本体前面の各入力ゲイン調整つまみでINPUT1~4の各音量を調整し、入力音源を選択することになります。また専用リモートコントローラー (DXA VC) を1台使用し、マスターボリュームのリモート調整も行います。

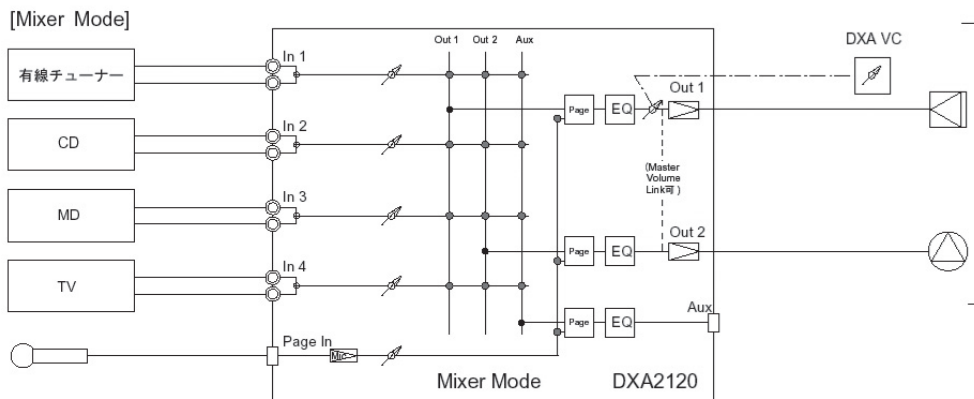

■ ミキサーモードの選択方法

- 1 起動画面 → を1回押す
→

Amplifier Mode
*Mixer

工場出荷時はあらかじめ Mixer モードに設定されています。
*が表示されていることを確認します。
(→P.3 の入力設定もあわせて必ず行う必要があります。)

■ 1台の専用リモートコントローラー(DXA VC)でマスターボリューム調整をする場合の設定方法

<MasterVol Set-up>

- 1 起動画面 → を1回押す
→

Amplifier Mode
*Mixer

Mixer モードに設定します。
*が表示されていることを確認します。

- 2 を1回押す → を5回押す

Mixer
MasterVol Set-up

MasterVolumeの設定を行います。

- 3 を1回押す
→ を1回押す →

MasterVol Output
Linked Y

初期設定値"N"を"Y"に変更します。

- 4 を3回押す

Bose DXA 2120
Mixer Amp

最初の表示まで戻ります。
MasterVol Set-up 設定完了です。

■ ミキサーモードでページング用マイク (案内放送用等) を使用する場合の設定方法

<Page In Set-up>

- 1 起動画面 → を1回押す
→

Amplifier Mode
*Mixer

Mixer モードに設定します。
*が表示されていることを確認します。

- 2 を1回押す → を3回押す

Mixer
Page In Set-up

Page In の設定を行います。

- 3 を1回押す → を3回押す
→ を1回押す →

Page Enable
Output 1 Y

Output1
初期設定値"N"を"Y"に変更します。

- 4 を1回押す
→ を1回押す →

Page Enable
Output 2 Y

Output2
初期設定値"N"を"Y"に変更します。

- 5 を1回押す
→ を1回押す →

Page Enable
Auxout Y

Auxout
初期設定値"N"を"Y"に変更します。

- 6 を5回押す
→ を1回押す →

Page Trig
Mode Auto

Page Trig Mode
初期設定値"PTT"を"Auto"に変更します。

- 7 を3回押す

Bose DXA 2120
Mixer Amp

最初の表示まで戻ります。
Page In Set-up設定完了です。

MixerMode ミキサーモード クイック設定ガイド

■ ミキサーモード Output1,Output2, Auxout の入力設定

ミキサーモード(MixerMode)は、工場出荷時 Input1 の入力のみ有効となっています。

複数の音源をミックス再生する場合には、OUTPUT1,2それぞれに対し、以下の手順でINPUT2~4 の初期設定値を変更する必要があります。外部増設アンプを使う場合など、必要に応じて AUXOUT も設定します。

<Output 1の設定方法>

- | | | |
|---|--|--|
| <p>① 起動画面 → を1回押す
→ を押す</p> <p>② を1回押す → を1回押す
→ を1回押す</p> <p>③ を1回押す → を4回押す
 → を1回押す → を押す</p> <p>④ を1回押す
 → を1回押す → を押す</p> <p>⑤ を1回押す
 → を1回押す → を押す</p> <p>⑥ を4回押す</p> | <p>Amplifier Mode
*Mixer</p> | <p>Mixer モードに設定します。
*が表示されていることを確認します。</p> |
| | <p>Output Set-up
Output 1</p> | <p>Output 1の設定を行います。</p> |
| | <p>Out1 Input Mix
Input 2 Y</p> | <p>Input2
初期設定値 "N" を "Y" に変更します。</p> |
| | <p>Out1 Input Mix
Input 3 Y</p> | <p>Input 3
初期設定値 "N" を "Y" に変更します。</p> |
| | <p>Out1 Input Mix
Input 4 Y</p> | <p>Input 4
初期設定値 "N" を "Y" に変更します。</p> |
| | <p>Bose DXA 2120
Mixer Amp</p> | <p>最初の表示まで戻ります。
Output1 の設定完了です。</p> |

<Output 2の設定方法>

- | | | |
|--|--|--|
| <p>① 起動画面 → を1回押す
→ を押す</p> <p>② を1回押す → を1回押す
→ を1回押す → を1回押す</p> <p>③ を1回押す → を4回押す
 → を1回押す → を押す</p> <p>④ を1回押す
 → を1回押す → を押す</p> <p>⑤ を1回押す
 → を1回押す → を押す</p> <p>⑥ を4回押す</p> | <p>Amplifier Mode
*Mixer</p> | <p>Mixer モードに設定します。
*が表示されていることを確認します。</p> |
| | <p>Output Set-up
Output 2</p> | <p>Output 2の設定を行います。</p> |
| | <p>Out2 Input Mix
Input 2 Y</p> | <p>Input2
初期設定値 "N" を "Y" に変更します。</p> |
| | <p>Out2 Input Mix
Input 3 Y</p> | <p>Input 3
初期設定値 "N" を "Y" に変更します。</p> |
| | <p>Out2 Input Mix
Input 4 Y</p> | <p>Input 4
初期設定値 "N" を "Y" に変更します。</p> |
| | <p>Bose DXA 2120
Mixer Amp</p> | <p>最初の表示まで戻ります。
Output2 の設定完了です。</p> |

<Auxoutの設定方法> *外部増設アンプを使用する場合など

- | | | |
|--|--|--|
| <p>① 起動画面 → を1回押す
→ を押す</p> <p>② を1回押す → を1回押す
→ を1回押す → を2回押す</p> <p>③ を1回押す → を1回押す
 → を1回押す → を押す</p> <p>④ を1回押す
 → を1回押す → を押す</p> <p>⑤ を1回押す
 → を1回押す → を押す</p> <p>⑥ を4回押す</p> | <p>Amplifier Mode
*Mixer</p> | <p>Mixer モードに設定します。
*が表示されていることを確認します。</p> |
| | <p>Output Set-up
Auxout</p> | <p>Auxoutの設定を行います。</p> |
| | <p>Auxout Input Mix
Input 2 Y</p> | <p>Input2
初期設定値 "N" を "Y" に変更します。</p> |
| | <p>Auxout Input Mix
Input 3 Y</p> | <p>Input 3
初期設定値 "N" を "Y" に変更します。</p> |
| | <p>Auxout Input Mix
Input 4 Y</p> | <p>Input 4
初期設定値 "N" を "Y" に変更します。</p> |
| | <p>Bose DXA 2120
Mixer Amp</p> | <p>最初の表示まで戻ります。
Auxoutの設定完了です。</p> |

Stereo Select Mode ステレオセレクトモードクィック設定ガイド *その他、詳細設定については、取扱説明書もご覧ください。

■ システムプラン② 1つのゾーンでステレオ機器2系統をセレクトして再生する場合

Stereo Select Mode : ステレオ 2 系統の入力 (INPUT1、3: Lch / INPUT2、4: Rch) から、それぞれ OUTPUT1 へ (ステレオセレクトモード) Lch を、OUTPUT2 へ Rch を割り当てます。

例: CD/有線チューナーなど2系統のステレオ入力音源を、同一ゾーン内で切り替えて再生します。
 入力切替機能付リモートコントローラー (DXA VC-AB) を使用し、マスターボリュームのリモート調整と入力音源ソース切替を行います。

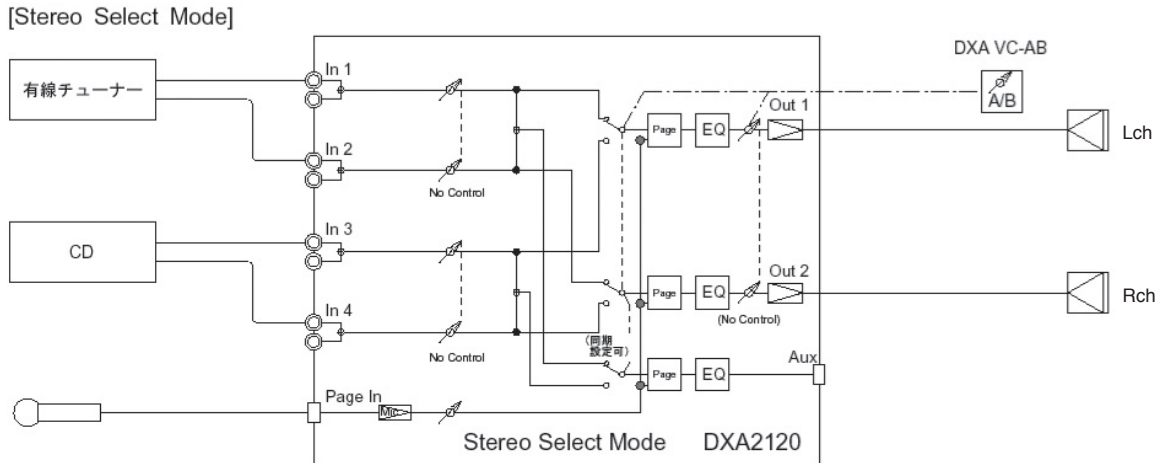

※ RCA ライン入力は INPUT1 ~ 4 の入力系統毎に、L、R の信号をモノラル合成 (モノミックス) します。
 ステレオ再生をするためには、必ず L、R の信号を上図のように入力系統をわけて接続してください。

■ ステレオセレクトモードの選択方法

起動画面 → **SELECT** を1回押す
 → **SELECT** を1回押す → **SELECT**

Amplifier Mode
 *Stereo Select

StereoSelect モードに設定します。
 *が表示されているれば、基本設定は完了です。
 (ページング用マイクを使用する場合は以下の設定も行います。)

■ ステレオセレクトモードでページング用マイク (案内放送用等) を使用する場合の設定方法

<Page In Set-up>

① 起動画面 → **SELECT** を1回押す
 → **SELECT** を1回押す → **SELECT**

Amplifier Mode
 *Stereo Select

StereoSelect モードに設定します。
 *が表示されていることを確認します。

② **SELECT** を1回押す → **SELECT** を3回押す

Stereo Select
 Page In Set-up

Page In の設定を行います。

③ **SELECT** を1回押す → **SELECT** を3回押す
SELECT → **SELECT** を1回押す → **SELECT**

Page Enable
 Output1/2 Y

Output1/2
 初期設定値 "N" を "Y" に変更します。

④ **SELECT** を1回押す
SELECT → **SELECT** を1回押す → **SELECT**

Page Enable
 Auxout Y

Auxout
 初期設定値 "N" を "Y" に変更します。

⑤ **SELECT** を4回押す
SELECT → **SELECT** を1回押す → **SELECT**

Page Trig
 Mode Auto

Page Trig Mode
 初期設定値 "PTT" を "Auto" に変更します。

⑥ **SELECT** を3回押す

Bose DXA 2120
 Mixer Amp

最初の表示まで戻ります。
 Page In Set-up 設定完了です。

■ システムプラン③ 2つのゾーンで、それぞれ2系統の音源をセレクトして再生する場合

DualMono Select Mode : INPUT1、2の入力をOUTPUT1へ、INPUT3、4の入力をOUTPUT2へ割り当てます。
(デュアルモノセレクトモード)

例：1階、2階といった2ゾーンにまたがるショップ等において、各ゾーンそれぞれに入力切替機能付リモートコントローラー (DXA VC-AB)を使用し、ゾーン毎に独立したボリューム調整と2系統の入力音源ソース切替を行います。

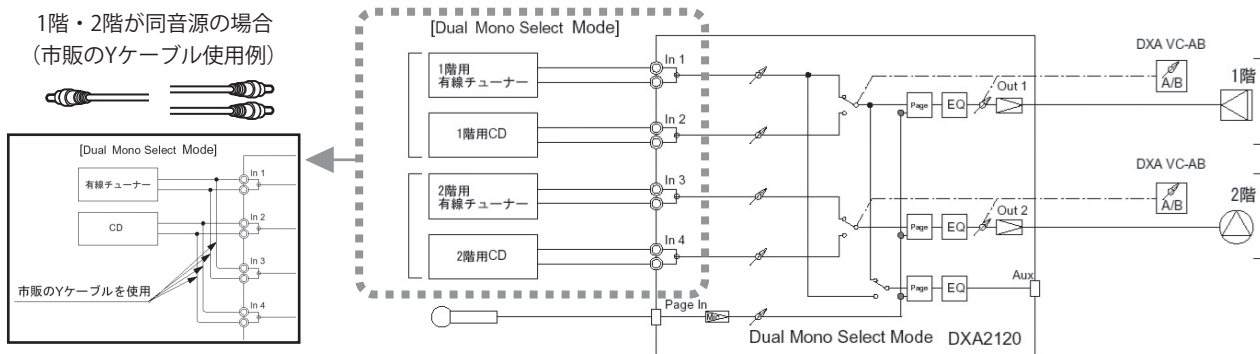

■ デュアルモノセレクトモードの選択方法

起動画面 → **⓪**を1回押す
→ **⓪**を2回押す → **SELECT**

Amplifier Mode
*DualMono Select

DualMono Select モードに設定します。
*が表示されていれば、基本設定は完了です。
(ページング用マイクを使用する場合は以下の設定も行います。)

■ デュアルモノセレクトモードでページング用マイク（案内放送用等）を使用する場合の設定方法

<Page In Set-up>

① 起動画面 → **⓪**を1回押す
→ **⓪**を2回押す → **SELECT**

Amplifier Mode
*DualMono Select

DualMono Select モードに設定します。
*が表示されていることを確認します。

② **⓪**を1回押す → **⓪**を3回押す

Dual Mono Select
Page In Set-up

Page In の設定を行います。

③ **⓪**を1回押す → **⓪**を3回押す
SELECT → **⓪**を1回押す → **SELECT**

Page Enable
Output 1 Y

Output1
初期設定値 "N" を "Y" に変更します。

④ **⓪**を1回押す
SELECT → **⓪**を1回押す → **SELECT**

Page Enable
Output 2 Y

Output2
初期設定値 "N" を "Y" に変更します。

⑤ **⓪**を1回押す
SELECT → **⓪**を1回押す → **SELECT**

Page Enable
Auxout Y

Auxout
初期設定値 "N" を "Y" に変更します。

⑥ **⓪**を5回押す
SELECT → **⓪**を1回押す → **SELECT**

Page Trig
Mode Auto

Page Trig Mode
初期設定値 "PTT" を "Auto" に変更します。

⑦ **⓪**を3回押す

Bose DXA 2120
Mixer Amp

最初の表示まで戻ります。
Page In Set-up設定完了です。

その他よくある使い方 システム参考例

■ システムプラン④ 専用リモートコントローラを使用せずに、2つのゾーンで共通の2系統の音源をセレクトして再生する場合

Mixer Mode : INPUT1~4の入力をミックスして、OUTPUT1、2の各出力へ割り当てます。

(ミキサーモード) 別途、必ず OUTPUT1、2 それぞれへの入力設定をふりわけする必要があります。

(*設定内容 Output1-Input1:Y, Input2:Y Input3:N, Input4:N Output2- Input1:N, Input2:N, Input3:Y Input4:Y)

例: カフェとダイニングといった異なる2ゾーンに対し、時間帯によって別音源をそれぞれ再生する場合など。

専用リモートコントローラは使用せずに本体前面の入力ゲイン調整つまみ及び GAIN(ゲイン)調整つまみの操作により、音源選択・音量調整を行います。

(カフェで有線を流したい場合は、INPUT1の入力ゲイン調整つまみを上げ、ダイニングでCDを流したい場合は、INPUT4の入力ゲイン調整つまみを上げる、など。)

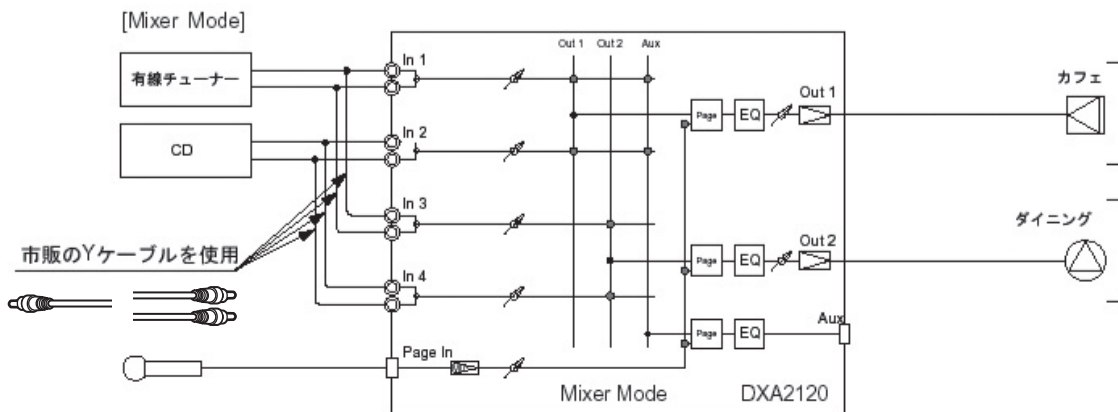

■ システムプラン⑤ 1つのゾーンでステレオ音源1系統とマイク音源2系統をミックスして再生する場合

Mixer Mode : INPUT1~4の入力をミックスして、OUTPUT1、2の各出力へ割り当てます。

(ミキサーモード) 別途、必ずステレオ音源 (INPUT3、4) の入力設定を OUTPUT1、2 へそれぞれふりわけする必要があります。

(*設定内容 Output1- Input1:Y, Input2:Y, Input3:Y, Input4:N Output2- Input1:Y, Input2:Y, Input3:N, Input4:Y)

例: イベント時、学校、会議室などにおいて、マイク音声とステレオ音源をミックスして同時に再生する場合など。

専用リモートコントローラ (DXA VC) を使用して一括リモートボリューム調整も行います。

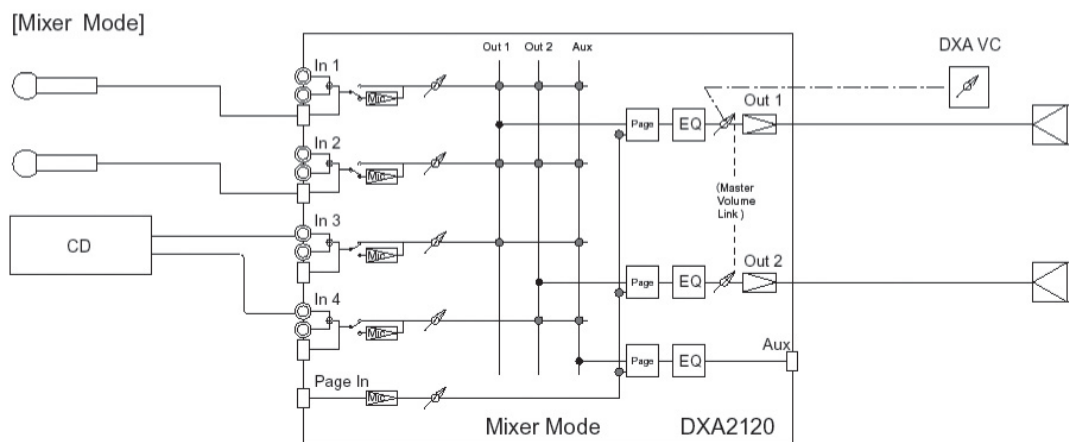

製品へのご質問・お問い合わせは、TEL.03-5489-0955 (インフォメーションセンター)へ。

システムに関するお問い合わせは、TEL.03-5489-0951 (プロシステム部)へ。

〒150-0044 東京都渋谷区円山町 28-3 渋谷 YT ビル <http://www.bose.co.jp>